

Please Read and Save this Use and Care Manual  
Por Favor Lea y Guarde este Instructivo Antes de Usar el Producto

# imusa®

Panini Maker / Sandwichera para Panini

Model/Modelo: GAU-80102



LOOK FOR IMUSAUSA ON:  
SÍGUENOS EN IMUSAUSA:



**INSTRUCTION MANUAL**  
**MANUAL DE INSTRUCCIONES**

## **Table of Contents**

Important Safeguards.....	
Polarized Plug.....	
Extension Cord Use.....	
Electric Power.....	
Tamper-Resistant Screw.....	
Learning About your Panini Maker.....	
Before First Use.....	
How to Use your Panini Maker.....	
Care and Cleaning.....	
Storage and Maintenance.....	
Need Help?.....	
Warranty.....	

## **Índice**

Instrucciones Importantes de Seguridad.....	
Enchufe Polarizado.....	
Uso de un Cable de Extensión.....	
Cable Eléctrico.....	
Tornillo de Seguridad.....	
Aprenda Acerca de su Sanwichera para Panini.....	
Antes de Usar por Primera Vez.....	
Como Usar su Sanwichera para Panini.....	
Cuidado y Limpieza.....	
Almacenamiento y Mantenimiento.....	
¿Necesita Ayuda?.....	
Garantía.....	

## IMPORTANT SAFEGUARDS

When using electrical appliances, basic safety precautions should always be followed, including the following:

- **Read all instructions before use.**
- Do not touch hot surfaces. Use handles or knobs.
- To protect against electric shock, do not immerse cord, plug, variable temperature control, or appliance in water or any other liquid.
- Close supervision is necessary when any appliance is used near children.
- Unplug from outlet when not in use and before cleaning. Allow to cool before putting on or taking off parts, and before cleaning the appliance.
- Do not operate any appliance with a damaged cord or plug or after the appliance malfunctions, or has been damaged in any manner.
- This appliance is not intended for use by persons (including children) with reduced physical, sensory or mental capabilities, or lack of experience and knowledge, unless they have been given supervision or instruction concerning use of the appliance by a person responsible for their safety.
- The use of attachments not recommended by the appliance manufacturer may cause fire, electric shock or injuries.
- Do not use outdoors.
- Do not let cord hang over edge of table or counter, or touch hot surfaces.
- Do not place on or near a hot gas or electric burner, or in a heated oven.
- To disconnect the appliance, turn any control to off (if applicable), then remove plug from wall outlet.
- Do not use appliances for anything other than their intended use.
- Extreme caution must be used when moving an appliance containing hot oil or other hot liquids.
- Place the appliance on a flat and heat-resistant surface, and use it in a well-ventilated area.
- A fire may occur if appliance is covered or if touching flammable material, including curtains, draperies, walls, overhead cabinets, paper or plastic products, cloth towels, and the like, when in operation.
- Do not touch the stainless steel cover during use.
- Do not use metal utensils on the cooking plate, as they will scratch the nonstick coating.
- Do not place anything on top of the panini press when the lid is closed, when in use or when stored.
- Unwind the power cord fully before use.

## SAVE THESE INSTRUCTIONS

**THIS PRODUCT IS INTENDED FOR HOUSEHOLD USE ONLY**

-----Page break-----

## **POLARIZED PLUG**

This appliance has a polarized plug (one blade is wider than the other). To reduce the risk of electric shock, this plug will fit into a polarized outlet only one way. If the plug does not fit correctly into the outlet, flip it. If it still does not fit, contact a qualified electrician. Do not attempt to defeat this safety feature by modifying the plug in any way.

## **EXTENSION CORD USE**

A short power-supply cord is provided to reduce the risk resulting from becoming entangled or tripping over a longer cord.

The use of an extension cord is not recommended. However, longer extension cords may be used if care is exercised.

- If an extension cord is used,
  - a) The leveled electrical rating of the cord set or extension cord should be at least as great as the electrical rating of the appliance.
  - b) The cord should be arranged so that it will not drape over the countertop or tabletop where it can be pulled on by children or tripped over unintentionally.

## **ELECTRIC POWER**

If the electrical circuit is overloaded with other appliances, your appliance may not operate properly. It should be operated on a separate electrical circuit from other appliances.

## **TAMPER-RESISTANT SCREW**

**Warning:** This appliance is equipped with a tamper-resistant screw to prevent removal of the outer cover. To reduce the risk of fire or electric shock, **do not attempt to remove the outer cover.** There are no user serviceable parts inside.

-----Page break-----

## LEARNING ABOUT YOUR PANINI MAKER

Product may vary slightly from what is illustrated.

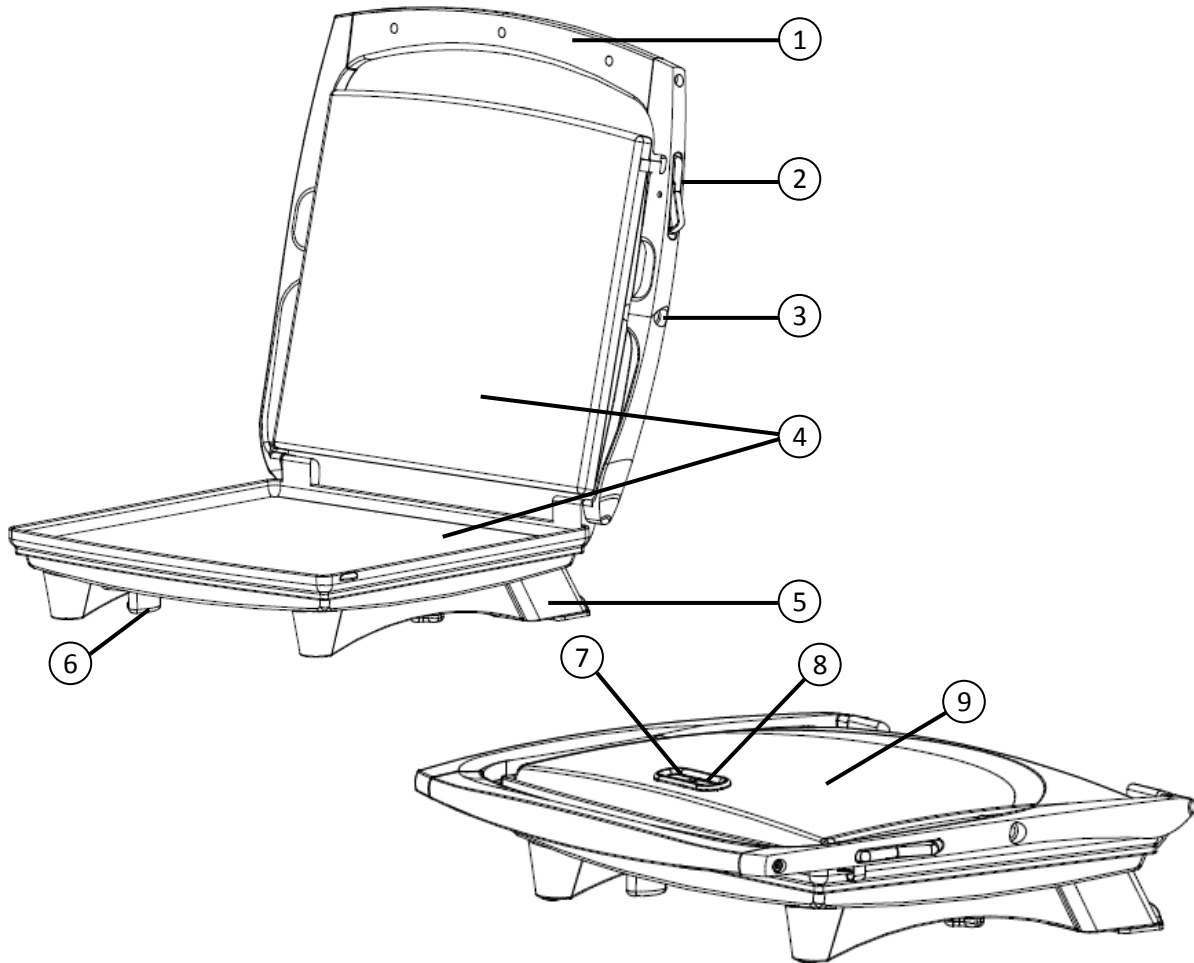

1. Handle
2. Locking Storage Clip
3. Floating Hinge
4. Non-Stick Cooking Plates
5. Anti-Slip Rubber Feet
6. Cord Storage
7. Red Indicator Light (ON)
8. Green Indicator Light (READY)
9. Stainless Steel Housing

## BEFORE FIRST USE

- Remove all packing material and stickers from the product and save instruction manual.

**Caution:** Tear up all plastic bags as they can pose a risk to children.

- Cut and remove tie wrap located between the electric plug blades.
- Before using your new appliance, wipe the body and cooking plates with a damp cloth.
- Condition the non-stick cooking surfaces with a light coating of cooking oil. Remove any excess oil with a cloth or paper towel.

**Note:** Do not use non-stick cooking spray on the cooking surface of the cooking plates.

## HOW TO USE YOUR PANINI MAKER

When the appliance is operating for the first time, there may be a slight burning odor, as the heating elements warm up. This represents no danger to the user and does not indicate a defect in the appliance. Allow the appliance to heat up until the odor clears.

Working Temperature Range		Highest Temperature	
°C	°F	°C	°F
190 - 230	375 - 450	230	450

- Place the appliance on a flat stable surface.

**Caution:** Because some countertop finishes are more sensitive than others, use care not to place the appliance on surfaces where heat may cause damage.

- Plug the appliance into a standard 120 Volt AC outlet.
- The red light indicator will come on indicating that the unit is heating.
- Preheat the unit in the close position approximately 5 minutes.

**Caution:** The temperature of accessible surfaces may be high when the appliance is operating.

- Use this pre-heating time to prepare your panini. When the green indicator light comes on, place the panini on the bottom cooking plate.

**Note:** Always place the panini towards the rear of the bottom cooking plate.

- Close the top cooking plate.

**Note:** The top cooking plate has a floating hinge that is designed to evenly press down on the panini.

**Caution:** The locking storage clip should not be used to clamp down the top cooking plate when the paninis are in the panini maker. The weight of the top cooking plate will gradually press down the sandwich during the cooking process.

- When the panini is cooked, use the handle to open the panini press and raise the top cooking plate. Remove the panini with the help of a plastic or wooden spatula.

**Caution:** Never use metal tongs or a knife as these can cause damage to the nonstick coating.

- Unplug the cord and allow it to cool.

## **CARE AND CLEANING**

This product contains no user serviceable parts.

- Unplug the cord and wait for appliance to cool completely before cleaning.

**Note:** The appliance is easier to clean when slightly warm.

- After each use, wipe cooking plates with a soft cloth. If cooked food is not removed by this method, reheat the unit for 1 – 2 minutes, then brush with a sponge and a little oil or melted butter. Allow to stand for 5 minutes then wipe with a damp cloth or paper towel. Unplug the cord and wait for appliance to cool completely.
- Do not use any abrasive cleaners or metal pads as they can damage the non-stick coating.
- Clean the surfaces by wiping with a damp cloth and dry thoroughly with a soft cloth.
- The appliance is NOT dishwasher safe.

## **STORAGE AND MAINTENANCE**

- Always allow the appliance to completely cool before storing.
- Wrap the electrical cord in the cord storage area below the appliance.
- Use the locking storage clip to close and store upright or flat in a dry location.
- Other than recommended cleaning, no further user maintenance should be necessary.

## NEED HELP?

For service, repairs, or any questions regarding your appliance, call the number on the last page of this manual. Please **DO NOT** return the product to the place of purchase. Also, please **DO NOT** mail product back to manufacturer. You may also want to consult the website listed on the last page of this manual.

## 1 YEAR LIMITED WARRANTY

### What does it cover?

- Manufacturer defects in materials or workmanship (returns will only be accepted if due to a manufacturer defect and will not be accepted after 1 year from date of purchase. Returns will only be accepted with original receipt).
- Applies only to products purchased and used in the United States, Hawaii or Alaska.

### How do you get service?

- Save your receipt as proof of date of purchase.
- Email [customerserviceimusa@groupeseb.com](mailto:customerserviceimusa@groupeseb.com), or call 1-800-850-2501.
- If you need parts or accessories, please contact us via email or phone.

### Warranty does NOT cover:

- Damage from commercial use.
- Damage from misuse, abuse, or neglect.
- Products that have been modified in any way.
- Other accessory items that are packed with the unit.
- Damage due to accidents or repairs.

-----Page break-----

## **INSTRUCCIONES IMPORTANTES DE SEGURIDAD**

Cuando se utilizan electrodomésticos, siempre se deben respetar ciertas medidas de seguridad incluyendo las siguientes:

- **Lea todas las instrucciones antes de utilizar el producto.**
- No toque las superficies calientes. Utilice las asas o las perillas.
- Con el objetivo de disminuir el riesgo de una descarga eléctrica, no sumerja el cable, el enchufe, el control de temperatura variable o la base del aparato en agua ni en ningún otro líquido.
- Todo aparato eléctrico usado cerca de los niños requiere la supervisión de un adulto.
- Desconecte el aparato de la toma de corriente cuando no este en uso y antes de limpiarlo. Espere que el aparato se enfríe antes de instalar, retirar las partes o limpiarlo.
- No utilice ningún aparato si el cable o el enchufe se encuentra dañado, si el aparato no funciona correctamente, o si ha sufrido algún daño en general.
- Este aparato no está diseñado para ser usado por personas (incluyendo niños) con capacidad física limitada, mental o sensoriales disminuidas y falta de experiencia o conocimiento que les impida utilizar el aparato con toda seguridad sin supervisión o instrucción.
- El uso de accesorios no recomendados por el fabricante puede causar riesgo de incendio, descarga eléctrica o lesiones personales.
- No utilice este aparato en exteriores.
- No permita que el cable del aparato cuelgue del borde de la mesa o del mostrador ni que entre en contacto con las superficies calientes.
- No coloque el aparato sobre, ni cerca de una hornilla de gas o eléctrica o de un horno caliente.
- Para desconectar, coloque el control en off (si aplica) y luego remueva el enchufe de la toma de corriente.
- Este aparato se debe utilizar únicamente para el fin previsto.
- Tenga mucho cuidado al mover el aparato de un lugar a otro especialmente si contiene líquido o aceite caliente.
- Utilice el aparato en un área ventilada. Colóquelo sobre una superficie plana y resistente al calor.
- Puede ocurrir un incendio si el aparato es cubierto por algún material inflamable, incluyendo: cortinas, tapicería, gabinetes, toallas de tela y similares, cuando está en funcionamiento.
- No toque la superficie de acero inoxidable durante el uso.
- No utilice utensilios de metal sobre las parrillas, ya que podría dañar el revestimiento antiadherente.
- No coloque nada encima de la sandwichera cuando está cerrada, cuando está en uso o cuando la almacene.
- Desenrolle completamente el cable de alimentación antes de usar el aparato.

**CONSERVE ESTAS INSTRUCCIONES**

**ESTE APARATO ES PARA USO DOMÉSTICO ÚNICAMENTE**

## **ENCHUFE POLARIZADO**

Este aparato tiene un enchufe polarizado (un contacto es más ancho que el otro). Para reducir el riesgo de choque eléctrico, este enchufe entra en un contacto polarizado de una sola manera. Si el enchufe no entra correctamente, inviértalo. Si aún así no encaja, busque la ayuda de un electricista calificado. No intente hacerle ninguna modificación al enchufe.

## **USO DE UN CABLE DE EXTENSIÓN**

El producto viene con un cable corto de suministro de potencia para reducir el riesgo que resulta de enredarse o tropezarse con un cable más largo.

No se recomienda el uso de un cable de extensión. Sin embargo, puede usarse un cable de extensión si se emplea el cuidado requerido.

- Si se usa un cable de extensión:
  - a) El voltaje eléctrico del cable de extensión debe ser como mínimo igual al voltaje del aparato.
  - b) El cable de extensión debe acomodarse de modo que no cuelgue del mostrador o de la mesa, para evitar que un niño tire del mismo o se tropiece sin intención.

## **CABLE ELÉCTRICO**

Si se recarga el circuito eléctrico con otros electrodomésticos, es posible que este aparato no funcione correctamente. Se debe utilizar en un circuito eléctrico separado de los otros electrodomésticos.

## **TORNILLO DE SEGURIDAD**

**Advertencia:** Este aparato cuenta con un tornillo de seguridad para evitar que se remueva de la cubierta exterior del mismo. A fin de reducir el riesgo de incendio o descarga eléctrica, por favor no trate de remover la cubierta exterior. Este producto no contiene piezas reemplazables en su interior.

## APRENDA ACERCA DE SU SANDWICHERA PARA PANINI

El producto puede variar ligeramente al ilustrado.

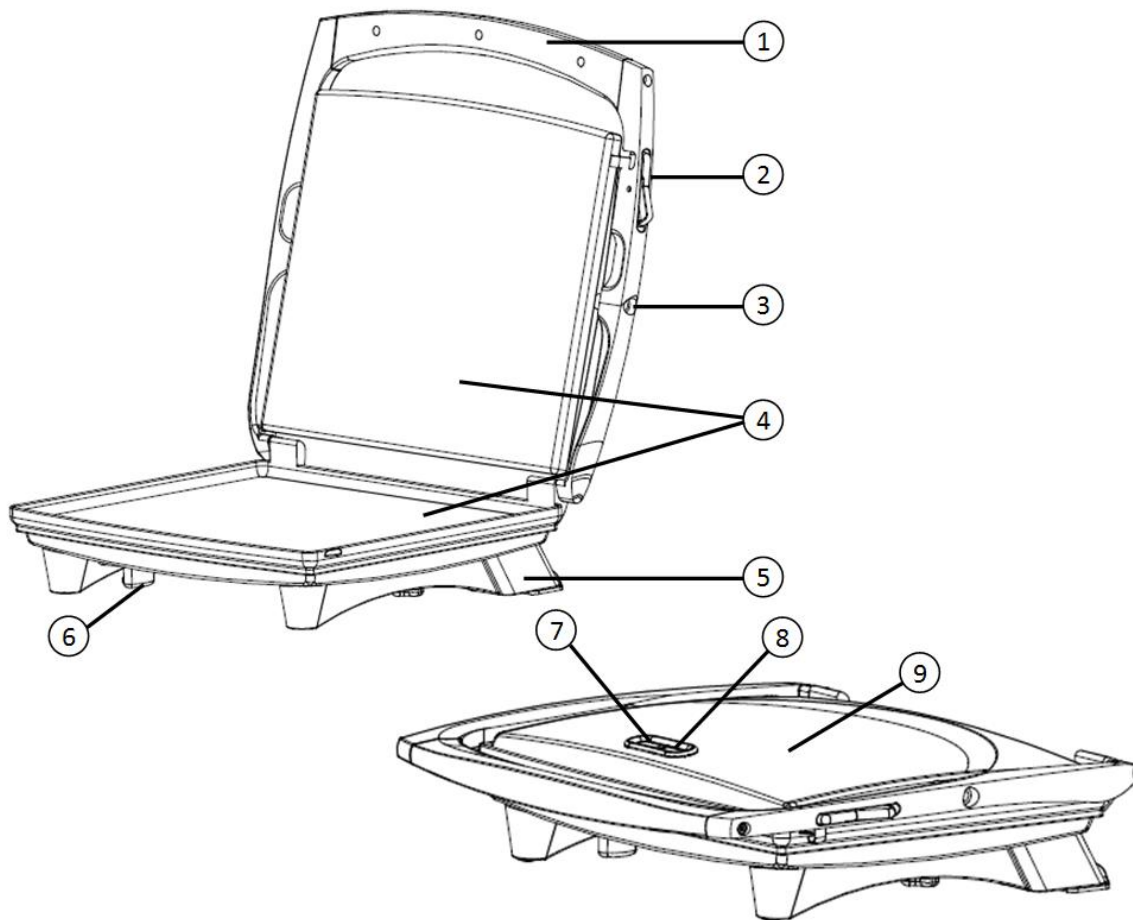

1. Asa
2. Gancho de Cierre
3. Bisagra Flotante
4. Parrillas Antiadherentes para Cocinar
5. Base Antirresbalante
6. Área para Guardar el Cable
7. Luz Indicadora de Color Rojo (ENCENDIDO)
8. Luz Indicadora de Color Verde (LISTO)
9. Cuerpo de Acero Inoxidable

## ANTES DE UTILIZAR POR PRIMERA VEZ

- Retire todo el material de empaque y las calcomanías adheridas al producto y conserve el manual de instrucciones.

**Advertencia:** Rompa todas las bolsas de plástico ya que pueden representar un riesgo para los niños.

- Corte y retire la banda plástica que pasa por los contactos del enchufe.
- Antes de usar el equipo, limpie toda la superficie y las parrillas con un paño húmedo.
- Acondicione las superficies antiadherentes de las parrillas con una ligera capa de aceite de cocina. Retire el exceso de aceite con un paño o toalla de papel.

**Nota:** No utilice aceite para cocinar en aerosol sobre la superficie de las parrillas.

## COMO USAR SU SANDWICHERA PARA PANINI

Cuando utilice el producto por primera vez, puede producirse un ligero olor a quemado mientras la resistencia se calienta. Esto no representa ningún tipo de peligro para el usuario y no significa que el aparato tenga algún defecto.

Rango de Temperatura de Funcionamiento		Temperatura más Alta	
°C	°F	°C	°F
190 - 230	375 - 450	230	450

- Coloque el producto sobre una superficie plana y estable.

**Advertencia:** Debido a que el terminado de ciertos mostradores pueden ser afectados más que otros, asegúrese de no colocar el equipo sobre superficies susceptibles al calor.

- Enchufe en una toma de corriente estándar de 120 voltios de corriente alterna.
- La luz indicadora de color rojo se encenderá para indicar que la unidad está calentando.
- Con la unidad cerrada precaliente durante 5 minutos.

**Advertencia:** Cuidado con tocar la superficie, la temperatura que alcanzará es alta.

- Aproveche este tiempo para preparar su panini. Cuando la luz verde se encienda, coloque el panini dentro de la sandwichera sobre la parrilla inferior.

**Nota:** Siempre coloque el panini hacia la parte de atrás de la parrilla inferior.

- Cierre con cuidado la parte superior.

**Nota:** La parrilla tiene una bisagra flotante para presionar la comida de forma pareja.

**Advertencia:** El gancho de cierre no debe ser utilizado para cerrar la parrilla superior cuando los paninis están dentro de la sandwichera. El peso de la parrilla superior presionará gradualmente el sándwich durante el proceso de cocción.

- Cuando el panini este listo, utilice el asa para abrir la sandwichera. Retire el panini con la ayuda de una espátula de madera o plástico.

**Advertencia:** Nunca use pinzas de metal o un cuchillo, ya que pueden causar daños en el recubrimiento antiadherente.

- Desenchufe la unidad y deje que se enfríe.

-----Page break-----

## **CUIDADO Y LIMPIEZA**

Este producto no contiene piezas reparables por el consumidor.

- Desconecte el cable del tomacorriente. Espere que la unidad se enfríe por completo antes de limpiarla.

**Nota:** La unidad es más fácil de limpiar cuando está un poco caliente.

- Después de cada uso, limpie las parrillas con un paño suave. Si los residuos no se eliminan mediante este método, recaliente la unidad durante 1 ó 2 minutos, después limpie con una esponja y un poco de aceite o mantequilla derretida. Deje reposar durante 5 minutos y luego limpie con un paño húmedo o toalla de papel. No utilice limpiadores abrasivos o almohadillas metálicas, ya que pueden dañar el recubrimiento antiadherente.
- Limpie la superficie exterior con un paño húmedo y seque bien con un paño suave.
- La unidad no es apta para el lavaplatos automático.

## **ALMACENAMIENTO Y MANTENIMIENTO**

- Siempre deje enfriar completamente la unidad antes de guardarla.
- Guarde el cable eléctrico en el área que se encuentra debajo de la unidad.
- Utilice el gancho de cierre para mantener la unidad cerrada y poder guardarla en una posición parada o acostada en un lugar estable y seco.
- Adicional a la limpieza recomendada, no se requiere ningún mantenimiento especial.

-----Page break-----

## ¿NECESITA AYUDA?

Para servicio, reparaciones o preguntas relacionadas al producto, llame al número que se encuentra en la parte de atrás de este manual. Por favor, **NO** devuelva el producto al fabricante. Adicionalmente, puede consultar la página de internet que se encuentra en la parte de atrás de este manual.

## 1 AÑO DE GARANTÍA LIMITADA

### ¿Qué cubre la garantía?

- Cualquier defecto de materiales o de mano de obra (devoluciones sólo se aceptarán si se debe a un defecto del fabricante, y no serán aceptadas después de 1 año desde la fecha de compra. Devoluciones sólo se aceptarán con el recibo original).
- Aplica solo a productos comprados y usados en los Estados Unidos, Hawaii o Alaska.

### ¿Cómo se obtiene servicio?

- Conserve el recibo original de la compra.
- Escriba un correo electrónico a [customerserviceimusa@groupeseb.com](mailto:customerserviceimusa@groupeseb.com), o llame a 1-800-850-2501.
- Si necesita partes o accesorios por favor llámenos o escríbanos un correo electrónico.

### Esta garantía **NO** cubre:

- Daños ocasionados por el uso comercial del producto.
- Daños por mal uso, abuso o negligencia.
- Productos que han sido alterados de alguna manera.
- Otros accesorios empacados con el aparato.
- Daños ocasionados por accidentes o reparaciones.

-----Page break-----

**PANINI MAKER**

**1400W 120 V 60Hz**

**SANDWICHERA PARA PANINI**

**INSTRUCTION MANUAL  
MANUAL DE INSTRUCCIONES**

If you have any questions, please contact us at:

Para mayor información puede contactarnos a:

**IMUSA USA, LLC**

**6000 NW 97<sup>TH</sup> AVENUE, UNIT 26**

**Doral, FL 33178**

**1-800-850-2501**

[customerserviceimusa@groupeseb.com](mailto:customerserviceimusa@groupeseb.com)

[www.imusausa.com](http://www.imusausa.com)

**MADE IN CHINA / HECHO EN CHINA**

**imUSA®**