

amazon
basics

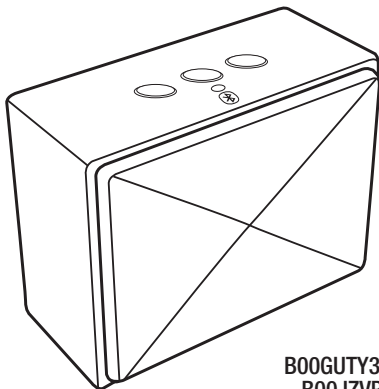

B00GUTY3DK (BLACK)
B00JZVPKE6 (GRAY)
B00JZVPIHA (BLUE)
B00JZVPL72 (PURPLE)
B00JZVPJD8 (RED)

English.....	3
Français.....	15
Deutsch.....	27
日本語版.....	39
Italiano.....	51
Español.....	63



Instruction Manual • English

AmazonBasics Mini Portable Bluetooth® Speaker

Contents

- Mini Portable Bluetooth Speaker
- Carrying pouch
- USB charging cable
- This BTV2 Instruction Manual

Bluetooth 4.0 supported

Product overview

Top/Front

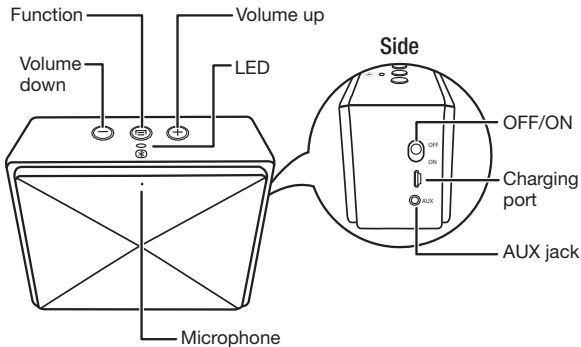

Setup

Your speaker is partially charged when it arrives so you can use it right away. For the best reception, keep your speaker within 30 feet of the device it's paired to.

Pairing your speaker with a device

1. Turn ON your speaker. A tone sounds, the LED blinks quickly, and your speaker enters pairing mode.

Note: If you do not hear a tone and the LED doesn't blink quickly, press and hold the function  button for 1 to 3 seconds to put your speaker in pairing mode. A tone sounds and the LED blinks quickly.

2. Turn ON your Bluetooth device (like a phone or tablet).

3. On your device, locate your Bluetooth settings and turn on Bluetooth.

4. In Bluetooth Settings, scan for devices if necessary, then select **Amazon_BT2** from your device's list. The LED stops blinking and lights blue. Your device and speaker are paired and your speaker is ready to use.

Note: Your speaker stays in pairing mode for 3 minutes or until you pair a device. If you do not pair a device within 3 minutes, your speaker exits pairing mode and the LED flashes slowly. To start pairing mode again, press and hold the function  button for 2 seconds.



Pairing another device or reconnecting to a paired device

1. Disconnect from the previous device by pressing and holding the function  button for 1 to 3 seconds. A tone sounds, the LED blinks quickly, and your speaker enters pairing mode.
2. Repeat the pairing steps for your next device.

Note: You can pair multiple devices but you can only have one device actively paired at a time.

Play music

- Start playing music on your paired device. Music plays through your speaker.
- On your speaker, press + or — to increase or decrease the volume.

Note: A tone sounds when the maximum volume setting is reached.

- Press the function  button to pause playback. Press again to resume playback.

Use as a speakerphone

You can listen through your speaker and speak through your speaker's microphone during phone calls. Position your speaker about 2 feet away and speak normally.

If you make a call while paired:



The audio and microphone automatically default to your speaker.

- Use your phone to make the call.
- Press the function  button to end the call.

If you receive a call while paired:

Your phone rings through your speaker.

To listen and speak through your speaker,

- Press the function  button to answer the call.
- Press the function  button to end the call.
- Press and hold the function  button to reject the call.

To listen and speak through your phone (depending on your phone),

- Use your phone to answer the call.

OR

- Use your phone's settings to switch to your phone during a call.

Connect with an audio cable

1. Connect a 3.5 mm audio cable (not included) from your speaker's AUX jack to your audio device (like an MP3 player).
2. Press and hold the function  button to disconnect from Bluetooth.

Note: When connected to AUX, use the controls on the device instead of your speaker.

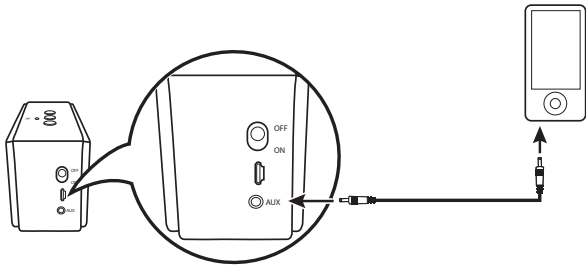

Charge your speaker

When your speaker is turned on and the battery is low, your speaker's LED flashes red. If not charged, your speaker turns off.

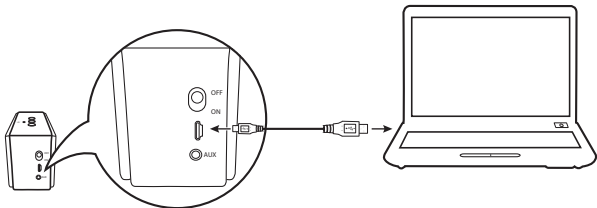

To charge your speaker, connect the USB charging cable to the port on your speaker and an available USB port on your computer.

- If your speaker is ON, the LED lights purple when charging. When fully charged and connected to a Bluetooth device, the LED lights blue.
- If your speaker is OFF, the LED lights red while charging and turns off when fully charged.



Troubleshooting

My speaker won't pair.

- Move your speaker and Bluetooth device closer together.
- If you do not pair a device within 3 minutes, your speaker exits pairing mode and the LED flashes slowly. Press and hold the function  button for 1 to 3 seconds to put your speaker into pairing mode. A tone sounds and the LED blinks quickly.
- Press and hold the function  button to make sure that your speaker is not connected to any other Bluetooth device.

The sound is too quiet or loud.

- Adjust the volume on your device. It should be at about 50%.
- Adjust your speaker volume.

The microphone isn't picking up my voice.

- Make sure that your phone is paired to your speaker.
- Make sure that the microphone is facing you. The LED should be closest to you.

I hear static through my speaker.

- Move your speaker closer to your paired device. The maximum distance is 30 feet.
- Turn down the volume.

My speaker buttons aren't controlling my device.

- Some functions may be restricted depending on the device paired to your speaker.
- If the device is connected to the AUX jack, you must use the controls on the device.
- Make sure the device is within 30 feet of your speaker.
- Make sure your device supports Bluetooth 4.0.

Safety and Compliance

WARNING: To reduce the risk of fire or electric shock: Do not expose this appliance to rain or moisture.



A warning that batteries (battery pack or batteries installed) shall not be exposed to excessive heat such as sunshine, fire or the light.

FCC Statement

This equipment has been tested and found to comply with the limits for a Class B digital device, pursuant to part 15 of the FCC Rules. These limits are designed to provide reasonable protection against harmful interference in a residential installation. This equipment generates uses and can radiate radio frequency energy and, if not installed and used in accordance with the instructions, may cause harmful interference to radio communications. However, there is no guarantee that interference will not occur in a particular installation. If this equipment does cause harmful interference to radio or television reception, which can be determined by turning the equipment off and on, the user is encouraged to try to correct the interference by one or more of the following measures:

- Reorient or relocate the receiving antenna.
- Increase the separation between the equipment and receiver.
- Connect the equipment into an outlet on a circuit different from that to which the receiver is connected.
- Consult the dealer or an experienced radio/TV technician for help.

FCC Statement

This device complies with FCC radiation exposure limits set forth for an uncontrolled environment.

This device complies with Part 15 of the FCC Rules. Operation is subject to the following two conditions: (1) this device may not cause harmful interference, and (2) this device must accept any interference received, including interference that may cause undesired operation.

Caution!

Any changes or modifications not expressly approved by the party responsible for compliance could void the user's authority to operate the equipment.

Canada Statement

This device complies with Industry Canada licence-exempt RSS standard(s). Operation is subject to the following two conditions: (1) this device may not cause interference, and (2) this device must accept any interference, including interference that may cause undesired operation of the device.

Le présent appareil est conforme aux CNR d'Industrie Canada applicables aux appareils radio exempts de licence. L'exploitation est autorisée aux deux conditions suivantes : (1) l'appareil ne doit pas produire de brouillage, et (2) l'utilisateur de l'appareil doit accepter tout brouillage radioélectrique subi, même si le brouillage est susceptible d'en compromettre le fonctionnement.

The device meets the exemption from the routine evaluation limits in section 2.5 of RSS 102 and compliance with RSS-102 RF exposure, users can obtain Canadian information on RF exposure and compliance. Le dispositif rencontre l'exemption des limites courantes d'évaluation dans la section 2.5 de RSS 102 et la conformité à l'exposition de RSS-102 rf, utilisateurs peut obtenir l'information canadienne sur l'exposition et la conformité de rf.





Manuel d'instructions • Français

Mini haut-parleur Bluetooth® portable AmazonBasics

Contenu

- Mini haut-parleur Bluetooth portable
- Sacoche de transport
- Câble USB de recharge
- Manuel d'instructions BTV2 (ce document)

Prise en charge du Bluetooth 4.0

Vue d'ensemble du produit

Dessus/face avant

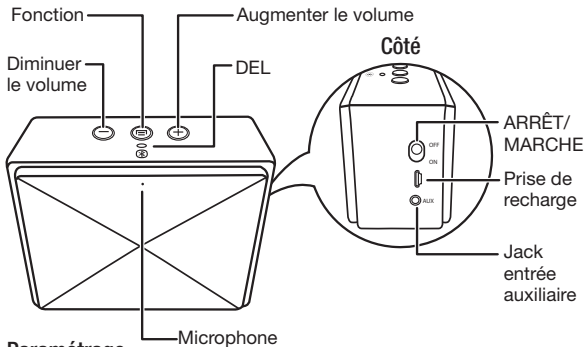

Paramétrage

À la livraison, votre haut-parleur est partiellement chargé. Vous pouvez donc l'utiliser de suite. Pour obtenir une réception optimale, maintenez votre haut-parleur à une distance maximale de 9 mètres (30 pieds) de l'appareil auquel il est apparié.

Appairer votre haut-parleur avec un appareil

1. Mettez votre haut-parleur sur MARCHE (ON). Un signal sonore se fait entendre, la DEL clignote rapidement, et votre haut-parleur entre dans le mode d'appairage.

Note : Si vous n'entendez pas de signal sonore et la DEL ne clignote pas rapidement, appuyez et maintenez le bouton de fonction  pendant 1 à 3 secondes pour mettre votre haut-parleur en mode d'appairage. Un signal sonore est émis et la DEL clignote rapidement.

2. Mettez votre appareil Bluetooth sur MARCHE (tel qu'un téléphone ou une tablette).

3. Sur votre appareil, dans les paramètres du Bluetooth, activez le Bluetooth.

4. Dans les paramètres du Bluetooth, recherchez les appareils si nécessaire, puis sélectionnez **Amazon_BT2** dans la liste de votre appareil. La DEL arrête de clignoter et s'allume en bleu. Votre appareil et le haut-parleur sont alors appairés et le haut-parleur est prêt à être utilisé.

Note: Votre haut-parleur reste en mode d'appairage pendant 3 minutes ou jusqu'à ce que vous appariez un appareil. Si vous n'appariez pas un appareil dans les 3 minutes, votre haut-parleur sort du mode d'appairage et la DEL clignote lentement. Pour commencer le mode d'appairage à nouveau, appuyez et maintenez le bouton de fonction  pendant 2 secondes.



Appairer un autre appareil ou reconnecter à un appareil précédemment appairé

1. Déconnectez l'appareil précédent en appuyant et maintenant le bouton de fonction  pendant 1 à 3 secondes. Un signal sonore se fait entendre, la DEL clignote rapidement, et votre haut-parleur entre dans le mode d'appairage.
2. Répétez les étapes d'appairage pour votre appareil suivant.

Note: Vous pouvez appairer plusieurs appareils, mais une seule association peut être active à la fois.

Jouer de la musique

- Commencez à jouer de la musique sur l'appareil appairé. La musique se fait entendre par le biais de votre haut-parleur.
- Sur votre haut-parleur, appuyez sur + ou – pour augmenter ou diminuer le volume.

Note: Un signal sonore est émis lorsque le volume maximum est atteint.

- Appuyez sur le bouton de fonction  pour mettre en pause la lecture. Appuyez à nouveau pour reprendre la lecture.

Utilisation comme poste téléphonique à haut-parleur

Vous pouvez entendre par votre haut-parleur et parler dans le micro de celui-ci pendant vos appels téléphoniques. Positionnez-vous à environ 60 cm (2 pieds) de votre haut-parleur et parlez normalement.

Si vous passez un appel téléphonique en étant appairé :



L'audio et le micro de votre haut-parleur sont automatiquement sélectionnés par défaut.

- Utilisez votre téléphone pour passer l'appel.
- Appuyez sur le bouton de fonction  pour mettre fin à l'appel.

Si vous recevez un appel téléphonique en étant appairé :

La sonnerie de votre téléphone retentit dans votre haut-parleur.

Pour écouter et parler par le biais de votre haut-parleur,

- Appuyez sur le bouton de fonction  pour répondre à un appel.
- Appuyez sur le bouton de fonction  pour mettre fin à l'appel.
- Appuyez et maintenez le bouton de fonction  pour rejeter l'appel.

Pour écouter et parler par le biais de votre téléphone (en fonction de votre téléphone),

- utilisez votre téléphone pour répondre à l'appel

OU

- utilisez les paramètres de votre téléphone pour passer à votre téléphone pendant un appel.

Raccordement avec un câble audio

1. Raccordez la prise AUX de votre haut-parleur à votre appareil audio (tel un lecteur MP3) à l'aide d'un câble audio avec un jack de 3,5 mm (non inclus).
2. Appuyez et maintenez enfoncé le bouton de fonction  pour déconnecter du Bluetooth.

Note: Utilisez les commandes de l'appareil à la place de celles de votre haut-parleur lorsque celui-ci est raccordé via la prise AUX (auxiliaire).

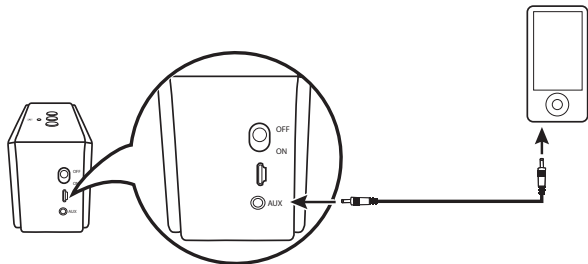

Rechargez votre haut-parleur

Quand votre haut-parleur est mis en marche et la batterie est faible, la DEL de votre haut-parleur clignote en rouge. S'il n'est pas chargé, votre haut-parleur s'éteint.

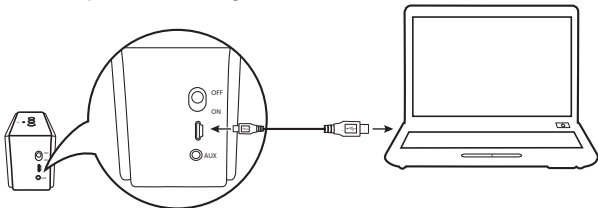

Pour charger votre haut-parleur, raccordez le câble de recharge USB au port de votre haut-parleur et à un port USB disponible de votre ordinateur.

- Si votre haut-parleur est en marche (ON), la DEL s'allume en violet pendant la charge. Lorsqu'il est complètement chargé et connecté à un appareil Bluetooth, la DEL s'allume en bleu.
- Si votre haut-parleur est à l'arrêt (OFF), la DEL s'allume en rouge pendant la charge et s'éteint lorsqu'il est complètement chargé.



Dépannage

Mon haut-parleur ne s'appaire pas.

- Rapprochez votre haut-parleur et l'appareil Bluetooth.
- Si vous n'appariez pas un appareil dans les 3 minutes, votre haut-parleur sort du mode d'appairage et la DEL clignote lentement. Appuyez et maintenez le bouton de fonction  pendant 1 à 3 secondes pour mettre votre haut-parleur en mode d'appairage. Un signal sonore est émis et la DEL clignote rapidement.
- Appuyez et maintenez le bouton de fonction  pour vous assurer que votre haut-parleur n'est pas connecté à tout autre appareil Bluetooth.

Le son est trop faible ou trop fort.

- Réglez le volume sur votre appareil. Il devrait être réglé à environ 50 %.
- Régler le volume sur votre haut-parleur.

Le micro de détecte pas ma voix.

- Assurez-vous que votre téléphone est appairé avec votre haut-parleur.
- Assurez-vous d'être face au microphone. La DEL doit être proche de vous.

J'entends des bruits parasites provenant de mon haut-parleur.

- Rapprochez votre haut-parleur de votre appareil appairé. La distance maximale est de 9 mètres (30 pieds).
- Diminuez le volume.

Les boutons de mon haut-parleur ne commandent pas mon appareil.

- Certaines fonctions peuvent être limitées selon l'appareil qui est appairé à votre haut-parleur.
- Si l'appareil est raccordé par câble à la prise jack AUX, vous devez utiliser les commandes sur l'appareil.
- Assurez-vous que l'appareil est à une distance maximale de 9 mètres (30 pieds) de votre haut-parleur.
- Assurez-vous que votre appareil prenne en charge le Bluetooth 4.0.

Sécurité et conformité

AVERTISSEMENT : Pour diminuer le risque d'incendie ou d'électrocution : Ne pas exposer cet appareil à la pluie ou à l'humidité.



Un avertissement que les batteries (lot de batteries ou batteries installées) ne doivent pas être exposées à une chaleur excessive telle que les rayons du soleil, un feu ou la lumière.



WEEE

Informations réglementaires : Élimination des Déchets d'équipements électriques et électroniques (DEEE)
La directive concernant les Déchets d'équipements électriques et électroniques (DEEE) vise à réduire l'impact des produits électriques et électroniques sur l'environnement, en augmentant la réutilisation et le recyclage et en réduisant la quantité de DEEE allant en décharge. Le symbole sur ce produit ou son emballage signifie que ce produit doit être jeté séparément des ordures ménagères ordinaires à la fin de sa vie. Vous devez savoir que c'est votre responsabilité de vous débarrasser des équipements électroniques en les acheminant à des centres de recyclage en vue de préserver les ressources naturelles.

Chaque pays doit avoir ses propres centres de collecte pour le recyclage d'équipements électriques et électroniques. Pour obtenir des informations à propos des points de collecte des équipements à recycler, veuillez communiquer avec votre service de gestion des déchets d'équipements électriques et électroniques, le bureau de votre ville, ou votre service d'enlèvement des ordures ménagères.





Bedienungsanleitung • Deutsch

AmazonBasics Tragbarer Bluetooth®-Minilautsprecher

Inhalt

- Tragbarer Bluetooth-Minilautsprecher
- Tragetasche
- USB-Ladekabel
- Diese BTV2-Bedienungsanleitung

Unterstützung von Bluetooth 4.0

Produktübersicht

Ober-/Vorderseite

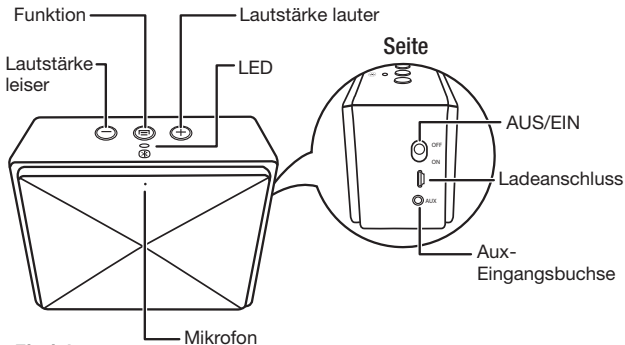

Einrichtung

Der Lautsprecher ist bei Auslieferung teilweise aufgeladen, sodass Sie ihn sofort verwenden können. Den besten Empfang erhalten Sie, wenn der Lautsprecher in einem Abstand von ca. 9 m vom Gerät aufgestellt wird, mit dem er gekoppelt ist.

Lautsprecher mit Gerät koppeln

1. Den Lautsprecher EINSchalten. Ein Signalton ertönt, die LED blinkt schnell, und der Lautsprecher wechselt in den Kopplungsmodus.

Hinweis: Wenn kein Signalton ertönt und die LED nicht schnell blinkt, die Funktionstaste  drücken und 1 bis 3 Sekunden lang gedrückt halten, um den Lautsprecher in den Kopplungsmodus zu versetzen. Ein Signalton ertönt, und die LED blinkt schnell.

2. Das Bluetooth-Gerät EINSchalten (z. B. ein Mobiltelefon oder Tablet).
3. Auf dem Gerät die Bluetooth-Einstellungen lokalisieren und Bluetooth aktivieren.
4. In den Bluetooth-Einstellungen ggf. nach Geräten suchen, dann aus der im Gerät angezeigten Liste **Amazon_BT2** auswählen. Die LED blinkt nicht mehr, sondern leuchtet blau. Das Gerät und der Lautsprecher sind gekoppelt und der Lautsprecher ist einsatzbereit.

Hinweis: Der Lautsprecher bleibt 3 Minuten lang oder bis zum Koppeln eines Geräts im Kopplungsmodus. Wenn innerhalb von 3 Minuten kein Gerät gekoppelt wird, beendet der Lautsprecher den Kopplungsmodus, und die LED blinkt langsam. Zum erneuten Starten des Kopplungsmodus die Funktionstaste  2 Sekunden lang drücken und gedrückt halten.



Mit einem anderen Gerät koppeln oder die Verbindung mit einem gekoppelten Gerät erneut herstellen

1. Die Verbindung mit dem vorherigen Gerät unterbrechen, indem Sie die Funktionstaste  drücken und 1 bis 3 Sekunden lang gedrückt halten. Ein Signalton ertönt, die LED blinkt schnell, und der Lautsprecher wechselt in den Kopplungsmodus.
2. Die Schritte zum Koppeln für das nächste Gerät wiederholen.

Hinweis: Sie können mehrere Geräte koppeln, aber es kann immer nur jeweils ein Gerät aktiv gekoppelt sein.

Musik abspielen

- Mit dem Abspielen von Musik auf dem gekoppelten Gerät beginnen. Die Musik wird über den Lautsprecher abgespielt.
- Auf dem Lautsprecher auf + oder – drücken, um die Lautstärke zu erhöhen oder zu verringern.
Hinweis: Ein Signalton ertönt, wenn die maximale Lautstärkeneinstellung erreicht ist.
- Die Funktionstaste  drücken, um die Wiedergabe zu unterbrechen. Erneut drücken, um die Wiedergabe fortzusetzen.

Als Freisprecheinrichtung verwenden

Während Telefonanrufen können Sie über den Lautsprecher hören und über das Mikrofon des Lautsprechers sprechen. Den Lautsprecher in einer Entfernung von ca. 0,6 m aufstellen und normal sprechen.

Wenn Sie ein Gespräch führen, während ein Gerät gekoppelt ist:



Die Audioausgabe und das Mikrofon wechseln standardmäßig automatisch zum Lautsprecher.

- Zum Tätigen eines Anrufs das Telefon verwenden.
- Um das Gespräch zu beenden, auf die Funktionstaste  drücken.

Wenn Sie ein Gespräch entgegennehmen, während ein Gerät gekoppelt ist:

Das Telefon klingelt über den Lautsprecher.

Um über den Lautsprecher zu hören und zu sprechen,

- Um das Gespräch entgegenzunehmen, auf die Funktionstaste  drücken.
- Um das Gespräch zu beenden, auf die Funktionstaste  drücken.
- Um den Anruf abzuweisen, die Funktionstaste  drücken und gedrückt halten.

Um über das Telefon zu hören und zu sprechen (je nach Telefon),

- den Anruf über das Telefon entgegennehmen.

ODER

- die Einstellungen des Telefons verwenden, um das Telefon während eines Anrufs umzuschalten.

Mit einem Audiokabel anschließen

1. Ein 3,5 mm-Audiokabel (nicht im Lieferumfang enthalten) von der AUX-Buchse des Lautsprechers mit einem Audiogerät (beispielsweise einem MP3 Player) verbinden.
2. Die Funktionstaste  drücken und gedrückt halten, um die Verbindung zu Bluetooth zu trennen.

Hinweis: Beim Anschluss an der AUX-Buchse die Bedienelemente des Geräts und nicht die des Lautsprechers verwenden.

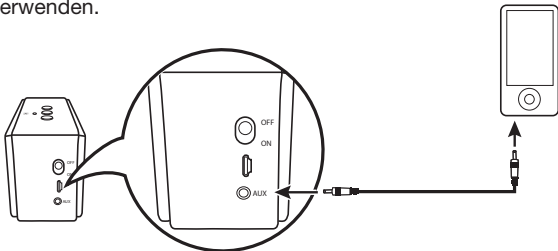

Den Lautsprecher aufladen

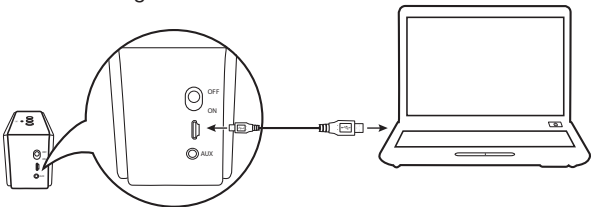

Wenn der Lautsprecher eingeschaltet und die Batterie schwach ist, blinkt die LED des Lautsprechers rot. Wenn der Lautsprecher nicht aufgeladen ist, schaltet er sich aus. Zum Aufladen des Lautsprechers das USB-Ladekabel am Lautsprecheranschluss und einem verfügbaren USB-Port an Ihrem Computer anschließen.

- Wenn der Lautsprecher EINGeschaltet ist, leuchtet die LED während des Ladevorgangs lila. Wenn er vollständig aufgeladen und mit einem Bluetooth-Gerät verbunden ist, leuchtet die LED blau.
- Wenn der Lautsprecher AUSgeschaltet ist, blinkt die LED während des Ladevorgangs rot und schaltet sich nach vollständigem Aufladen aus.



Fehlersuche

Mein Lautsprecher lässt sich nicht koppeln.

- Den Lautsprecher und das Gerät dichter aneinander positionieren.
- Wenn innerhalb von 3 Minuten kein Gerät gekoppelt wird, beendet der Lautsprecher den Kopplungsmodus, und die LED blinkt langsam. Die Funktionstaste  drücken und 1 bis 3 Sekunden lang gedrückt halten, um den Lautsprecher in den Kopplungsmodus zu versetzen. Ein Signalton ertönt, und die LED blinkt schnell.
- Die Funktionstaste  drücken und gedrückt halten, um sicherzustellen, dass der Lautsprecher nicht mit einem anderen Bluetooth-Gerät verbunden ist.

Der Klang ist zu leise oder zu laut.

- Die Lautstärke am Gerät anpassen. Sie sollte bei ca. 50 % liegen.
- Die Lautstärke des Lautsprechers anpassen.

Das Mikrofon erfasst meine Stimme nicht.

- Sicherstellen, dass das Telefon mit dem Lautsprecher gekoppelt ist.
- Sicherstellen, dass Sie sich vor dem Mikrofon befinden. Die LED sollte sich in nächster Nähe befinden.

Ich höre Rauschen über meinen Lautsprecher.



- Den Lautsprecher näher am gekoppelten Gerät aufstellen. Der Höchstabstand beträgt 9 m.
- Die Lautstärke verringern.

Mein Gerät lässt sich nicht über die Lautsprechertasten steuern.

- Manche Funktionen können je nach dem Gerät, das mit dem Lautsprecher gekoppelt ist, eingeschränkt sein.
- Wenn das Gerät mit der AUX-Buchse verbunden ist, müssen Sie die Bedienelemente am Gerät verwenden.
- Sicherstellen, dass das Gerät innerhalb von 9 m vom Lautsprecher positioniert ist.
- Sicherstellen, dass das Gerät Bluetooth 4.0 unterstützt.

Sicherheit und Compliance

ACHTUNG: So reduzieren Sie die Brand- oder Stromschlaggefahr: Dieses Gerät keinem Regen bzw. keiner Feuchtigkeit aussetzen.

	VORSICHT STROMSCHLAGEGFAHR NICHT ÖFFNEN	
<p>VORSICHT: UM DIE GEFAHR EINES STROMSCHLAGS ZU VERRINGERN, ABDECKUNG ODER RÜCKENTEIL NICHT ENTFERNEN IM INNERN BEFINDEN SICH KEINE VOM BENUTZER ZU WARTENDEN TEILE WENDEN SIE SICH ZWECKS SERVICE AN QUALIFIZIERTES SERVICEPERSONAL.</p>		

Ein Warnhinweis, dass Batterien (Akkupack oder eingelegte Batterien) keiner übermäßigen Wärme wie Sonneneinstrahlung, Feuer oder Licht ausgesetzt sein dürfen.



WEEE

Behördliche Informationen: Entsorgung von Elektro- und Elektronik-Altgeräten (Waste Electrical and Electronic Equipment – WEEE)

Der Zweck der WEEE-Richtlinie liegt darin, die Auswirkungen von Elektro- und Elektronikprodukten auf die Umgebung zu minimieren, indem verstärkt eine Wiederverwendung und ein Recycling betrieben werden und die Anzahl von in Abfallhalden entsorgten Altgeräten reduziert wird. Das Symbol auf diesem Produkt bzw. seiner Verpackung bedeutet, dass dieses Produkt am Ende seiner Lebensdauer separat von normalem Haushaltsmüll entsorgt werden muss. Seien Sie sich bewusst, dass Sie die Verantwortung dafür tragen, Elektronikgeräte in Recycling-Zentren zu entsorgen, um einen Beitrag zur Erhaltung von Rohstoffquellen zu leisten.

Jedes Land sollte eigene Sammelzentren für das Recycling von Elektro- und Elektronikgeräte haben. Informationen über Abgabestellen in Ihrem Einzugsgebiet erhalten Sie bei Ihrer für Elektro- und Elektronik-Altgeräte zuständigen Abfallbehörde, Ihrem städtischen Amt oder Ihrem Haushaltsmüllentsorgungs-Dienstleister.





使用説明書・日本語版

AmazonベーシックミニポータブルBluetooth® スピーカー

梱包されているもの

- ミニポータブルBluetoothスピーカー
- 携帯ポーチ
- USB充電ケーブル
- 本 BTV2の使用説明書

Bluetooth 4.0対応

製品概要

本体上部 / 前面

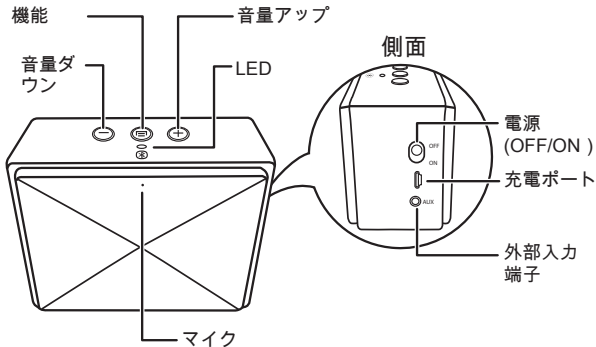

セッティング

スピーカーは一部充電済みのため、お手元に届いてすぐにご使用できます。最良の状態を受信するには、ご使用のスピーカーをペアリングする機器から9m以内に置いてください。

スピーカーと機器のペアリング

1. スピーカーの電源を**オン**にします。発信音が鳴り、LEDが素早く点滅し、スピーカーがペアリングモードに入ります。

注記：発信音が聞こえず、LEDが素早く点滅しない場合、機能 [] ボタンを1~3秒ほど長押しし、スピーカーをペアリングモードにします。発信音が鳴り、LEDが素早く点滅します。

2. お手元のBluetooth機器（携帯電話やタブレットなど）の電源を**オン**にします。
3. お手元の機器をBluetooth設定にしてから、Bluetoothの電源を**オン**にします。
4. Bluetooth設定で、必要であれば機器をスキャンし、検出された機器の一覧から**Amazon_BT2**を選択します。LEDの点滅が止まり、青色に点灯します。お手元の機器とスピーカーがペアリングされ、スピーカーがご使用可能になります。

注記：スピーカーは機器がペアリングされるまで3分間ペアリングモードが継続します。3分以内に機器のペアリングを行わない場合、スピーカーのペアリングモードが終了し、LEDの点滅が遅くなります。ペアリングモードを再開するには、機能「」ボタンを2秒間長押しします。



別の機器のペアリング、またはペアリングされている機器の再接続

1. 機能「」ボタンを1~3秒ほど長押しし、その前に使用していた機器から切ってください。発信音が鳴り、LEDが素早く点滅し、スピーカーがペアリングモードに入ります。
2. R2台目以降の機器にもペアリング手順を繰り返し行います。

注記：複数の機器のペアリングは可能ですが、ペアリングをアクティブにできるのは一度に一つの機器のみです。

音楽の再生

- ペアリングした機器の音楽の再生を開始します。音楽がスピーカーを通して再生されます。
- スピーカーの + または - のボタンを押して、音量を調整します。

注記：設定している音量が最大に達すると警告音が鳴ります。

- 機能  ボタンを押して、再生を一時停止します。再度押すと、再生が再開します。

スピーカーフォンとしての利用

電話の際にスピーカーを通して聞くことができたり、スピーカーのマイクを通して話すことができます。スピーカーを約60cm離れたところに置いても正常に話せます。

ペアリング中に電話を掛ける場合：



オーディオとマイクは自動的にデフォルトでスピーカーになります。

- お手元の携帯電話を使って電話を掛けます。
- 機能「」ボタンを押して、電話を切ります。

ペアリング中に電話を受ける場合：

お手元の携帯電話の呼び出し音はスピーカーを通して鳴ります。

スピーカーを通じて通話するには、

- 機能「」ボタンを押して、電話に出ます。
- 機能「」ボタンを押して、電話を切ります。
- 電話を拒否するには、機能「」ボタンを長押しします。

お手元の携帯電話を通じて通話するには（ご使用の電

話機種による)、

- お手元の携帯電話を使って電話に出ます。

または

- お手元の携帯電話の設定を使用し、通話中に自分の携帯電話に切り替えます。

オーディオケーブルへの接続

1. お手元のスピーカーの外部入力端子からオーディオ機器（MP3プレーヤーなど）まで3.5mmのオーディオケーブル（別売り）で接続します。

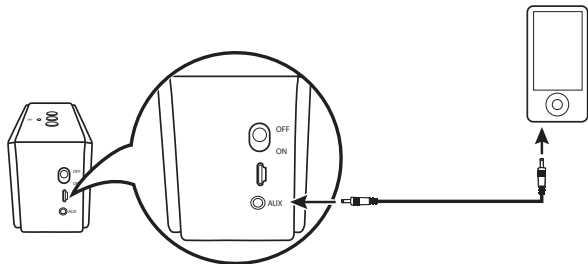

2. Bluetoothを切断するには、機能「」ボタンを長押しします。

注記: 外部入力端子に接続した場合、スピーカーの代わりにお手元の機器のコントロール機能を使ってください。

スピーカーの充電

お手元のスピーカーがオンの状態で電池が切れ掛かっている場合、スピーカーのLEDが赤く点滅します。充電されていない場合、スピーカーは停止します。

スピーカーを充電するには、USB用充電ケーブルをお手元のポートやコンピュータの使用可能なUSBポートに接続してください。

- スピーカーの電源が**オン**の場合、充電中はLEDが紫色に点灯します。充電が完了し、機器に接続された場合、LEDが青く点灯します。

- スピーカーの電源が**オフ**の場合、充電中はLEDが赤く点灯し、充電が完了すると電源が切れます。

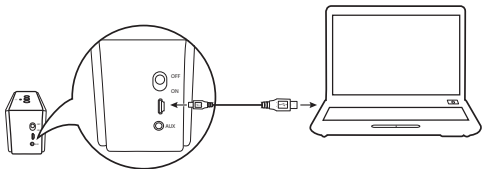

トラブルシューティング

スピーカーがペアリングしません。

- スピーカーとBluetooth機器が互いにより近くなるように配置してください。
- 3分以内に機器のペアリングを行わない場合、スピーカーのペアリングモードが終了し、LEDの点滅が遅くなります。機能 [≡] ボタンを1~3秒ほど長押しし、スピーカーをペアリングモードにします。発信音が鳴り、LEDが素早く点滅します。
- 機能 [≡] ボタンを長押しし、お手元のスピーカーがその他のBluetooth機器に接続されていないことを確認します。

音が小さすぎる、または大きすぎる。

- お手元の機器の音量を調節してください。音量は大体50%程度に設定することをお勧めします。
- スピーカーの音量を調節してください。

マイクが声を拾わない。

- お手元の携帯電話がスピーカーにペアリングされているか確認してください。
- マイクが自分に向けられているか確認してください。LEDを自分に対して最も近くに設置する必要があります。

スピーカーを通して電波障害音が聞こえる。

- ペアリングしている機器の近くにスピーカーを移動させてください。最大間隔は約9mです。
- 音量を下げてください。

スピーカーのボタンで自分の機器を操作できない。

- スピーカーにペアリングされている機器により、機能が限定されることがあります。
- 機器が外部入力端子に接続されている場合、機器のコントロール機能を使用しなければなりません。

- 機器はスピーカーから約9m以内にあることを確認してください。
- お手元の装置がBluetooth 4.0対応であることを確認してください。

安全性とコンプライアンス

警告: 火災または感電の危険を減らすため、次の点に注意してください。本機器を雨ざらしにしたり、高温度の場所に置かないでください。



電池（電池パックまたは搭載電池）を直射日光、火気、またはライトなど、過度の熱に決してさらさないよう注意が必要です。



WEEE

規制情報：廃電気および電子製品の廃棄（WEEE） 廃電気および電子製品（WEEE）の指令は再利用やリサイクルを増やし、土壌へ送られるWEEEの量を減らすことにより電気および電子製品の環境への影響を最小化することを目指しています。本製品あるいはその包装上についているマークは、本製品が使用の最後に一般家庭のごみとは別に廃棄される必要があるということを示しています。お客様の責任で自然資源を保護するためにリサイクルセンターで電子機器を廃棄してください。

各国に電気および電子機器リサイクルのための回収センターがあると考えられます。リサイクル指定引取場所の情報に関しては、関連する電気、電子機器廃棄管理責任者、お近くの市役所、あるいは家庭ゴミ処理サービスに連絡してください。





Manuale di istruzioni • Italiano

AmazonBasics Mini altoparlante portatile Bluetooth®

Contenuto

- Mini altoparlante portatile Bluetooth
- Custodia di trasporto
- Cavo di carica USB
- Questo manuale di istruzioni per il modello BTV2

Supporta Bluetooth 4.0

Descrizione del prodotto

Parte superiore/anteriore

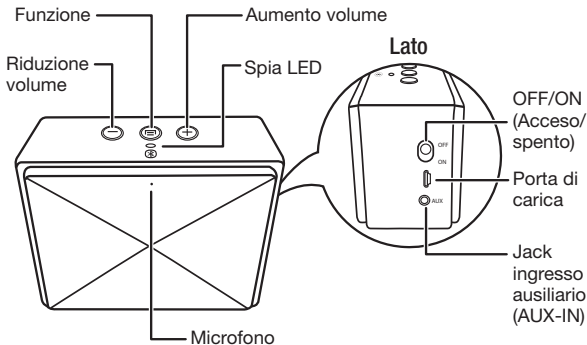

Approntamento

L'altoparlante arriva parzialmente carico, quindi si può usare subito. Per ottenere la migliore ricezione, tenere l'altoparlante entro una distanza di 9 metri (30 piedi) dal dispositivo al quale è abbinato.

Abbinamento dell'altoparlante ad un dispositivo

1. Accendere (ON) l'altoparlante. Viene emesso un segnale acustico, il LED lampeggia rapidamente e l'altoparlante entra in modalità di accoppiamento.

Nota: Se non si sente un segnale acustico ed il LED non lampeggia rapidamente, premere e tenere premuto il pulsante di funzione  per 1 - 3 secondi per far passare l'altoparlante alla modalità di accoppiamento. Viene emesso un segnale acustico e la spia LED lampeggia rapidamente.

2. Accendere (ON) il dispositivo Bluetooth (come un telefono o una tavoletta).
3. Sul dispositivo, individuare le impostazioni Bluetooth e attivare Bluetooth.
4. In Bluetooth Settings (Impostazioni Bluetooth), cercare i dispositivi se necessario, poi scegliere **Amazon_BT2** dall'elenco del dispositivo in uso. La spia LED smette di lampeggiare e diventa blu. Il dispositivo e l'altoparlante sono abbinati e l'altoparlante è pronto all'uso.

Nota: L'altoparlante resta in modalità abbinamento per 3 minuti o fino a quando non viene abbinato ad un dispositivo. Se non si esegue l'abbinamento ad un dispositivo entro 3 minuti, l'altoparlante esce dalla modalità di abbinamento e la spia LED lampeggia lentamente. Per avviare di nuovo la modalità di abbinamento, premere e tenere premuto per 2 secondi il pulsante di funzione .



Accoppiare un altro dispositivo oppure ricollegare ad un dispositivo accoppiato

1. Scollegare dal precedente dispositivo premendo e tenendo premuto il pulsante di funzione  per 1 - 3 secondi. Viene emesso un segnale acustico, il LED lampeggia rapidamente e l'altoparlante entra in modalità di accoppiamento.
2. Ripetere i procedimenti di abbinamento per il dispositivo successivo.

Nota: Si possono abbinare più dispositivi, ma si può avere solo un dispositivo alla volta abbinato in modo attivo.

Riproduzione di musica

- Iniziare ad ascoltare la musica sul dispositivo abbinato. La musica viene riprodotta attraverso l'altoparlante.
- Sull'altoparlante, premere + o – per aumentare o diminuire il volume.

Nota: Quando viene raggiunto il volume massimo, viene emesso un segnale acustico.

- Premere il pulsante di funzione  per interrompere la riproduzione. Premerlo di nuovo per riprendere la riproduzione.

Uso come vivavoce

Durante le telefonate, è possibile ascoltare attraverso l'altoparlante e parlare attraverso il microfono dell'altoparlante. Collocare l'altoparlante ad una distanza di circa 60 centimetri (2 piedi) e parlare normalmente.

Se si fa una telefonata durante l'abbinamento:



l'audio e il microfono passano automaticamente, per impostazione predefinita, all'altoparlante.

- Usare il telefono per fare la telefonata.
- Premere il pulsante di funzione  per concludere la telefonata.

Se si riceve una telefonata durante l'abbinamento:

il telefono squilla attraverso l'altoparlante.

Per ascoltare e parlare attraverso l'altoparlante:

- Premere il pulsante di funzione  per rispondere alla telefonata.
- Premere il pulsante di funzione  per concludere la telefonata.
- Premere e tenere premuto il pulsante di funzione  per rifiutare la telefonata.

Per ascoltare e parlare attraverso il telefono (a seconda del telefono):

- Usare il telefono per rispondere alla chiamata.

OPPURE

- Usare le impostazioni del telefono per passare al telefono durante una chiamata.

Collegamento ad un cavo audio

1. Collegare un cavo audio da 3,5 mm (non incluso) dal jack AUX dell'altoparlante al proprio dispositivo di riproduzione audio (come ad esempio un lettore MP3).
2. Premere e tenere premuto il pulsante di funzione  per scollegarsi dal Bluetooth.

Nota: Dopo il collegamento al jack AUX, usare i controlli sul dispositivo invece di quelli sull'altoparlante.

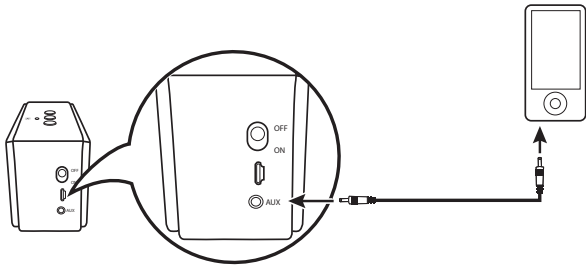

Carica dell'altoparlante

Quando l'altoparlante è acceso e la carica della batteria è bassa, la spia LED dell'altoparlante lampeggia in rosso. Se non viene caricato, l'altoparlante si spegne.

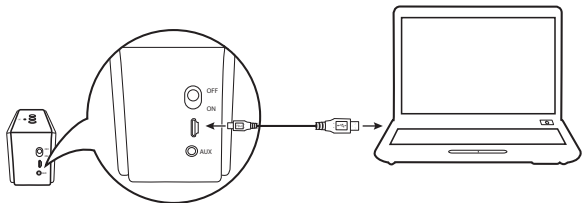

Per caricare l'altoparlante, collegare il cavo di carica USB alla porta sull'altoparlante e ad una porta USB disponibile sul computer.

- Se l'altoparlante è acceso (ON), la spia LED lampeggia di color porpora durante la carica. A carica completa e dopo il collegamento ad un dispositivo Bluetooth, la spia LED si illumina di colore blu.
- Se l'altoparlante è spento (OFF), la spia LED si accende di rosso durante la carica e si spegne a carica completata.



Risoluzione dei problemi

L'altoparlante non si abbina.

- Avvicinare fra loro l'altoparlante e il dispositivo Bluetooth.
- Se non si esegue l'abbinamento ad un dispositivo entro 3 minuti, l'altoparlante esce dalla modalità di abbinamento e la spia LED lampeggia lentamente. Premere e tenere premuto il pulsante di funzione  per 1 - 3 secondi per far passare l'altoparlante alla modalità di accoppiamento. Viene emesso un segnale acustico e la spia LED lampeggia rapidamente.
- Premere e tenere premuto il pulsante di funzione  per assicurarsi che l'altoparlante non sia collegato a nessun altro dispositivo Bluetooth.

Il suono è troppo basso o troppo alto.

- Regolare il volume sul dispositivo. Dovrebbe essere impostato all'incirca sul 50%.
- Regolare il volume dell'altoparlante.

Il microfono non rileva la mia voce.

- Assicurarsi che il telefono sia abbinato all'altoparlante.
- Assicurarsi che il microfono sia rivolto verso l'utente.
La spia LED dovrebbe trovarsi nel punto più vicino all'utente.

Sento interferenza attraverso l'altoparlante.



- Avvicinare l'altoparlante al dispositivo abbinato. La distanza massima è di 9 metri (30 piedi).
- Abbassare il volume.

I pulsanti sull'altoparlante non controllano il dispositivo.

- A seconda del dispositivo abbinato all'altoparlante, alcune funzioni potrebbero essere limitate.
- Se il dispositivo è collegato al jack AUX, occorre usare i comandi sul dispositivo.
- Assicurarsi che il dispositivo si trovi entro una distanza di 9 metri (30 piedi) dall'altoparlante.
- Assicurarsi che il dispositivo in uso supporti Bluetooth 4.0.

Sicurezza e conformità

AVVERTENZA - Per ridurre il rischio di incendio o scosse elettriche: non esporre questo dispositivo a pioggia o umidità.

	ATTENZIONE RISCHIO DI SCOSSE ELETTRICHE NON APRIRE	
ATTENZIONE - PER RIDURRE IL RISCHIO DI SCOSSE ELETTRICHE, NON RIMUOVERE IL COPERCHIO NÉ IL RETRO ALL'INTERNO NON VI SONO PARTI SULLE QUALI L'UTENTE PUÒ INTERVENIRE. RIVOLGERSI A PERSONALE DI ASSISTENZA QUALIFICATO.		

Un'avvertenza di non esporre le batterie (il pacchetto batterie o le batterie installate) a calore eccessivo come luce solare, fuoco o luce.



WEEE

Informazione regolatoria: smaltimento dei rifiuti di apparecchiature elettriche ed elettroniche (WEEE)

La Direttiva sullo smaltimento dei rifiuti di apparecchiature elettriche ed elettroniche (WEEE) mira a ridurre al minimo l'impatto dei prodotti elettrici ed elettronici sull'ambiente, aumentando il riutilizzo ed il riciclaggio e riducendo il volume di rifiuti di questo tipo diretto alle discariche. Il simbolo su questo prodotto, o sulla sua confezione, indica che questo prodotto, a fine vita, deve essere smaltito separatamente dai normali rifiuti di tipo domestico. L'utente deve essere consapevole che è sua responsabilità smaltire le apparecchiature elettroniche presso centri di riciclaggio al fine di contribuire a preservare le risorse naturali.

Ogni Paese dovrebbe avere i propri centri di raccolta per il riciclaggio di apparecchiature elettriche ed elettroniche. Per informazioni su tali centri, rivolgersi all'ente di zona preposto allo smaltimento delle apparecchiature elettriche ed elettroniche, all'ufficio comunale o all'ente addetto allo smaltimento dei rifiuti di tipo domestico.





Manual de instrucciones • Español

AmazonBasics altavoz portátil mini Bluetooth®

Contenido

- Altavoz portátil mini Bluetooth
- Bolsa de transporte
- Cable USB de carga
- Este manual de instrucciones de BTV2

Compatible con Bluetooth 4.0

Descripción general del producto

Parte superior/delantera

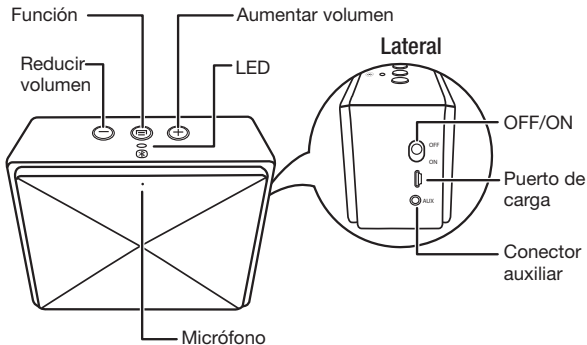

Instalación

Su altavoz está parcialmente cargado cuando lo recibe, por lo que puede utilizarlo directamente. Para obtener una recepción óptima, sitúe su altavoz a un máximo de 9 metros del dispositivo al que está vinculado.

Vinculación de su altavoz a un dispositivo

1. ENCIENDA su altavoz. Se emite un tono, el LED parpadea rápidamente y su altavoz entra en el modo de vinculación.

Atención: Si no escucha ningún tono y el LED no parpadea rápidamente, mantenga pulsado el botón de función  de 1 a 3 segundos para poner su altavoz en el modo de vinculación. Se emite un tono y el LED parpadea rápidamente.

2. ENCIENDA su dispositivo Bluetooth (p. ej. un móvil o tableta).
3. En su dispositivo, busque los ajustes de Bluetooth y active el Bluetooth.
4. Dentro de los ajustes de Bluetooth, busque dispositivos si es necesario y, a continuación, seleccione **Amazon_BT2** en su lista de dispositivos. El LED deja de parpadear y se ilumina en azul. Su dispositivo y el altavoz están vinculados y listos para su uso.

Atención: Atención: Su altavoz permanece en el modo de vinculación durante 3 minutos o hasta que vincule un dispositivo. Si no vincula ningún dispositivo en un máximo de 3 minutos, su altavoz cierra el modo de vinculación y el LED parpadea lentamente. Para iniciar de nuevo el modo de vinculación, mantenga pulsado el botón de función  durante 2 segundos.



Vinculación de otro dispositivo o reconexión a un dispositivo vinculado

1. Desconecte el dispositivo anterior manteniendo pulsado el botón de función  de 1 a 3 segundos. Se emite un tono, el LED parpadea rápidamente y su altavoz entra en el modo de vinculación.
2. Repita los pasos de vinculación con su siguiente dispositivo.

Atención: Puede vincular múltiples dispositivos, pero sólo puede tener vinculado de forma activa uno cada vez.

Reproducción de música

- Comience a reproducir música en su dispositivo vinculado. La música se reproduce a través de su altavoz.
- En su altavoz, pulse + o — para aumentar o disminuir el volumen.

Atención: Al alcanzar el ajuste máximo de volumen, se emite un tono.

- Pulse el botón de función  para poner la reproducción en pausa. Pulse de nuevo para reanudar la reproducción.

Uso como manos libres

Puede escuchar a través de su altavoz y también hablar mediante el micrófono de su altavoz durante sus llamadas telefónicas. Sitúe su altavoz a unos 60 cm y hable normalmente.

Si realiza una llamada con el altavoz vinculado:



El audio y el micrófono pasan de forma predeterminada a su altavoz.

- Utilice su teléfono para efectuar la llamada.
- Pulse el botón de función  para finalizar la llamada.

Si recibe una llamada con el altavoz vinculado:

Su teléfono sonará a través de su altavoz.

Para escuchar y hablar a través de su altavoz,

- Pulse el botón de función  para responder a la llamada.
- Pulse el botón de función  para finalizar la llamada.
- Mantenga pulsado el botón de función  para rechazar la llamada.

Para escuchar y hablar a través de su teléfono (en función del teléfono),

- Utilice su teléfono para responder a la llamada.

O BIEN

- Utilice los ajustes de su teléfono para cambiar a su teléfono durante una llamada.

Conexión con un cable de audio

1. Conecte un cable de audio de 3,5 mm (no incluido) desde el conector auxiliar de su altavoz a su dispositivo de audio (por ejemplo, un reproductor MP3).
2. Mantenga pulsado el botón de función  para desconectarse de Bluetooth.

Atención: Mientras utiliza el conector auxiliar, use los controles del dispositivo en vez de los de su altavoz.

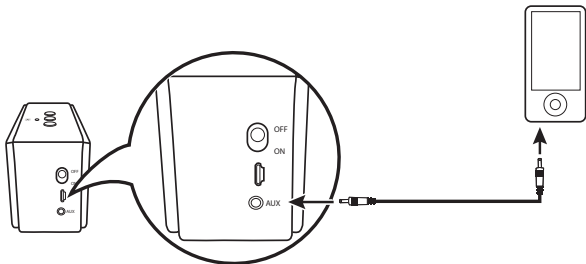

Carga de su altavoz

Cuando su altavoz está encendido y queda poca carga en la batería, el LED de su altavoz parpadea con el color rojo. Si no lo carga, su altavoz se apaga.

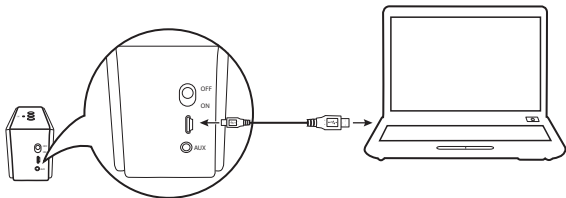

Para cargar su altavoz, conecte el cable USB de carga a puerto de su altavoz y a un puerto USB disponible de su ordenador.

- Si su altavoz está ENCENDIDO, el LED presenta el color morado durante la carga. Cuando está totalmente cargado y conectado a un dispositivo Bluetooth, el LED se enciende con el color azul.
- Si su altavoz está APAGADO, el LED presenta el color rojo durante la carga y se apaga cuando esté cargado completamente.



Solución de problemas

Mi altavoz no se vincula.

- Acerque su altavoz al dispositivo Bluetooth o viceversa.
- Si no vincula ningún dispositivo en un máximo de 3 minutos, su altavoz cierra el modo de vinculación y el LED parpadea lentamente. Mantenga pulsado el botón de función  de 1 a 3 segundos para poner su altavoz en el modo de vinculación. Se emite un tono y el LED parpadea rápidamente.
- Mantenga pulsado el botón de función  para asegurarse de que su altavoz no esté conectado a ningún otro dispositivo Bluetooth.

El sonido está muy bajo o muy alto.

- Ajuste el volumen en su dispositivo. Debe estar al 50% aproximadamente.
- Ajuste el volumen de su altavoz.

El micrófono no detecta mi voz.

- Asegúrese de que su teléfono esté vinculado a su altavoz.
- Asegúrese de que el micrófono esté frente a usted. El LED debe estar lo más cerca posible de usted.

Se escucha estática a través de mi altavoz.

- Acerque su altavoz a su dispositivo vinculado. La distancia máxima es de 9 metros.
- Baje el volumen.

Los botones de mi altavoz no permiten controlar mi dispositivo.

- En función del dispositivo vinculado a su altavoz, puede que algunas funciones estén limitadas.
- Si el dispositivo está conectado a un conector auxiliar, debe utilizar los controles del dispositivo.
- Asegúrese de que el dispositivo esté a un máximo de 9 metros de distancia de su altavoz.
- Asegúrese de que su dispositivo sea compatible con Bluetooth 4.0.

Seguridad y conformidad

ADVERTENCIA: Para reducir el riesgo de incendio o descarga eléctrica: No exponga este aparato a la lluvia ni a la humedad.

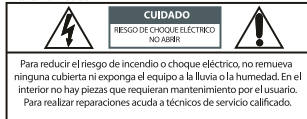

Una advertencia de que las baterías (batería permanente o pilas) no deben exponerse a un calor excesivo, por ejemplo de la luz solar, un fuego u otras fuentes de luz.



WEEE

Información regulatoria: Eliminación de equipos eléctricos y electrónicos de desecho (WEEE)

La Directiva de Residuos de Aparatos Eléctricos y Electrónicos (RAEE) tiene como fin minimizar el impacto de los productos eléctricos y electrónicos en el medio ambiente, aumentando su reutilización y reciclaje y reduciendo la cantidad de RAEE que llega al vertedero. El símbolo presente en este producto o su paquete significa que, al final de su vida útil, este producto debe eliminarse separadamente de los residuos domésticos normales. Recuerda que es tu responsabilidad eliminar los equipos electrónicos a través de los centros de reciclaje, para contribuir a la conservación de los recursos naturales.

Cada país debe tener sus centros de recolección para el reciclaje de equipos eléctricos y electrónicos. Para obtener información acerca de su área de recolección para reciclaje, póngase en contacto con la autoridad correspondiente de manejo de equipos eléctricos y electrónicos de desecho, su oficina municipal local o su servicio de eliminación de residuos domésticos.

amazon
basics