

WP536

Instruction Manual

Manuel De L'utilisateur

Gebrauchsanleitung

Manual Del Uso

Manuale

Инструкция пользователя

EN

CONTENTS

1.Important Safety Instruction	01
2.Components List And Picture	13
3.Product Assembly	15
4.Product Clear Up	17
5.Charging Direction	19
6.Trouble Shooting	19
7.Parameter	20
8.Warranty Policy	20
9.Disposal Method	20

FR

SOMMAIRE

1. Avis De Sécurité	03
2.Liste De Composant Et Photo	13
3.L'utilisation De Produit	15
4.Entretien De Produit	17
5.Recharger	21
6.Dépannage	21
7.Paramètre	22
8.Garantie	22
9.Traitement	22

DE

INHALTE

1.Sicherheitshinweise	05
2.Komponente Liste und Fotos	13
3.Illustration für Montage	15
4.Reinigung des Gerätes	17
5.Aufladung des Staubsaugers	23
6.Übliche Störung und Lösung	23
7.Parameter	24
8.Garantie Politik	24
9.Entsorgungsmöglichkeiten	24

ES

ÍNDICE

1. Instrucciones De Seguridad	07
2. Lista Del Paquete	13
3. Esquema De Montaje Y Almacenamiento	15
4. Limpieza Del Aspirador	17
5. Carga Del Aspirador	25
6. Averías Y Soluciones	25
7. Parámetros	26
8. Política De Garantía	26
9. Método De Disposición	26

IT

CONTENUTI

1. Sicurezza	09
2. Contenuti Di Confezione	13
3. Installazione Dell'apparecchio	15
4. Pulizia Dell'apparecchio	17
5. Per Ricaricare	27
6. Problemi E Risoluzioni	27
7. Specifiche Tecniche	28
8. Politica Su Garanzia	28
9. Disposizione	28

RU

СОДЕРЖАНИЕ

1. Меры предосторожности	11
2. Список комплектующих	13
3. Схема сборки	15
4. Разборка	17
5. Зарядка пылесоса	29
6. Проблемы и решение	29
7. Технические характеристики	30
8. Условия послепродажного обслуживания	30
9. Правильная утилизация продукта	30

Important safety instruction

1. About This Manual

Please read this manual carefully before use, assemble the machine according to this Manual;

Please keep this manual well, if you transfer the product to a third party, please attach this manual together with the machine. Any operation that does not comply with this manual may result in serious personal injury or damage to the product. It is not our company related if you fail to follow the instructions in this manual;

2. This appliance should not be operated by children or the people who is physically and mentally disabled or lack of relevant experience and knowledge, unless under the guidance and supervision of people who could be responsible for the user's safety. Keep the product and lay it on the place where can not be touched by children and person who can not judge the dangers;

The packaging bags and plastic bags of this machine should be avoided by children, or it may cause suffocation;

3. This product is suitable for indoor environment with the ordinary ground, carpet, curtains and other areas cleaning, it is forbidden to apply this product to any other surface cleaning that is not within the design;

The following things are absolutely prohibited:

- 01). Hair, fingers and other parts of the body, should not touch the internal parts which might cause electric shock or damage;
- 02). Clothes, other parts of the clothes (such as ties, scarves, etc.) may be pulled into the machine to cause danger;
- 03). Extinguish soot, burning cigarette butts or matches may cause a fire;
- 04). Sharp objects, such as glass fragments, pins, paper clips, etc., these objects may damage the filter;
- 05). Never use in the presence of explosive liquids or vapors;
- 06). Never vacuum inflammable or poisonous liquids such as petrol, copier toner or other volatile substances;
- 07). A large quantity of gypsum, cement, large paper, etc. these objects may block the filter which needs promptly clean;
- 08). Do not use this machine near to or on the surface of flammable, explosive objects, or it will result in the risk of fire and explosion;
- 09). Do not use this product outdoors, or it may cause damage to the machine due to rain or soil dust get into the unit;

10). Do not hang or rotate any objects outside the air outlet, clean the hair, dust and other small objects in front of the air outlet, or it may cause the air outlet blockage, reduce the air flow then bring machine overheating;

11). Do not close to the oven, fireplace and other heat sources while using and storing the machine, which will make the machine shell deformation damage;

12). Please pay special attention while cleaning the stairs to prevent falling;

13). Do not wet the body, or it may cause fire and electric shock due to short-circuit of the machine.

4. The machine can not be used to clean the toner, battery powder, can not be used in dangerous places or industrial production sites; can not be used in non-floor, ordinary ground, carpet special vacuum, otherwise it will cause damage to the product, or even explosion;

5. Use appliances only with specifically designated battery packs; Use of any other battery packs may create a risk of injury and fire;

6. Children is not allowed to use or place with this battery pack;

7. Waste battery packs should be safe recycling, do not discard it;

8. Have servicing performed by a qualified repair person using only identical replacement parts. This will ensure that the safety of the product is maintained;

9. New Battery First or long time stocked running, battery must be fully charged. Long time no using, please keep charge/release electric per 3month;

10. Do not use a battery pack or appliance that is damaged or modified. Damaged or modified batteries may exhibit unpredictable behavior resulting in fire, explosion or risk of injury;

11. Follow all charging instructions and do not charge the battery pack or appliance outside of the temperature range specified in the instructions. Charging improperly or at temperatures outside of the specified range may damage the battery and increase the risk of fire;

12. Never operate with blocked air inlet or blocked floor brush roller when using, or it may cause burned motor.

Avis de sécurité

1. Manuel de l'Utilisateur

**Lire attentivement le manuel d'instructions avant de vous servir de cet appareil;
Conserver le présent manuel d'instructions;**

2. Cet appareil peut être utilisé par des enfants à partir de 8 ans et par des personnes ayant des capacités physiques, sensorielles ou mentales réduites ou un manque d'expérience et de connaissance à condition qu'elles aient été placées sous surveillance ou qu'elles aient reçu des instructions concernant l'utilisation de l'appareil en toute sécurité et qu'elles comprennent les dangers encourus;

3. Le produit ne peut pas aspirer le toner, de poudre de plomb de la batterie; ne peut pas être utilisé dans les lieux de production des lieux dangereux ou industriels;

Les interdits:

01). Les cheveux, doigts et d'autres parties du corps, pourrait toucher les parties internes de provoquer un choc électrique ou des dommages;

02). Vêtements ou les autres parties des vêtements (par exemple une cravate, un foulard, etc.) peut être tiré dans la machine;

03). La suie non éteint, mégots de cigarettes ou allumette peut provoquer un incendie;

04). Les objets pointus, tels que des débris de verre, des broches, des trombones, etc., ces objets peuvent endommager le filtre;

05). De l'eau liquide ou les autres provoquer un court - circuit électrique;

06). L'imprimante laser et le toner peut provoquer un incendie ou une explosion;

07). Plâtre, ciment, papier, ces objets susceptibles de boucher le filtre doit être nettoyé rapidement;

08). Ne pas mettre l'appareil proximité les objets de l'inflammables et explosifs;

09). Ne jamais utilisez ce produit à l'extérieur, peut être à cause de la pluie ou de la poussière d'argile dans le machine;

10). Bien nettoyez le couvercle du filtre de sortie d'air et le filtre arrière;

11). Ne pas laissez l'appareil proximité le four ou de feu;

12). Quand vous nettoyez l'éscalier, attention la sécurité;

13). Ne jamais utilisez cet appareil à proximité de projections d'eau.

4. Lors du nettoyage du produit, n'utilisez pas des lubrifiants, produit détergent et polisseuse pour nettoyer le produit;
5. Utilisez seulement des chargeurs PUPPY00 pour recharger la batterie de cet aspirateur. N'utilisez que des batteries PUPPY00; l'utilisation d'autres types de batteries peut causer une explosion occasionnant des blessures et des dommages;
6. La batterie n'être utilisé par des enfants;
7. Ne pas se débarrasser des déchets d'équipements électriques et électroniques avec les déchets municipaux non triés;
8. Si le produit en panne, merci nous contactez;
9. Avant vous servirez, vérifiez la batterie est bien rechargé. Il faut recharger 5h avant le premier service;
10. Il faut vérifiez le fil de l'adaptateur avant vous service, si le fil est casé merci nous contacter;
11. Il faut vérifiez tous les filtres est bien installé, si vous besoin de nettoyer le filtre, remettez le filtre après complètement sèche;
12. Lors de l'utilisation de l'aspirateur, veillez à ne pas bloquer l'aspiration ou le rouleau, sinon le moteur pourrait bloqué.

Sicherheitshinweise

1. Gebrauchshinweise

Bevor Sie das Produkt benutzen, lesen Sie bitte alle Inhalte in der Gebrauchsanleitung sorgfältig durch und installieren Sie das Produkt gemäß der Beschreibung der Gebrauchsanleitung;

Bewahren Sie die Gebrauchsanleitung sorgfältig, wenn Sie das Produkt an Dritten übertragen, muss die Gebrauchsanleitung mitgegeben werden. Bedienung, die den Hinweisen der Gebrauchsanleitung nicht entspricht, kann zu schwerer Verletzung oder Beschädigung des Produkts führen. Wenn so, das hat nichts zu tun mit meiner Firma;

2. Dieses Gerät kann von Kindern und darüber sowie von Personen mit verringerten physischen, sensorischen oder mentalen Fähigkeiten oder Mangel an Erfahrung und Wissen benutzt werden, wenn sie beaufsichtigt oder bezüglich des sicheren Gebrauchs des Gerätes unterwiesen wurden und die daraus resultierenden Gefahren verstehen; Kinder dürfen nicht mit den Verpackungstüten des Produkts spielen, es kann zum Ersticken führen;

3. Dieses Produkt ist nur für den Einsatz in der häuslichen Umgebung, nicht geeignet für den Einsatz in industriellen Umgebungen und im Freien. normalen Boden, Teppich und die Vorhänge. Es ist verboten, dass dieses Produkt nicht auf die Verwendungsoberfläche verwenden, weil sie das Produkt beschädigen können;

Bitte beachten Sie die folgenden Punkte:

- 01). Wenden Sie das Produkt nicht auf den Körperteil, z.B. Haare, Finger oder andere Teile an;
- 02). Wenden Sie das Produkt nicht auf die Reinigung von Kleidung, z.B. Krawatte und Schal an;
- 03). Wenden Sie das Produkt nicht auf die Reinigung von z.B. Brennender Zigarette, Streichholz, Kohle oder irgendwelcher Heißen, rauchenden oder brennenden Dingen an;
- 04). Wenden Sie das Produkt nicht auf die Reinigung von scharfer Dingen z.B. Glassplitter, Nadel oder Klammer an, weil sie das Produkt beschädigen können;
- 05). Wenden Sie das Produkt nicht auf das Wasser oder andere Flüssigkeit, besonders die Teppich-Reinigungs-Lösung;
- 06). Wenden Sie das Produkt nicht auf die Reinigung von Toner aus Laserdrucker oder Kopiergerät an, weil es zur Explosion verursachen kann;
- 07). Bitte reinigen das Produkt insbesondere innere Papier, Zement und Gips regelmäßig;
- 08). Wenden Sie das Produkt nicht auf die Reinigung von brennbarer Flüssigkeit z.B. Benzin an, und legen das Produkt davon;
- 09). Wenden Sie das Produkt nicht im Freien, es kann Wasser oder Staub in das Produkt führen, weil sie das Produkt beschädigen können;
- 10). Hängen Sie keine Dinge vor dem Luftaustritt auf, halten Sie den frei und reinigen Sie den regelmäßig;

- 11). Legen Sie das Produkt weit entfernt Ofen und Kamin, weil sie das Produkt beschädigen kann;
 - 12). Verhüten Sie das Produkt vom Sturz während der Reinigung von Treppen;
 - 13). Machen Sie das Produkt nicht nass, obwohl das Produkt sich der nassen Umwelt anpasst.
-
4. Wischen Sie das Produkt mit trockenem Tuch ab. Wenden Sie keine Reinigungsmittel;
 5. Die Batterie kann nur in dieser Maschine verwendet werden. Es ist verboten, dass die für andere Zwecke verwendet werden;
 6. Kinder dürfen nicht mit der Batterie verwenden und spielen;
 7. Gebrauchte Batterien sollten sicher recycelt werden. Es ist verboten zu verwerfen;
 8. Bei Beschädigung des Produkts sollen Sie sich bei unserem Kundendienst melden, um Instandhaltungsdienst zu erhalten;
 9. Wenn Sie eine neue Batterie oder eine Batterie zum ersten Mal nach längerer Lagerung verwenden, laden Sie bitte die Batterie auf. Wenn Sie für eine lange Zeit dieser Maschine nicht verwenden, stellen Sie sicher, dass die Batterie mindestens alle drei Monate aufgeladen und entladen werden;
 10. Bevor jeder Aufladung, prüfen Sie das Produkt und das Netzkabel sorgfältig. Wenn das Produkt und das Netzkabel beschädigt ist, darf man das Produkt nicht verwenden;
 11. Bevor jeder Verwendung, stellen Sie sicher, dass alle Filter sind im Ort, Filtermaterial kann nicht gebrochen werden. Nach der Reinigung des Filters muss es vollständig trocken sein, weil sie das Produkt beschädigen können;
 12. Wenn Sie den Staubsauger verwenden, bitte achten Sie darauf, dass den Saugmund und der Elektrobürste nicht blockiert werden.

Instrucciones de seguridad

1. Sobre este manual del uso

Antes de utilizar este producto, lea atentamente todos los contenidos de este manual, e instale el aparato de acuerdo con los pasos de este manual;

Guarde bien este manual, si entregue el producto a terceros, por favor junto con este manual del uso. Cualquier operación que no corresponde con los contenidos guiados por el manual de uso, causará las lesiones graves personales o los daños al producto propio. Las pérdidas y los daños provocados por las operaciones no corresponde con la guía de este manual, no tienen nada relaciones con nuestra empresa;

2. Este producto no puede ser utilizado por los niños o las personas físicamente enfermas, discapacitadas mentales o que carezcan de experiencia y conocimientos relevantes a menos que alguien responsable de su seguridad y supervise o dirija el uso del producto;

Guarde bien este producto, y almacene en un lugar seguro fuera del alcance de los niños y de aquellos que no puedan determinar el riesgo de peligro cercano;

Cuando funciona el producto, tenga especialmente cuidado;

Las bolsas de embalaje y las bolsas de plástico de este producto deben ser evitadas por los niños, lo que puede causar la asfixia.

3. Este producto es adecuado para el suelo ordinario en el entorno interno, la alfombra, las cortinas y etc., se prohíbe utilizar este producto en cualquier otra superficie fuera del rango de diseño, de lo contrario pueda causar los daños e incluso las explosiones;

Se prohíbe absolutamente los siguientes casos y tenga cuidado especialmente:

01). El cabello, los dedos y otras partes del cuerpo pueden causar las descargas eléctricas o daños a las partes internas;

02). La ropa, u otra parte de la ropa (como la corbata y el pañuelo de seda) pueden ser arrastradas a la máquina y causar los peligros;

03). La ceniza no extinguida, las colillas o fósforos del cigarrillo pueden causar un incendio;

04). Los objetos afilados tales como los fragmentos de vidrio, los alfileres, los clips y etc., estos objetos pueden dañar el filtro;

05). El agua u otros líquidos, especialmente las soluciones de limpieza de alfombras, si entran en el aparato puede causar el cortocircuito;

06). El tóner utilizando en las impresoras láser y la copiadora puede causar un incendio o una explosión;

07). Una gran cantidad de yeso, cemento, papel grande, etc, estos objetos pueden bloquear el filtro, se debe limpiar oportunamente;

08). No utilice este producto cerca de los objetos inflamables, explosivos o sobre superficies, lo que puede causar los incendios y explosiones;

09). No utilice este producto al aire libre, puede ser dañado debido a las causas como la lluvia o polvo del suelo en la máquina;

10). No cuelgue o gire ningún objeto fuera de la cortina de aire y limpie el polvo, pelo y otros objetos pequeños en la puerta del viento a tiempo, lo que puede bloquear la compuerta del viento y reducir el flujo de aire para que se sobrecaliente;

11). Al utilizar y almacenar el aparato, por favor no acerque al horno, la chimenea y otras fuentes de calor, que harán el daño de la deformación de la carcasa de la máquina;

12). Cuando limpie las escaleras, preste la atención especial a la seguridad, uso cuidadoso, para evitar las caídas;

13). No moje el cuerpo, o puede causar las descargas eléctricas y los incendios debido al cortocircuito de la máquina.

4. Limpie el aspirador con paño seco, no utilice gasolina, agua de plátano y otros detergentes que son fáciles de hacer que la cáscara se agriete o se desvanezca;

5. La batería de este producto solo se puede utilizar en este aspirador, no puede utilizar para otros propósitos, solo puede utilizar el adaptador original. No desmonte la batería u haga que conecte a otros líquidos para evitar los daños o cortocircuito. No ponga la batería cerca de los objetos de alta temperatura o el fuego, no inserte los objetos afilados en la batería;

6. Se prohíbe usar y jugar por los niños;

7. Deben reciclarse las baterías de desecho de forma segura, no se descartan arbitrariamente;

8. Cuando el aspirador no puede funcionar, por favor contactenos en lugar de reparar por sí mismo;

9. Cuando utilice la batería nueva o no la use después de mucho tiempo, cargue completamente la batería. Cuando se almace por largo tiempo sin utilizar este aspirador, asegúrese de cargar y descargar al menos una vez cada 3 meses;

10. Antes de cada uso, examine atentamente el producto y el cable de alimentación, si el producto o el cable de alimentación está dañado, por favor prohíba el uso, causará el peligro;

11. Antes de utilizar el producto, asegúrese de que todos los filtros estén instalados en su posición, los filtros no pueden ser dañados, los filtros lavados tienen que secar para utilizar, de lo contrario causará lesiones al producto;

12. Antes de utilizar el aspirador, tenga cuidado de no bloquear la boca de succión o el cepillo, de lo contrario, pueda causar la avería del motor.

Sicurezza

1. Sul Manuale

Prima di utilizzare l'apparecchio, preghiamo di leggere attentamente il manuale, il quale deve essere conservato bene e allegato all'apparecchio nel caso di regalare l'apparecchio ad un'altra persona. Il costruttore non può essere considerato responsabile per eventuali danni derivanti da usi impropri, errati ed irragionevoli. L'installazione dovrà essere effettuata secondo le prescrizioni del costruttore. Una errata installazione può causare danni a persone, animali, cose, il costruttore non può esserne ritenuto responsabile;

2. L'utilizzo del prodotto non adatto ad persone fisicamente e mentalmente disabile, neanche ai incapaci privi di rilevante esperienza e conoscenza, a meno che sia in compagnia dei quali sono in grado di garantire la sicurezza d'utilizzo. Si raccomanda di tenerlo fuori dalla portata di bambini, soprattutto quando l'apparecchio è in accesso; Gli elementi dell'imballaggio (sacchetti in plastica, chiodi, polistirolo espanso, ecc.) non devono essere lasciati alla portata di bambini o incapaci in quanto rappresentano potenziali fonti di pericolo;

3. Questo apparecchio, adatto per il solo uso domestico, dovrà essere destinato solo alla pulizia per il quale è stato espressamente concepito (pavimento, tappeto, tenda ecc.). Ogni altro uso è da considerarsi improprio e pericoloso (carbone in polvere, piombo in polvere);

I casi a cui si deve prestare massimo attenzione sono seguenti:

- 01). Evitare il contatto tra le parti del corpo (capelli, dita ecc.) e i componenti elettrici interno l'apparecchio, perché potrebbe causare lesioni;
- 02). Evitare contattare gli indumenti con la spazzola o il tubo potrebbe causare pericoli;
- 03). Non immergere o bagnare l'apparecchio;
- 04). Non usarlo vicino ad acqua, in vasca, nel lavello o in prossimità di altro recipiente con liquidi;
- 05). Tenere lontano da sigarette, accendini, fiammiferi, altrimenti potrebbe causare incendio;
- 06). Evitare di usare l'apparecchio vicino ai fonti di calore o materiali combustibili, come pulitrici a benzina;
- 07). Evitare il contatto tra gli indumenti o le parti del corpo (capelli, dita ecc.) e la spazzola, perché potrebbe causare lesioni;
- 08). Il liquido di cartuccia di stampante o polvere colorante potrebbe causare esplosione;
- 09). Il cavo di alimentazione non deve essere avvicinato a fonti di calore e/o superfici taglienti;
- 10). Non usare l'apparecchio all'esterno. l'apparecchio può essere danneggiato da pioggia, sole, fango;

11). Prima dell'uso, rimuovere tutti gli oggetti facilmente danneggiabili (oggetti luminosi, tessuti, bottiglie di vetro, cartacce, frammento di metallo ecc.) altrimenti potrebbero causare danni agli stessi oggetti o al funzionamento dell'apparecchio;

12). Pulire regolarmente la finestra di ventilazione, altrimenti l'apparecchio surriscalderebbe a causa del intaso;

13). Prestare massimo attenzione nel caso di pulire le scale, per motivo di evitare di cadere.

4. Pulire con stoffa secca. Non usare detersivo che danneggia il superficie dell'apparecchio;

5. Non usare caricatori diversi da quello fornito con il prodotto, altrimenti potrebbero verificarsi danni allo stesso o scosse elettriche o incendi. E non infilare la batteria con oggetto tagliente;

6. Divieto di far giocare la batteria al bambino;

7. Non buttare la batteria in ambiente;

8. In caso di guasto e/o male funzionamento spegnere l'apparecchio e rivolgersi a personale qualificato;

9. La batteria deve essere ricaricato completamente per mantenere un'alto funzionamento, soprattutto per primo uso e dopo lungo termine di non utilizzo;

10. Divieto di ricaricare con l'adattore o il cavo deteriorato, altrimenti potrebbe causare pericolo;

11. Prima di utilizzare l'apparecchio, i componenti di filtro devono essere installato a loro posizione. Assicurare che i componenti di filtro sono completamente asciutti prima di installarlo;

12. Spegnere l'apparecchio nel caso che l'ingresso d'aria e' intasato oppure il rotore di spazzola e' incastrato. Altrimenti puo' danneggiare il motore.

Меры предосторожности

1. О руководстве по эксплуатации

Прежде чем приступить к использованию данного изделия, внимательно ознакомьтесь с мерами предосторожности, а также соблюдайте все стандартные меры защиты. Действия, идущие вразрез с требованиями данной инструкции, могут привести к поломке изделия. Производитель не несет ответственности за поломки, вызванные несоблюдением инструкций описанных в данном руководстве. Данный продукт подходит только для использования в домашних условиях и не подходит для использования в промышленных условиях и на открытом воздухе.

2. Данное изделие не предназначено для использования лицами с умственными, физическими отклонениями, дефектами органов восприятия, а также лицами, не обладающими достаточными знаниями и опытом (включая детей), за исключением случаев, когда такое лицо находится под присмотром лица, которое может обеспечить безопасную эксплуатацию устройства. Храните устройство в месте, не доступном для детей и людей, не осознающих опасности. Не позволяйте детям играть пакет упаковки, это может вызвать удушье.

3. Эта продукция подходит только для домашних условий и может быть использована для чистки полов, ковров, занавесок и т.п. Не используйте на не предназначенной для этой продукции поверхности. Не подходит для промышленного или коммерческого использования.

ВНИМАНИЕ! Избегайте контакта продукции со всем, что перечисленного ниже:

- 01). Волосы, пальцы и другие части тела -возможны травмы или удары током;
- 02). Края и другие части одежды - возможны повреждения;
- 03). Открытый огонь (спички, горящие окурки и т.п.) - возможен пожар;
- 04). Не используйте пылесос для всасывания: битого стекла, гвоздей и т.д, они могут повредить его;
- 05). Вода или другие жидкости, особенно моющий раствор ковра, возможно возгорание в результате короткого замыкания.
- 06). Не используйте пылесос для уборки легковоспламеняющихся и ядовитых веществ (бензина, тлеющей золы, сигарет, спичек и других взрывоопасных веществ) или в местах где они могут присутствовать;
- 07). Крупные объекты, такие как большие куски бумаги, строительный мусор т.п. - возможна блокировка фильтра, что приведет к неисправности, фильтр должен быть немедленно очищен;
- 08). Не используйте его во взрывоопасных и средах с повышенной влажностью;
- 09). Не используйте продукцию вне помещения, это может нанести вред и вывести ее из строя;

10). В случае использования и хранения в машине, запрещается хранения возле источников тепла, так как это может привести к деформации корпуса и повреждению машины.

11). Не допускайте контакта корпуса пылесоса с водой, возможно возгорание в результате короткого замыкания.

4. Не используйте устройство для уборки тонера для лазерных принтеров или копиров во избежание возгорания, а также в опасных местах или на промышленных объектах; Не используйте устройство на грунтовых поверхностях, в противном случае это может привести к поломке или даже взрыву;

5. Используйте устройство только с оригинальными аккумуляторными батареями; Использование любых других аккумуляторных батарей может привести к получению травмы и пожару;

6. Детям не разрешается пользоваться или производить замену аккумулятора;

7. Отработанные аккумуляторные батареи должны быть утилизированы должным образом, не выбрасывайте их вместе с обычным мусором;

8. Сервисное обслуживание должно проводиться квалифицированным персоналом с применением только оригинальных запасных частей. Это обеспечит сохранность продукта;

9. Новая батарея. При помещении аккумуляторной батареи на длительное хранение, пожалуйста, зарядите её. Каждые 3 месяца необходимо производить зарядку при длительном хранении;

10. Не используйте поврежденную или модифицированную аккумуляторную батарею. Применение поврежденных или модифицированных аккумуляторных батарей может иметь непредсказуемые последствия, такие как пожар, взрыв или получение травмы.

11. Следуйте всем инструкциям по зарядке, не заряжайте аккумуляторную батарею или прибор при температурах за пределами температурного диапазона, указанного в инструкции. Зарядка ненадлежащим образом или при температурах за пределами указанного диапазона может привести к повреждению аккумулятора и повышению риска возгорания;

12. Никогда не работайте с заблокированным впускным отверстием для воздуха или заблокированным валиком для пола, в противном случае, это может привести к поломке двигателя.

Components list and picture
Liste de composant et photo
Komponente Liste und Fotos
Lista del paquete
Contenuti di confezione
Список комплектующих

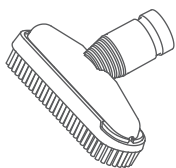
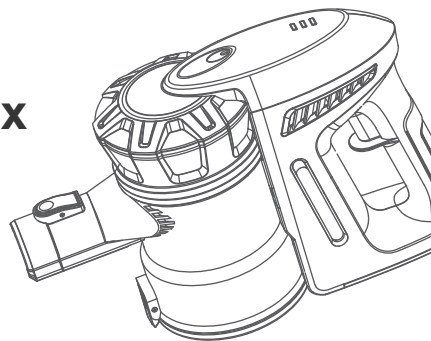

2 in 1 Square Brush
2 en 1 brosse rideau
2-1 Vorhang bürste
Cepillo cuadrado 2 en 1
2 in 1 spazzola quadrata
Квадратная насадка "2 в 1"

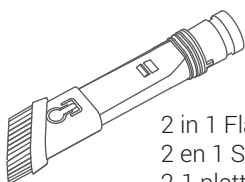

2 in 1 Flat Nozzle
2 en 1 Suceur
2-1 platte Düse
Boquilla plana 2 en 1
2 in 1 bocchetta piatta
Комбинированная насадка "2 в 1"

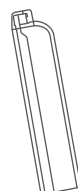

Adapter
Adaptateur
Ladegerät
Adaptador
Adattatore
Зарядное устройство



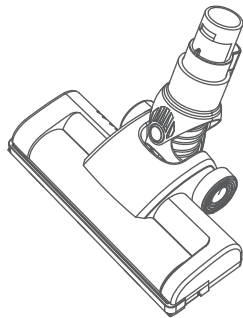

Motorized Soft Velvet Brush
 Brosse motorisé
 Elektrobürste
 Cepillo eléctricos
 Spazzola motorizzata con rotore
 Насадка для пола

Main Body
 Partie principale
 Hauptmaschine
 El equipo principal
 Corpo principale
 Основное устройство

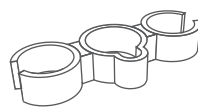

Accessories Holder
 Support composant
 Zubehör-Galgen
 Soportes para accesorios
 Supporto di componenti
 Держатель для аксессуаров

Battery Pack
 Batterie
 Akku
 Paquete de batería
 Batteria
 Аккумуляторная батарея

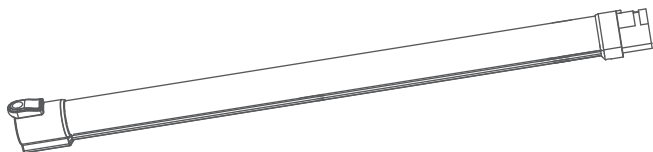

Aluminum Alloy Stick
 Tube
 Edelstahlrohr
 Accesorios de tubo metal
 Tubo
 Алюминиевая трубка



Main Body Holder
 Support mural
 Hauptmaschine-Galgen
 Soportes para el equipo principal
 Componenti dell'angancio di corpo principale
 Крепление для пылесоса

Product assembly
L'utilisation de produit
Illustration für Montage
Esquema de montaje y almacenamiento
Installazione dell'apparecchio
Схема сборки

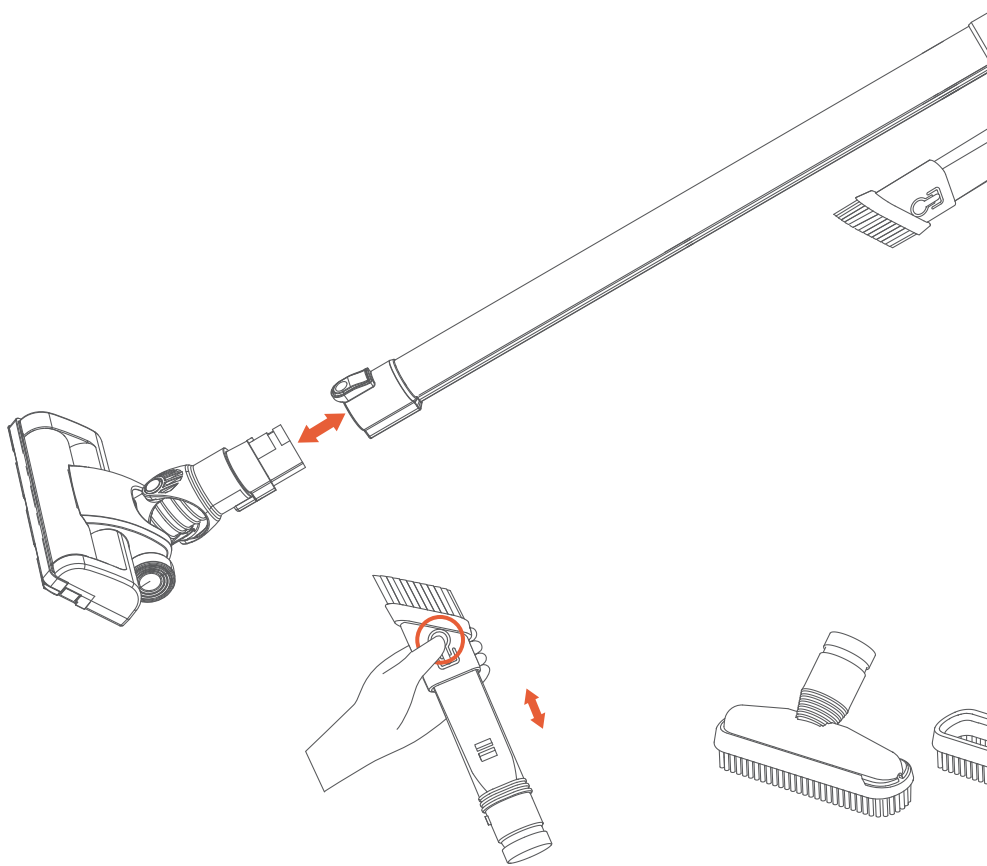

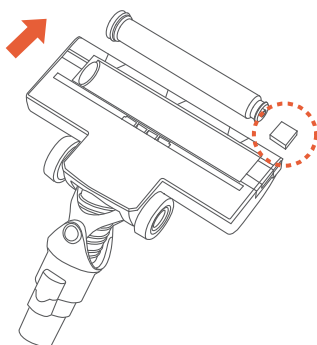
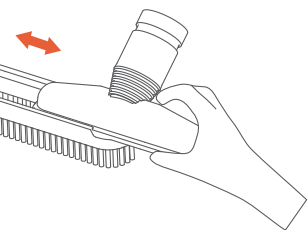
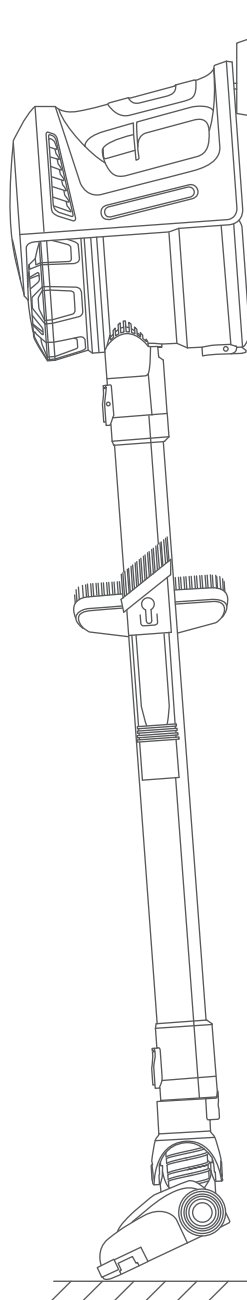
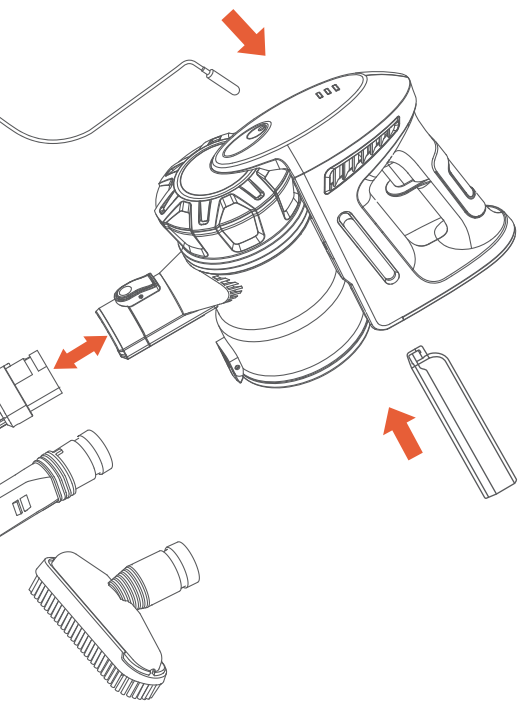

Product clear up
Entretien de produit
Reinigung des Gerätes
Limpieza del aspirador
Pulizia dell'apparecchio
Разборка

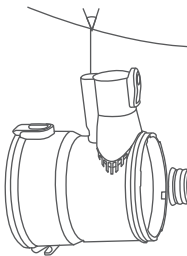
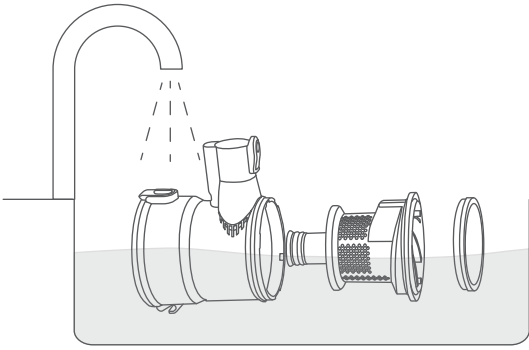
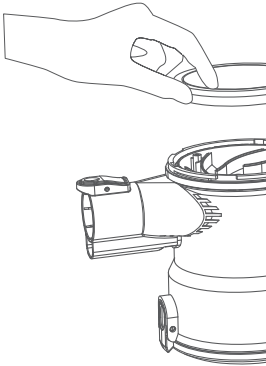
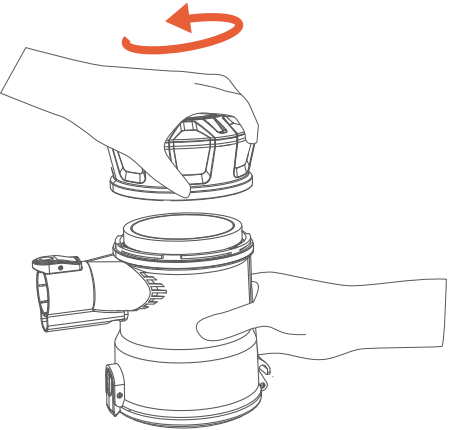
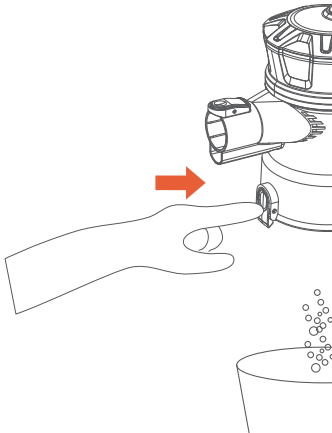

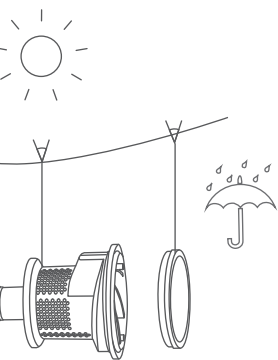
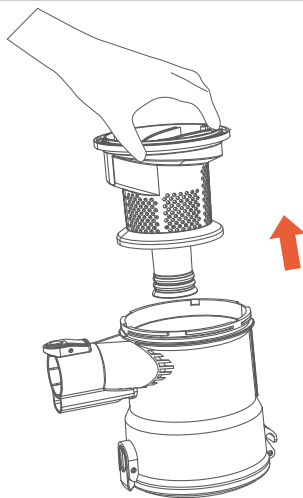
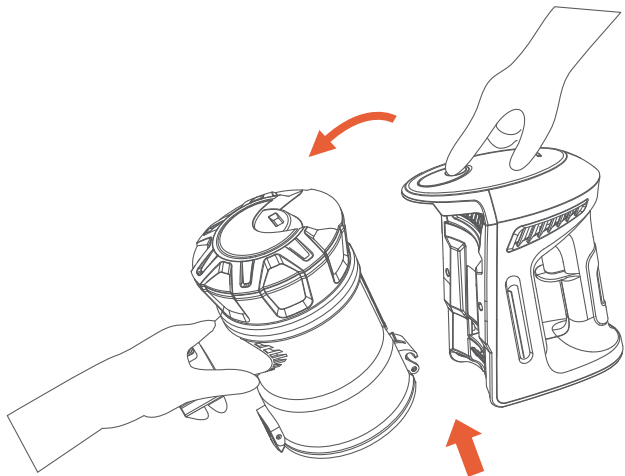
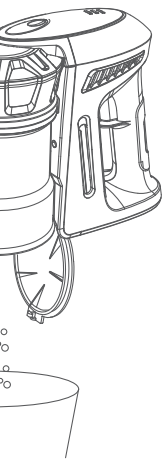

Charging direction

When the battery is full, press the main switch, the three power indicator light on the main body will be green, the indicator on the battery pack part will also be green;

The indicator on the main body will be extinguished one by one with the decrease of the power and the indicator on the battery will also gradually become orange and red;

Please charge the machine in time while the machine power is low;

When the voltage is too low, in order to protect the battery, the vacuum cleaner will appear automatic power-off protection, and the machine need to be charged at that time. Insert the plug of the adapter into the AC power socket, plug the output into the charging mouth of the battery pack, the charging indicator on the battery pack assembly is red at that time, it indicates the vacuum cleaner is charging. (The input voltage of the adapter is 100-240V AC, the output voltage is 26V DC, please don't charge other appliances with this adapter);

After charging 2-3 hours later, then the indicator on the battery pack changes from red to green, it indicates the battery is fully charged, please unplug the adapter from the AC outlet in time (After charging full, please unplug the charging adapter output plug).

Attention:



01). When the charging indicator appears frequency 2 times / sec, alternately blue / green flashing, please promptly sent the machine to the maintenance department for repair;

02). The vacuum cleaner is equipped with charging hang up function. When the vacuum cleaner in the charging process, the charging indicator is red, Even though press the switch button, the vacuum cleaner can not start.

Trouble shooting

Fault	Cause	Solution
Cleaner doesn't start	Flat battery	Charge the vacuum cleaner
Reduced suction	1. The dust canister is full of dust; 2. Filter is blocked; 3. The air way is blocked.	1. Empty the dust canister; 2. Clean or replace the filter; 3. Clear the air way.
The charging indicator light fails to turn red during charging ("red" indicates the status of charging)	The cleaner is not fully inserted to the charging adapter or The charging adapter is not connected to mains power.	Insert the cleaner to the charging adapter and connect adapter to the mains power.
Insufficient application time after charging	1. Insufficient charging time; 2. Normal discharge reduction in battery.	1. Fully charge the battery according to the instruction described in the charging adapter; 2. Purchase a new battery.
Roller brush stop working	1. Suck big objects; 2. Twined too many fibers.	Clean roller brush and restart vacuum cleaner.

Parameter

Model No.: WP536 Voltage: 22.2V  Power: 120W
Charging Adapter Input Voltage: 100-240V~, 50/60Hz
Charging Adapter Output Voltage: 26V 

Warranty policy

1. The manufacturer provides warranty in accordance with the legislation of the customer's own country of residence, with a term of 1 year, starting from the date on which the appliance is sold to the end user.
2. The warranty only covers defects in material or workmanship.
3. The repairs under warranty may only be carried out by an authorized service center. When making a claim under the warranty, the original bill of purchase (with purchase date) must be submitted.
4. The warranty will not apply in cases of:
 - 01). Normal wear and tear;
 - 02). Incorrect use, e.g. overloading of the appliance, use of non-approved accessories;
 - 03). Use of force, damage caused by external influences;
 - 04). Damage caused by non-observance of the user manual, e.g. connection to an unsuitable mains supply or non-compliance with the installation instructions;
 - 05). Partially or completely dismantled appliances.

Disposal method



Correct Disposal of this product

This marking indicates that this product should not be disposed with other household wastes throughout the EU. To prevent possible harm to the environment or human health from uncontrolled waste disposal, recycle it responsibly to promote the sustainable reuse of material resources. To return your used device, please use the return and collection systems or contact the retailer where the product was purchased. They can take this product for environmental safe recycling.

Recharger

Un exquis écran LED vous affiche l'état de la batterie aussi l'état de fonction à tout moment;
Quand la batterie est chargé complet,appuyez le bouton de l'interrupteur,Un exquis écran LED vous affiche l'état de la batterie aussi l'état de fonction à tout moment;
Quand la batterie est faible,recharger-le immédiat;
Quand la batterie est faible,pour protéger la batterie,l'aspirateur va arrêter,l'aspirateur doit être chargé en ce moment.Insérez la fiche de l'adaptateur à batterie,en ce-moment l'indicateur de la batterie allume en rouge(La tension d'entrée est 100-240V,la tension de sortie est 26V,Interdit pour recharger les autres batterie).Le temps de charge est 2-3h. L'écran LED est affiche en vert,la batterie est plein,vous pouvez retirer l'adaptateur.

Attention:

01). Si l'écran LED clignote Bleu/Vert 2 fois/Seconde,il faut nous contacter immédiat;
02). Quand L'aspirateur en train de recharger,l'aspirateur ne peut pas être démarré même si l'interrupteur est appuyé, en ce moment il ne peut pas fonctionner.

Dépannage

Défaut	Cause	Solution
Ne fonction pas	La batterie est faible	Recharger la batterie
Faible attraction	1. Le bac à poussière est plein; 2. Micro filtre en coton en bouché; 3. La tête de brosse en bouché.	1. Videz le bac à poussière; 2. Nettoyer le filtre; 3. Nettoyer la brosse motorisé.
Indicateur de recharge n'est pas en rouge	L'adaptateur n'est pas bien inséré	Inserez bien l'adaptateur
Autonomie est court	1. Le temp de recharge insuffisant; 2. Vieillessement de la batterie.	1. Continue de recharger la batterie; 2. Merci nous contacter pour changer la batterie.
Brosse motorisé arrêt	1. La brosse de tête en bouché; 2. Enrouler les cheveux.	Nettoyez la brosse

Paramètre

Modèle: WP536 Tension: 22.2V $\overline{=}$ Puissant: 120W

La tension d'entrée de l'adaptateur: 100-240V~, 50/60Hz

La tension de sortie de l'adaptateur: 26V $\overline{=}$

Garantie

1. Le fabricant fournit une garantie conformément à la législation du pays de résidence du client, avec garantie 1 an, à compter de la date à laquelle l'appareil est vendu à l'utilisateur final;
2. La garantie ne couvre que les défauts de matériel;
3. Les réparations sous garantie ne peuvent être effectuées que par un centre de service agréé. Lorsque vous faites une réclamation en vertu de la garantie, l'original de la facture d'achat (avec date d'achat) doit être soumis;
4. La garantie ne s'appliquera pas dans les cas suivants:
 - 01). L'usure anormal;
 - 02). Utilisation incorrecte, par ex. surcharge de l'appareil, utilisation d'accessoires non homologués;
 - 03). Utilisation de la force, dommages causés par des influences extérieures;
 - 04). Les dommages causés par le non-respect du manuel de l'utilisateur, par ex. connexion à une alimentation inadaptée ou non-respect du manuel de l'utilisateur;
 - 05). Appareils partiellement ou complètement démontés.

Traitement



Les équipement électriques et électroniques font l'objet d'une collecte sélective. Ne pas se débarrasser des déchets d'équipements électriques et électroniques avec les déchets municipaux non triés, mais procéder à leur collecte sélective.

Aufladung des Staubsaugers

Wenn der Akku voll ist, Schalten Sie den Staubsauger ein. Der 3-Stufe Akkuanzeiger auf die Hauptmaschine ist grün, und der Akkuanzeiger auf die Batterie ist auch grün;
Während der Verwendung erlischt der 3-Stufe Akkuanzeiger auf die Hauptmaschine allmählich und der Akkuanzeiger auf die Batterie zeigt allmählich als orange und rot;
Wenn der Staubsauger nicht ausreicht macht, laden Sie den Staubsauger auf;
Wenn die Spannung zu niedrig ist, um den Akku zu schützen ist, schaltet der Staubsauger automatisch ab, um den Akku zu schützen. Zu diesem Zeitpunkt müssen Sie den Staubsauger aufladen. Während der Aufladung zeigt und der Akkuanzeiger auf die Batterie als rot (Die Eingangsspannung des Ladegerätes ist AC 100-240v, die Ausgangsspannung ist DC 26V, wenden Sie dieses Ladegerät nicht für andere Geräte);
Nach 2-3 Stunden, wenn der Akkuanzeiger auf die Batterie zeigt von rot auf grün, ist der Akku voll. Bitte ziehen Sie das Ladegerät aus.

Hinweise:

- 01). Wenn der Anzeiger 2 Mal / sec blau/grün abwechselnd blinkt, sollen Sie sich bei unserem Kundendienst melden;
- 02). Wenn der Staubsauger aufgeladen wird, arbeitet der Staubsauger nicht, obwohl Sie den Schalter drücken.

Übliche Störung und Lösung

Fehler	Ursachen	Lösung
Der Staubsauger arbeitet nicht	Batterie schwach	Aufladung des Staubsaugers
Die Saugwirkung des Gerätes verringert sich	1. Anhäufung des Staub im Staubbehälter; 2. Anhäufung des Staub im Filter; 3. Bürstenkopf von Fäden und Haaren gestopft.	1. Reinigung des Staubbehälters; 2. Reinigung des Filters; 3. Reinigung des Bürstenkopfs.
Der Ladeanzeiger zeigt nicht als rot während des Ladevorgangs	Der Stecker wird nicht in die Steckdosen eingeschoben	Schieben Sie den Stecker in die Steckdosen
Die Laufzeit ist unzureichend	1. Unzureichende Ladezeit; 2. Alterung der Batterie.	1. Ausreichende Aufladung; 2. Wechselung des Akkus.
Elektrobürste dreht sich nicht	Elektrobürste von Fäden und Haaren aufgewickelt	Reinigung der Elektrobürste

Parameter

Produktstyp: WP536 Spannung: 22.2V \equiv Nennleistung: 120W
Eingangsspannung der Aufladung: 100-240V~, 50/60Hz
Ausgangsspannung der Aufladung: 26V \equiv

Garantie Politik

1. Der Hersteller liefert die Garantie nach den Rechtsvorschriften der Kundeneigenen Land, Mit einer Begrenzung auf 2 Jahre. Ab dem Datum, das Gerät an den Endverbraucher verschickt werden;
2. Die Garantie bezieht sich nur auf Fehler im Material oder in der Verarbeitung;
3. Die Reparaturen dürfen nur durch einen autorisierten Service Zentrum durchgeführt werden. Wenn Sie ein Antrag unter der garantie machen möchten, die ursprüngliche Rechnung (mit kaufdatum) eingereicht werden müssen;
4. Die Garantie gilt nicht in Fällen von:
 - 01). Normale Abnutzung und Verschleiß;
 - 02). Falsche Anwendung, z.b., Überlastungen des Gerätes;
 - 03). Einsatz von Gewalt, Schäden durch äußere Einflüsse;
 - 04). Schäden durch nicht Beachtung der bedienungsanleitung, z.b., in Verbindung zu einem ungeeigneten Netzversorgung oder die nicht Einhaltung der Installation;
 - 05). Teilweise oder vollständig demontiertes Gerät.

Entsorgungsmöglichkeiten



Korrekte Entsorgung des Produkts

Dieses Gerät darf nicht mit anderen privaten Abfälle entsorgt werden. Um die mögliche Schäden für die Umwelt zu verhindern, recyceln Sie zur Förderung der nachhaltigen Nutzung von Ressourcen. Bitte kontaktieren Sie den Händler, wo das Produkt gekauft haben, wenn Sie das Produkt zurück verschicken. Der Händler kann das Produkt für die Rückführung machen.

Carga del aspirador

Cuando la batería está cargada completamente, presione el interruptor del equipo principal, las 3 luces indicadoras de batería son verdes, la luz indicadora del paquete de batería también es verde;

La luz indicadora de batería del aspirador se apagará uno por uno con la disminución de la potencia, y la luz indicadora en la batería se convertirá gradualmente en naranja y rojo;

Cuando la potencia de la aspiradora es baja, cargue el aspirador puntualmente;

Cuando el voltaje es demasiado bajo, para proteger la batería, el aspirador aparecerá un fenómeno de protección de apagado automático, en este momento, debe cargar la aspiradora.

Inserte el enchufe del adaptador en la toma de alimentación de AC, inserte la salida en el puerto de carga del paquete de batería, en este momento, el indicador de carga del paquete de batería es rojo, lo que indica que la aspiradora está cargando (el voltaje de entrada del adaptador es de AC 100-240V, el voltaje de salida es DV 26V, no cargue otros dispositivos); Después de cargar 2-3 horas, cuando el indicador del paquete de batería cambia de rojo a verde, indica que la batería de la aspiradora está completamente cargada, desenchufe el cargador de la toma de AV oportunamente (después de cargarlo, desenchufe el adaptador oportunamente).

Nota:



01). Cuando la luz indicadora aparece en azul/verde y parpadea alternativamente 2 veces por segundo, envíelo rápidamente al departamento de mantenimiento para la reparación;

02). El aspirador cuenta con la función de colgar al cargar. Cuando la aspiradora está cargando, la luz indicadora está en rojo, incluso si se presiona el botón del interruptor, la aspiradora no puede encenderse.

Averías y soluciones

Averías	Causas	Soluciones
El motor no funciona	La batería está muerta	Cargue el aspirador
Reducción de succión	1. El cubo polvoriento; 2. El algodón del filtro de cubo polvoriento; 3. El cepillo eléctrico está bloqueado en la tubería de viento o en el cepillo de rodillo.	1. Limpie el polvo del cubo; 2. Limpie o reemplace el algodón del filtro del cubo; 3. Limpie la basura del cepillo eléctrico.
La luz indicadora no se pone roja (el rojo se está cargando)	El terminal de carga no está completamente insertado en el terminal de carga del paquete de baterías	Inserte el terminal de carga completamente en el terminal de carga del paquete de baterías
No es suficiente el tiempo de uso después de cargarlo	1. No es suficiente el tiempo de carga; 2. Envejecimiento de la batería.	1. Cargue la batería de acuerdo con las instrucciones en el capítulo Carga; 2. La batería pertenece a los productos de consumo, puede comprar la nueva batería en el punto de servicio.
Parada de cepillo de rodillo	1. Inhalación de objetos extraños grandes; 2. Devanar demasiada fibra.	Limpie el cepillo, reinicie la máquina

Parámetros

Modelo: WP536 Voltaje: 22.2V  Potencia: 120W
Voltaje de entrada del adaptador: 100-240V~, 50/60Hz
Voltaje de salida del adaptador: 26V 

Política de garantía

1. El fabricante ofrece una garantía de acuerdo con la legislación del país de residencia del cliente, con límite de 1 año, empieza desde la fecha de compra.
2. La garantía solo cubre los defectos de material o hechura.
3. Las reparaciones bajo la garantía solo pueden ser llevadas a cabo por un centro de servicio autorizado; Al realizar un reclamo en virtud de la garantía, debe enviarse la factura original (con fecha de compra).
4. La garantía no se aplicará en los casos de:
 - 01). Uso y desgaste normal;
 - 02). Uso incorrecto, por ejemplo, sobrecarga del aparato, inapropiado uso de accesorios;
 - 03). Uso de la fuerza, daño causado por influencias externas;
 - 04). Daño causado por la inobservancia del manual del usuario, por ejemplo, conexión a un suministro de red inadecuado o incumplimiento de las instrucciones de instalación;
 - 05). Aparatos desmontados parcial o completamente.

Método de disposición



Disposición correcta de este producto

Esta marca indica que este producto no debe eliminarse junto con otros desechos domésticos en toda la UE. Para evitar los posibles daños al medioambiente o a la salud humana debido a la eliminación incontrolada de residuos, reciclelo responsablemente para promover la reutilización sostenible de los recursos materiales. Para devolver su dispositivo usado, use los sistemas de devolución y recolección o comuníquese con el vendedor donde compró el producto. Pueden tomar este producto para un reciclaje ambiental seguro.

Per ricaricare

Quando la batteria scarica,ricaricalo in tempo.E mentre la ricarica,la luce segnalativa sui componenti di batteria risulta rosso.Quando e' completata la ricarica,preme la spia di interruttore e risultano verde;

Le tre luci segnalative sul corpo principale che con il consumo di batteria spengono l'uno dopo l'altro,e la luce sui componenti di batteria che cambia gradualmente da verde a arancia e infine a rosso;

L'apparecchio e' disposto di Auto Protezione Sistema,cioe' nel momento in cui e' basso il tensione,taglia automaticamente il corrente.(Tensione d'ingresso a corrente contiua 100-240V,Tensione di uscita a corrente alternate 26V);

La ricarica completa tra 2-3 ore quando la luce segnalativa risulta verde e staccare subito la presa dall'adattore (Staccare anche la presa dell'adattore)

Attenzione:

01). Quando la luce segnalativa di batteria lampeggia alternativamente tra blu e verde(2 volte a secondo),rivolgersi ad un personale qualificato ad effettuare un controllo tecnico;

02). Durante la ricarica di batteria,la luce segnalativa risulta rosso,e il motore risulta bloccato.Perciò,l'apparecchio non parte nonostante preme la spia di interruttore.

Problemi e risoluzioni

Problemi	Causa possibile	Risoluzione
Il motore non funziona	La batteria scarica	Ricaricare la batteria
Riduzione della Potenza aspirazione	1. Il raccogliore polvere e' pieno 2. I componenti dell'ingresso d'aria del filtro e' troppo sporchi 3. Il rotore della spazzola e' incastrato oppure l'ingresso d'aria e' intasato	1. Svuotare il raccogliore polvere 2. Pulire o cambiare I componenti 3. Pulire la spazzola
Ricaricando la batteria,ma la luce segnalativa non cambia in rosso (La luce rosso segna ricarica in corso)	Il cavo dell'adattore non e' collegato completamente alla batteria.	Collegare completamente il cavo dell'adattore alla batteria.
Riduzione dell'autonomia di batteria	1. La batteria non e' piena completamente 2. Con il tempo,La batteria si e' deteriorata	1. Ricarica completamente la batteria come istruito nel manual 2. Cambiare la batteria al punto di vendita autorizzato
Il rotore di spazzola non gira	1. E' entrato il pezzo troppo grande 2. E' stato aggrovigliato dalle fibre	Pulire il rotore di spazzola e ripartire l'apparecchio.

Specifiche tecniche

Modello: WP536 Voltaggio: 22.2V $\overline{=}$ Potenza: 120W
Adattore Tensione d'ingresso: 100-240V~, 50/60Hz
Adattore Tensione di uscita: 26V $\overline{=}$

Politica su garanzia

1. Il produttore fornisce la garanzia in conformità con la legislazione del paese di residenza del cliente, con un termine di 1 anno, a partire dalla data in cui l'apparecchio è venduto all'utente finale;
2. La garanzia copre solo difetti di materiale o fabbricazione;
3. Le riparazioni in garanzia possono essere eseguite esclusivamente da un centro di assistenza autorizzato. Quando si presenta un reclamo in garanzia, è necessario presentare la fattura di acquisto originale (con la data di acquisto);
4. La garanzia non si applica in caso di:
 - 01). Normale usura;
 - 02). Uso errato, ad es. sovraccarico dell'apparecchio, uso di accessori non approvati;
 - 03). Uso di forza, danni causati da influssi esterni;
 - 04). Danni causati dall'inosservanza del manuale dell'utente, ad es. collegamento a una rete di alimentazione inadatta o inosservanza;
 - 05). Apparecchi parzialmente o completamente smantellati.

Disposizione



Sul prodotto o sulla confezione indica che il prodotto non deve essere considerato come un normale rifiuto domestico, ma deve essere portato nel punto di raccolta appropriato per il riciclaggio di apparecchiature elettriche ed elettroniche. Provvedendo a smaltire questo prodotto in modo appropriato, si contribuisce a evitare potenziali conseguenze negative per l'ambiente e per la salute, che potrebbero derivare da uno smaltimento inadeguato del prodotto. Per informazioni più dettagliate sul riciclaggio di questo prodotto, contattare l'ufficio comunale, il servizio locale di smaltimento rifiuti o il negozio in cui è stato acquistato il prodotto.

Зарядка пылесоса

Когда батарея полностью заряжена, нажмите кнопку вкл. / выкл. на устройстве, 3 индикатора заряда загорятся зеленым цветом показывая уровень заряда. Зеленый цвет – полный, оранжевый – средний, красный – низкий заряд аккумулятора, пожалуйста, зарядите устройство. При низком уровне заряда пылесос самостоятельно отключится для защиты батареи. Подключив зарядное устройство к пылесосу, индикаторы загорятся красным цветом, оповещая о том, что устройство заряжается. Зарядка пылесоса.

После 2-3 часов зарядки индикаторы сменят красный цвет на зеленый, оповещая о том, что устройство заряжено. Пожалуйста, отключите устройство от сети питания вовремя.

Внимание:

01). Если индикатор заряда батареи начнет 2 раза в секунду мигать синим и зеленым цветом, пожалуйста, отправьте устройство в сервисный центр для диагностики и ремонта.

02). Пылесос оборудован функцией самостоятельного отключения при постановке на зарядку. Когда пылесос заряжается, индикаторы горят красным цветом, это значит, что пылесос не может быть использован в это время.

Проблемы и решение

Проблема	Причина	Решение
Пылесос не запускается	<ul style="list-style-type: none">◆ Разряжена батарея	<ul style="list-style-type: none">◆ Зарядите пылесос
Снизилась сила всасывания	<ul style="list-style-type: none">◆ Переполнен контейнер для пыли◆ Засорился фильтр◆ Заблокирован воздуховод	<ul style="list-style-type: none">◆ Очистите контейнер для пыли◆ Очистите или замените фильтр◆ Прочистите воздуховод
Индикатор зарядки не загорается красным во время зарядки ("красный" обозначает процесс зарядки)	<ul style="list-style-type: none">◆ Недостаточное время зарядки◆ Нормальное снижения емкости батареи	<ul style="list-style-type: none">◆ Полностью зарядите батарею как описано в инструкции◆ Купите новую батарею
Роликовая щетка не работает	<ul style="list-style-type: none">◆ В ней застряли крупные объекты◆ Засосала слишком много шерсти	<ul style="list-style-type: none">◆ Очистите роликовую щетки и перезапустите пылесос

Технические характеристики

Модель: WP536 Напряжение: 22.2В Мощность: 120Вт

Адаптер Напряжение на входе: 100-240В~, 50/60Hz

Адаптер Напряжение на выходе: 26В ===

Условия послепродажного обслуживания

1.Сроки гарантийного обслуживания согласно Российских законов и положений о политике обслуживания. На пылесосы предоставляется гарантия в 1 год, Определение срока гарантии: дата выдачи гарантийной карты является датой начала срока действия гарантийного обслуживания, если таковой отсутствует, датой начала является дата изготовления.

2.Гарантийная ремонта только включает материалы или дефект технологии, не подлежат бумажные инструкции, гарантийные карты, внешний вид, фильтры, угловая насадка и пр. расходные материалы.

3.Гарантийная карта: полный перечень устройств, подлежащих гарантийному послепродажному обслуживанию для заказов(товарные накладные)или другой действительной квитанции.

4.Наша гарантия не включает:

01).Нормальный износ;

02).Устройство повреждено в результате не правильной эксплуатации, обслуживания и ненадлежащего хранения;

03).Ущерб нанесен в результате стихийного бедствия и др. действий непреодолимой силы;

04).Несоблюдение инструкций из руководства по эксплуатации может повлечь за собой отказ в гарантийном обслуживании (Например, устройство не может засасывать воду, масло и другие жидкости, а также металлическую пыль, тонер от принтера, тлеющую золу и т.д.);

05).Гарантия не распространяется на частично или полностью разобранный пылесос.

5.Для получения дополнительной информации, ознакомьтесь, пожалуйста, с гарантийным талоном!

Правильная утилизация продукта



Эта маркировка указывает, что этот продукт нельзя утилизировать с другими бытовыми отходами по всему ЕС. Чтобы предотвратить возможный вред окружающей среде или здоровью человека от неконтролируемого удаления отходов, утилизируйте его ответственно, чтобы способствовать устойчивому повторному использованию материальных ресурсов. Чтобы вернуть используемое устройство, используйте системы возврата и сбора или обратитесь к продавцу, где был приобретен продукт. Они могут забрать этот продукт для экологически безопасной переработки.

Tips

PUPPYOO will make upgrade and adjust to the product and prints from time to time(Including but not limited to product details, product configuration, product color, product box and manuals that are conducive to optimizing the consumer experience), And reserves the right to make changes without notice, the final interpretation of the right to the scope of the law belong to PUPPY ELECTRONIC APPLIANCES INTERNET TECHNOLOGY (BEIJING) CO., LTD.

Indicateur

Nous avons de droit pour améliorer la technologie et le désigne de produit(inclus le détail de produit,le paramètre,la couleur,le manuel de l'utilisateur),nous avons tous les explication pour les produit PUPPYOO.

Bemerkung

Puppyoobehält sich alle Rechte vor, gemäß der Verbesserungsanforderung technische sowie konzeptionelle Änderungen an dem Produkt vorzunehmen.Die Firma behält sich vor es zu interpretieren.

Sugerencias

PUPPYOO actualiza y ajusta el producto y sus impresos no periódicos (incluyendo pero no limitado a los detalles del producto, la configuración del producto, el color del producto, la caja del producto y manual del uso), y se reserva el derecho de hacer cambios sin previo aviso, la interpretación final del derecho al alcance de la ley del alcance de Puppy Electronic Appliances Internet Technology Beijing Co., Ltd.

Attenzione

PUPPYOO potrebbe promuovere il prodotto e aggiornare la relativa stampa(compreso ma non limitato ai dettagli che possono migliorare l'esperienza d'uso, come specifiche tecniche,colore del prodotto, confezione del prodotto e il manuale ecc.), e conservare il diritto di mantenere le modifiche senza preavviso e il diritto di interpretazione.

Напоминаем

Puppy Electronic Appliances Internet Technology Beijing Co., Ltd. может без назначения определенного срока производить обновления и изменения изделия и соответствующих печатных изданий (включая детали, обеспечивающие оптимизацию использования изделия, комплектующие изделия, цвет изделия, его упаковку и инструкцию по эксплуатации, но не ограничиваясь этим), а также оставляет за собой право не уведомлять о произведенных изменениях. Право конечной интерпретации в разрешенных законом пределах сохраняется за Puppy Electronic Appliances Internet Technology Beijing Co., Ltd.

Puppy Electronic Appliances Internet Technology Beijing Co., Ltd.

Address: 6F, Aoya Building, 169# Beiyuan Road, Chaoyang District, Beijing, China.

TEL.: 86-10-5741 7619

Email: puppyoo@moomv.com

Zip Code: 100101

Made in China