

EN

Product Diagram

- ① Power
- ② Bluetooth
- ③ Volume -
- ④ Volume +
- ⑤ Input Select
- ⑥ LED Indicator
- ⑦ DC Input
- ⑧ Optical Input
- ⑨ 3.5 mm AUX Input

Note: Please plug the cable into the appropriate port, then select the corresponding input type to connect.

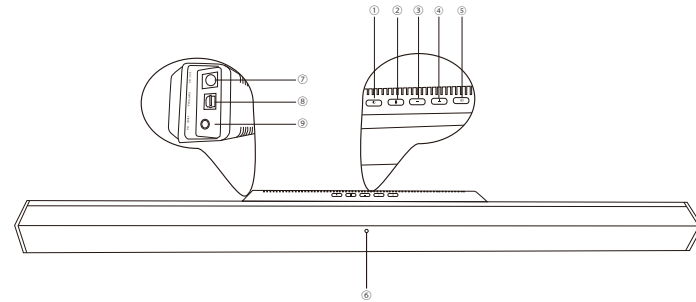

DE

Produkt Diagramm

- ① Ein/Ausschaltknopf
- ② Bluetooth
- ③ Lautstärke -
- ④ Lautstärke +
- ⑤ Eingabe Wählen
- ⑥ LED Anzeige
- ⑦ DC Eingang
- ⑧ Optischer Eingang
- ⑨ 3.5 mm AUX Eingang

Anmerkung: Bitte stecken Sie das Kabel in die entsprechende Buchse, und wählen Sie dann den zugehörigen Input Typ um sich zu verbinden.

FR

Schéma du Produit

- ① Bouton d'Alimentation
- ② Bluetooth
- ③ Volume -
- ④ Volume +
- ⑤ Sélection de l'Entrée
- ⑥ Voyant à LED
- ⑦ Entrée DC
- ⑧ Entrée Optique
- ⑨ Entrée AUX 3.5 mm

Note: Veuillez brancher le câble dans le port approprié, puis sélectionner le type d'entrée pour connecter.

IT

Schema del Prodotto

- ① Accensione
- ② Bluetooth
- ③ Volume -
- ④ Volume +
- ⑤ Selezione Input
- ⑥ Indicatore LED
- ⑦ Input DC
- ⑧ Input Ottico
- ⑨ Input AUX da 3.5 mm

Nota: Inserire il cavo nella porta corrispondente e selezionare l'input corrispondente per connettersi.

ES

Diagrama del producto

- ① Poder
- ② Bluetooth
- ③ Volumen -
- ④ Volumen +
- ⑤ Selección de Entrada
- ⑥ Indicador LED
- ⑦ Entrada DC
- ⑧ Entrada óptica
- ⑨ 3.5 mm Entrada AUX

Nota: Por favor conecte el cable al puerto apropiado, luego seleccione el tipo de entrada correspondiente para conectarse.

JP

製品図

- ① 電源ボタン
- ② Bluetoothボタン
- ③ ボリューム-
- ④ ボリューム+
- ⑤ 入力セレクトボタン
- ⑥ LED インジケータ
- ⑦ DC電源入力ポート
- ⑧ 光デジタル音声入力端子
- ⑨ 3.5 mm AUX ケーブル入力端子

付記:適切なポートにケーブルを接続し、対応する入力タイプを選択する必要があります。

EN

Remote Control

- ① Power
- ② Volume + / Volume - / Play / Pause / Previous Track / Next Track
- ③ Audio Mode
- ④ Bluetooth Mode
- ⑤ Mute
- ⑥ Optical Mode

Note: When Bluetooth is connected, press and hold the Play / Pause button to disconnect. A beep sound will be heard and then the product will enter Bluetooth pairing mode.

DE

Fernbedienung

- ① Ein/Ausschaltknopf
- ② Lautstärke + / Lautstärke - / Spielen / Pause / Vorheriger Titel / Nächster Titel
- ③ Audio Modus
- ④ Bluetooth Modus
- ⑤ Stummuschaltung
- ⑥ Optischer Modus

Anmerkung: Wenn Bluetooth verbunden ist, drücken und halten Sie die Spielen/Pause Taste um sich zu trennen. Ein Piepston ertönt und dann geht das Produkt in den Bluetooth Verbindungsmodus.

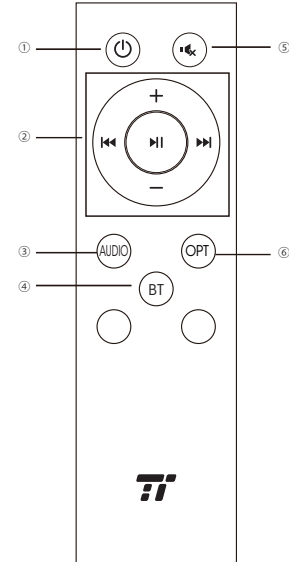

FR

Télécommande

- ① Alimentation
- ② Volume + / Volume - / Lecture / Pause / Piste Précédente / Piste Suivante
- ③ Mode Audio
- ④ Mode Bluetooth
- ⑤ Muet
- ⑥ Mode Optique

Note: Une fois connectée en Bluetooth, appuyez et maintenez le Bouton Lecture / Pause pour la déconnecter. Un bip sonore se produit et la barre de son passera en mode de couplage Bluetooth.

IT

Telecomando

- ① Accensione
- ② Volume + / Volume - / Riproduzione / Pausa / Traccia Precedente / Traccia Successiva
- ③ Modalità Audio
- ④ Modalità Bluetooth
- ⑤ Muto
- ⑥ Modalità Ottica

Nota: Quando il Bluetooth è connesso, tenere premuto il tasto di Riproduzione/Pausa per disconnettersi. Si sentirà un bip e il dispositivo entrerà in modalità di associazione Bluetooth.

ES

Control remoto

- ① Poder
- ② Volumen + / Volumen - / Reproducir / Pausa / Pista anterior / Pista Siguiente
- ③ Modo de audio
- ④ Modo Bluetooth
- ⑤ Silenciar
- ⑥ Modo óptico

Nota: Cuando Bluetooth esté conectado, mantenga presionado el botón Reproducir / Pausa para desconectarse. Se escuchará un pitido y el producto entrará en el modo de emparejamiento de Bluetooth.

JP

リモコン

- ① 電源ボタン
- ② ボリューム+ / ボリューム- / 再生 / 一時停止 / 曲戻し / 曲送り
- ③ オーディオモード
- ④ Bluetooth モード
- ⑤ 消音
- ⑥ 光デジタルモード

付記: Bluetoothの接続中に、再生/一時停止ボタンを押し続けると、接続が解除されます。また、本製品はBluetoothペアリングモードに入ると、ピープ音が鳴ります。

EN

Package Contents

- 1 x TaoTronics Sound Bar (Model: TT-SK016)
- 1 x Remote Control
- 1 x Power Adapter
- 1 x 3.5mm Male to RCA Cable
- 1 x Optical Cable
- 1 x User Guide

LED Indicators

| | |
|---------------|-----------------------|
| Solid Red | Standby Mode |
| Flashing Blue | Pairing mode |
| Solid Blue | Paired |
| Solid Green | 3.5 mm Aux Input Mode |
| Solid Yellow | Optical Mode |

Note: The LED indicators also function as volume indicators. When the Volume + / - button is pressed, the LED indicators will flash.

Button Control

| | |
|----------------------|--|
| Power On / Off | Press the Power button once |
| Bluetooth Input | Press the Bluetooth button |
| Increase Volume | Press the + button |
| Decrease Volume | Press the - button |
| Input Type Selection | Press the Input Select button to select the audio input type |

Note:

Bluetooth Connection

1. Turn on the Sound Bar and switch to Bluetooth mode.
2. Activate the Bluetooth function on your device and search for nearby Bluetooth connections.
3. Select "TaoTronics TT-SK016" from the search results and tap to connect.
4. The Bluetooth indicator will turn solid blue.

Note: Please make sure no other open Bluetooth devices are within range, and that the sound bar is within 3 feet / 1 meter of your device.

DE

Verpackungsinhalt

- 1 x TaoTronics Soundbar (Model: TT-SK016)
- 1 x Fernbedienung
- 1 x Netzteil
- 1 x 3.5mm männlich zu RCA Kabel
- 1 x Optisches Kabel
- 1 x Kurzanleitung

LED Anzeigen

| | |
|--------------|------------------------|
| Rot | Standby-Modus |
| Blau Blinken | Verbindungsmodus |
| Blau | Verbunden |
| Grün | 3.5 mm Aux Input Modus |
| Gelb | Optischer Modus |

Anmerkung: Die LED fungieren auch als Anzeige für die Lautstärke. Wenn die Lautstärke +/- Taste gedrückt wird, blinken die LED Anzeigen.

Tasten Kontrollen

| | |
|---------------------------|--|
| Einschalten / Ausschalten | Drücken Sie die Ein/Ausschaltknopf einmal |
| Bluetooth Input | Drücken Sie die Bluetooth Taste |
| Lautstärke erhöhen | Drücken Sie die + Taste |
| Lautstärke verringern | Drücken Sie die - Taste |
| Input Typ Auswahl | Drücken Sie die Input Auswahl Taste um die Audio Input Art zu wählen |

Anmerkung:

Bluetooth Verbindung

1. Schalten Sie den Soundbar ein und schalten Sie auf den Bluetooth Modus.
2. Aktivieren Sie die Bluetooth Funktion auf Ihrem Gerät und suchen Sie nach Bluetooth Verbindungen in der Nähe.
3. Wählen Sie "TaoTronics TT-SK016" von dem Suchergebnisse und tippen Sie zu verbinden.
4. Die Bluetooth Anzeige leuchtet blau auf.

Anmerkung: Bitte stellen Sie sicher, dass keine anderen offenen Bluetooth Geräte in Reichweite sind und sich die Soundbar innerhalb von 1 Meter von Ihrem Gerät befindet.

