



### ***Before You Begin:***

Thank you for purchasing this product. Please identify all parts and hardware pieces before you begin. When laying out parts, place them on a soft surface to prevent scratching.

**If any pieces are missing, call our Toll Free Number 1-800-892-3986 between 8:00AM-5:00PM EST Monday through Friday or contact our website at [www.zennahome.com](http://www.zennahome.com) for more information.**

### ***Antes de que empiece:***

Muchas gracias por comprar este producto. Identifique todas las piezas y las piezas de ferretería antes de comenzar. Al distribuir las piezas, colóquelas sobre una superficie suave para evitar que se rayen.

**Si faltaran piezas, llame a nuestro número gratuito 1-800-892-3986 entre las 8:00 a.m.- 5:00 p.m., hora del este, de lunes a viernes o contáctenos a través de nuestro sitio web en [www.zennahome.com](http://www.zennahome.com) para solicitar mas información.**

### ***Avant de commencer :***

Merci d'avoir acheté ce produit. Veuillez identifier toutes les pièces et les accessoires de montage avant de commencer. Lorsque vous déballez les pièces, placez-les sur une surface non rugueuse afin d'éviter les éraflures.

**S'il venait à vous manquer des pièces, appelez notre numéro sans frais 1.800.892.3986 entre 8 h et 17 h (heure de l'Est des États-Unis), du lundi au vendredi, ou contactez notre site Web à [www.zennahome.com](http://www.zennahome.com) pour de plus amples informations.**

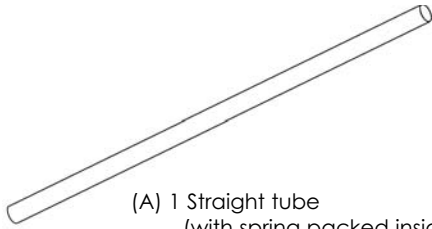

- (A) 1 Straight tube  
(with spring packed inside)  
1 Tubo recto  
(resorte empacado dentro del tubo)  
1 tube droit  
(ressort à l'intérieur du tube)

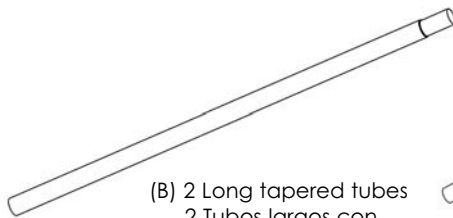

- (B) 2 Long tapered tubes  
2 Tubos largos con  
ahusamiento  
2 longs tubes coniques

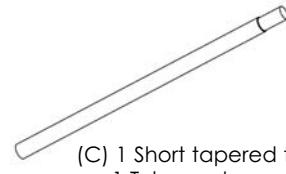

- (C) 1 Short tapered tube  
1 Tubo corto con ahusamiento  
1 tube conique court

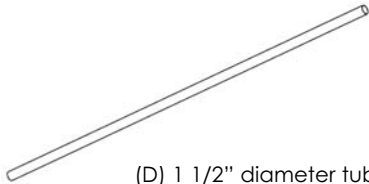

- (D) 1 1/2" diameter tube  
1 Tubo con diámetro de 1/2"  
1 tube de 12,7 mm (1/2 po) de diamètre

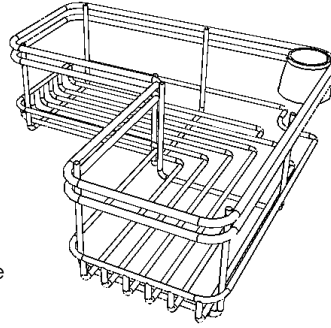

- (E) 3 Shallow Wire Shelves  
3 Repisas alámbricas poco profundas  
3 étagères grillagées peu profondes

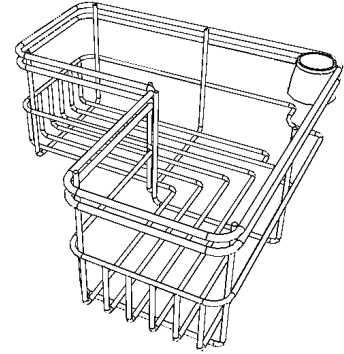

- (F) 1 Deep Wire Shelf  
1 Repisa alámbrica profunda  
1 étagère grillagée profonde



- (G) 2 Plastic T-caps  
2 Cubiertas en forma de  
"T" de plástico  
2 embouts en T en plastique



- (H) 1 Rubber end cap with hole  
1 Cubierta terminal de caucho con orificio  
1 embout perforé en caoutchouc

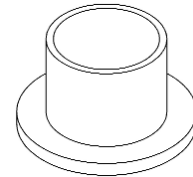

- (I) 1 Large end cap  
1 Cubierta terminal grande  
1 gros embout



- (J) 4 Wedges  
4 Anillos de soporte  
4 clavettes

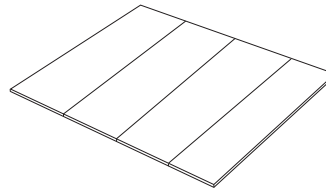

- (K) 4 Tape Strips  
4 Tiras de Cinta  
4 Bandes adhésives

This unit is designed to extend to 8'-1". For higher ceilings, you may order 16" extension tubes by sending check or money order for \$6.00 to:

Zenith Product Corp.  
400 Lukens Drive  
New Castle, DE 19720

or to pay by VISA or MASTERCARD call toll free 1-800-892-3986 between 8:00AM-5:00PM EST Monday through Friday. **IMPORTANT:** Please be sure to include model number and color when ordering.

Esta unidad está diseñada para extenderse a 8'-1". Para techos más altos, usted puede ordenar tubos de extensión de 16" enviando un cheque o giro postal ("money order") por \$6.00 a:

Zenith Product Corp.  
400 Lukens Drive  
New Castle, DE 19720

o para pagar con VISA o MASTERCARD llame sin costo por la llamada al 1-800-892-3986 entre las 8:00AM-5:00PM hora del ESTE de lunes a viernes.

**IMPORTANTE:** Por favor asegúrese de incluir el número de modelo y el color cuando ordene.

La hauteur maximale de ce meuble est de 2,45 m (8 pi 1 po). Si votre plafond est plus haut, vous pouvez commander des rallonges de 40,6 cm (16 po). Envoyez un chèque ou un mandat d'un montant de 6 USD à l'adresse ci-dessous :

Zenith Product Corp.  
400 Lukens Drive  
New Castle, DE 19720  
Etats-Unis

Vous pouvez aussi payer par carte VISA ou MASTERCARD en appelant le numéro vert, 1 800 892 3986, de 8 h à 17 h (heure de l'Est des Etats-Unis), du lundi au vendredi.

**IMPORTANT :** N'oubliez pas d'indiquer le numéro du modèle et la couleur.

www.zennahome.com IS2130-18

1. **NOTE: No matter the distance tubes (A) and (D), are ALWAYS used.**

Measure the distance between the tub ledge or the shower stall floor to the ceiling to the nearest inch.

See chart to know what tubes (B) and (C) that are needed.

**NOTA: Cualquiera sea la distancia, SIEMPRE se usan los tubos (A) y (D).**

Mida la distancia entre el reborde de la bañera o el piso del cubículo de la ducha hasta el cielorraso redondeando a la siguiente pulgada.

Vea la tabla para saber cuáles son los tubos (B) y (C) que son necesarios.

**REMARQUE : quelle que soit la distance, les tubes (A) et (D) sont TOUJOURS utilisés.**

Mesurez la distance entre le rebord de la baignoire, ou le plancher de la cabine de douche, et le plafond à 25 mm (1 po) près.

Consultez le tableau pour vérifier les tubes (B) et (C) nécessaires.

Distance to Ceiling (see fig.1, 2) Distancia al cielorraso (ver fig.1, 2) Distance au plafond (voir les fig. 1,2)	Use Tubes (B), (C) as Needed Use los tubos (B), (C) según sea necesario Utiliser les tubes (B), (C) selon le cas
60 - 65 in. / pulg / po (152 - 165 cm)	(B), (C) and cut 9.5 in. from tube B ( fig.3)
65.5 - 70.5 in. / pulg / po (166 - 179 cm)	(B), (C) and cut 4 in. from tube B ( fig.3)
71 - 75 in. / pulg / po (180 - 192 cm)	(B) and (C)
75.5 - 80.5 in. / pulg / po (193 - 205 cm)	(B) and (B)
81 - 85.5 in. / pulg / po (206 - 217 cm)	(B), (B), (C) and cut 11 in. from tube B ( fig.3)
86 - 91.5 in. / pulg / po (218 - 233 cm)	(B), (B), and (C) and cut 5.5 in. from tube B ( fig.3)
92 - 97 in. / pulg / po (234 - 247 cm)	(B), (B), and (C)

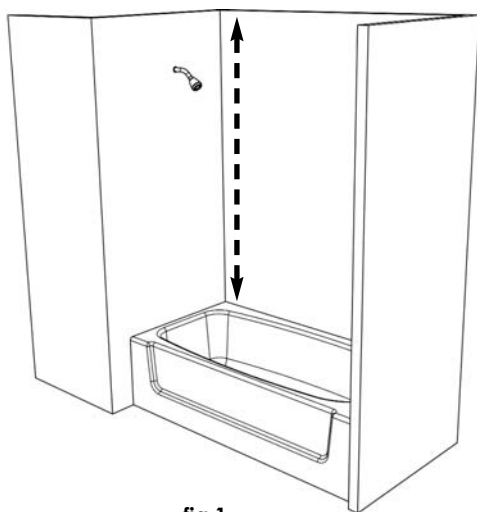

**fig.1**  
tub ledge  
reborde de la bañera  
rebord de la baignoire

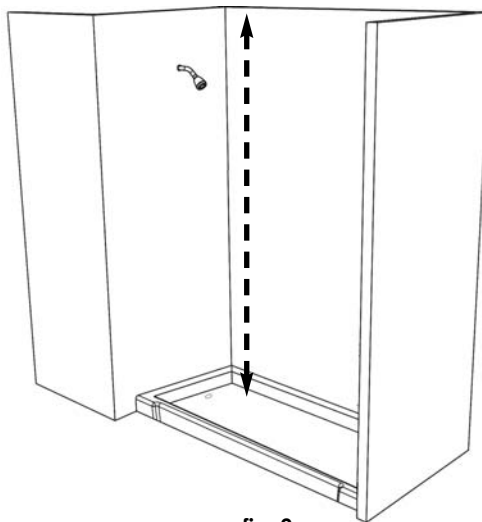

**fig. 2**  
shower stall floor  
piso del cubículo de la ducha  
plancher de la cabine de douche

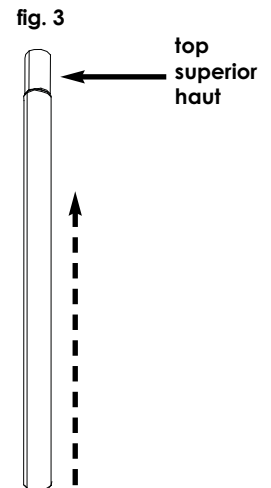

**fig. 3**  
top superior haut  
measure from the bottom and cut bottom of tube  
mida desde la parte inferior y corte la parte inferior del tubo  
mesurer à partir du bas et couper le bas du tube

**2. NOTE: Assembly shown for 92 - 97 in. installation.**

Place a wedge (J) (tapered or rounded end up) on one of the long tapered tubes (B) **approximately half way down**. Slide deep wire shelf (F) down the tube and fit over the wedge. Repeat process for shallow wire shelf (E). Shelves can be adjusted by moving the wedges up or down. This is the lower tube assembly.

**NOTA: Ensemble mostrado para instalación de 92 a 97 pulgadas.**

Coloque una cuña (J) (ahusada o con el extremo redondeado) sobre uno de los tubos largos ahusados (B) **aproximadamente por el centro**. Deslice la repisa metálica profunda (F) por el tubo y colóquela sobre la cuña. Repita el proceso para la repisa metálica poco profunda (E). Las repisas se pueden ajustar desplazando las cuñas hacia arriba o hacia abajo. Este es el tubo inferior del ensemble.

**REMARQUE : assemblage correspondant à une installation avec une distance au plafond de 234 à 247 cm (92 à 97 po).**

Placez une clavette (J) (extrémité conique ou arrondie sur le dessus) sur l'un des longs tubes coniques (B), **à mi-hauteur environ**. Enfilez l'étagère grillagée profonde (F) sur le tube et enclenchez-la sur la clavette. Répétez l'opération pour l'étagère grillagée peu profonde (E). La hauteur des étagères peut être modifiée en déplaçant les clavettes de haut en bas. Cet assemblage constitue la partie inférieure.

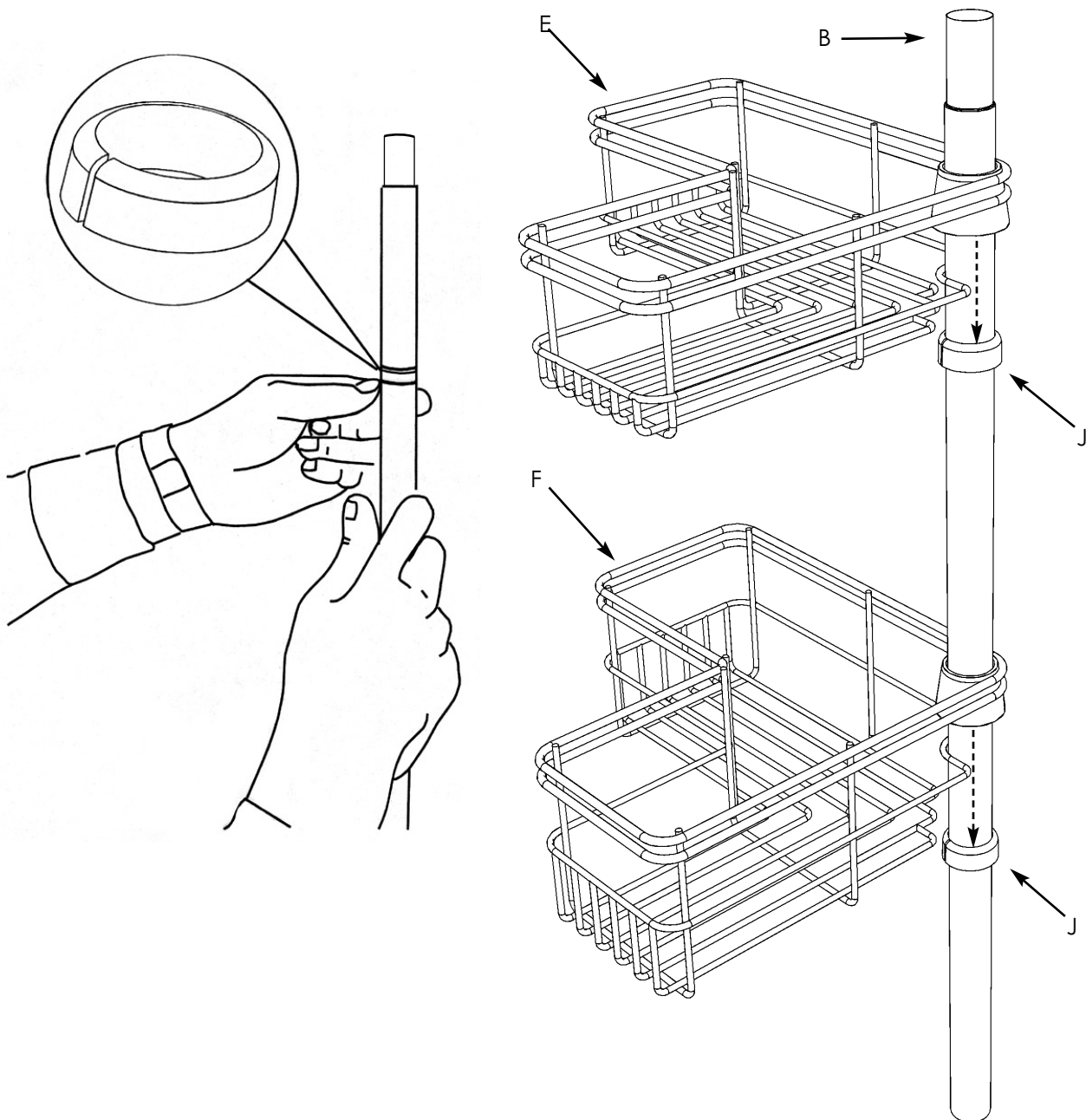

3. Place a wedge (J) (tapered or rounded end up) on one of the long tapered tubes (B) **approximately half way down**. Slide shallow wire shelf (E) down the tube and fit over the wedge. Repeat process for other shallow wire shelf (E). Shelves can be adjusted by moving the wedges up or down. This is the upper tube assembly.

Coloque una cuña (J) (ahusada o con el extremo redondeado) sobre uno de los tubos largos ahusados (B) **aproximadamente por el centro**. Deslice la repisa metálica poco profunda (E) por el tubo y colóquela sobre la cuña. Repita el proceso para otra repisa metálica poco profunda (E). Las repisas se pueden ajustar desplazando las cuñas hacia arriba o hacia abajo. Este es el tubo superior del ensamble.

Placez une clavette (J) (extrémité conique ou arrondie sur le dessus) sur l'un des longs tubes coniques (B), **à mi-hauteur environ**. Enfilez l'étagère grillagée peu profonde (E) sur le tube et enclenchez-la sur la clavette. Répétez l'opération pour l'autre étagère grillagée peu profonde (E). La hauteur des étagères peut être modifiée en déplaçant les clavettes de haut en bas. Cet assemblage constitue la partie supérieure.

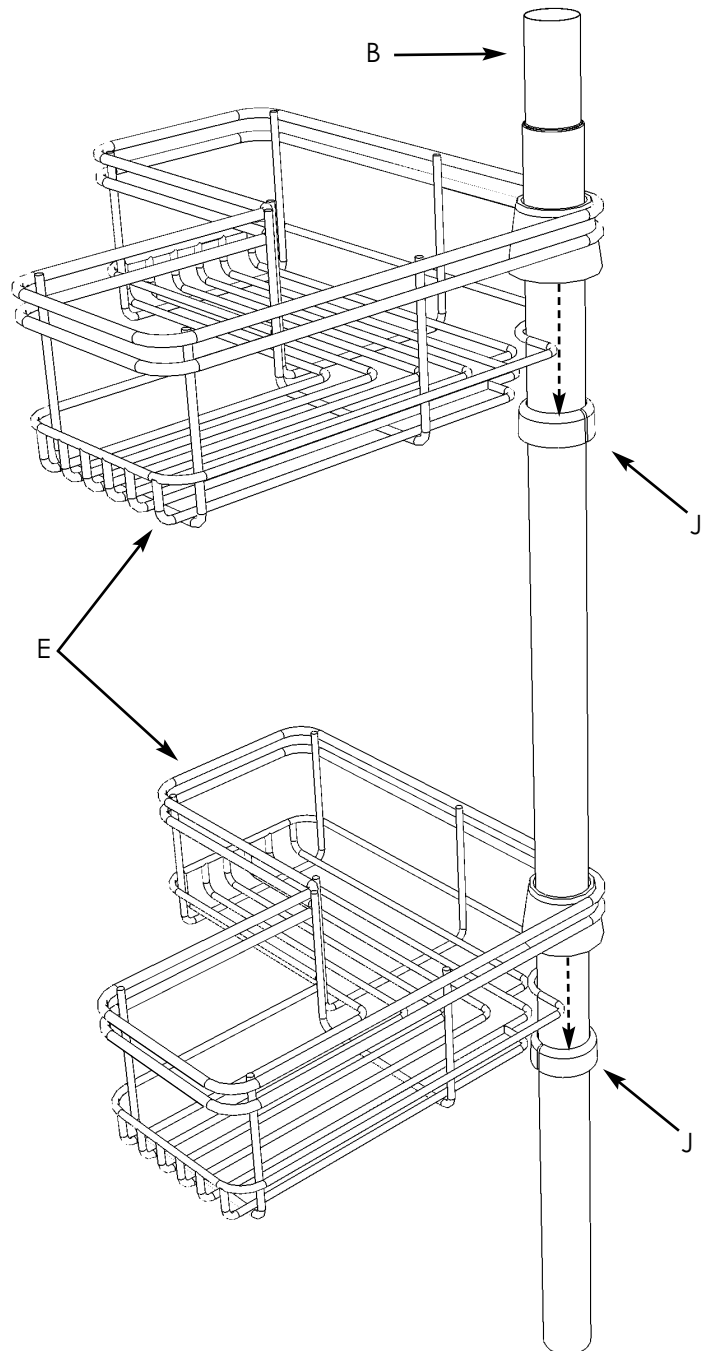
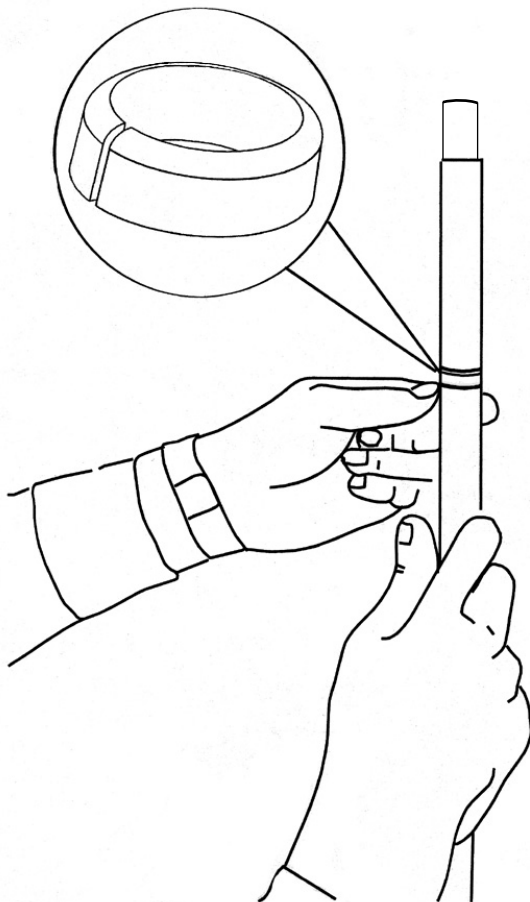

4. Place the tapered end of the tube with the two shelves on it into the untapered end of the other tube with the shelves on it.

Coloque el extremo con ahusamiento del tubo con las dos repisas dentro del extremo sin ahusamiento del tubo con el ensamble de gabinete en él.

Enfilez l'extrémité conique du tube muni des deux étagères dans l'extrémité non conique du tube supportant le serviteur.

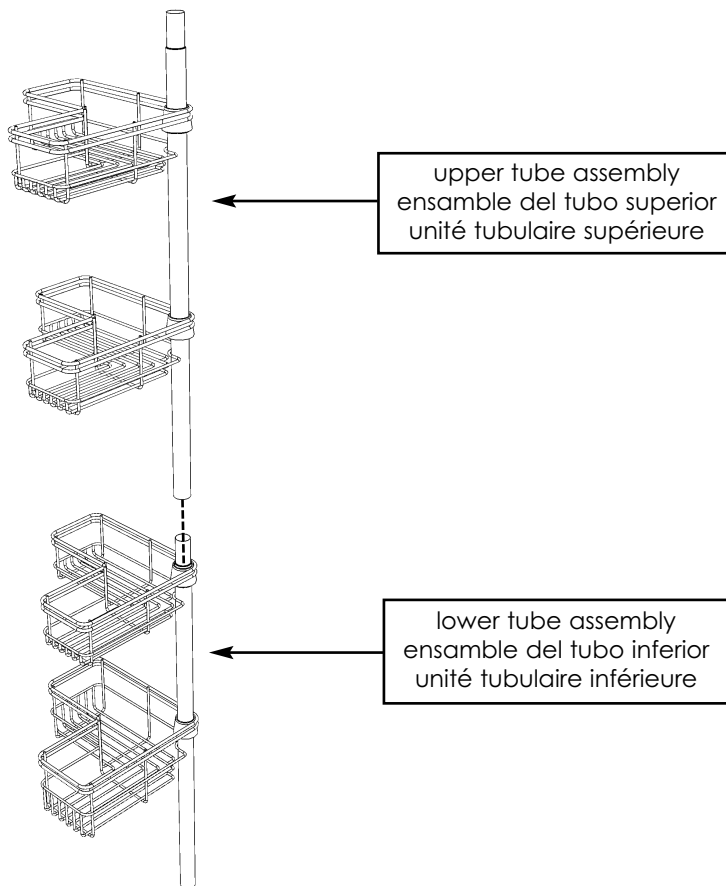

5. Place the straight tube (with spring packed inside) (A) on top of the assembly.

Coloque el tubo recto (resorte empacado dentro del tubo) (A) en la parte superior del ensamble y deslice el resorte hacia abajo dentro de él tubo recto (A).

Enfilez le tube droit (ressort à l'intérieur du tube) (A) sur le haut de unité.

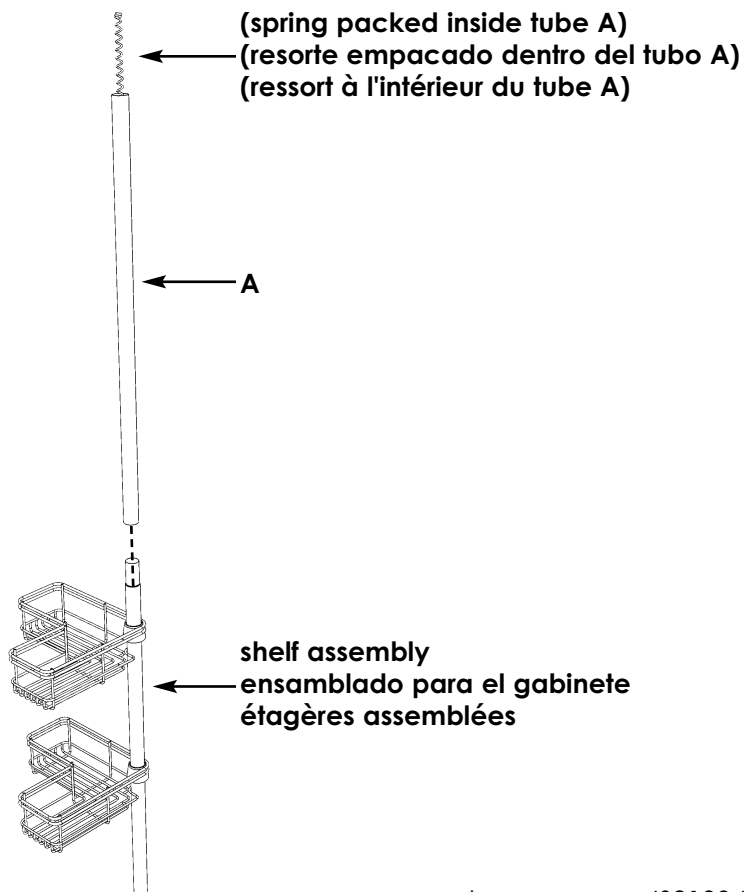

6. Slide the plastic end cap with hole (H) on the 1/2" tube (D). Place a T-cap (G) on each end of the 1/2" tube (D).

Deslice la cubierta terminal de plástico con orificio (H) en el tubo de 1/2" (D). Coloque una cubierta en forma de "T" (G) en cada extremo del tubo de 1/2" (D).

Enfilez l'embout en plastique perforé (H) dans le tube de 12,7 mm (1/2 po) (D). Placez ensuite un embout en T (G) à chaque extrémité de ce tube (D).

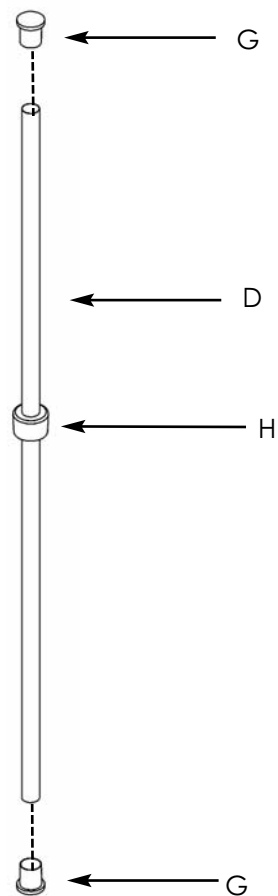

7. Place the 1/2" tube (D) into the open end of the straight tube (with spring packed inside) (A).

Slide the end cap with hole (H) over the straight tube (A).

Coloque el tubo de 1/2 pulgada (D) dentro del extremo abierto del tubo recto (con resorte embutido en su interior) (A).

Deslice la cubierta terminal con el orificio (H) por sobre el tubo recto (A).

Enfilez le tube de 12,7 mm (1/2 po) de diamètre (D) dans l'ouverture du tube droit (ressort à l'intérieur du tube) (A).

Enfilez ensuite l'embout perforé (H) sur le tube droit (A).

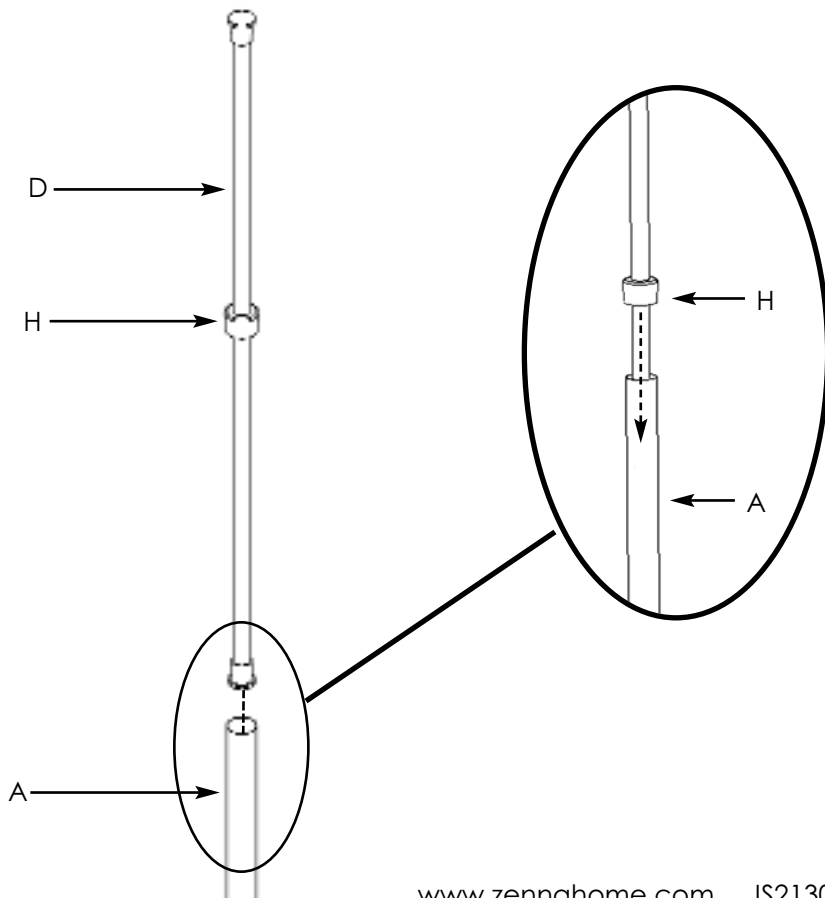

8. 1. Slip the tapered end of the short tapered tube (C) into the untapered end of the bottom tube of the assembly. Place the soft vinyl end cap (I) on the bottom of the assembly.

2. Place the tape strips (K) around the seams of the tubes. **(This will protect the tubes from moisture.)**

3. Lift the entire assembly into position over the tub ledge or shower stall floor.

4. Compress top of unit against the ceiling at desired location. Move the bottom end into place so that the unit is in a vertical position.

1. Deslice el extremo ahusado del tubo ahusado más corto (C) dentro del extremo que no está ahusado del tubo inferior del ensamble. Coloque la cubierta terminal de vinilo suave (I) en la parte inferior del ensamble.

2. Coloque las tiras de cinta (K) alrededor de las uniones de los tubos. **(Esto protegerá a los tubos de la humedad).**

3. Levante el ensamble completo en la posición por sobre el reborde de la bañera o piso del cubículo de la ducha.

4. Comprima la parte superior de la unidad contra el cielorraso en el lugar deseado. Desplace el extremo inferior a su lugar de manera que la unidad esté en posición vertical.

1. Enfilez l'extrémité conique du tube conique court (C) dans l'extrémité non conique du dernier tube de l'ensemble. Enfilez l'embout en vinyle souple (I) en bas du serviteur.

2. Placez les bandes adhésives (K) autour des jointures de tubes **(pour protéger ces derniers contre l'humidité).**

3. Soulevez l'ensemble pour le mettre en place sur le rebord de la baignoire ou le plancher de la cabine de douche.

4. Comprimez le haut du serviteur contre le plafond à l'endroit désiré. Déplacez la partie inférieure de façon à ce que l'ensemble soit en position verticale.

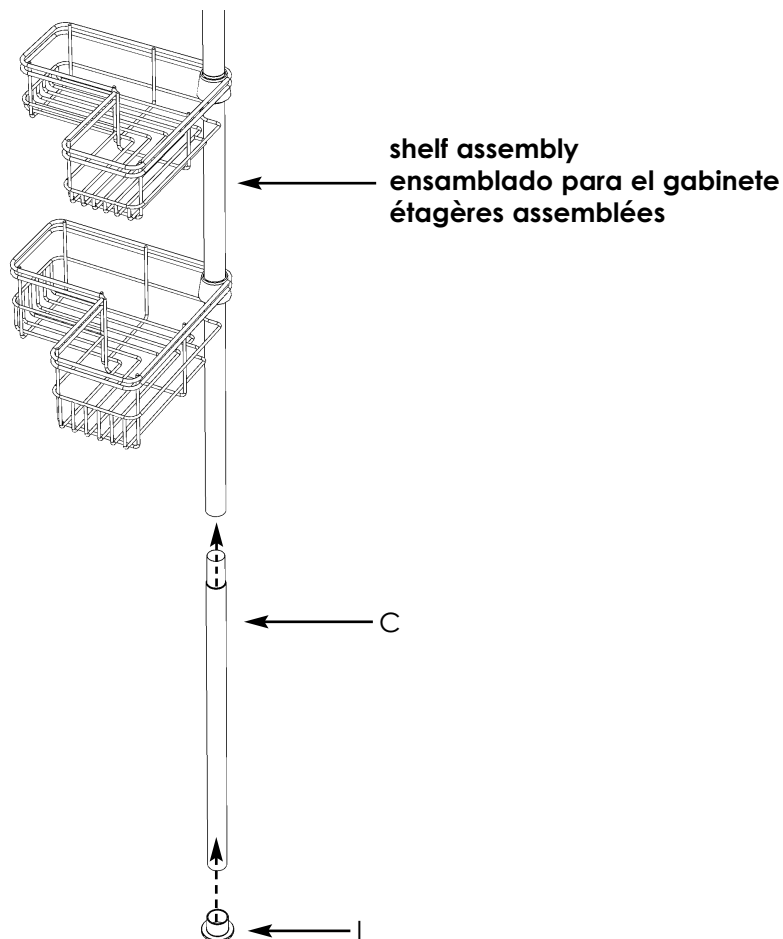

**NOTE / NOTA / REMARQUE**

THE MANUFACTURER SHALL NOT BE LIABLE FOR ANY SPECIAL, INCIDENTAL, AND/OR CONSEQUENTIAL DAMAGES.  
EL FABRICANTE NO SE RESPONSABILIZARÁ DE NINGÚN DAÑO ESPECIAL, INCIDENTAL Y/O CONSECUENTE.  
LE FABRICANT NE SERA TENU RESPONSABLE D'AUCUN DOMMAGE PARTICULIER, ACCESSOIRE ET/OU INDIRECT.