

Quickie® Tub 'n Tile Power Scrubber Owner's Manual

Thank you for choosing the Quickie Tub 'n Tile Power Scrubber. Please be sure to complete the registration card at www.quickie.com before proceeding.

PLEASE READ THIS MANUAL CAREFULLY BEFORE USING, AND KEEP IT FOR FUTURE USE. BEFORE RETURNING THIS PRODUCT FOR ANY REASON, PLEASE CALL 1-800-257-5751.

3.6V NiCD battery 1300MHA

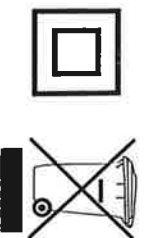

SAFETY INSTRUCTIONS

1. Prior to first operation, read this manual carefully and keep it for future use.
 - **▲ CAUTION:** when using electrical appliances, basic safety precautions should always be followed, including the following:
 - This product is not a toy. Close supervision is required when any appliance is used by or near children. Store out of reach of children.
 - If the charger cord is damaged, it must be replaced by the manufacturer or its service agent or similarly qualified person in order to avoid a hazard.
 - To protect against the risk of electric shock, do not put the battery charger in water or other liquid. Do not charge battery if it is wet or shows signs of corrosion.
 - Do not incinerate the battery. It can explode in a fire. A small leakage from the battery cell may occur under extreme usage, charging or temperature conditions. This does not indicate a failure. However, if the outer seal is broken, cracked or damaged and this leakage gets on your skin: wash quickly with soap and water or neutralize with mild acid such as lemon juice or vinegar. If the liquid gets into the eyes, flush them immediately with clean water for a minimum of 10 minutes. Seek medical attention.
 - Do not use an extension cord. Plug the charger directly in to a standard 120V power outlet.
 - Do not attempt to use this charger with any other product. Do not attempt to charge this product with any other charger.
 - Do not charge the unit outdoors.
 - Do not use the charger in wet or damp conditions. It is intended for indoor use only. Do not use charger near sinks or tubs. Do not immerse in water.
 - Do not allow the cord to hang over the edge of a table or counter or touch hot surfaces. The charger should be placed away from sinks or hot surfaces.
 - Do not operate adaptor if it has received a sharp blow, been dropped, or otherwise damaged in any way. Do not disassemble the adaptor for any reason.
 - For best results do not charge a battery when it or the air temperature is below 40°F (5°C) or above 105°F (40°C).
 - Unplug the charger when not in use and before cleaning.
 - Do not abuse the cord. Do not carry the charger by the cord or yank the cord to disconnect. Grasp the charger plug and pull to disconnect. Keep charger cord away from heat and sharp edges.
 - Do not operate in the presence of explosives and/or other flammable fumes or liquids.
 - If abnormal noise, smell, smoke or any other failure or breakage is found during the operation, turn off the switch and unplug it. Then, contact the Quickie service department immediately at 1-800-257-5751. Do not repair by yourself.
 - Do not store or use the appliance close to high temperatures.
 - Always use proper eye protection when using the Power Scrubber with irritating substances. Rubber gloves are also recommended.
 - When changing accessories, please make sure to turn off the machine first.
 - Please make sure to charge the machine when its switch in the off position.

PRODUCT DESCRIPTION

Parts List

1. Main handle
2. ON/OFF switch
3. Charging cover
4. Charging hole/light
5. Extension handle connector/fixed button
6. Extension handle
7. Extension tube/fixed button
8. Main machine head
9. Adaptor
10. Grout Brush
11. Large brush

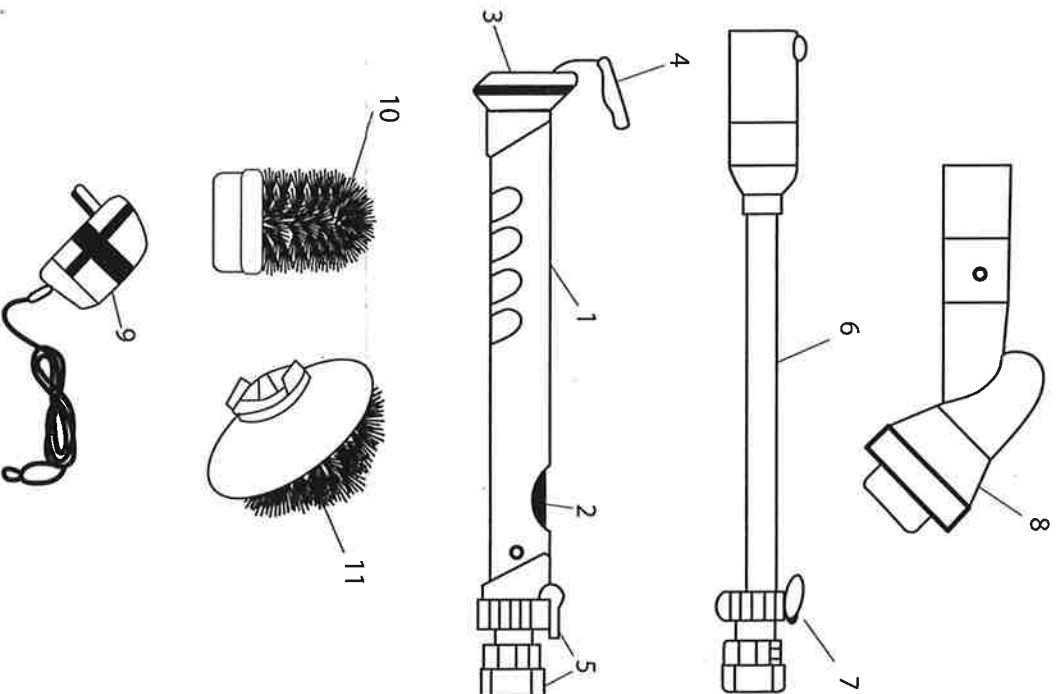

OPERATION INSTRUCTIONS

Operation Directions - (Assembling & Charging)

Remove all parts from the box and check whether there are any missing parts.

▲ WARNING: To avoid the risk of suffocation, keep all plastic bags away from children.

Charging:

1. Turn the on/off switch (2) to the OFF position, or charging will not occur. Open the silicon cover and insert the adaptor for charging. If done correctly, the light on the main unit will turn red, indicating the unit is charging. The light does not indicate the unit is fully charged.
2. For first time use, please ensure a charging time of not less than 20 hours. For future use, charging time is 8 hours.
3. While charging, the battery charger and main handle will feel warm to the touch. This is normal.
4. If unit does not charge, check power supply by plugging lamp into plug and turning on. See if the outlet is controlled by a wall switch.

OPERATION INSTRUCTIONS

Assembly & Operation

Make sure unit is turned off before attaching or detaching brushes. Assemble the machine according to the procedure below:

• With extension handle

Connect **main handle (1)** to **extension handle (6)** as shown, ensuring a "click" is heard and the locking mechanism is secure. Repeat process for **main machine head (8)**. Choose brush best suited to job:

Grout brush (10): cleaning grout and tight spaces
Large brush (11): bigger cleaning jobs and tile

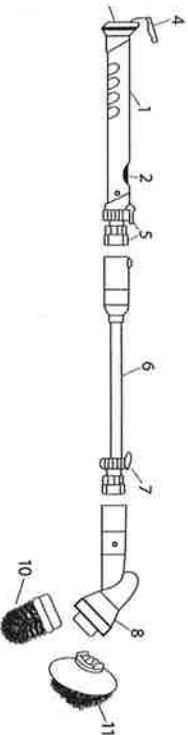

Connect brush to machine head by firmly holding machine head and pushing brush onto end.

Additional and replacement parts/brushes are available at the retailer where this unit was purchased, or at Quickle Manufacturing Corp. by calling the help line at 1-800-257-5751.

• Without extension handle

Connect **main handle (1)** to **main machine head (8)** as shown, ensuring a "click" is heard and the locking mechanism is secure. Choose brush best suited to job:

Grout brush (10): cleaning grout and tight spaces
Large brush (11): bigger cleaning jobs and tile

Connect brush to machine head by firmly holding machine head and pushing brush onto end.

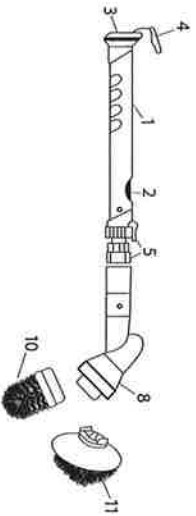

Operation

- Always use rubber gloves and proper eye wear to avoid contact from splatter of detergents with skin and eyes while head is spinning and when brushes are removed or attached.
 - To avoid splatter from a brush, turn the scrubber off while the attachment is still in contact with the surface.
 - The scrubber has been designed for easy, powerful cleaning. If you are uncertain about its use on a surface, test on a small, inconspicuous area before using on a larger area.
 - Always follow the surface manufacturer's recommendations when using a chemical cleaner such as sprays, foams, rub-on gels, liquid detergents or bleach solutions.
 - Do not use with abrasive cleaners on any surface. If some water leaks into unit, it will not affect performance. However, should the unit accidentally fall into water with the charging cover off, shake out loose liquid and allow to air dry overnight.
- Wet the area to be cleaned and apply a cleaning agent to the surface. Alternatively, you can dunk the brush head in a soap and water mixture, then move the brush into contact with the surface to be cleaned.

⚠ CAUTION: Before turning on the brush, be sure proper eye wear and gloves are on. Press the button to the ON position while brush is in contact with surface, and the brush head will begin its rotating scrubbing action. Hold the tool by the handle with one or both hands then apply light pressure to the surface and let the brush head do all the work. Do not grind the unit into the surface being cleaned. After scrubbing, rinse and/or wipe clean.

After use:

After use, turn the on/off switch to OFF position. Clean the machine as directed.

Main unit cleaning

- Use a soft cloth to clean the handles, tubes, and surface of the machine.
- Do not clean the machine by immersing main handle in water or with shower directly to the whole unit, as this will risk damage to components.
- Remove the main handle from the rest of the unit. Use a damp cloth to wipe handle clean. Let air dry.
- Do not clean with alcohol or petrol to avoid damaging the surface.
- Wash the extension handle, main machine head, and brushes in a mild detergent. Make sure all components are clear of deposits.

Battery Removal



PHILLIPS SCREW
ON LEFT SIDE

PHILLIPS SCREW
ON RIGHT SIDE

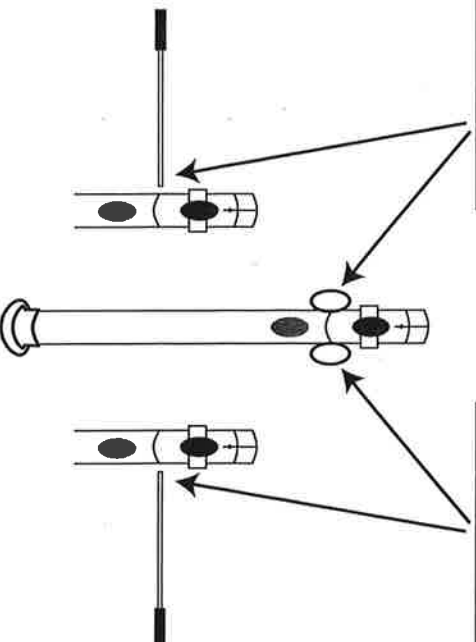

1. Using a Phillips screw driver, remove the left and right side screws as shown above.
Grasp bottom of handle with one hand and top of handle with other and pull the top part of handle out of the cylinder so that you can see the battery assembly as per the image below.

2. Remove the tape holding the battery and unclip the battery lead from the harness. The battery can now be removed from the assembly.

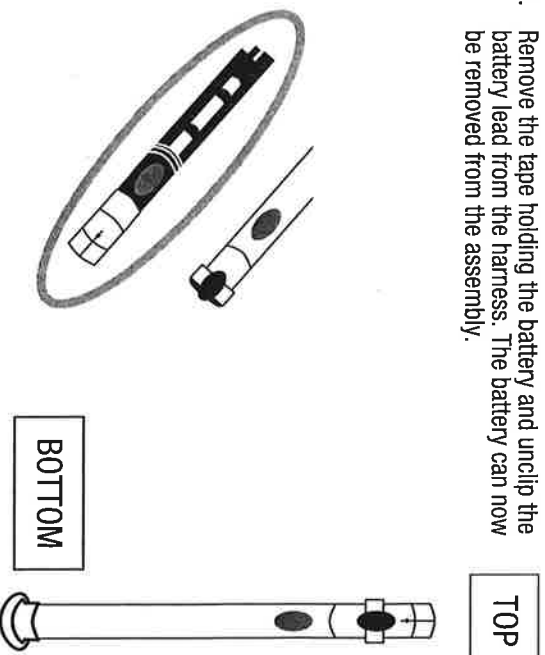

Ni-Cad Battery
PLASTIC LEAD HARNESS
(RED AND BLACK WIRES)



90 Day Limited Warranty:

IMPORTANT: Please save your receipt. Evidence of original purchase may be required for warranty coverage. If you have any questions regarding this product, call the Quickle service help line at 800-257-5751.

We are committed to keeping you satisfied. With the exception

Quickie® Tub 'n Tile fregadora eléctrica manual del usuario

Gracias por elegir la Fregadora eléctrica Tub 'n Tile de Quickie. Antes de proceder, complete la tarjeta de registro en www.quickie.com.

POR FAVOR LEA ESTE MANUAL ATENTAMENTE ANTES DE USAR EL ARTEFACTO, Y CONSERVELO PARA SU USO FUTURO.

ANTES DE DEVOLVER EL PRODUCTO POR CUALQUIER MOTIVO, LLAME AL 1-800-257-5751.

Batería NICD de 3.6 V 1300 MHA

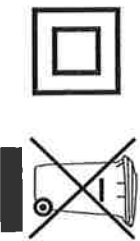

INSTRUCCIONES DE SEGURIDAD

1. Antes de operar el artefacto por primera vez, lea este manual atentamente y consérvelo para su uso futuro.

- **⚠ PRECAUCIÓN:** cuando se utilizan artefactos eléctricos, siempre deben tomarse precauciones básicas de seguridad, incluidas las siguientes:
 - Este producto no es un juguete. Cuando un niño usa un artefacto o cuando se utiliza un artefacto cerca de un niño se requiere estricta supervisión. Guardar fuera del alcance de los niños.
 - Si se daña el cable del cargador, debe ser reemplazado por el fabricante o su agente autorizado, o por una persona calificada para evitar peligros.
 - Para protegerse del riesgo de una descarga eléctrica, no sumerja el cargador de baterías en agua ni en otro líquido. No cargue la batería si está húmeda o si presenta señales de corrosión.

- No incline la batería. Puede explotar en el fuego. En condiciones extremas de uso, carga o temperatura puede darse una pequeña pérdida de la celda de la batería. Esto no indica una falla. Sin embargo, si el sello exterior está roto, fisurado o dañado y esta fuga tiene contacto con su piel: lave de inmediato con agua y jabón o neutralice con un ácido suave como jugo de limón y vinagre. Si le entra líquido a los ojos, enjuáguelos de inmediato con agua limpia durante al menos 10 minutos. Busque atención médica.

- No utilice un cable de extensión. Enchufe el cargador directamente en un tomacorriente estándar de 120 V.
- No intente usar este cargador con ningún otro producto. No intente cargar este producto con ningún otro cargador.
- No cargue la unidad al aire libre.
- No use el cargador en condiciones de humedad. Está destinado para uso en interiores únicamente. No use el cargador cerca de lavabos o bañeras. No lo sumerja en agua.
- No permita que el cable cuelgue por el borde de la mesa o superficie de gabinete ni que toque superficies calientes. El cargador debe ubicarse lejos de fregaderos o superficies calientes.
- No opere el cargador si ha recibido un golpe fuerte, se ha caído o se ha dañado de algún otro modo. No desarme el cargador por ningún motivo.

- Para obtener mejores resultados, no cargue la batería cuando su temperatura o la del aire sea inferior a 40° F (5° C) o superior a los 105° F (40° C).
- Desenchufe el cargador cuando no lo utilice y antes de limpiarlo.
- No maltrate el cable. No traslade el cargador tomándolo del cable ni tire del cable para desconectarlo. Tire del enchufe del cargador para desconectarlo. Mantenga el cable del cargador lejos del calor y los bordes filosos.
- No opere el artefacto en presencia de explosivos u otros humos o líquidos inflamables.

- Si advierte ruidos, olores o humos anormales, o si detecta alguna falla o rotura durante la operación, apague el interruptor y desenchufe el artefacto. Y póngase en contacto con el departamento de servicio de Quickie de inmediato llamando al 1-800-257-5751. No lo repare usted mismo.
- No almacene ni use el artefacto cerca de altas temperaturas.
- Utilice siempre protección ocular adecuada cuando use la Fregadora eléctrica con sustancias irritantes. También se recomienda el uso de guantes de goma.

- Cuando cambie los accesorios, asegúrese de apagar primero la máquina.
- Asegúrese de cargar la máquina con el interruptor en posición

DESCRIPCIÓN DEL PRODUCTO

Lista de partes

1. Mango principal
2. Interruptor ON/OFF (encendido/apagado)
3. Tapa del cargador
4. Orificio/luz de carga
5. Conector del tubo de extensión/botón fijo
6. Tubo de extensión
7. Tubo de extensión/botón fijo
8. Cabezal principal de la máquina
9. Adaptador
10. Cepillo para lechadas
11. Cepillo grande

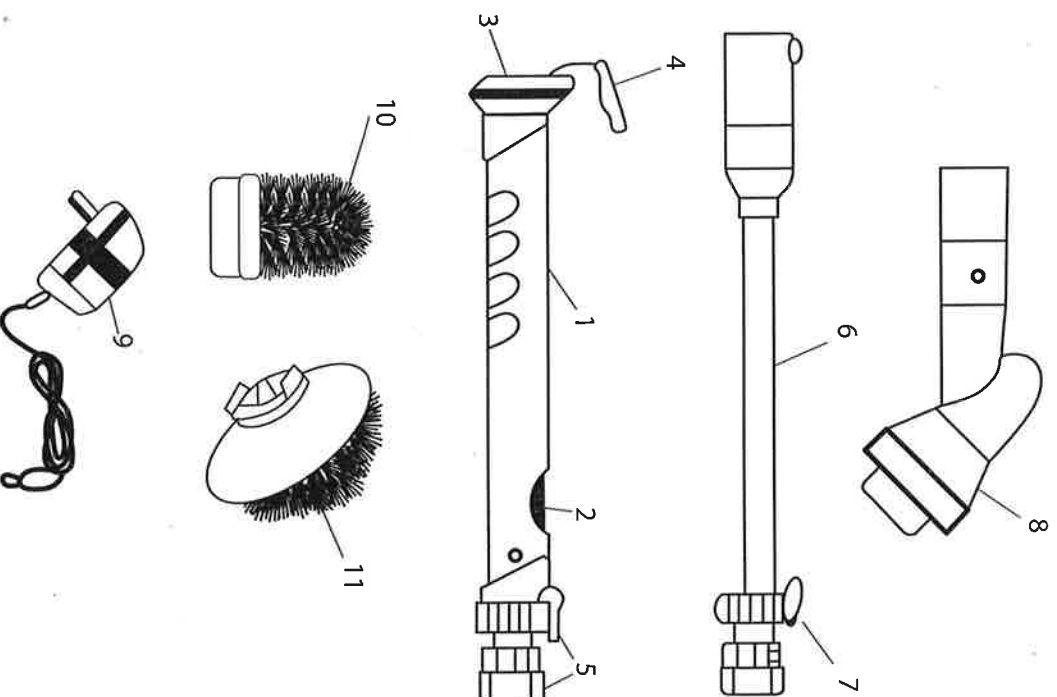

INSTRUCCIONES DE USO

Instrucciones de uso - (Montaje y carga)

Retire todas las partes de la caja y verifique si falta alguna.

⚠ ADVERTENCIA: Para evitar riesgos de asfixia, mantenga todas las bolsas plásticas alejadas de los niños.

Carga:

1. Ponga el interruptor en la posición OFF, o no se cargará el artefacto. Abra la tapa de silicona e inserte el adaptador para cargar. Si lo hace correctamente, la luz de la unidad principal se pondrá roja, indicando que la unidad está cargando. La luz no indica que la unidad está totalmente cargada.
2. Cuando lo utilice por primera vez, asegúrese de cargar durante un período de 20 horas como mínimo. Para usos futuros, el período de carga es de 8 horas.
3. Durante la carga, el cargador de la batería y el mango principal estarán calientes al tacto. Esto es normal.
4. Si la unidad no carga, verifique el suministro de energía enchufando la lámpara en un enchufe y encendiéndola. Verifique si el tomacorriente

INSTRUCCIONES DE USO

Montaje y operación

Asegúrese de que la unidad esté apagada antes de colocar o sacar los cepillos. Monte la máquina de acuerdo al siguiente procedimiento.

• Con el tubo de extensión

Conecte el **mango principal (1)** al **tubo de extensión (6)** tal como se muestra, asegurando que se escuche un "clic" y que ha trabado el mecanismo de traba. Repita el proceso para el **cabezal principal de la máquina (8)**.

Elija el cepillo que mejor se adapta al trabajo a realizar:

Cepillo de lechada (10): limpiar lechadas y espacios limitados
Cepillo grande (11): trabajos de limpieza más grandes y azulejos

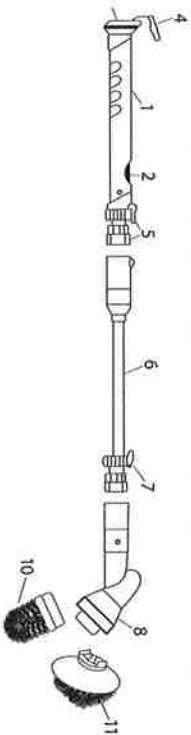

Conecte el cepillo al cabezal de la máquina sujetando firmemente el cabezal de la máquina y empujando el cepillo en el extremo.

Hay disponibles piezas/cepillos adicionales y de repuesto en los minoristas en los que se compra la unidad, o en Quicke Manufacturing Corp., llamando a la línea de ayuda 1-800-257-5751.

• Sin tubo de extensión

Conecte el **mango principal (1)** al **cabezal principal de la máquina (8)** tal como se muestra, asegurando que se escuche un "clic" y que ha trabado el mecanismo de traba.

Elija el cepillo que mejor se adapta al trabajo a realizar:

Cepillo de lechada (10): limpiar lechadas y espacios limitados
Cepillo grande (11): trabajos de limpieza más grandes y azulejos

Conecte el cepillo al cabezal de la máquina sujetando firmemente el cabezal de la máquina y empujando el cepillo en el extremo.

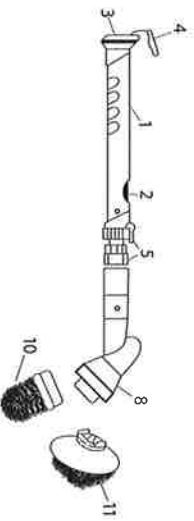

Operación

- Use siempre guantes de goma y protección ocular adecuada para evitar el contacto con las salpicaduras de detergentes sobre la piel y los ojos mientras gira el cabezal y cuando se retiran o colocan los cepillos.
- Para evitar las salpicaduras de un cepillo, gire y retire la fregadora mientras el accesorio aún está en contacto con la superficie.
- La fregadora ha sido diseñada para una limpieza fácil y potente. Si no está seguro del uso sobre una superficie, pruebe el artefacto en una zona que pase desapercibida antes de usar en un sector de mayor tamaño.
- Siga siempre las recomendaciones del fabricante cuando utilice un limpiador químico tal como espray, espumas, geles pulidores, detergentes líquidos o blanqueador.
- No lo utilice con limpiadores abrasivos sobre ninguna superficie.

Si ingresa agua a la unidad, no afectará su rendimiento. Sin embargo, en caso de que la unidad cayera accidentalmente al agua sin la tapa del cargador, sacuda el líquido suelto y deje secar al aire durante una noche.

Humedezca el área a limpiar y aplique un agente limpiador a la superficie. O bien, puede sumergir el cabezal del cepillo en una mezcla de agua y jabón, luego mover el cepillo hasta la superficie a limpiar.

▲ ADVERTENCIA:

Antes de encender el cepillo, asegúrese de usar protección ocular y guantes adecuados. Presione el botón hacia la posición ON mientras el cepillo está en contacto con la superficie. Y el cabezal del cepillo comenzará su acción de fregado giratorio. Sujete la herramienta por el mango con una o ambas manos, luego aplique una ligera presión a la superficie y deje que el cabezal del cepillo haga todo el trabajo. No oprima la unidad en la superficie a limpiar. Luego de fregar, enjuague o limpie.

Luego de usar:

Luego de usar, coloque el interruptor en la posición OFF.

Limpie la máquina según las instrucciones.

Limpieza de la unidad principal

- Use un paño suave para limpiar los mangos, tubos y la superficie de la máquina.

Eliminación correcta de este producto:

Este producto usa baterías recargables y reciclables de níquel cadmio (Nícad). Cuando ya no puedan ser recargadas, deben retirarse de la unidad y reciclarse. No deben incinerarse ni enviarse a relleno sanitario. La batería puede ser llevada para su eliminación a un vendedor local que participe en un programa de reciclado nacional auspiciado por el RBRC (vea sello del RBRC). Llame a su vendedor local para obtener más detalles, o a la línea de ayuda del RBRC al 1-800-822-8837 para que le indiquen cuál es el centro de reciclado más cercano. Si lo desea, puede ponerse en contacto con el municipio para recibir instrucciones de eliminación adecuadas en su ciudad.

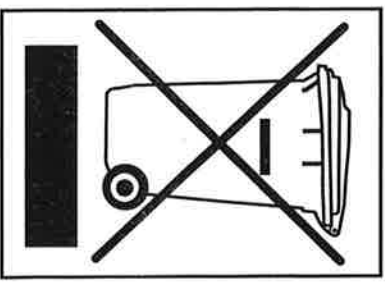

Remoción de la batería

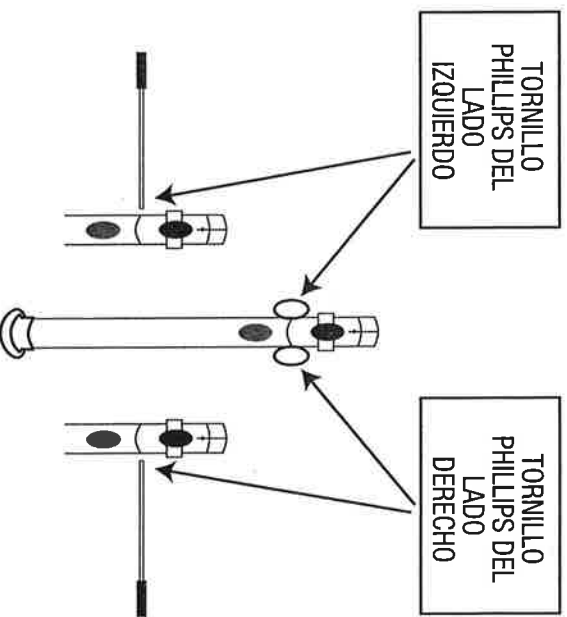

1. Con un destornillador Phillips, retire los tornillos derecho e izquierdo tal como se muestra arriba.

Tome la parte inferior del mango con una mano y la superior con la otra y tire de la parte superior del mango para sacar la del cilindro y así ver el montaje de la batería según se muestra en la siguiente imagen.

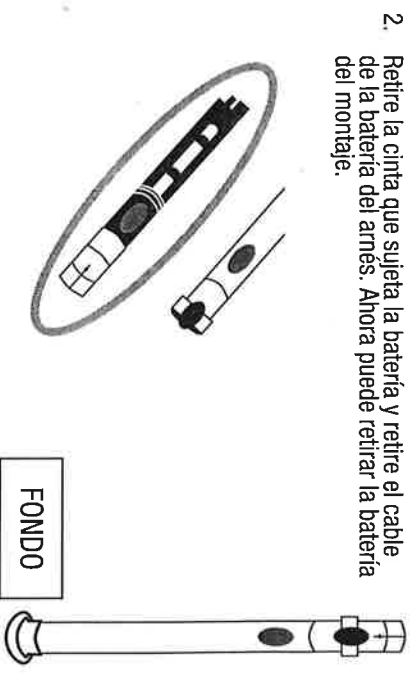

2. Retire la cinta que sujeta la batería y retire el cable de la batería del arnés. Ahora puede retirar la batería del montaje.

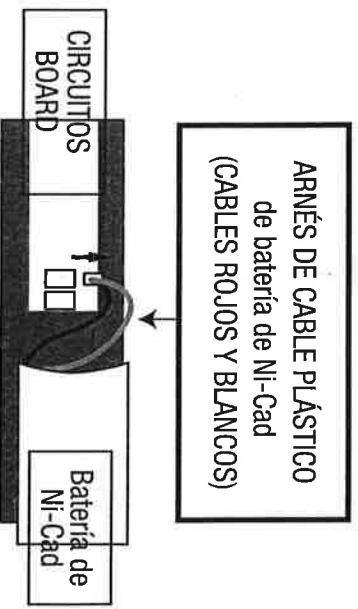

Garantía limitada de 90 días:

IMPORTANTE: Conserve su recibo. Podemos solicitarle evidencia de la compra original para la cobertura de la garantía. Si tiene alguna pregunta acerca de este producto, comuníquese con la línea de ayuda de servicio de Quicke al 800-257-5751.

Estamos comprometidos con la satisfacción de nuestros clientes.

A excepción de los cabezales de cepillo, este producto está garantizado contra defectos de material y mano de obra durante 90 días a partir de la fecha de la última compra con una declaración normal. Si no