



DAKOTA / BATHURST / BRADWICK

ENTRYWAY BENCH
BANC D'ENTRÉE

ITEM NUMBER / NUMÉRO D'ARTICLE
INT-AXCDKT-BNCH-EXE

REQUIRES 2 PEOPLE
FOR EASE OF ASSEMBLY

REQUIERT 2 PERSONNES
POUR FACILITER
L'ASSEMBLAGE

USER ASSEMBLY GUIDE
GUIDE D'ASSEMBLAGE

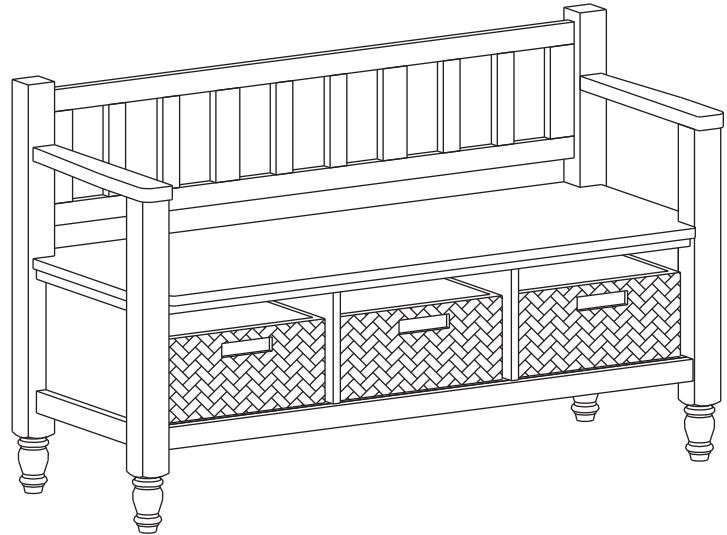

Like us on **facebook.**
& share your pictures and
comments to be eligible
for exclusive promotions.

Suivez-nous sur **facebook.**
partagez vos photos et vos
commentaires afin d'être admissibles
à des promotions exclusives.

www.facebook.com/simplihomefurnishings



DO NOT RETURN

FOR REPLACEMENT PARTS OR
OTHER INQUIRIES
PLEASE CONTACT US AT:
CUSTOMERSERVICE@ACCESS-WORLD.COM
PLEASE BE SURE TO HAVE THE MODEL
NUMBER FROM THE PACKAGING OR
INSTRUCTION BOOKLET.

POUR OBTENIR DES PIÈCES DE REMPLACEMENT
OU POUR AUTRE DEMANDE, VEUILLEZ
COMMUNIQUER AVEC NOUS:
CUSTOMERSERVICE@ACCESS-WORLD.COM
VEUILLEZ-VOUS ASSURER D'AVOIR EN
MAINS LE NUMÉRO DE MODÈLE OU LE
LIVRET D'ASSEMBLAGE.

WyndenHall™
HOME DECOR

SIMPLI™
HOME

brooklyn + max™

For more information visit us on our website www.simpli-home.com



DAKOTA / BATHURST / BRADWICK
ENTRYWAY BENCH
BANC D'ENTRÉE

INFOGRAPHIC LEGEND / LÉGENDE GRAPHIQUE:

In relative spatial arrangement to the assembled unit / Disposition par rapport à l'assemblage



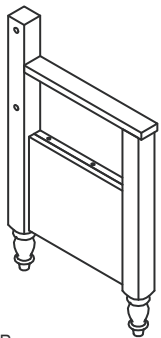
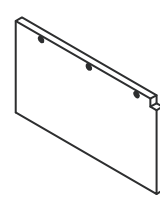
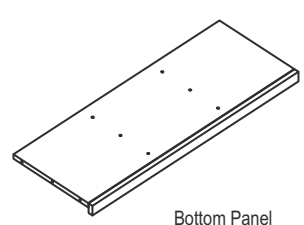
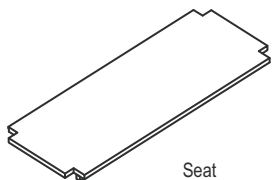
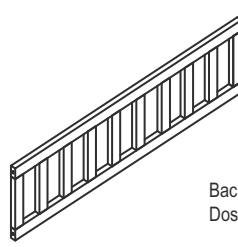
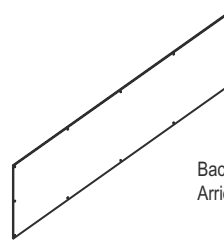

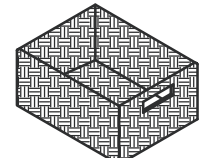
INNER Panel: Inner side / Panneau : côté intérieur **OUTER** Panel: Outer side / Panneau: côté externe **B** Back / Arrière **F** Front / Devant **T** Top / Supérieur **X** Bottom / Inférieur

PARTS DESCRIPTION / DESCRIPTIONS DES PIÈCES

<p>A</p>  <p>Sides Panneau</p> <p>ONE PAIR UNE PAIRE</p>	<p>B</p>  <p>Divider Diviseur</p> <p>ONE PAIR UNE PAIRE</p>	<p>C</p>  <p>Bottom Panel Panneau inférieur</p> <p>1 PC 1 PIÈCE</p>	<p>D</p>  <p>Seat Siège</p> <p>1 PC 1 PIÈCE</p>
<p>E</p>  <p>Backrest Dossier</p> <p>1 PC 1 PIÈCE</p>	<p>F</p>  <p>Back Arrière</p> <p>1 PC 1 PIÈCE</p>	<p>G</p>  <p>Bottom Support Support inférieure</p> <p>1 PC 1 PIÈCE</p>	<p>H</p>  <p>Basket</p> <p>3 PCS 3 PIÈCES</p>

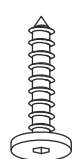
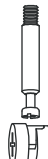
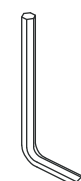
REQUIRES 2 PEOPLE FOR EASE OF ASSEMBLY
REQUIERT 2 PERSONNES POUR FACILITER L'ASSEMBLAGE

HARDWARE / QUINCAILLERIE

<p>1</p>  <p>Allen Key Screw Vis Allen</p> <p>M6X30mm</p> <p>6 PCS 6 PIÈCES</p>	<p>2</p>  <p>Cam Lock Pin Goujons de Serrage</p> <p>Cam Lock Verrous de culot</p> <p>18 PCS 18 PIÈCES</p>	<p>3</p>  <p>Allen Key Clef Allen</p> <p>1 PC 1 PIÈCE</p>	<p>4</p>  <p>Wood bolt caps Capuchon en bois</p> <p>4 PCS 4 PIÈCES</p>
<p>5</p>  <p>Allen Key Bolts Boulons Allen</p> <p>M6X50mm</p> <p>4 PCS 4 PIÈCES</p>	<p>6</p>  <p>Phillips Screw Vis à tête étoilée</p> <p>M4x30mm</p> <p>2 PCS 2 PIÈCES</p>	<p>7</p>  <p>Phillips Screw Round Head Vis à tête Ronde étoilée</p> <p>M4X15mm</p> <p>12 PCS 12 PIÈCES</p>	

DAKOTA / BATHURST / BRADWICK
ENTRYWAY BENCH
BANC D'ENTRÉE

NOTICE / AVIS

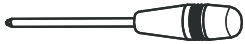

Please use a screwdriver for the screws. The screwdriver is not included in the pack.
SVP utilisez un tournevis pour les vis. Le tournevis n'est pas fourni avec le produit.

ASSEMBLY INSTRUCTIONS / INSTRUCTIONS D'ASSEMBLAGE

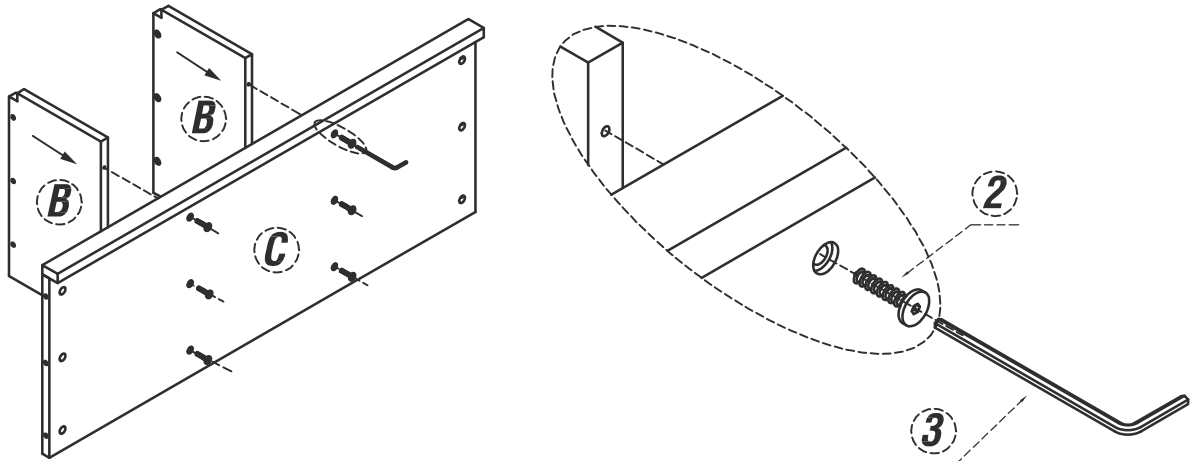

STEP 1 - Assemble Shelf Structure

4. Insert 6 Allen key Screw (2) into pre-drilled holes through centre of panel (C) into panels (B) and use Allen key to snugly tighten. Do not over-tighten.

ÉTAPE 1 - Assemblage de la tablette

4. Insérer 6 Vis à six pans (Allen) (2) dans les trous situés au centre du panneau (C) pour fixer les tablettes (B) et utiliser un Clef Allen pour que cela soit bien ajusté. Ne pas serrer trop fort.

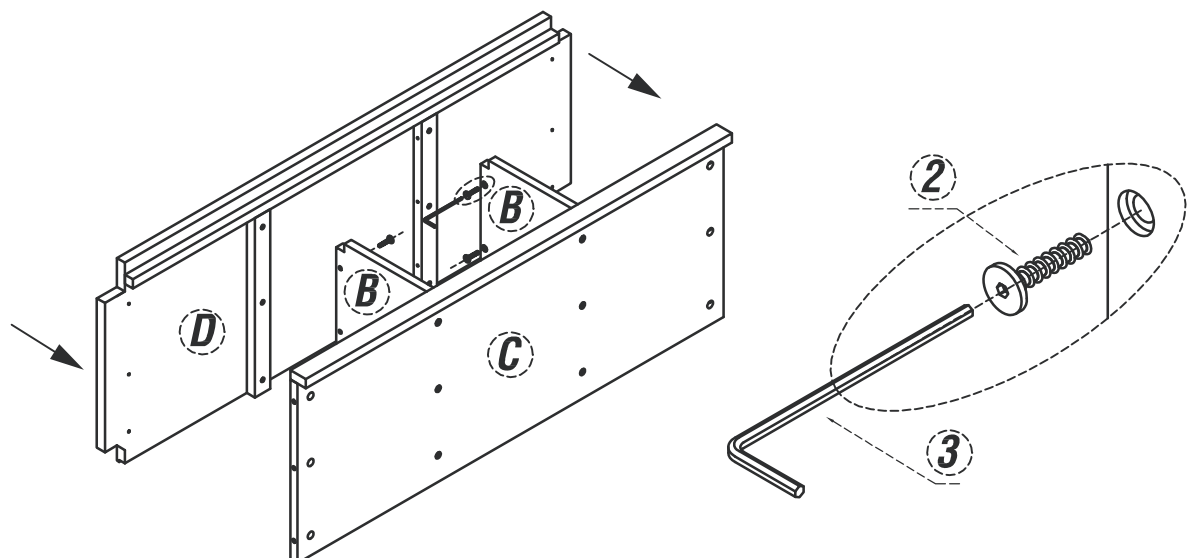

STEP 2 - Assemble Shelf Structure

4. Insert 3 Allen key Screw (2) into pre-drilled holes through centre of panel (B) into panels (D) and use Allen key to snugly tighten. Do not over-tighten.

ÉTAPE 2 - Assemblage de la tablette

4. Insérer 3 Vis à six pans (Allen) (2) dans les trous situés au centre du panneau (B) pour fixer les tablettes (D) et utiliser un Clef Allen pour que cela soit bien ajusté. Ne pas serrer trop fort.

DAKOTA / BATHURST / BRADWICK
ENTRYWAY BENCH
BANC D'ENTRÉE

NOTICE / AVIS

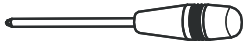

Please use a screwdriver for the screws. The screwdriver is not included in the pack.
SVP utilisez un tournevis pour les vis. Le tournevis n'est pas fourni avec le produit.

ASSEMBLY INSTRUCTIONS / INSTRUCTIONS D'ASSEMBLAGE

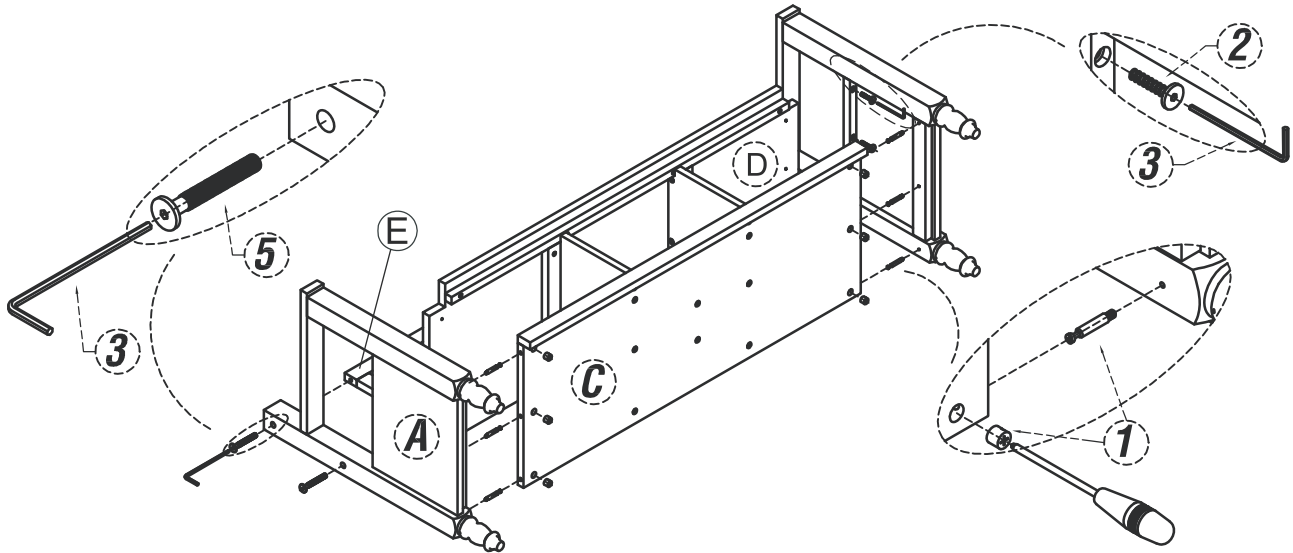

STEP3- Attach Side Panel (A) to Assembled Shelf Structure Parts C, B, D, E

1. Screw 3 threaded cam lock pins (1) into pre-drilled holes on the side of panel (A) with the drawer glide mounted.
2. Screw only to where the threading ends and ensure they are straight. Do not use excessive force to over-screw cam lock pin.
3. Align threaded cam lock pins in panel (A) to the 3 pre-drilled holes leading to the round cam lock inserts in panels (C).
4. Ensure alignment mark on cam lock insert points to exposed cam lock pin.
5. Use flathead screwdriver to turn cam lock inserts to ensure top of cam lock pin and panels fit flat together.
6. Use flathead screwdriver to tighten cam lock 1/2 turn and feel it lock securely in place. Do not over-tighten.
7. Insert 3 Allen key Screw (2) into pre-drilled holes through centre of panel (A) into panels (D) and use Allen key (3) to snugly tighten. Do not over-tighten.
8. Attach seat back (E) using 2 Allen Key Bolts (5) to assembled side of bench arm and use Allen Key (3) to tighten screws. Do not over-tighten.

ÉTAPE 3 - Assemblage des panneaux latéraux (A) à la tablette C,B,D, E

1. Insérer les 3 culots filetés à blocage (1) dans les trous des panneaux latéraux avec coulisse pour tiroir (A).
2. Visser jusqu'à l'extrémité du filetage et s'assurer qu'ils sont bien droits. Ne pas employer une force excessive pour visser les culots.
3. Aligner les culots filetés à blocage sur le panneau latéral (A) dans les 3 trous avec les verrous de culot dans les tablettes inférieure et supérieure (C).
4. S'assurer de la correspondance entre les culots filetés et les verrous de culot.
5. Utiliser un tournevis à tête plate pour tourner les verrous de culot et s'assurer que le culot fileté s'enclasse correctement.
6. Utiliser un tournevis à tête plate pour tourner les verrous d'un demi-tour et s'assurer qu'ils sont bien en place.
7. Insérer 3 Vis à six pans (Allen) (2) dans les trous situés au centre du panneau (A) pour fixer les tablettes (D) et utiliser un Clef Allen (3) pour que cela soit bien ajusté. Ne pas serrer trop fort.
8. Relier le dossier (E) au moyen de 2 écrous à six pans (5) pour le relier aux accoudoirs et utiliser un Clef Allen (3) pour visser les vis. Ne pas trop serrer.

DAKOTA / BATHURST / BRADWICK
ENTRYWAY BENCH
BANC D'ENTRÉE

NOTICE / AVIS

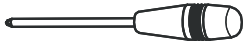

Please use a screwdriver for the screws. The screwdriver is not included in the pack.
SVP utilisez un tournevis pour les vis. Le tournevis n'est pas fourni avec le produit.

ASSEMBLY INSTRUCTIONS / INSTRUCTIONS D'ASSEMBLAGE

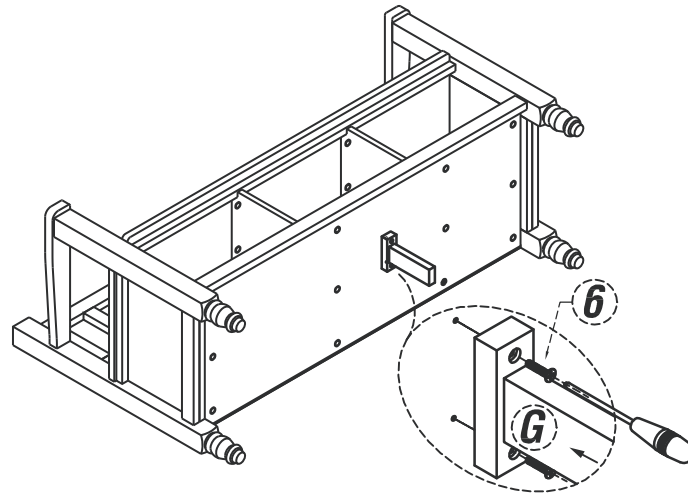

STEP 4

1. Attach Bottom Support (G) into pre-drilled holes of Bottom Panel (C) using Phillips Screws (6).
2. Use Phillips screwdriver to tighten Screws. Do not over-tighten.

ÉTAPE 4

1. Fixer le Support Inférieure (G) dans les trous prépercés de la Panneau Inférieure (C) au moyen vis à tête étoilée (6).
2. Utiliser un tournevis à tête étoilée pour visser les vis. Ne pas trop serrer.

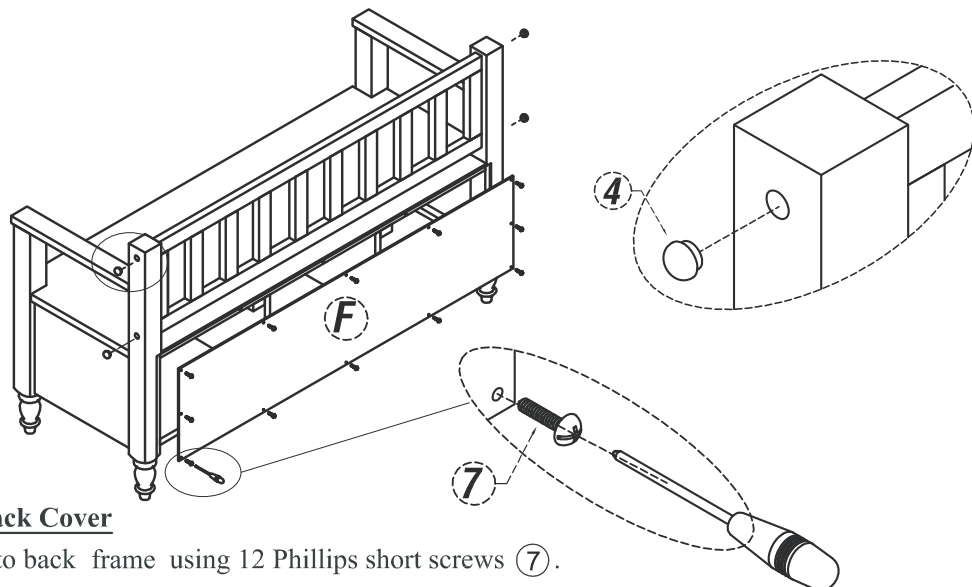

STEP 5 - Attach Back Cover

1. Attach panel (F) to back frame using 12 Phillips short screws (7).
2. Use Phillips screwdriver to snugly tighten screws.
3. Insert 4 wood bolt caps (4) into exposed bolt holes on side of bench.

ÉTAPE 5 - Relier le panneau arrière

1. Relier le panneau (F) à l'arrière au moyen de 12 vis courtes à tête étoilée (7).
2. Utiliser un tournevis à tête étoilée pour visser les vis délicatement.
3. Insérer les capuchons en bois (4) sur les vis apparentes de chaque côté du banc.

DAKOTA / BATHURST / BRADWICK
ENTRYWAY BENCH
BANC D'ENTRÉE

NOTICE / AVIS

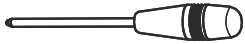

Please use a screwdriver for the screws. The screwdriver is not included in the pack.
SVP utilisez un tournevis pour les vis. Le tournevis n'est pas fourni avec le produit.

ASSEMBLY INSTRUCTIONS / INSTRUCTIONS D'ASSEMBLAGE

STEP 6
ÉTAPE 6

