

Warranty

For your own records, staple or attach your sales receipt to this manual. Please also write the store name/location and date purchased below.

STORE NAME/LOCATION: _____

DATE PURCHASED: _____

THREE (3) YEAR LIMITED WARRANTY:

(SAVE THIS WARRANTY INFORMATION)

Optimus Enterprise, Inc. warrants to its customers and/or consumer of this electric heater and the parts thereof will be free from defect in material and workmanship, under normal use, for a period of three (3) years from the date of initial purchase. The warranty does not apply to repairs necessitated by damage, misuse, abuse or alternation and to any repair of merchandise not used within the United States or Canada. Unless otherwise proscribed by law, Optimus Enterprise, Inc. shall not be liable for any personal injury, property damage or any incidental or consequential damages of any kind (include water damage) resulting from malfunctions, defects, misuse, improper installation or alternation of this product. This warranty is the only warranty extended by Optimus Enterprise, Inc. to its original customers and/or consumer purchased of this heater. Optimus Enterprise, Inc. disclaims all other warranties, express or implied, that arise by the operation of law, specifically including the implied warranties of merchantability and fitness for a particular purpose. Optimus Enterprise, Inc. shall not be liable for any incidental or consequential damage, which may have resulted from any alleged breach of warranty. Some states do not allow limitations on how long implied warranty lasts or the exclusion or limitation of incidental or consequential damage, so the above limitations or exclusion may not apply to you. This warranty gives you specific legal rights you may also have other rights which vary from state to state.

Should the heater fail during the warranty period, the owner should:

- Within the first 30 days from date of purchase, the store from which you purchased your Optimus product should replace this product if it is defective in material or workmanship (provided the store has in-stock replacement).
- Within the first 12 months from date of purchase, Optimus Enterprise, Inc. will repair or replace the product if it is defective in material or workmanship providing it is returned to Optimus Enterprise, Inc. with freight prepaid, with evidence of purchase date (cash registered receipt) together with \$18.00 check or money order for handling and return packaging/ shipping charges.
- In year 2 through 3 from date of purchase, Optimus Enterprise, Inc. will repair or replace the product with a refurbished heater if it is defective in material or workmanship providing it is returned to Optimus Enterprise, Inc. with freight prepaid, with evidence of purchase date (cash register receipt) together with US\$25.00 check or money order for handling and return packaging/ shipping charges.

IMPORTANT: ANY REPAIRS SHOULD BE PERFORMED BY AN AUTHORIZED SERVICE REPRESENTATIVE. DO NOT ATTEMPT TO REPAIR THIS HEATER YOURSELF. DOING SO MAY VOID YOUR WARRANTY.

PLEASE RETAIN THIS WARRANTY AND SALES RECEIPT TO INSURE YOUR PRODUCT WARRANTY.

IMPORTANT: RETURN INSTRUCTIONS:

Your warranty depends on your following these instructions if you are returning the unit more than 30 days after the date of purchase:

- Carefully pack the heater in the original container or a suitable container to avoid damage in shipping.
- Seal the carton. Address an envelope as follows:
Optimus Enterprise, Inc.
Customer Service Department
2201 E. Winston Rd., Unit J
Anaheim, CA 92806
- Inside the envelope, enclose your name, full address with zip code, daytime phone number, evidence of purchase date (cash register receipt) AND A CHECK OR MONEY ORDER for handling and return packaging/ shipping charges. Please also include a brief explanation of the problem you are having with the unit.
- Optimus Enterprise, Inc. recommends you insure the package (as damage in shipments is not covered by your warranty).
- All shipping charges must be prepaid by you (as noted as above).

OPTIMUS

INSTRUCTION MANUAL AND OWNER'S GUIDE

Portable Oil Filled Radiator Heater

Model: H-6003



INFORMATION HOTLINE: If, after reading this owner's guide, you have any question or comments, please feel free to write us or call us at 1-888-672-5832 or e-mail us at Service@optimusent.com. Our customer service representative will be happy to help you.

PLEASE READ AND SAVE THESE INSTRUCTIONS.

IMPORTANT INSTRUCTIONS:

PLEASE READ AND SAVE THESE IMPORTANT SAFEGUARDS

Thank you for choosing an Optimus heater. To ensure the best performance from your heater, please read and save the following instructions.

WHEN USING ELECTRICAL APPLIANCES, BASIC PRECAUTIONS SHOULD ALWAYS BE FOLLOWED TO REDUCE THE RISK OF FIRE, ELECTRIC SHOCK AND INJURY TO PERSON, INCLUDING THE FOLLOWING:

- Read all instructions before using this heater.
- This heater is hot when in use. To avoid burns, do not let bare skin touch hot surfaces. Use grip handle when provided.
- Keep combustible materials such as drapes, furniture, pillows, bedding, papers, clothes, and curtains at least three (3) feet (0.9m) from the front of heater and keep them at least 1 foot (0.3m) the sides and rear of the heater.
- Extreme caution is necessary when heater is used by or near children or invalids and whenever the heater is left operating and unattended.
- Always unplug heater when not in use.
- Do not use any heater with a damaged cord or plug or after the heater malfunctions or has been dropped or damaged in any manner. Return heater to manufacturer for examination, electrical or mechanical adjustment, or repair. (See Warranty for information).
- Do not use outdoors.
- This heater is not to be used in bathrooms, laundry areas or other similar indoor locations. Never locate heater where it may fall into a bathtub or other water container.
- Do not run cord under carpeting. Do not cover cord with throw rugs, runners or the like. Arrange cord away from traffic area where it will not be tripped over.
- To disconnect heater, turn control to OFF then remove plug from outlet.
- Do not insert or allow foreign objects to enter any ventilation or exhaust opening as this may cause electric shock or fire or damage the heater.
- To prevent possible fire, do not block air intakes or exhaust in any manner. Do not use on soft surfaces, like a bed, where openings may become blocked.
- A heater has hot and arcing or sparking parts inside. Do not use it in areas where gasoline, paint or flammable liquids are used or stored.
- Use this heater only as directed in this manual. Any other use not recommended by the manufacturer may cause fire, electric shock or injury to persons.
- Avoid the use of an extension cord because the extension cord may overheat and cause risk of fire. However, if you must use an extension cord, the cord shall be No. 14AWG minimum size and rated not less than 1875 watts. Never use a single extension cord to operate more than one Heater.
- If the heater will not operate: See specific instructions in Safety Feature explained in this manual.

CLEANING/ MAINTENANCE INSTRUCTIONS:

During Season Care:

- Before cleaning, be sure to turn off and unplug the heater.
- Carefully wipe the unit with a soft, damp cloth. Please be very cautious near the motor and heating elements.
- Do not immerse the heater in water.
- Never use gasoline, benzene or thinner. This will damage the surface of the heater.
- After cleaning, be sure to completely dry the unit with a cloth or towel.

After Season Care:

- Store heater in a cool and dry location with power cord properly secured.
- Please store the unit in its original carton or suitable container.

PRE—OPERATING INSTRUCTIONS:

- Carefully remove your heater from the box (please save the carton for off-season storage)
- Make sure the unit is in the OFF position before plugging the heater into the outlet.
- Place heater on a firm level surface.

OPERATING INSTRUCTIONS:

PRE-OPERATING INSTRUCTIONS:

- Carefully remove your heater from the box (please save the carton for off-season storage).
- Make sure the unit is in the OFF position before plugging the heater into the outlet.
- Place heater on a firm level surface.

ASSEMBLY INSTRUCTIONS:

- The heater should be unplugged during assembly or disassembly
- For ease of assembly turn the unit upside down.
- Attach the wheel base assemblies to the heater using the U bolts and wing nuts supplied. Place the bolts between the first and last set of fins
- After assembly is complete, turn the wheel side down for operation.
- DO NOT OPERATE WITHOUT WHEELS ATTACHED

OPERATING INSTRUCTIONS:

- Plug the power cord into a wall outlet (110-120V AC, 60Hz)
- This heater has only one (1) power setting, pressing the rocker switch to the ON position, it will give you 700 watts of heat. When you want to switch off, then just press the switch to the OFF position.
- When the unit is turned on the power indicator light will illuminate to tell you that the heater is functioning.

THERMOSTAT INSTRUCTIONS:

- Before setting the thermostat, allow the heater to operate and warm up the room. You need to set the thermostat on MAX to start the heater.
- When the desired temperature/comfort level is reached, lower the thermostat setting until the heater stops operating.
- The control will now automatically maintain the pre-set temperature level by turning the heater ON and OFF.

Note: it is normal for the heater to cycle ON and OFF as it maintains the preset temperature. To prevent the unit from cycling, you need to change the thermostat setting.

SERVICE INSTRUCTIONS:

- Do NOT attempt to repair or adjust any electrical or mechanical functions on this unit. Doing so will void the warranty.
- If you have any questions regarding this unit's operation or believe any repair is necessary, please call 1-888-672-5832 to speak with a Customer Service Representative.
- If you need to exchange the unit, please return it, in its original carton with a sales receipt enclosed, to the store you purchased it. If you are returning the unit more than 30 days after the date of purchase, please see the enclosed warranty.
- If you have any other question or comments, feel free to write us:
Optimus Enterprise, Inc.
2201 E. Winston Road, Unit J
Anaheim, CA 92806
E-mail: Service@optimusent.com

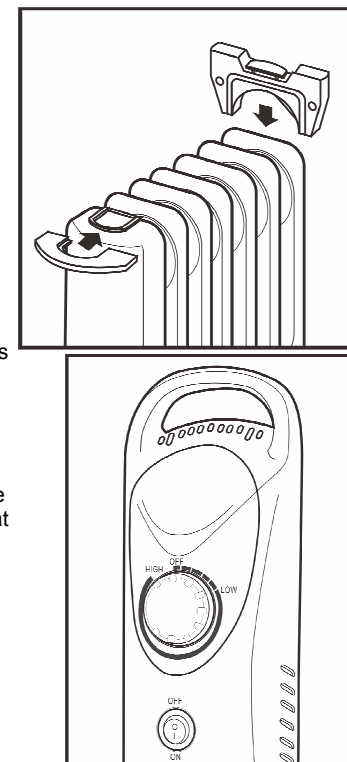

Garantía

Para sus propios registros, cosa con una grapa o conecta su recibo de ventas a este manual. Por favor escriba también la nombre/ubicación de la tienda y la fecha compraron abajo.

ALMACENE la NOMBRE/UBICACION: _____

La FECHA COMPRO: _____

UN AÑO LIMITO la GARANTIA:

(SALVE ESTA INFORMACION de la GARANTIA)

Optimus Enterprise, Inc., las autorizaciones S.a. a sus clientes y/o consumidores de este ventilador eléctrico y las partes del mismo serán libres del defecto en la materia y la habilidad, bajo el uso normal, por un período de uno de 1 año de la fecha de la compra inicial. La garantía no aplica a reparaciones necesitadas por el daño, el maltrato, el abuso ni la alternancia y a ninguna reparación de mercancías no utilizó dentro de los Estados Unidos ni Canadá. A menos que de otro modo proscrito por la ley, Optimus Enterprise, S.a. no será responsable de ninguna herida personal, el daño de la propiedad ni ningún daño casual ni consecuente de cualquier tipo (incluye el daño de agua) resultando de funcionamientos defectuosos, los defectos, el maltrato, la instalación o la alternancia impropias de este producto. Esta garantía es la única garantía prolongada por la Optimus Enterprise, S.a. a sus clientes y/o el consumidor originales compró de este ventilador. La Optimus Enterprise, renunciadas S.a. todas las otras garantías, expresan o implicado, eso surge por la operación de la ley, específicamente inclusive las garantías implicadas de merchantability y salud para un propósito particular. La Optimus Enterprise, S.a. no será responsable de ningún daño casual ni consecuente, que puede haber resultado de ninguna infracción pretendida de la garantía. Algunos indican no permite las limitaciones en la garantía implicada cuán larga duran o la exclusión o la limitación del daño casual o consecuente, así que el encima de limitaciones o exclusión no pueda aplicar a usted. Esta garantía le da derechos legales específicos usted puede tener también otros derechos que varían del estado para indicar. Esta garantía le da derechos legales específicos usted puede tener también otros derechos que varían del estado para indicar.

Deba el ventilador falla durante el período de la garantía, el dueño debe:

- Dentro de los primeros 30 días de la fecha de la compra, la tienda de que usted compró su producto de Optimus debe reemplazar este producto si es defectuoso en la materia o la habilidad (proporcionó la tienda tiene el reemplazo de en-acciones).
- Dentro de los primeros 12 meses de la fecha de la compra, la Optimus Enterprise, S.a. reparará o reemplazará el producto si es defectuoso en la materia o la habilidad que proporcionan lo es vuelto a la Optimus Enterprise, S.a. con flete prepagado, con la evidencia de la fecha de la compra (recibo de caja registradora) junto con cheque US\$6.00 o giro postal para manejar y regreso que embalan/enviando las cargas.
- En el año 2 por 3 de la fecha de la compra, La Optimus Enterprise, S.a. reparará o reemplazará el producto con una calentadora remodelada si es defectuoso en la materia o la habilidad que proporcionan lo es vuelto a la Optimus Enterprise, S.a. con flete prepagado, con la evidencia de la fecha de la compra (recibo de caja registradora) junto con cheque US\$25.00 o giro postal para manejar y regreso que embalan/enviando las cargas.

IMPORTANTE: CUALQUIERA REPARA DEBE SER REALIZADO POR UN REPRESENTANTE AUTORIZADO del SERVICIO. No PROCURE REPARAR ESTE VENTILADOR USTED MISMO. HACER ASI VACIO de mayo SU GARANTIA. RETENGA POR FAVOR ESTE RECIBO de la GARANTIA Y VENTAS para ASEGURAR SU GARANTIA del PRODUCTO.

IMPORTANTE: VUELVE las INSTRUCCIONES:

Su garantía depende de su siguiente estas instrucciones si usted vuelve la unidad más de 30 días después de la fecha de la compra:

- Empaca Con cuidado el ventilador en el contenedor original o un contenedor conveniente para evitar el daño en el envoi.
- Selle el cartón. Diriga un sobre de la siguiente manera:
Optimus Enterprise, Inc.
2201 E. Winston Rd., Unit J
Anaheim, CA 92806
- Dentro del sobre, encierra su nombre, la dirección repleta con código postal, el número de teléfono del día, la evidencia de la fecha de la compra (recibo de caja registradora) Y UN CHEQUE O el GIRO POSTAL para manejar y regreso que embalan/enviando las cargas. Por favor incluya también una explicación breve del problema que usted tiene con la unidad.
- La Optimus Enterprise, S.a. recomienda que usted asegure el paquete (como daño en embarques no es cubierto por su garantía).
- Todas cargas del envío deben ser prepagadas por usted (notó como como arriba).

OPTIMUS

MANUAL de INSTRUCCION Y GUIA de DUEÑO

El Petróleo portátil Llenó Calentadora de Radiador

Model: H-6002



DIRECTA de INFORMACION: Si, después que leer esta guía de dueño, usted tiene cualquier pregunta o los comentarios, se sienten por favor libre escribirnos o nos llama en 1-888-672-5832 o nos manda correo electrónico en Service@optimusent.com. Nuestro representante del servicio de atención al cliente será feliz de ayudarle.

Lea por favor estas instrucciones con cuidado y mantenga para la referencia futura.

INSTRUCCIONES IMPORTANTES:

LEA Y GUARDE ESTAS INSTRUCCIONES IMPORTANTES

Gracias por escoger un ventilador de Optimus. Para asegurar el mejor desempeño de su ventilador, lea por favor y las instrucciones siguientes.

CUANDO se USE APARATOS ELECTRONICOS, PRECAUSIONES BASICAS DEBERAN SEGUIRSE PARA EVITAR EL RIESGO FUEGO, UN CHOQUE ELECTRICO O ERIR A TERCEROS.

- Lea todas instrucciones antes de utilizar este producto.
- Utilice este ventilador sólo como esta descrito en este manual. Cualquier otro uso no recomendado por el fabricante puede causar el fuego, electrucutacion o erir a terceros, y ara que la garantia sea anulada.
- Siempre desconecte la unidad antes de ensamblar, desensamblar o limpiar.
- Siempre desconecte la unidad cuando no este en uso o cuándo lo mueva de un lado a otro y antes de limpiar.
- Para desconectar, siempre agarre la coneccion, nunca tire de el cable.
- El uso de adaptaciones no es recommendable ni tampoco es vendidó por el fabricante de este aparato, esto puede causar daños y peligros.
- Evita el contacto con partes móviles.
- No opere este ventilador con un cable ni el enchufe dañados, Si este aparato tiene el cable o cualquier defecto de fabrica, regrese la unidad a Optimus Enterprise. para una examinacion electrica.
- No opere el ventilador en la presencia del explosivo y/o vapores flamables.
- No coloque el ventilador cercano a fuego, o cercano a la estufa,o cualquier otro aparato de calefacción.
- El cuidado Extremo es necesario cuando ventilador es utilizado cercano a los niños o inválidos, y siempre que el ventilador se deja prendido y desatendido.
- Este producto se fabrico para el uso de la casa sólo y no para el uso industrial. No lo utilice fuera de la casa.
- Siempre uso en una superficie plana seca.
- No opera si la envoltura de ventilador se quita o es dañada.
- Un ataque flojo entre la salida de corriente y el enchufe puede causar sobrecalentamiento, Que un electricista calificado reemplace la salida.
- No pase el cable bajo alfombra. Evite los corredores en donde la gente se pueda tropezar con el.
- Este ventilador fue equipado con un enchufe polarizado de la línea de la corriente alterna (la mitad de el enchufeu tiene una hoja más ancha que la otra). Este enchufe nos permite conectarlo de una manera solamente..Esto es una característica de la seguridad. Si usted es incapaz de meter el enchufecompletamente en la salida, trata de invertir el enchufe. Si el enchufe falla debiera llamar a un electricista para reemplazar la salida de la coneccion de electricidad. Nunca mal interprete el propósito de la seguridad de el enchufe polarizado.
- Nunca conecta el ventilador a cualquier fuentes del poder que no sea de 120 V/ts.

INSTRUCCIONES DE MANTENIMIENTO:

Durante la limpieza:

- Antes limpiar, este seguro de que esta apagada la unidad.
- Mantenga el ventilador siempre limpio. Enjague con cuidado la unidad con una tela suave y húmeda. Siempre tenga cuidio cerca de el motor.
- No sumerge el ventilador en el agua y nunca permite que el motor se moje.
- Nunca use gasoline, benceno ni thinner, Esto dañará la superficie de la unidad.
- Después de limpiar la unidad, asegurese de secar completamente la unidad con una tela seca.

Después de la temporada de uso:

- Almacene calentadora en un locaiton fresco y seco con cuerda de poder aseguró apropiadamente.
- Almacene por favor la unidad en su cartón original o contenedor conveniente.

Las INSTRUCCIONES OPERADORAS:

Las INSTRUCCIONES DE INICIACION:

- Con cuidado su ventilador de la caja (salva por favor el cartón para fuera de temporada almacenamiento).
- Cerciérese la unidad está en el DE la posición antes de tapan la unidad en la salida.
- La calentadora se debe quitar durante la asamblea o el desmontaje

Las INSTRUCCIONES de la ASAMBLEA:

- La calentadora se debe quitar durante la asamblea o el desmontaje
- Para la comodidad de la asamblea gira la unidad al revés.
- Conecte la rueda las asambleas despreciables a la calentadora que utiliza los cerrojos U y las palomillas suministrados. Coloque los cerrojos entre el primer y último conjunto de aletas.
- Después que la asamblea es completa, gira el lado de la rueda hacia abajo para operación.
- No OPERE SIN RUEDAS CONECTADAS

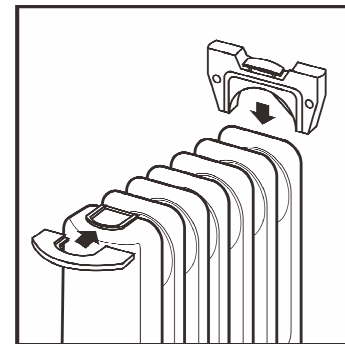

OPERANDO las INSTRUCCIONES:

- Tapa la cuerda del poder en un de pared salida (110—120V C.A., 60 Hz)
- Este calentador tiene sólo una (1) ajuste de la potencia, al pulsar el interruptor basculante en la posición ON, se le dará 700 vatios de calor. Cuando desee apagar, entonces sólo tiene que pulsar el interruptor a la posición OFF.
- Cuando la unidad se enciende la luz indicadora de encendido se iluminará para decirles que el calentador está funcionando.

Las INSTRUCCIONES del TERMOSTATO:

- Antes poner el termostato, permite la calentadora para operar y calentarse el cuarto. Usted necesita poner el termostato en ALTO empezar la calentadora.
- Cuando el nivel deseado de temperatura/consuelo se alcanza, baja el termostato que pone hasta las paradas de calentadora que opera.
- El control ahora mantendrá automáticamente que el fijó el nivel de la temperatura prendiendo el calentadora y LEJOS.
- La nota: es normal para la calentadora al ciclo EN y LEJOS como mantiene que el fijó la temperatura. Para prevenir la unidad del cycling, usted necesita cambiar la colocación de termostato.

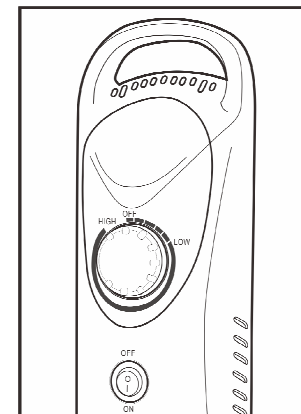

ATIENDA A las INSTRUCCIONES:

- No procure reparar ni ajustar ninguna función eléctrica ni mecánica en esta unidad. Hacer así hace vacío la garantía.
- Si usted tiene cualquiera pregunta con respecto a esta operación de la unidad o cree que cualquier reparación es necesaria, llama por favor 1-888-672-5832 en hablar con un Representante de servicio de atención al cliente.
- Si usted necesita cambiar la unidad, por favor lo vuelve, en su cartón original con un recibo de ventas encerrado, a la tienda que usted compró de. Si usted vuelve la unidad más de 30 días después de la fecha de la compra, ven por favor la garantía encerrada.
- Si usted tiene cualquier otra pregunta o los comentarios, siéntase libre escribimos:
Optimus Enterprise, Inc.
2201 E. Winston Road, Unit J
Anaheim, CA 92806
E-mail: Service@optimusent.com