

my
machine



NESPRESSO®

CITIZ

Nespresso, an exclusive system creating the perfect Espresso, time after time.

All machines are equipped with a unique extraction system that guarantees up to 19 Bar pressure. Each parameter has been calculated with great precision to ensure that all the aromas from each Grand Cru can be extracted, to give the coffee body and create an exceptionally thick and smooth crema.

Nespresso, un système exclusif pour reproduire à l'infini un Espresso parfait.

Toutes les machines *Nespresso* sont équipées d'un système d'extraction unique à très haute pression (jusqu'à 19 bar). Chaque paramètre est calculé avec précision pour révéler la totalité des arômes de chaque Grand Cru de café, lui donner du corps et générer une crème d'une densité et d'une onctuosité incomparables.

CITIZ C111_04.2012





CONTENT/CONTENU



These instructions are part of the appliance. Read all instructions and all safety instructions before operating the appliance.

Lorsque vous voyez ce symbole, veuillez vous référer au chapitre Consignes de sécurité afin d'éviter tout risque de blessure ou de dommage.

IMPORTANT SAFEGUARDS/CONSIGNES DE SÉCURITÉ.....	03	RESET TO FACTORY SETTINGS/	13
OVERVIEW/PRÉSENTATION	07	RÉTABLIR LES PARAMÈTRES DE RÉGLAGE EN USINE	13
SPECIFICATIONS/SPÉCIFICATIONS	07	DESCALING/DÉTARTRAGE	14
ENERGY SAVING MODE/MODE ÉCONOMIE D'ÉNERGIE	08	CLEANING/NETTOYAGE	16
FIRST USE OR AFTER LONG PERIOD OF NON-USE/ PRÉPARATION DE LA MACHINE AVANT LA PREMIÈRE UTILISATION	09	TROUBLESHOOTING/PANNES	17
OU APRÈS UNE LONGUE PÉRIODE D'INUTILISATION	09	CONTACT THE NESPRESSO CLUB/CONTACTER LE CLUB NESPRESSO	18
COFFEE PREPARATION/PRÉPARATION DU CAFÉ	10	DISPOSAL AND ENVIRONMENTAL PROTECTION/ RECYCLAGE ET PROTECTION DE L'ENVIRONNEMENT	18
PROGRAMMING THE WATER VOLUME/PROGRAMMATION DU VOLUME D'EAU	11	ECOLABORATION: ECOLABORATION.COM/ ECOLABORATION : ECOLABORATION.COM	19
EMPTYING THE SYSTEM BEFORE A PERIOD OF NON-USE AND FOR FROST PROTECTION, OR BEFORE A REPAIR/VIDANGE DU SYSTÈME AVANT UNE PÉRIODE D'INUTILISATION, AVANT UNE RÉPARATION OU POUR LE PROTÉGER DU GEL	12	LIMITED WARRANTY/GARANTIE LIMITÉE	20

	Is used to alert you to potential personal injury hazards. Obey all safety messages that follow this symbol to avoid possible injury or death.
WARNING 	Indicates a hazardous situation which, if not avoided, could result in death or serious injury.
CAUTION 	Indicates a hazardous situation which, if not avoided, could result in minor or moderate injury.
	Is used to provide important information not related to personal injury. When you see this sign, please take note of the advice for the correct and safe use of your appliance.

When using electrical appliances, basic safety precautions should always be followed, including the following:

- Read all instructions.
- Do not use outdoors.
- Do not let cord hang over edge of table or counter, or touch hot surfaces.
- The safety precautions are part of the appliance. Read them carefully before using your new appliance for the first time. Keep them in a place where you can find and refer to them later on.
- The appliance is intended to prepare beverages according to these instructions.
- Do not use the appliance for any use other than the intended use.
- This appliance has been designed for indoor, non-extreme temperature conditions use only.
- Protect the appliance from direct sunlight, prolonged water splash and humidity.
- This appliance is intended to be used in households and similar applications only such as: staff kitchen areas in shops, offices and other working environments; by clients in hotels, motels and other residential type environments; bed and breakfast type environments.
- This appliance can be used by children aged from 8 years and above and persons with reduced physical, sensory or mental capabilities or lack of experience and knowledge if they have been given supervision or instruction concerning use of the appliance in a safe way and understand the hazards involved. Children shall not play with the appliance. Cleaning and user maintenance shall not be made by children without supervision.
- Children should be supervised to ensure that they not play with the appliance.
- Close supervision is necessary when the appliance is used by or near children.
- The manufacturer accepts no responsibility and the warranty will not apply for any commercial use, inappropriate handling or use of the appliance, any damage resulting from use for other purposes, faulty operation, non-professional repair or failure to comply with the instructions.

Avoid risk of fatal electric shock and fire.

- In case of an emergency: immediately remove the plug from the power socket.
- Only plug the appliance into suitable, easily accessible, earthed mains connections.
- The appliance must only be connected after installation.
- Make sure that the voltage of the power source is the same as that specified on the rating plate.
- The use of an incorrect connection voids the warranty.
- Do not pull the cord over sharp edges, clamp it or allow it to hang down.
- Keep the cord away from heat and damp.
- If the supply cord is damaged, it must be replaced by the manufacturer, its service agent or similarly qualified persons.
- If the cord is damaged, do not operate the appliance.
- Return the appliance to the *Mespresso Club*.
- If an extension cord is required, use only an earthed cord with a conductor cross-section of at least 16AWG size or matching the input power.
- Always attach the plug to the appliance first, then plug the cord into the wall outlet.
- To disconnect, turn any control to «off», then remove the plug from the outlet.
- To avoid hazardous damage, never place the appliance on or beside hot surfaces such as radiators, stoves, ovens, gas burners, open flames, or similar.
- Do not touch hot surfaces. Use handles or knobs.
- Always place the appliance on a horizontal, stable and even surface.
- The surface must be resistant to heat and fluids such as water, coffee, descaling agent or similar.
- Disconnect the appliance from the mains when not in use for a long period.
- Disconnect by pulling out the plug and not by pulling the cord itself or the cord may become damaged.
- Before cleaning and servicing, remove the plug from the mains socket and let the appliance cool down.
- Never touch the cord with wet hands.
- Never immerse the appliance or part of it in water or any other liquid.
- Never put the appliance or part of it in a dishwasher.

IMPORTANT SAFEGUARDS

- Electricity and water together are dangerous and can lead to fatal electric shocks.
- Do not open the appliance; dangerous voltage inside.
- Do not dismantle the appliance.
- Do not put anything into any openings; doing so may cause fire or electric shock!

Avoid possible harm when operating the appliance

- Never leave the appliance unattended during operation.
- Do not use the appliance if it is damaged or not operating perfectly.
- Immediately remove the plug from the power socket.
- Contact the *Mespresso* Club for examination, repair or adjustment.
- A damaged appliance can cause electric shocks, burns and fire.
- Always close the lever completely and never lift it during operation; scalding may occur.
- Do not put fingers under coffee outlet, risk of scalding.
- Do not put fingers into the capsule compartment or capsule shaft; danger of injury!
- Water could flow around a capsule when not perforated by the blades and damage the appliance.
- Never use a damaged or deformed capsule.
- If a capsule is stuck in the capsule compartment, turn the machine off and unplug it before any operation; call the *Mespresso* Club.
- Always fill the water tank with fresh, drinking, cold water.
- Do not overfill water tank.
- Empty water tank if the appliance will not be used for an extended time (holidays, etc.).
- Replace water in water tank when the appliance is not operated during a weekend or a similar period of time.
- Do not use the appliance without the drip tray and drip grid to avoid spilling any liquid on surrounding surfaces.
- Do not use any strong cleaning agent or solvent cleaner.
- Use a damp cloth and mild cleaning agent to clean the surface of the appliance.
- Do not use a steam or pressure cleaner to clean the appliance; this may damage the appliance to the point of creating a life-threatening hazard.
- When unpacking the machine, remove the plastic film on the drip grid and dispose.
- This appliance is designed for *Mespresso* coffee capsules available exclusively through the *Mespresso* Club or your *Mespresso* authorized representative.
- *Mespresso* quality is only guaranteed when *Mespresso* capsules are used in *Mespresso* appliances.
- For your own safety, you should use only parts and appliance accessories from *Mespresso* that are designed for your appliance.
- All *Mespresso* appliances pass stringent controls.

- Reliability tests under practical conditions are randomly performed on selected units.
- Some units can therefore show traces of previous use.
- *Mespresso* reserves the right to change instructions without prior notice.

Short cord instructions

- a) A short power-supply cord or detachable power-supply cord is to be provided to reduce risks resulting from becoming entangled in or tripping over a longer cord.
 - b) Longer detachable power-supply cord or extension cords are available and may be used if care is exercised in their use.
 - c) If a long detachable power-supply cord or extension cord is used:
 - 1) The marked electrical rating of the detachable power-supply cord or extension should be at least as great as the electrical rating of the appliance,
 - 2) If the appliance is of the grounded type, the extension cord should be a grounding type 3-wire cord; and
 - 3) The longer cord should be arranged so that it will not drape over the counter top or table top where it can be pulled on by children or tripped over.
- The appliance has a polarized plug (one blade is wider than the other).
 - To reduce the risk of electric shock, this plug is intended to fit into a polarized outlet only one way.
 - If the plug does not fit fully into the outlet, reverse the plug.
 - If it still does not fit, contact a qualified electrician.
 - Do not attempt to modify the plug in any way.

Descaling

- *Mespresso* descaling agent, when used correctly, helps to ensure the proper functioning of your machine over its lifetime and that your coffee experience is as perfect as on the first day. For the correct amount and procedure to follow, consult the user manual included in the *Mespresso* descaling kit. *Mespresso* descaling agent, when used correctly, helps to ensure the proper functioning of your machine over its lifetime and that your coffee experience is as perfect as on the first day.

SAVE THESE INSTRUCTIONS

Pass them on to any subsequent user.

This Instruction Manual is also available as a PDF at

[nespresso.com](https://www.nespresso.com)

	Ce symbole est une alerte de sécurité. Il vous indique qu'il y a un risque de blessure. Respectez toujours les consignes qui suivent l'apparition de ce symbole pour éviter tout risque de blessure ou de décès.
 AVERTISSEMENT	Indique une situation dangereuse qui, si elle n'est pas évitée, peut entraîner des blessures graves ou mortelles.
 ATTENTION	Indique une situation dangereuse qui, si elle n'est pas évitée, peut entraîner des blessures légères à modérées.
	Lorsque vous voyez ce symbole, veuillez prendre note des conseils pour utiliser votre appareil de façon correcte et sécuritaire.

Lorsque vous utilisez un appareil électrique, il est important de toujours respecter

les consignes de sécurité de base, notamment :

- Lire toutes les directives.
- Ne pas utiliser à l'extérieur.
- Ne pas laisser le câble d'alimentation pendre au bout de la table ou du comptoir, et le tenir loin des surfaces chaudes.
- Ce mode d'emploi fait partie de l'appareil. Lisez-le attentivement avant d'utiliser votre nouvel appareil pour la première fois. Conservez ce mode d'emploi dans un endroit où vous pourrez facilement le retrouver et vous y référer.
- Cet appareil est conçu pour préparer des breuvages conformément à ce mode d'emploi.
- Cet appareil ne doit pas être utilisé à toute fin autre que celle prévue.
- Cet appareil a uniquement été conçu pour un usage à l'intérieur, dans des conditions climatiques non extrêmes.
- Protéger l'appareil d'une exposition directe au soleil, de l'humidité et des éclaboussures prolongées.
- Cet appareil doit servir exclusivement dans le cadre d'applications domestiques ou d'autres applications semblables telles que : dans des cuisines d'employés dans des magasins, bureaux et autres environnements de travail; par des clients dans des hôtels, motels et autres environnements de type résidentiel; dans des environnements de type chambres d'hôte.
- Les enfants (âgés de 8 ans et plus) et les personnes qui ne possèdent pas l'expérience et les connaissances nécessaires ou dont les aptitudes physiques, sensorielles ou mentales sont réduites doivent être supervisés lors de l'opération de l'appareil afin de l'utiliser de manière sécuritaire et de comprendre les dangers potentiels. Les enfants ne doivent pas jouer avec l'appareil. Un enfant ne devrait pas nettoyer l'appareil ou effectuer une opération d'entretien sans supervision.
- Les enfants doivent être supervisés afin de s'assurer qu'ils ne jouent pas avec l'appareil.
- L'utilisation de l'appareil par des enfants ou près de ces derniers requiert une supervision rapprochée.
- Le fabricant décline toute responsabilité et la garantie ne sera pas appliquée en cas d'usage commercial, de manipulation ou d'utilisation inadaptée de l'appareil, de tout dommage résultant d'une utilisation à d'autres fins, une manipulation erronée, d'une réparation non professionnelle ou du non-respect du mode d'emploi.

Éviter les risques d'électrocution mortelle et d'incendie

- En cas d'urgence : retirer immédiatement la fiche de la prise électrique.
- Ne brancher l'appareil qu'à une prise électrique adaptée, facilement accessible et disposant d'un contact de mise à la terre.
- L'appareil ne doit être raccordé au réseau électrique qu'après avoir été installé.
- Vérifier que la tension d'alimentation électrique est la même que celle indiquée sur la plaque signalétique.
- L'utilisation d'un branchement incorrect annule la garantie.
- Ne pas faire passer le câble d'alimentation sur des bords tranchants, l'attacher ou le laisser pendre.
- Protéger le câble d'alimentation de la chaleur et de l'humidité.
- Si le câble d'alimentation est endommagé, il doit être remplacé par le fabricant, l'agent de service ou une personne qualifiée.
- Ne pas faire fonctionner l'appareil si le câble est endommagé.
- Renvoyer l'appareil au Club Nespresso.
- Si la machine est reliée à la terre, la prise électrique doit avoir 3 broches.
- Toujours connecter la fiche à l'appareil d'abord, puis brancher le câble dans la prise électrique.
- Pour débrancher, éteindre tous les boutons de contrôle puis retirer la fiche de la prise.
- Pour éviter tout dommage, ne jamais placer l'appareil sur ou à côté de surfaces chaudes telles que des radiateurs, des cuisinières, des fours, des brûleurs à gaz, des flammes nues, etc.
- Éviter de toucher directement les surfaces chaudes. Utiliser les leviers ou les boutons.
- Toujours placer l'appareil sur une surface horizontale, stable et plane.
- La surface doit être résistante à la chaleur et aux liquides comme l'eau, le café, le détartrant, etc.
- Si l'appareil reste inutilisé pour une période prolongée, débrancher la fiche de la prise électrique.
- Débrancher l'appareil en retirant la fiche et non en tirant sur le câble, ce qui pourrait l'endommager.
- Avant le nettoyage et l'entretien, retirer la fiche de la prise et laisser l'appareil refroidir.
- Ne jamais toucher le câble avec des mains mouillées.
- Ne jamais plonger l'appareil ou une partie de celui-ci dans l'eau ou tout autre liquide.
- Ne pas mettre l'appareil ou une partie de celui-ci dans le lave-vaisselle.
- La présence simultanée d'électricité et d'eau est dangereuse et peut entraîner des électrocutions mortelles.

CONSIGNES DE SÉCURITÉ

- Ne pas ouvrir l'appareil. Tension dangereuse à l'intérieur! Ne pas démonter l'appareil; voltage dangereux à l'intérieur.
- Ne pas démonter l'appareil.
- Ne rien introduire dans les ouvertures de la machine au risque de provoquer un incendie ou une électrocution!

Éviter un éventuel accident corporel en se servant de l'appareil

- Ne jamais laisser l'appareil sans supervision pendant son fonctionnement.
- Ne pas utiliser l'appareil s'il est endommagé ou s'il ne fonctionne pas parfaitement.
- Retirer immédiatement la fiche de la prise électrique.
- Communiquer avec le Club *Nespresso* pour une révision, une réparation ou un réglage.
- Un appareil endommagé peut provoquer des électrocutions, des brûlures ou un incendie.
- Refermez toujours bien complètement le levier et ne le soulevez jamais pendant le fonctionnement, des brûlures peuvent se produire.
- Ne pas placer les doigts sous la sortie café, risque de brûlure.
- Ne pas introduire les doigts dans le compartiment ou le conduit à capsule; risque de blessure!
- L'eau pourrait s'écouler autour de la capsule alors qu'elle n'est pas perforée par les lames et endommager l'appareil.
- Ne jamais utiliser une capsule endommagée ou déformée.
- Si une capsule est coincée dans le compartiment à capsules, éteindre et débrancher la machine avant toute manipulation. Appeler le Club *Nespresso*.
- Toujours remplir le réservoir à eau avec de l'eau potable fraîche.
- Ne pas faire déborder le réservoir à eau.

- Vider le réservoir à eau si l'appareil ne sera pas utilisé pendant une période prolongée (vacances, etc.).
- Remplacer l'eau du réservoir lorsque l'appareil n'est pas utilisé pendant une fin de semaine ou une période de temps équivalente.
- Ne pas utiliser l'appareil sans bac et grille d'égouttage afin d'éviter de renverser du liquide sur les surfaces environnantes.

- Ne pas utiliser de détergent puissant ou de solvant.
- Utiliser un chiffon humide et un détergent doux pour nettoyer la surface de l'appareil.
- Ne pas utiliser de nettoyant à vapeur ou à pression pour nettoyer l'appareil. Ceci pourrait endommager l'appareil au point de créer une situation dangereuse et potentiellement fatale.
- Lors du déballage de la machine, retirer le film plastique sur la grille d'égouttage et le jeter.
- Cet appareil est conçu pour les capsules de café *Nespresso*, disponibles exclusivement auprès du Club *Nespresso* ou de votre représentant autorisé *Nespresso*.
- La qualité *Nespresso* n'est garantie que lors de l'utilisation de capsules *Nespresso* dans les appareils *Nespresso*.
- Pour votre propre sécurité, vous ne devriez utiliser que des composants et des accessoires de *Nespresso* qui sont

fabriqués spécifiquement pour votre appareil.

- Tous les appareils *Nespresso* sont soumis à des contrôles rigoureux.
- Des essais de fiabilité en situations pratiques sont réalisés sur des appareils aléatoirement sélectionnés. C'est pourquoi votre appareil peut montrer des signes d'utilisation préalable.
- *Nespresso* se réserve le droit de modifier ce mode d'emploi sans préavis.

Instructions concernant un câble court

- a) Un câble d'alimentation court ou amovible doit être fourni afin de réduire les risques d'emmêlement ou de chute accidentelle liés à un câble plus long.
 - b) Un câble d'alimentation amovible plus long ou une rallonge sont disponibles et peuvent être utilisés avec précaution.
 - c) En cas d'utilisation d'un câble d'alimentation long et amovible ou d'une rallonge :
 - 1) la tension électrique décrite du câble d'alimentation amovible ou de la rallonge doit être au moins aussi élevée que la tension électrique de l'appareil;
 - 2) si la machine est reliée à la terre, la prise électrique doit avoir 3 broches.
 - 3) le câble plus long doit être fixé de façon à ce qu'il ne pende pas du comptoir ou de la table : des enfants pourraient tirer dessus et il y a risque de trebucher.
- L'appareil est muni d'une fiche polarisée (l'un des côtés est plus large que l'autre). Pour diminuer le risque d'électrocution, cette fiche doit être branchée correctement dans une prise polarisée. Si la fiche n'entre pas correctement, tournez-la pour essayer de l'autre côté. Si elle n'entre toujours pas, contactez un électricien qualifié.
 - N'essayez pas de modifier la fiche.

Détartrage

- Le détartrant *Nespresso*, lorsqu'il est utilisé correctement, aide à garantir le bon fonctionnement de votre machine tout au long de sa durée de vie et que votre expérience de café demeure aussi parfaite qu'au premier jour. Concernant la quantité adéquate et la marche à suivre, consulter le mode d'emploi inclus dans la trousse de détartrage *Nespresso*. Lorsqu'elle est utilisée correctement, la solution détartrante de *Nespresso* permet de s'assurer du bon fonctionnement de votre appareil de la qualité de votre expérience pendant toute sa durée de vie.

CONSERVER CES INSTRUCTIONS

Les transmettre à tout utilisateur ultérieur.

Le mode d'emploi est également disponible en format PDF au [nespresso.com](https://www.nespresso.com)

OVERVIEW/ PRÉSENTATION

SPECIFICATIONS/ SPÉCIFICATIONS

Coffee buttons (Espresso and Lungo)
Touches de sélection du café
(Espresso et Lungo)

Coffee outlet
Embout de sortie du café

Capsule container for 9–11 used capsules
Réservoir à capsules pour 9 à 11 capsules

Drip base
Socle collecteur

Drip grid
Grille d'égouttage

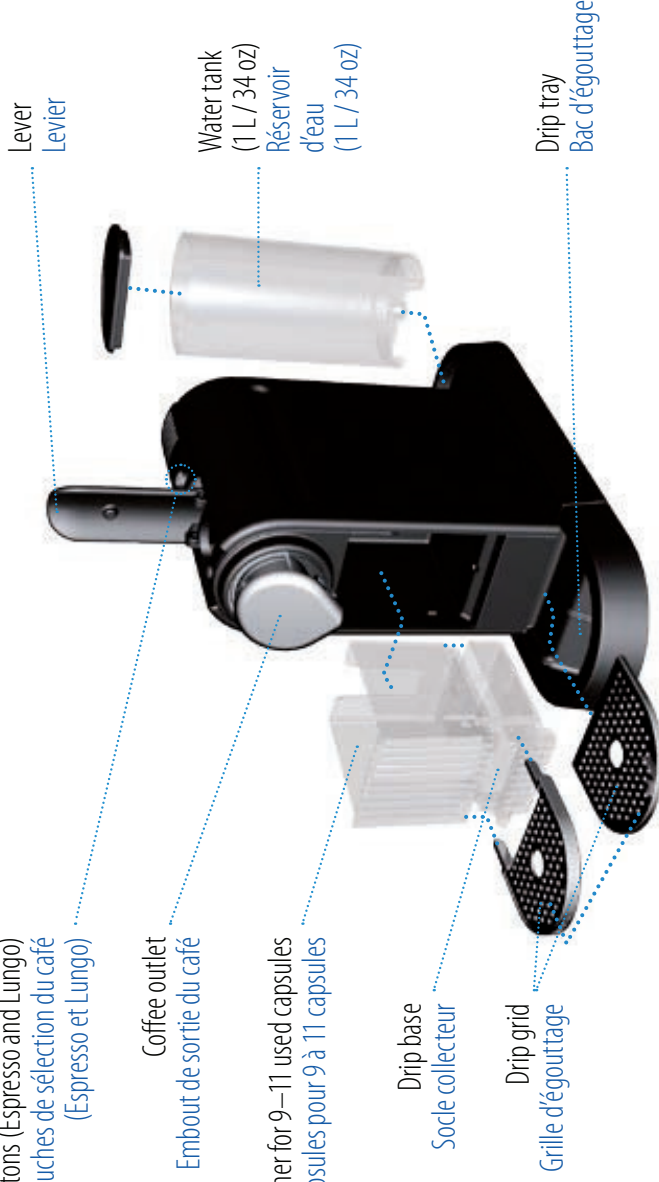

Lever
Levier

Water tank
(1 L / 34 oz)
Réservoir
d'eau
(1 L / 34 oz)

Drip tray
Bac d'égouttage

Citiz C111					
	5.12 in 13 cm		10.94 in 27,8 cm		14 in 37,2 cm
	120V, 60Hz, 1720W (US and/et CANADA)				
	Max/max. 19 Bar				
	2.2 lbs / 3.4 Kg				
	1 L / 34 oz				

PACKAGING CONTENT/ CONTENU DE L'EMBALLAGE



Coffee Machine
Machine à café



Nespresso Grand Cru capsule tasting gift
Capsules-cadeaux Grand Cru de Nespresso



«Welcome to Nespresso» Folder
Trousse «Bienvenu chez Nespresso»



User Manual
Manuel de l'utilisateur



ENERGY SAVING MODE/ MODE ÉCONOMIE D'ÉNERGIE

This machine is equipped with an energy saving feature. The machine will automatically enter power off mode after 9 minutes.
Cette machine est dotée d'un mode « économie d'énergie ». Elle s'éteint automatiquement après 9 minutes d'utilisation.



To turn the machine on either press the Espresso or Lungo button.
Pour mettre la machine en mode marche, appuyer sur la touche Espresso ou Lungo.

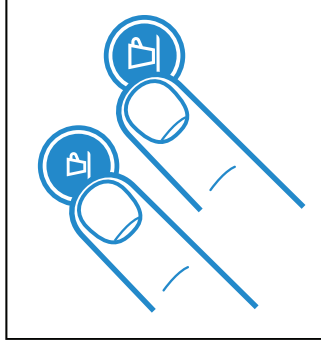

To turn the machine off before automatic Power Off mode, press both the Espresso and Lungo button simultaneously.
Pour éteindre la machine avant qu'elle n'entre en mode hors tension, appuyer simultanément sur les touches Espresso et Lungo.

To change this setting: Pour modifier ce réglage :

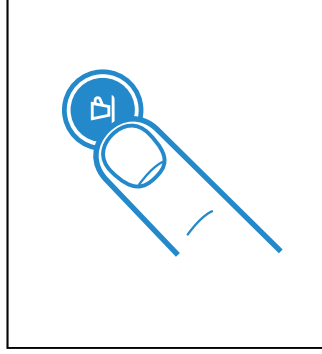

1. With machine being turned off, press and hold the Espresso button for 3 seconds.
1. Lorsque la machine est en mode arrêt, appuyer sur la touche Espresso pendant 3 secondes.

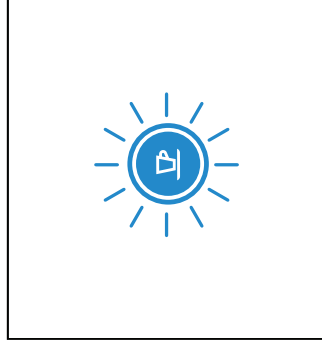

2. The Espresso button will blink to indicate the current setting.
2. La touche clignote pour indiquer le réglage actuel.

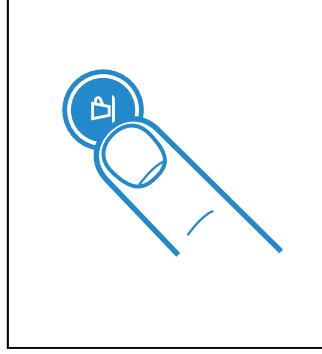

3. To change this setting press the Espresso button:
One time for power off mode after 9 minutes
One more time for power off mode after 30 minutes
One more time to deactivate
3. Pour modifier ce réglage, appuyer sur la touche Espresso :
Une fois pour choisir l'arrêt après 9 minutes
Deux fois pour choisir l'arrêt après 30 minutes
Trois fois pour désactiver cette fonction



4. To exit the energy saving mode press the Lungo button for 3 seconds.
4. Pour quitter le mode économie d'énergie, appuyer sur la touche Lungo pendant 3 secondes.

FIRST USE OR AFTER A LONG PERIOD OF NON-USE/ PRÉPARATION DE LA MACHINE AVANT LA PREMIÈRE UTILISATION OU APRÈS UNE LONGUE PÉRIODE D'INUTILISATION

⚠ CAUTION: first read the important safeguards to avoid risks of fatal electrical shocks and fire.

⚠ AVERTISSEMENT : lisez d'abord les consignes de sécurité afin d'éviter tout risque de décharge électrique mortelle ou d'incendie.

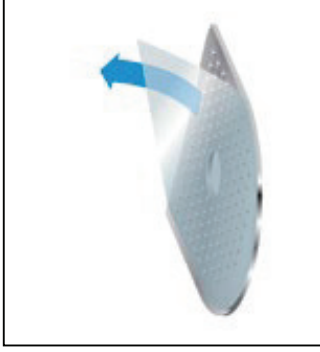

1. Remove the plastic film from the drip grid.
1. Retirer la pellicule de plastique sur la grille d'égouttage.

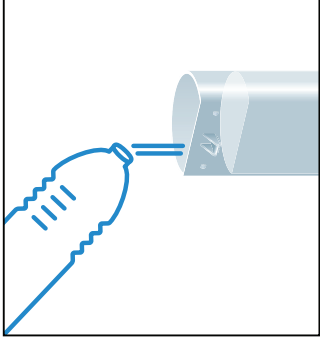

2. Rinse the water tank before filling with drinkable water.
2. Rincer le réservoir d'eau, puis le remplir d'eau potable.



3. Place a container (minimum 1 L / 34 oz) under coffee outlet.
3. Placer un récipient (minimum 1 L / 34 oz) sous la sortie café.

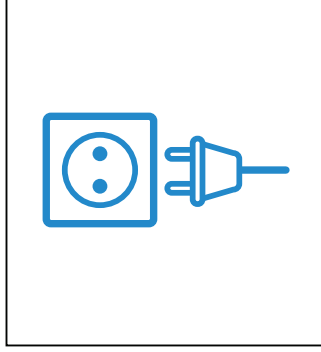

4. Plug into mains.
4. Brancher la machine.

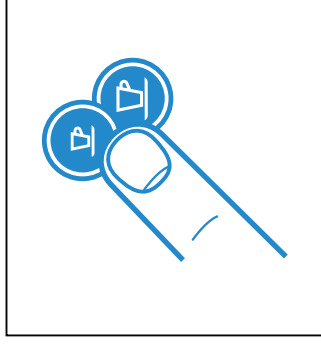

5. Press the Espresso or Lungo button to activate the machine.
5. Appuyer sur la touche Espresso ou Lungo pour mettre la machine en mode marche.

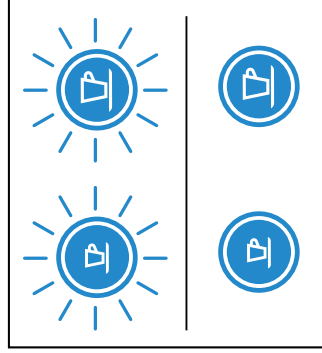

Blinking lights: heating up (25 seconds)
Voyants clignotants : la machine chauffe (25 secondes)
Steady lights: ready
Voyants allumés en continu : la machine est prête

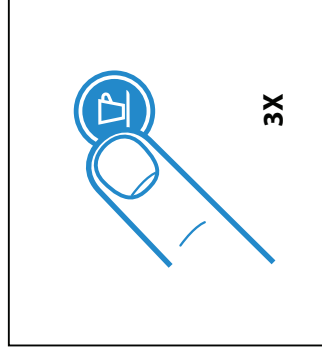

6. Press the Lungo button to rinse the machine. Repeat 3 times.
6. Appuyer sur la touche Lungo pour rincer la machine. Répéter 3 fois.

COFFEE PREPARATION/ PRÉPARATION DU CAFÉ

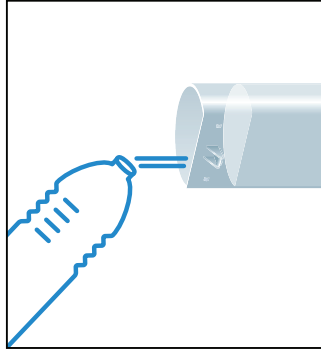

1. Rinse then fill the water tank with drinkable water.
1. Rincer le réservoir d'eau, puis le remplir d'eau potable.



2. Press the Espresso or Lungo button to activate the machine.
2. Appuyer sur la touche Espresso ou Lungo pour mettre la machine en mode marche.

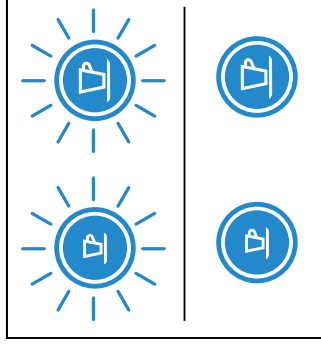

- Blinking lights: heating up (25 seconds)
Voyants clignotants : la machine chauffe (25 secondes)
- Steady lights: ready
Voyants allumés en continu : la machine est prête



3. Lift the lever completely and insert a Nespresso capsule.
3. Soulever complètement le levier et insérer une capsule Nespresso.

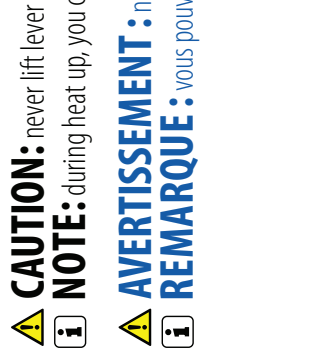

4. Close the lever and place a cup under the coffee outlet.
4. Fermer le levier et placer une tasse sous la sortie café.



- ⚠ CAUTION:** never lift lever during operation and refer to the important safeguards to avoid possible harm when operating the appliance.
ℹ NOTE: during heat up, you can press either coffee button while blinking. The coffee will then flow automatically when the machine is ready.
- ⚠ AVERTISSEMENT :** ne pas soulever le levier pendant la préparation du café. Voir les consignes de sécurité pour éviter tout risque de blessure.
ℹ REMARQUE : vous pouvez choisir le type de café désiré même si la machine chauffe encore. Le café coulera lorsque la machine sera prête.

5. Press the Espresso (40 ml / 1.35 oz) or the Lungo (110 ml / 3.7 oz) button to start. Preparation will stop automatically. To stop the coffee flow manually or add more coffee, press again.
5. Appuyer sur la touche Espresso (40 ml / 1.35 oz) ou Lungo (110 ml / 3.7 oz). La préparation se fera automatiquement. Pour interrompre le débit de café, appuyer une nouvelle fois sur la touche choisie.



6. Remove the cup. Lift and close the lever to eject the capsule into the used capsule container.
6. Retirer la tasse. Soulever le levier et le rabaisser pour éjecter la capsule dans le bac de capsules usagées.



PROGRAMMING THE WATER VOLUME/ PROGRAMMATION DU VOLUME D'EAU



1. Turn the machine on and wait for it to be in ready mode (steady lights).
1. Mettre la machine en mode marche et attendre qu'elle soit prête.



2. Fill the water tank with potable water and insert a Nespresso capsule.
2. Remplir le réservoir d'eau potable et insérer une capsule Nespresso.



3. Place a cup under the coffee outlet.
3. Placer une tasse sous la sortie café.



4. Press and hold the Espresso or Lungo button.
4. Appuyer sur la touche Espresso ou Lungo et la tenir enfoncée.

5. Release button once the desired volume is served.
5. Relâcher la touche lorsque la quantité de café désirée est atteinte.

6. Water volume level is now stored.
6. Ce volume d'eau est maintenant enregistré.

EMPTYING THE SYSTEM BEFORE A PERIOD OF NON-USE AND FOR FROST PROTECTION, OR BEFORE A REPAIR/VIDANGE DU SYSTÈME AVANT UNE PÉRIODE D'INUTILISATION, AVANT UNE RÉPARATION OU POUR LE PROTÉGER DU GEL

i NOTE: your machine will be blocked for 10 minutes after emptying mode.

i REMARQUE : la machine sera bloquée pendant 10 minutes après la vidange.

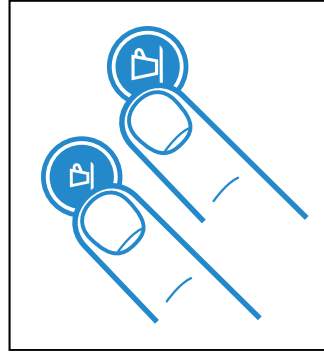

1. To enter the emptying mode, press both the Espresso and Lungo button to turn the machine off.
1. Pour passer en mode vidange, appuyer simultanément sur les touches Espresso et Lungo pour éteindre la machine.



2. Remove the water tank and open the lever.
2. Retirer le réservoir d'eau et soulever le levier.

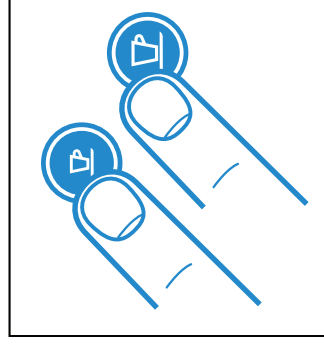

3. Press both the Espresso and Lungo button for 3 seconds.
3. Appuyer sur les touches Espresso et Lungo pendant 3 secondes.

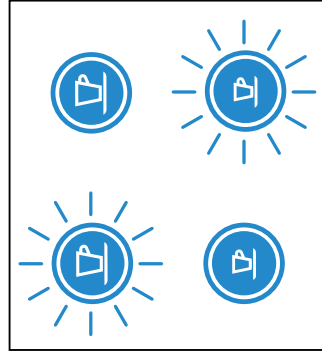

Both LEDs blink alternately.
Les voyants clignoteront en alternance.



4. Close the lever.
4. Fermer le levier.

5. Machine switches off automatically.
5. La machine s'éteindra automatiquement.

6. Empty and clean the used capsule container and drip tray.
6. Vider et nettoyer le bac de capsules usagées et le bac d'égouttage.

RESET TO FACTORY SETTINGS/ RÉTABLIR LES PARAMÈTRES DE RÉGLAGE EN USINE



1. With machine being turned off, press and hold down the Lungo button for 5 seconds.
1. Lorsque la machine est éteinte, appuyer sur la touche Lungo pendant 5 secondes.

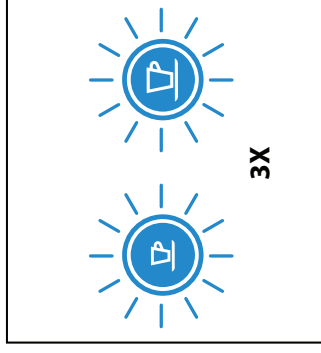

2. LEDs will blink fast 3 times to confirm machine has been reset to factory settings.
2. Les voyants clignoteront rapidement à 3 reprises pour confirmer le rétablissement des paramètres de réglage en usine.

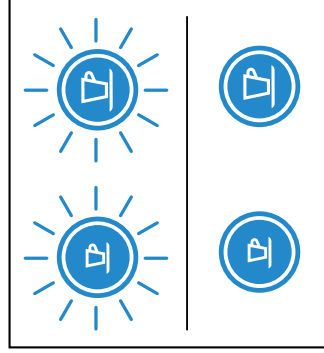

3. LEDs will then continue to blink normally, as heating up, until ready.
3. Ensuite, les voyants continueront de clignoter normalement tandis que la machine chauffe.
Steady lights: machine ready
Voyants allumés en continu : la machine est prête.

Factory settings

Espresso Cup: 40 ml / 1.35 oz

Lungo Cup: 110 ml / 3.7 oz

Power Off mode: 9 minutes

Paramètres de réglage en usine

Tasse Espresso : 40 ml / 1.35 oz

Tasse Lungo : 110 ml / 3.7 oz

Mode hors tension : 9 minutes

DESCALING/ DÉTARTRAGE

i NOTE: duration approximately 15 minutes.

i REMARQUE : le détartrage dure environ 15 minutes.



1. Remove the capsule and close the lever.
1. Retirer la capsule et fermer le levier.

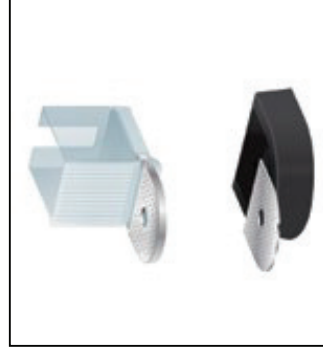

2. Empty the drip tray and used capsule container.
2. Vider le bac d'égouttage et le bac de capsules usagées.

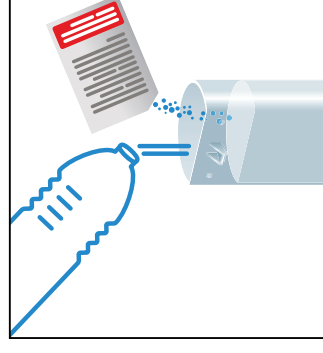

3. Fill the water tank with 0.5 L / 17 oz of drinkable water and add 1 Nespresso descaling liquid.
3. Remplir le réservoir avec 0,5 L / 17 oz d'eau potable et ajouter une solution détartrante Nespresso.



4. Place a container (minimum volume 1 L / 34 oz) under the coffee outlet.
4. Placer un récipient (minimum 1 L / 34 oz) sous la sortie café.

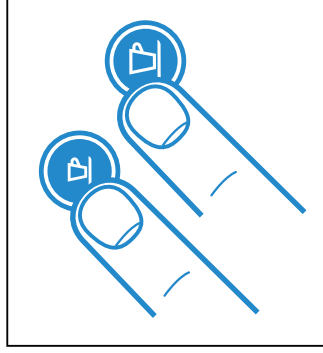

5. To enter the descaling mode, while the machine is turned on, press both the Espresso and Lungo button for 3 seconds.
5. Appuyer simultanément sur les touches Espresso et Lungo pendant 3 secondes lorsque la machine est en mode marche.

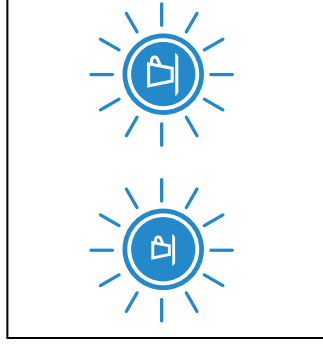

Both LEDs blink.
Les deux voyants clignoteront.

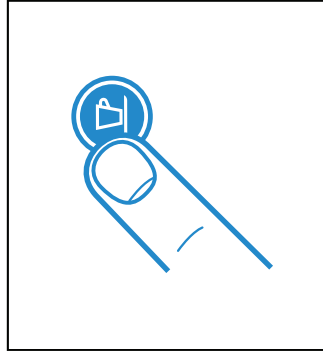

6. Press the Lungo button and wait until the water tank is empty.
6. Appuyer sur la touche Lungo et attendre que le réservoir d'eau soit vide.

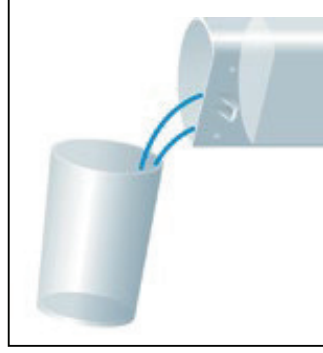

7. Refill the water tank with the used descaling solution collected in the container and repeat step 4 and 6.
7. Remplir à nouveau le réservoir avec la solution détartrante recueillie dans le récipient et répéter les étapes 4 et 6.

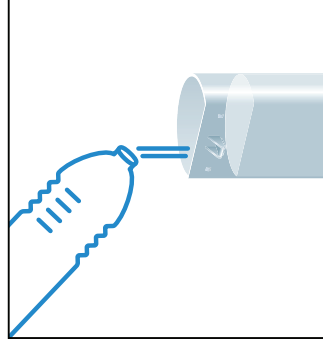

8. Empty and rinse the water tank. Fill with drinkable water.
8. Vider et rincer le réservoir d'eau, puis le remplir d'eau potable.

9. When ready, repeat step 4 and 6 to now rinse the machine.
9. Pour rincer la machine, répéter les étapes 4 à 6.

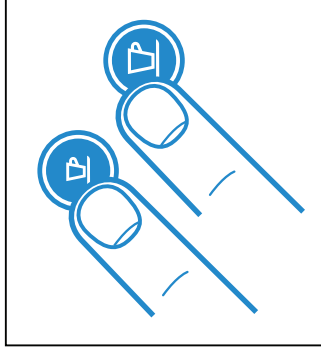

10. To exit the descaling mode, press both the Espresso and Lungo button for 3 seconds.
10. Pour quitter le mode détartrage, appuyer simultanément sur les touches Espresso et Lungo pendant 3 secondes.

11. The machine is now ready for use.
11. La machine est maintenant prête à l'emploi.

⚠ CAUTION: the descaling solution can be harmful. Avoid contact with eyes, skin and surfaces. Never use any product other than the *Mespresso* descaling kit available at the *Mespresso Club* to avoid damage to your machine. The following table will indicate the descaling frequency required for the optimum performance of your machine, based on water hardness. For any additional questions you may have regarding descaling, please contact your *Mespresso Club*.

⚠ ATTENTION : la solution de détartrage peut être nocive. Évitez le contact avec les yeux, la peau et les surfaces. Nous préconisons la trousse de détartrage *Mespresso* disponible auprès du *Club Mespresso*, dans la mesure où il est spécialement adapté à votre machine. Attention de ne pas utiliser d'autres produits (du type vinaigre), qui laisseraient un goût au café. Sur la base de la dureté de l'eau, le tableau suivant vous indiquera la fréquence de détartrage requise pour une performance optimale de votre machine. Pour tout renseignement complémentaire sur le détartrage, veuillez contacter votre *Club Mespresso*.

Water hardness:		Descalce after:		fH		French grade	
Dureté de l'eau :		Détartre après :		dH		Grade français	
fH	dH	CaCO ₃	Cups, Tasses (1.35 oz / 40 ml)	CaCO ₃	dH	CaCO ₃	Grade allemand
36	20	360 mg/l	300	600	600	1200	Calcium carbonate
18	10	180 mg/l	600	600	600	1200	Carbonate de calcium
0	0	0 mg/l	1200	600	600	1200	Carbonate de calcium

CLEANING/NETTOYAGE



WARNING

Risk of fatal electrical shock and fire.

- Never immerse the appliance or part of it in water.
- Make sure to unplug the machine before cleaning.
- Do not use any strong cleaning agent or solvent cleaner.
- Do not use sharp objects, brushes or sharp abrasives.
- Do not place in a dishwasher.



ATTENTION

Risque d'électrocution mortelle et d'incendie.

- Ne jamais immerger la machine ou ses pièces dans l'eau.
- S'assurer de débrancher la machine avant le nettoyage.
- Ne pas utiliser de produits nettoyants puissants ou de solvants.
- Ne pas utiliser d'objets tranchants, de brosses ou d'abrasifs.
- Ne pas mettre au lave-vaisselle.

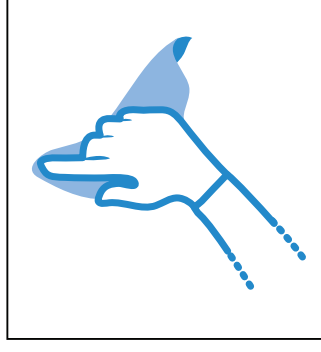

Clean the coffee outlet regularly with a soft damp cloth.
Nettoyer régulièrement la sortie café avec un linge humide doux.



Maintenance unit can be removed in separate pieces for easy cleaning.
L'unité de maintenance peut être démontée pour faciliter le nettoyage.

TROUBLESHOOTING/ PANNES

No light indicator.	<ul style="list-style-type: none"> → Check the mains, plug, voltage, and fuse. In case of problems, call the <i>Mespresso Club</i>.
No coffee, no water.	<ul style="list-style-type: none"> → First use: fill water tank with warm water (max. 55°C) and run through machine according to instructions on page 9. → Water tank is empty. Fill water tank. → Descale if necessary; see Descaling section.
Coffee comes out very slowly.	<ul style="list-style-type: none"> → Flow speed depends on the coffee variety. → Descale if necessary; see Descaling section.
Coffee is not hot enough.	<ul style="list-style-type: none"> → Preheat cup. → Descale if necessary.
Capsule area is leaking (water in capsule container).	<ul style="list-style-type: none"> → Position capsule correctly. If leakages occur, call the <i>Mespresso Club</i>.
Irregular blinking.	<ul style="list-style-type: none"> → Send appliance to repair or call the <i>Mespresso Club</i>.
No coffee, just water runs out (despite inserted capsule).	<ul style="list-style-type: none"> → In case of problems, call the <i>Mespresso Club</i>.
Pas de voyant lumineux.	<ul style="list-style-type: none"> → Vérifier l'alimentation secteur, la prise, la tension et le fusible. En cas de problèmes, appeler le <i>Club Mespresso</i>.
Pas de café, pas d'eau.	<ul style="list-style-type: none"> → Première utilisation : rincer la machine à l'eau chaude (max. 55 °C) conformément aux instructions de la page 9. → Le réservoir d'eau est vide. Remplir le réservoir d'eau. → Détartre si nécessaire ; voir section Détartrage.
Le café s'écoule très lentement.	<ul style="list-style-type: none"> → La vitesse d'écoulement dépend du type de café. → Détartre si nécessaire ; voir section Détartrage.
Le café n'est pas assez chaud.	<ul style="list-style-type: none"> → Préchauffer la tasse. → Détartre si nécessaire.
Fuite dans la zone des capsules (de l'eau dans le réservoir à capsules).	<ul style="list-style-type: none"> → Positionner la capsule correctement. Si la fuite persiste, appeler le <i>Club Mespresso</i>.
Clignotement à intervalles irréguliers.	<ul style="list-style-type: none"> → Envoyer l'appareil en réparation ou appeler le <i>Club Mespresso</i>.
Il n'y a pas de café, seulement de l'eau qui s'égoutte (malgré qu'une capsule soit insérée).	<ul style="list-style-type: none"> → En cas de problème, appelez le <i>Mespresso Club</i>.

CONTACT THE NESPRESSO CLUB/ CONTACTER LE CLUB NESPRESSO

Should you need any additional information, in case of problems or simply to seek advice, call the *Nespresso Club*.
Contact details for your nearest *Nespresso Club* can be found in the «Welcome to *Nespresso*» folder in your machine box or at nespresso.com
Pour toute information supplémentaire, en cas de problème ou pour obtenir des conseils, appeler le Club *Nespresso*.
Les coordonnées de votre Club *Nespresso* sont disponibles dans le dossier « Bienvenue chez *Nespresso* » dans la boîte de votre machine ou sur nespresso.com

DISPOSAL AND ENVIRONMENTAL PROTECTION/ RECYCLAGE ET PROTECTION DE L'ENVIRONNEMENT

This appliance complies with the EU Directive 2002/96/EC. Packaging materials and appliance contain recyclable materials.
Your appliance contains valuable materials that can be recovered or can be recyclable. Separation of the remaining waste materials into different types facilitates the recycling of valuable raw materials.
Leave the appliance at a collection point. You can obtain information on disposal from your local authorities.

Cet appareil est conforme à la Directive de l'UE 2002/96/CE. Les matériaux d'emballage et l'appareil contiennent des matières recyclables.
Votre appareil contient des matériaux valorisables qui peuvent être récupérés ou recyclés. Le tri des matériaux en différentes catégories facilite le recyclage des matières premières valorisables.
Déposer l'appareil à un point de collecte. Pour obtenir des renseignements sur le recyclage, contacter les autorités locales.

ECOLABORATION: ECOLABORATION.COM/ ECOLABORATION: WWW.ECOLABORATION.COM



We have committed to buying coffee of the very highest quality grown in a way that is respectful of the environment and farming communities. Since 2003 we have been working together with the Rainforest Alliance developing our *Mespresso AAA Sustainable Quality™* Coffee Program.



We chose aluminium as the material for our capsules because it protects the coffee and aromas of the *Mespresso Grand Cru*. Aluminium is also infinitely recyclable, without losing any of its qualities.



Mespresso is committed to designing and making appliances that are innovative, high-performing and user friendly. Now we are engineering environmental benefits into the design of our new and future machine ranges.



Nous nous engageons à acheter du café de qualité supérieure, produit dans le respect de l'environnement et des cultivateurs. Depuis 2003, nous collaborons avec l'organisation Rainforest Alliance pour mettre en oeuvre notre Programme *Mespresso AAA Sustainable Quality™*.



Nous avons choisi l'aluminium comme matériau d'emballage de nos capsules, car il protège la saveur et les arômes de nos Grands Crus *Mespresso*. L'aluminium se recycle par ailleurs à l'infini, sans perdre aucune de ses qualités.



Mespresso s'est toujours engagé à concevoir et fabriquer des appareils qui allient innovation, performance et convivialité. Désormais, nous intégrons des caractéristiques écologiques à la conception de nos nouvelles gammes de machines.

LIMITED WARRANTY / GARANTIE LIMITÉE

Mespresso warrants this professional product against defects in materials and workmanship for a period of 1 year. The warranty period begins on the date of purchase and *Mespresso* requires presentation of the original proof of purchase to ascertain the date. During the warranty period, *Mespresso* will either repair or replace, at its discretion, any defective product at no charge to the owner. Replacement products or repaired parts will be warranted only for the unexpired portion of the original warranty or six months, whichever is greater. This limited warranty does not apply to any defect resulting from negligence, accident, misuse, or any other reason beyond *Mespresso's* reasonable control, including but not limited to: normal wear and tear, negligence or failure to follow the product instructions, improper or inadequate maintenance, calcium deposits or descaling, connection to improper power supply, unauthorized product modification or repair, use for commercial purposes, fire, lightning, flood or other external causes.

This warranty is valid only in the country of purchase or in such other countries where *Mespresso* sells and services the same model with identical technical specifications. Warranty service outside the country of purchase is limited to the terms and conditions of the corresponding warranty in the country of service.

Should the cost of repairs or replacement not be covered by this warranty, *Mespresso* will advise the owner and the cost shall be charged to the owner. This limited warranty shall be the full extent of *Mespresso's* liability however caused. Except to the extent allowed by applicable law, the terms of this limited warranty do not exclude, restrict or modify the mandatory statutory rights applicable to the sale of this product and are in addition to those rights. The limited warranty applies only to this single-branded *Mespresso* products. Products marked with both the *Mespresso* Brand and another producer are governed exclusively by the warranty provided by that other producer. If you believe your product is defective, contact *Mespresso* for instructions on how to proceed with a repair.

Any defect or dysfunction resulting from the use of non-genuine *Mespresso* capsules will not be covered by this warranty.

Please visit our website at www.nespresso.com for contact details.

Mespresso garantit ce produit contre les défauts au niveau des matériaux et de la fabrication pour une période de 1 an. La période de garantie commence à la date d'achat et *Mespresso* exige la présentation de la preuve originale d'achat pour en constater la date. Durant la période de garantie, *Mespresso* réparera ou remplacera, à sa discrétion, tout produit défectueux sans frais pour le propriétaire. Les produits échangés et les pièces réparées seront garantis uniquement pendant la durée restante de la garantie originale ou durant six mois, l'échéance la plus lointaine faisant foi. Cette garantie limitée ne s'applique pas à tout défaut résultant d'une négligence, d'un accident, d'une utilisation inadaptée ou de toute autre raison hors du contrôle raisonnable de *Mespresso*, y compris mais sans s'y limiter : l'usure normale, la négligence ou le non-respect du mode d'emploi du produit, l'entretien inadapté ou inadéquat, les dépôts calcaires ou le détarrage, le branchement à une sortie électrique inadaptée, la modification ou la réparation non autorisée du produit, l'utilisation à des fins commerciales, les dommages causés par le feu, la foudre, les inondations ou toute autre cause extérieure.

Cette garantie n'est valable que dans le pays où l'appareil a été acheté et dans les pays où *Mespresso* vend et assure l'entretien du même modèle avec des caractéristiques techniques identiques. Le service de garantie hors du pays d'achat se limite aux conditions de la garantie correspondante dans le pays où l'entretien est effectué.

Si le coût des réparations ou de remplacement n'est pas couvert par cette garantie, *Mespresso* informera le propriétaire qui devra honorer ces frais. Cette garantie limitée constituera l'intégralité de la responsabilité de *Mespresso*, quelque soit la cause. Les conditions de la présente garantie limitée s'ajoutent aux droits statutaires obligatoires applicables à la vente du produit et ne les excluent, ni ne les restreignent ou modifient en rien, sauf dans les limites autorisées par la loi. La garantie limitée ne s'applique qu'à ce produit de marque exclusive *Mespresso*. Les produits de marque *Mespresso* et d'autres fabricants sont régis par la garantie fournie par l'autre fabricant exclusivement. Si vous pensez que votre produit est défectueux, veuillez contacter *Mespresso* pour obtenir des renseignements concernant la marche à suivre pour le faire réparer.

Tout défaut ou mauvais fonctionnement résultant de l'utilisation de capsules *Mespresso* non authentiques ne sera pas couvert par cette garantie.

Veuillez consulter notre site Internet au www.nespresso.com pour obtenir les coordonnées de contact.



CITIZ C111
BY NESPRESSO