

# eureka

**Cordless, Rechargeable  
Vacuum Cleaner**  
Household Type  
**Owner's Guide Model 96**

**Aspirateur sans fil, rechargeable**  
Type ménage  
**Guide du propriétaire Modèle 96**

**Aspiradora sin cable, recargable**  
Tipo doméstico  
**Guía del propietario: Modelo 96**

## **IMPORTANT**

### **Do not return this product in the store:**

For assembly problems or questions, for replacement of broken or missing items, or to order replacement parts and accessories to be shipped directly to you contact: Eureka Customer Service toll free at 1-800-282-2886\*, 8 a.m. to 7:30 p.m., (CST), Monday-Friday and 10 a.m. to 6:30 p.m. Saturday. Or visit our web site, [www.eureka.com](http://www.eureka.com)  
\*In Mexico call (55) 5343-4384.

## **Please Retain**

We suggest you record the model, type and serial numbers below. They are located on the silver rating plate on your cleaner. For prompt and complete service information, always refer to these numbers when inquiring about service.

Model 8. Type \_\_\_\_\_

Serial No. \_\_\_\_\_

**It is also important to keep your receipt as proof of date of purchase.**

**Note: Charge 14 – 16 hours before first use.**

**Remarque : Chargez 14 à 16 avant la première utilisation.**

**Nota: Cárguela 14 a 16 horas antes de usarla por primera vez.**

## **IMPORTANT**

### **Ne retournez pas ce produit au magasin.**

Pour des problèmes ou des questions sur le montage, pour le remplacement d'une pièce défectueuse ou manquante et des accessoires à vous expédier directement, communiquez directement avec : Eureka, Service après-vente, au numéro sans frais

1 800 282-2886, entre 8 h et 19 h 30, (HNC), du lundi au vendredi et entre 10 h et 18 h 30 le samedi. Ou consultez notre Site Web: [www.eureka.com](http://www.eureka.com).

## **Veillez conserver ces numéros et ce guide**

Nous vous suggérons d'inscrire ci-dessous le modèle, le type et le numéro de série du produit. Ces renseignements se trouvent à l'arrière de votre aspirateur. Pour obtenir un service après-vente rapide et complet, reportez-vous toujours à ces numéros.

Modèle et type \_\_\_\_\_

Numéro de série \_\_\_\_\_

**Il est aussi important de conserver votre reçu comme preuve de date d'achat.**

## **IMPORTANTE**

### **Mo devuelva este producto a la tienda.**

Si tiene problemas con el ensamblaje o cualquier pregunta, para reemplazar piezas faltantes o dañadas o para hacer pedidos directos de piezas de repuesto y accesorios, comuníquese con Servicio al cliente de Eureka llamando al número gratuito 1-800-282-2886\* de lunes a viernes de 8:00 a.m. a 7:30 p.m. (horario del centro) y los sábados de 10 a.m. a 6:30 p.m. También puede visitar nuestro sitio en Internet:

[www.eureka.com](http://www.eureka.com)  
En México, llame al (55) 5343-4384.

## **Por favor guarde esta información**

Le sugerimos que registre los números de modelo, tipo y serie a continuación. Los mismos están ubicados en la parte trasera de la aspiradora. Para obtener información de servicio rápida y completa, siempre mencione estos números cuando solicite dicha información.

Modelo y tipo \_\_\_\_\_

No. de serie \_\_\_\_\_

**También es importante guardar el recibo de compra como comprobante de la fecha de compra.**

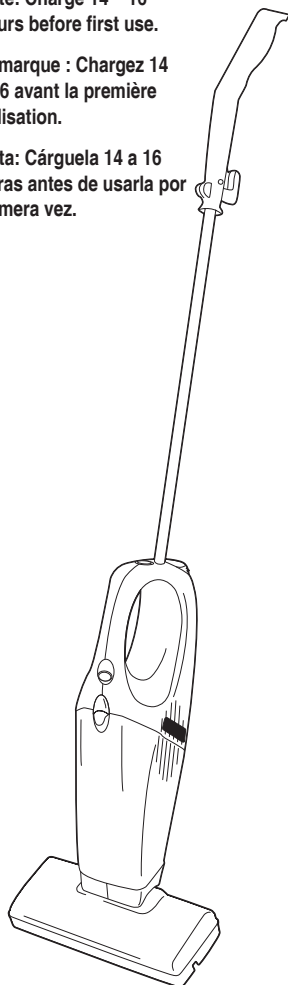

## Index

Important Safeguards.....	3
Parts List.....	6-7
How to Assemble.....	8-11
How to Use.....	10-11
How to Maintain.....	12-15
Battery Disposal.....	14-15
Problem Solving.....	16
Order Form.....	19
Warranty.....	21

## General Information

The cordless vacuum cleaner is the answer for quick, convenient, and easy cleanups. Grab the cleaner for little tasks rather than using a larger cleaner. Place the wall bracket in any area of easy access that allows versatile cleaning of kitchen crumbs, or steps. Always store the cleaner in the wall bracket to provide a ready charge.

**Charge for 14-16 hours before first use. Batteries could lose charge in shipping.**

It is best to charge the batteries when temperatures are between 32°F (0°C) and 104°F (40°C). Other temperatures could damage batteries.

While charging, the charger may become warm to the touch. This is a normal condition and does not indicate a problem.



**DO NOT OIL.** The motor has lubrication and has a permanent seal.

## Service information

The instructions in this booklet serve as a guide to routine maintenance. For additional service information telephone our toll free number for the nearest Eureka Authorized Warranty Station.

**USA: 1-800-282-2886**

**Mexico: (55) 5343-4384**

**Canada: 1-800-282-2886**

**www.eureka.com**

If you prefer you can write to Electrolux Home Care Products North America, Customer Service, P.O. Box 3900, Peoria, IL 61612, USA. In Canada, write to Electrolux Home Care Products Canada, 5855 Terry Fox Way, Mississauga, Ontario L5V 3E4. Refer to The Eureka Warranty for complete service information.

## Index

Mesures de sécurité importantes.....	4
Nomenclature.....	6-7
Assemblage.....	8-11
Utilisation.....	10-11
Entretien.....	12-15
Évacuation des piles.....	14-15
Résolution de problèmes.....	17
Bon de commande.....	19
Garantie.....	22

## Généralités

L'aspirateur sans fil est ce qu'il vous faut pour les petits nettoyages rapides et faciles. Servez-vous de cet aspirateur pour les petites tâches plutôt que d'utiliser un aspirateur de plus grande taille. Placez le support mural dans tout lieu facile d'accès qui permette un nettoyage souple des miettes de cuisine ou des escaliers. Rangez toujours l'aspirateur sur le support mural afin d'assurer une charge maximale.

**Chargez 14 à 16 heures avant la première utilisation. Les piles peuvent se décharger en transit.**

Il vaut mieux charger les piles quand la température est comprise entre 0°C (32°F) et 40°C (104°F). Une température hors de cette plage pourra endommager les piles. Pendant le chargement, le chargeur peut devenir chaud au toucher. Cela est normal et n'est pas un signe de problème.



**NE PAS GRAISSER.** Le moteur est lubrifié et scellé de façon permanente.

## Renseignements pour l'entretien

Les instructions contenues dans ce livret sont un guide en ce qui concerne l'entretien de routine. Pour des renseignements supplémentaires en ce qui concerne l'entretien, appelez notre station de garantie Eureka agréée.

**États-Unis: 1-800-282-2886**

**Mexique: (55) 5343-4384**

**Canada: 1-800-282-2886**

**www.eureka.com**

Si vous préférez, vous pouvez écrire à Electrolux Home Care Products North America, Customer Service, P.O. Box 3900, Peoria, Illinois, 61612, États-Unis. Au Canada, écrivez à Electrolux Home Care Products Canada, 5855 Terry Fox Way, Mississauga, Ontario L5V 3E4. Consultez la garantie Eureka en ce qui concerne l'ensemble des renseignements d'entretien.

## Índice

Precauciones importantes.....	5
Lista de partes.....	6-7
Armado.....	8-11
Modo de uso.....	10-11
Mantenimiento.....	12-15
Desecho de las baterías.....	14-15
Solución de problemas.....	18
Formulario de pedido.....	20
Garantía.....	23

## Información general

La aspiradora sin cable es la solución para limpiar rápida, cómoda y fácilmente. Para tareas pequeñas, use esta aspiradora en lugar de un artefacto grande. Coloque el soporte de pared en cualquier área de fácil acceso que permita la limpieza versátil de las migas de la cocina o las escaleras. Guarde siempre la aspiradora en el soporte de pared para proporcionarle carga.

**Cárguela 14 a 16 horas antes de usarla por primera vez. Las baterías pueden perder carga durante el transporte.**

Es mejor cargarlas a temperaturas entre 32°F (0°C) y 104 °F(40 °C). Otras temperaturas pueden dañar las baterías. Durante la carga, el cargador puede calentarse al tacto. Esto es normal y no indica ningún problema.



**NO LA LUBRIQUE.** El motor tiene lubricación y un sello permanente.

## Información sobre el servicio

Las instrucciones de este folleto sirven como guía para el mantenimiento de rutina. Para obtener información adicional sobre el servicio, llame a nuestro número telefónico gratuito a fin de conocer la dirección del Centro autorizado de garantía Eureka más cercano.

**EE.UU.: 1-800-282-2886**

**México: (55) 5343-4384**

**Canadá: 1-800-282-2886**

**www.eureka.com**

Si lo prefiere, puede dirigirse por escrito a Electrolux Home Care Products North America, Customer Service, P.O. Box 3900, Peoria, Illinois, 61612, USA. En Canadá, diríjase a Electrolux Home Care Products Canada, 5855 Terry Fox Way, Mississauga, Ontario L5V 3E4. Para obtener información completa sobre el servicio, consulte la Garantía de Eureka.

# IMPORTANT SAFEGUARDS

When using an electrical appliance, basic precautions should always be followed including the following:

READ ALL INSTRUCTIONS BEFORE USING THIS VACUUM CLEANER

## WARNING

To reduce the risk of fire, electric shock, or injury:

- **Do not use outdoors or on wet surfaces.**
- Do not operate the vacuum cleaner or charger that has been damaged in any way. If vacuum cleaner is not working as it should, has been dropped, damaged, left outdoors, or dropped into water, return it to a service center.
- To avoid excessive heat and damage to the unit or batteries, do not operate the vacuum cleaner while in the charging stand.
- Do not allow to be used as a toy. Close attention is necessary when used by or near children.
- Use only as described in this manual.
- Use only the charger supplied by the manufacturer to recharge. Use only Eureka Model YLS0051A-T135020 charger.
- Do not pull or carry the charger by cord, use cord as a handle, close a door on cord, or pull cord around sharp edges or corners. Keep cord away from heated surfaces.
- Do not use extension cords or outlets with inadequate current carrying capacity.
- Do not unplug by pulling on cord. To unplug, grasp the charger, not the cord.
- Do not handle charger, including charger plug, charger terminal or vacuum with wet hands.
- **DO NOT INCINERATE THE APPLIANCE OR BATTERIES EVEN IF THEY ARE SEVERELY DAMAGED. THE BATTERIES CAN EXPLODE IN A FIRE OR AT HIGH TEMPERATURES.**
- Leaks from battery cells can occur under extreme usage or temperature conditions. If the liquid gets on the skin (1) wash quickly with soap and water or (2) neutralize with a mild acid such as lemon juice or vinegar. If the liquid gets into the eyes, flush them immediately with clean water for a minimum of 10 minutes. Seek medical attention.
- The terminal on the vacuum cleaner should be kept free and clean of objects. While there is no shock hazard from the terminal, a burn could occur if metal objects are inserted into the terminal area.
- This vacuum cleaner creates suction. Keep hair, loose clothing, fingers, and all parts of body away from openings and moving parts.
- Do not pick up anything that is burning or smoking, such as cigarettes, matches, or hot ashes.
- Do not use without a filter in place. When servicing the unit, never put fingers or other objects into the fan chamber in case the unit would accidentally be turned on.
- Use extra care when cleaning on stairs.
- Do not use to pick up flammable or combustible liquids such as gasoline, or use in areas where they may be present.
- Locate the wall bracket and charger indoors in a cool, dry area not exposed to the weather to avoid electrical shock and/or cleaner damage.
- Keep your work area well lighted.
- Unplug electrical appliances before vacuuming them.
- Do not charge the unit outdoors.

## SAVE THESE INSTRUCTIONS

Important Battery Disposal information - Call 1-800-822-8837

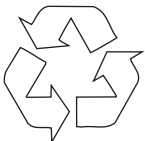

**Ni-Cd**

### Nickel-Cadmium Batteries

Your vacuum cleaner uses nickel-cadmium batteries in a removable pack. To protect our environment, properly dispose of the battery pack when the batteries no longer hold a charge.

A municipal waste will not dispose of the battery pack.

Remove the battery pack and take or send it to your nearest Eureka Warranty Service Station.

**To learn the address of the nearest factory service center call 1-800-282-2886.**

**NOTE: Remove the battery pack only when the batteries no longer hold a charge and you plan to dispose of them.**

# PRÉCAUTIONS IMPORTANTES

Quand on utilise un appareil électrique, il faut toujours prendre des mesures de sécurité essentielles, dont les suivantes :

LIRE ENTIÈREMENT LE MODE D'EMPLOI AVANT D'UTILISER CET ASPIRATEUR.

## AVERTISSEMENT

**Pour réduire le risque d'incendie, d'électrocution ou de lésions :**

- **Ne pas utiliser en plein air ou sur des surfaces humides.**
- Ne pas faire fonctionner l'aspirateur ou le chargeur s'il a été endommagé de quelque façon que ce soit. Si l'aspirateur ne fonctionne pas normalement, s'il a fait une chute, s'il est endommagé, s'il a été laissé en plein air ou s'il a été immergé dans l'eau, le retourner à un centre de service après-vente.
- Afin d'éviter un dégagement de chaleur excessif ou un endommagement de l'appareil ou des piles, ne pas faire fonctionner l'aspirateur quand il est en charge.
- Ne pas autoriser qu'on s'en serve comme d'un jouet. Il faut se montrer très attentif quand l'appareil est utilisé par des enfants ou à proximité de ceux-ci.
- N'utiliser que de la façon décrite dans le présent manuel.
- N'utiliser que le chargeur fourni par le fabricant pour recharger les piles. Utilisez exclusivement le chargeur Eureka modèle YLS0051A-T135020 .
- Ne pas tirer ou transporter le chargeur par le cordon, ne pas utiliser le cordon en guise de poignée, ne pas refermer une porte sur le cordon et ne pas tirer le cordon autour d'arêtes tranchantes ou de coins. Tenir le cordon à l'écart des surfaces chauffées.
- Ne pas utiliser de rallonge ou de prise ayant une intensité de courant admissible inadéquate.
- Ne pas dépriser en tirant sur le cordon. Pour dépriser, saisir le chargeur et non sur le cordon.
- Ne pas manipuler le chargeur, notamment la prise électrique du chargeur, le terminal du chargeur ou l'aspirateur avec les mains mouillées.
- **NE PAS INCINÉRER LES PILES OU LE CHARGEUR, MÊME S'ILS ONT ÉTÉ GRAVEMENT ENDOMMAGÉS. LES PILES SONT SUSCEPTIBLES D'EXPLOSER EN CAS D'INCENDIE OU À HAUTE TEMPÉRATURE.**
- Les cellules des piles peuvent fuir dans des conditions d'utilisation ou de température extrêmes. Si le liquide entre en contact avec la peau (1), lavez rapidement à l'eau savonneuse ou (2) neutraliser avec un acide doux tel du jus de citron ou du vinaigre. Si le liquide entre en contact avec les yeux, les baigner immédiatement avec de l'eau propre pendant un minimum de 10 minutes. Consulter un médecin.
- La borne de l'aspirateur doit être propre et exempt d'objets. Bien que le bornier ne présente aucun risque d'électrocution, une brûlure peut se produire si l'on introduit un objet métallique aux alentours du bornier.
- Le présent aspirateur engendre une aspiration. Maintenir la chevelure, les vêtements, les doigts et toutes les parties du corps à l'écart des ouvertures et des pièces en mouvement.
- Ne rien ramasser qui soit en train de brûler ou de fumer, telles des cigarettes, des allumettes ou des cendres chaudes.
- Ne pas utiliser s'il n'y a pas de filtre en place. Lors des interventions d'entretien-dépannage de l'appareil, ne jamais introduire les doigts ou de quelconques objets dans le compartiment du ventilateur au cas où l'appareil se mettrait spontanément en service.
- Faire preuve d'un surcroît de prudence quand on nettoie des escaliers.
- Ne pas aspirer des liquides inflammables ou combustibles, telle l'essence, ou utiliser dans des lieux où de tels liquides sont présents.
- Placer le support mural à l'intérieur dans un endroit frais et sec à l'abri des intempéries afin d'éviter toute électrocution et/ou tout endommagement de l'aspirateur.
- Veiller à ce que l'aire de travail soit bien éclairée.
- Dépriser les appareils électriques avant d'y passer l'aspirateur.
- Ne pas recharger l'appareil en extérieur.

## CONSERVER LE PRÉSENT MODE D'EMPLOI

**Renseignements importants sur l'évacuation de la pile - Appeler le 1-800-822-8837**

### Piles au nickel-cadmium

Votre aspirateur utilise des piles au nickel-cadmium dans un bloc amovible. Pour protéger notre milieu, évacuer adéquatement le bloc quand les piles ne prennent plus la charge. Les décharges municipales n'acceptent pas les blocs de piles.

Retirer le bloc de piles et l'emmener ou l'envoyer au Poste de service de garantie Eureka le plus proche.

**Pour obtenir l'adresse du centre d'entretien-dépannage d'usine le plus proche, appelez le : 1-800-282-2886.**

**REMARQUE : Ne retirez le bloc piles que lorsque les piles cessent d'accepter la charge et quand vous avez décidé de vous en débarrasser.**

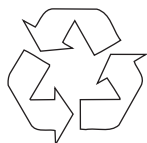

**Ni-Cd**

# PRECAUCIONES IMPORTANTES

Quando utilice un electrodoméstico, deberá tener ciertas precauciones básicas, incluidas las siguientes:

LEA TODAS LAS INSTRUCCIONES ANTES DE UTILIZAR ESTA ASPIRADORA.

## ADVERTENCIA

**Para reducir el riesgo de incendios, electrocución o lesiones:**

- **No utilice la aspiradora a la intemperie ni en superficies húmedas.**
- Si la aspiradora se dañó de alguna manera, no la ponga en funcionamiento ni la cargue. Si la aspiradora no funciona de manera adecuada, se ha caído, dañado, dejado a la intemperie o mojado, devuélvala a un centro de servicio.
- Para evitar el sobrecalentamiento o daños a la unidad o las baterías, no utilice la aspiradora mientras esté en el soporte de carga.
- No permita que se utilice la aspiradora como juguete. Preste especial atención cuando sea utilizada por o cerca de niños.
- Utilícela solamente según se indica en este manual.
- Use solo el cargador que proporciona el fabricante: Cargador Eureka modelo YLS0051A-T135020 .
- No jale la aspiradora ni la transporte jalando el cable, no utilice el cable como mango, no cierre una puerta sobre el cable ni lo jale alrededor de bordes o esquinas cortantes. Mantenga el cable lejos de superficies calientes.
- No utilice cables alargadores ni tomacorrientes con capacidad de conducción incorrecta.
- No jale el cable para desenchufar la aspiradora. Para desenchufar la aspiradora, jale el enchufe, no el cable.
- No manipule el cargador, incluyendo el enchufe del cargador, el terminal del cargador o la aspiradora con las manos húmedas.
- **NO INCINERE EL ELECTRODOMÉSTICO O LAS BATERÍAS AUNQUE SE HAYAN DAÑADO SEVERAMENTE. PUEDEN EXPLOTAR EN UN INCENDIO O A ALTAS TEMPERATURAS.**
- Se pueden producir fugas de las celdas de las baterías en condiciones extremas de uso o a altas temperaturas. Si el líquido entra en contacto con la piel, (1) lave enseguida la zona afectada con agua y jabón o (2) neutralícelo con un ácido débil tal como jugo de limón o vinagre. Si el líquido tiene contacto con los ojos, lávelos inmediatamente con agua limpia durante 10 minutos como mínimo. Busque atención médica.
- La terminal de la aspiradora debe mantenerse libre de obstáculos u objetos. Aunque no exista peligro de electrocución en la terminal, pueden producirse quemaduras si se insertan objetos metálicos en el área de la misma.
- Esta aspiradora produce succión. Mantenga el cabello, la ropa suelta, los dedos y todas las partes de su cuerpo lejos de las aberturas y de las partes móviles.
- No recoja objetos calientes o humeantes, como cigarrillos, fósforos o cenizas calientes.
- No utilice la aspiradora si el filtro no está colocado en su sitio. Cuando se efectúe el servicio de la unidad, nunca coloque los dedos u otros objetos en la cámara del ventilador. La unidad podría encenderse accidentalmente.
- Tenga extremada precaución cuando aspire en escaleras.
- No utilice la aspiradora para recoger líquidos inflamables o combustibles, como gasolina, ni la utilice en lugares en los que puedan estar presentes estos líquidos.
- Coloque el soporte de pared y el cargador bajo techo en un área fresca y seca alejada de los efectos del clima para evitar la electrocución y/o daños a la aspiradora.
- Mantenga el área de trabajo bien iluminada.
- Desenchufe todos los electrodomésticos antes de limpiarlos con la aspiradora.
- No recargue la unidad en áreas exteriores.

## CONSERVE ESTAS INSTRUCCIONES

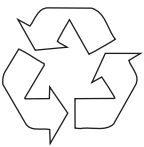

**Ni-Cd**

**Información importante sobre el desecho de baterías - Llame al 1-800-822-8837**

**Baterías de níquel-cadmio**

Su aspiradora utiliza baterías de níquel cadmio en un bloque desmontable. Para proteger nuestro medio ambiente, deseche correctamente el bloque de baterías cuando estas no retengan más la carga. El bloque de baterías no se puede desechar usando el servicio municipal de recolección de residuos.

Retire el bloque de baterías y llévelo o envíelo al Centro de Servicio de Garantía de Eureka más cercano.

**Para conocer la dirección del centro de servicio de la fábrica más cercano, llame al 1-800-282-2886.**

**NOTA: Retire el bloque de baterías solo cuando las mismas no retengan más la carga y haya decidido a desecharlas.**

**PARTS LIST**

**Note:** The charger and the wall bracket are in the packing material of the shipping carton.

- A** Power switch
- B** Dust cup latch
- C** Battery pack (on back of cleaner)
- D** Dust cup
- E** Dust cup filter (inside dust cup)
- F** Handle grip
- G** Handle
- H** Handle bolt
- I** Wall bracket/counter bracket
- J** Charge light for unit or extra battery
- K** Power on to charging stand
- L** Charger plug
- M** Lock button
- N** Plastic anchors
- O** Wall screws

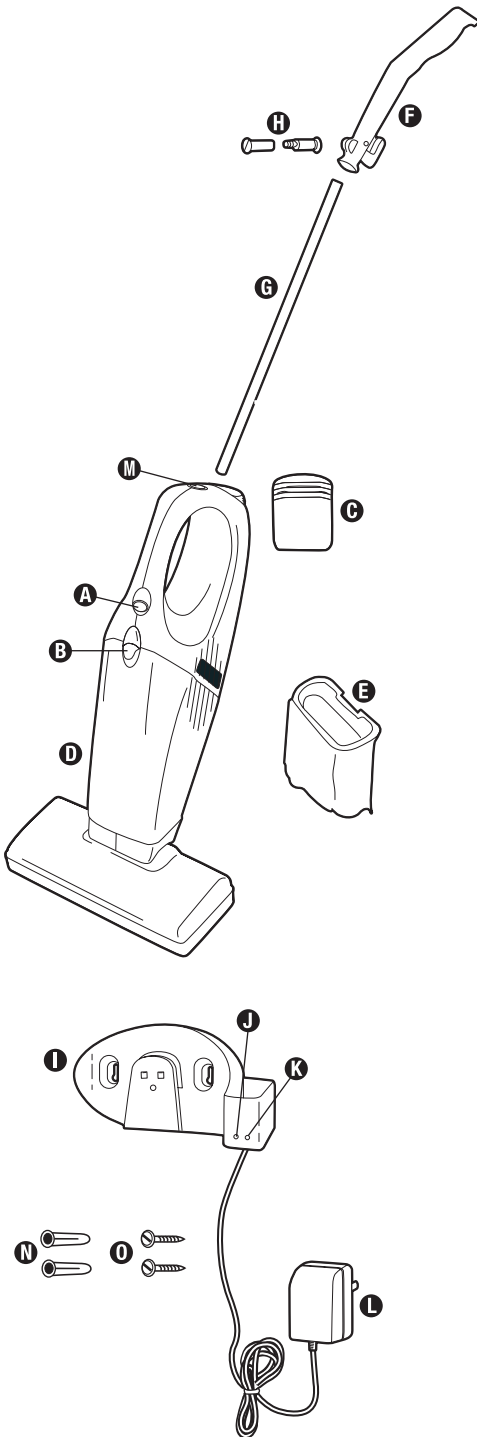

## NOMENCLATURE

Remarque : Le chargeur et le support mural sont dans le matériau d'emballage du carton d'expédition.

- A** Bouton de marche-arrêt
- B** Verrou de réceptacle à poussière
- C** Bloc-piles (à l'arrière de l'aspirateur)
- D** Réceptacle à poussière
- E** Filtre de réceptacle à poussière (à l'intérieur du réceptacle)
- F** Poignée du manche
- G** Manche
- H** Boulon du manche
- I** Support/contre-support mural
- J** Voyant de charge de l'appareil ou batterie supplémentaire
- K** Puissance sur support de charge
- L** Fiche du chargeur
- M** Bouton de verrouillage
- N** Pièce d'ancrage en plastique
- O** Vis murales

## LISTA DE PARTES

Nota: El cargador y el soporte de pared se encuentran en el material de embalaje de la caja de transporte.

- Interruptor de encendido
- A** Traba de la bolsa para polvo
- B** Bloque de baterías
- C** (en la parte posterior de la aspiradora)  
Bolsa para polvo
- D** Filtro de la bolsa para polvo (dentro de la bolsa)
- E** Agarradera del mango
- F** Mango
- G** Tornillo del mango
- H** Soporte de pared/soporte de mesa
- I** Luz de carga de la unidad
- J** Luz de carga de la batería adicional
- K** Encendido hasta la base de carga
- L** Botón de traba
- M** Anclajes de plástico
- N** Tornillos para la pared
- O**

## HOW TO ASSEMBLE

Assemble completely and charge batteries for 14-16 hours before using.

**CAUTION:** Use only Eureka model UA100025b charger. Have a screwdriver available for assembly (not included).

### Attach Handle Grip (Fig. 1)

**Step 1:** Locate the 2-part bolt **H** in the assembly package.

**Step 2:** Align the handle grip and handle tube holes and secure with the 2-part bolt **H**. Tighten the bolt

**Note:** The single hole in the handle tube faces forward in relation to the handle grip.

### Attach Handle (Fig. 2)

**Step 1:** Use your thumb to pull back on the lock button **M**.

**Step 2:** Push handle **G** into top of cleaner.

**Step 3:** Release lock button **M** and rotate handle **G** until it locks into place.

### Secure Wall Bracket on Wall (Fig. 3)

Have a 1/4 inch drill available for assembly (not included). Cleaner hangs in bracket with the nozzle end down. Mount on a wall in close proximity to an electrical outlet where there are not dangerous objects hidden beneath the wall surface like electrical wires, pipes, etc. Leave 14 inches above the floor for clearance.

**Step 1:** Hold bracket **I** against wall to mark location for screws. Make sure the wall bracket is positioned vertically, with the charger socket at the bottom.

**Step 2:** Use a 1/4 inch drill for drilling holes for the plastic anchors **N**.

**Step 3:** Insert the anchors **N** and drive the screws **O** into both holes.

**Step 4:** Tighten the screws **O** to secure the bracket **I**.

**Step 5:** Place cleaner, with the nozzle pointed down, on the wall bracket **I**.

**Step 6:** Plug the charger **L** into an electrical outlet.

**Note:** This charger has been designed to use as either a wall mounted charger or to sit on a counter or shelf **P**. To use on a counter or shelf, locate next to an electrical outlet. Take the battery **C** out of the cleaner and put in the counter bracket **I** (Fig. 4).

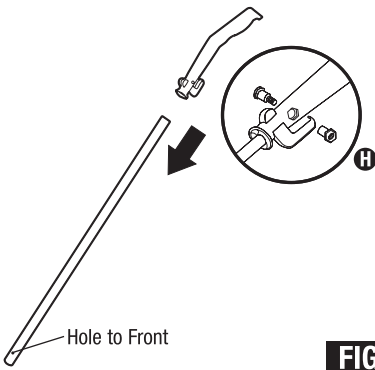

FIG. 1

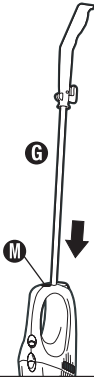

FIG. 2

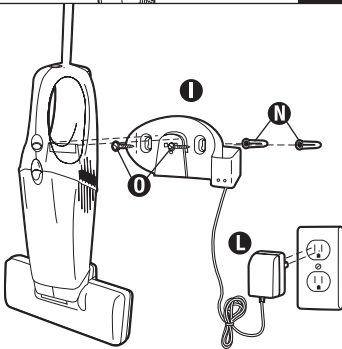

FIG. 3

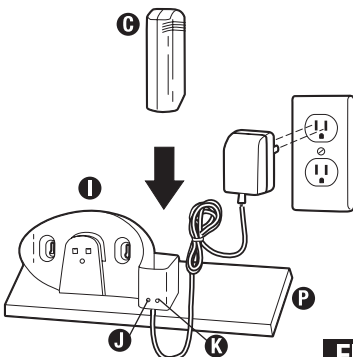

FIG. 4

(CONTINUED)

## ASSEMBLAGE

Assemblez complètement et chargez les piles pendant 14 à 16 heures avant l'utilisation.

**ATTENTION :** N'utilisez qu'un chargeur Eureka modèle UA100025b. Munissez-vous d'un tournevis pour l'assemblage (non fourni).

**Fixer la poignée de manche** (Fig. 1)

**Étape 1 :** Localisez le boulon en deux parties **H** dans le colis d'assemblage.

**Étape 2 :** Alignez les trous de la poignée du manche et les trous du tube de manche et assujettissez l'ensemble à l'aide du boulon en deux parties **H**. Serrez le boulon.

**Remarque :** Le trou unique du tube manche est dirigé vers l'avant par rapport à la poignée du manche.

**Fixez le manche** (Fig. 2)

**Étape 1 :** Repoussez le bouton de verrouillage **M** avec le pouce.

**Étape 2 :** Poussez le manche **G** sur l'aspirateur.

**Étape 3 :** Libérez le bouton de verrouillage **M** et tournez la manche **G** jusqu'à ce qu'il se verrouille en place.

**Fixez le support mural au mur** (Fig. 3)

Munissez-vous d'une mèche de 6,35 mm (¼ po) pour l'assemblage (non fourni). L'aspirateur est suspendu au support avec le suceur vers le bas. Monter sur un mur à proximité d'une prise électrique à un endroit où il n'y a pas d'objets dangereux cachés derrière la paroi (fils électriques, tuyaux, etc.). Laisser un dégagement de 35 cm (14 po) par rapport au sol.

**Étape 1 :** Placer le support **I** contre le mur pour repérer l'emplacement des vis. Assurez-vous que le support mural est positionné verticalement avec la prise du chargeur en bas.

**Étape 2 :** Utilisez une mèche de 6,35 mm (¼ po) pour forer les trous des pièces d'ancrage en plastique **N**.

**Étape 3 :** Introduisez les pièces d'ancrage **N** et serrez les vis **O** dans les deux trous.

**Étape 4 :** Serrez les vis **O** de façon à assujettir le support **I**.

**Étape 5 :** Placez l'aspirateur, avec le suceur dirigé vers le bas, sur le support mural **I**.

**Étape 6 :** Preisez le chargeur **L** dans une prise électrique.

**Remarque :** Ce chargeur a été conçu pour être monté sur un mur ou posé sur un comptoir ou une étagère **P**. Pour poser sur un comptoir ou une étagère, positionnez-le à proximité d'une prise électrique. Sortir la pile **C** de l'aspirateur et la mettre dans le support de comptoir **I** (Fig. 4).

(SUITE)

## ARMADO

Arme completamente la aspiradora y cargue las baterías durante 14 a 16 horas antes de usarla.

**PRECAUCIÓN:** Use únicamente el cargador Eureka modelo UA100025b. Tenga a mano un destornillador (no incluido) para el armado.

**Fije la agarradera del mango** (Fig. 1)

**Paso 1:** Localice el tornillo en 2 partes **H** en el paquete de armado.

**Paso 2:** Alinee los orificios de la agarradera y el tubo del mango y fíjelos con el tornillo en 2 partes **H**. Apriete el tornillo.

**Nota:** El único orificio del tubo del mango mira hacia adelante en relación con la agarradera.

**Fije el mango** (Fig. 2)

**Paso 1:** Use el pulgar para presionar hacia adentro el botón de traba **M**.

**Paso 2:** Coloque el mango **G** a presión en la parte superior de la aspiradora.

**Paso 3:** Suelte el botón de traba **M** y gire el mango **G** hasta que se trabaje en su sitio.

**Fije el soporte en la pared** (Fig. 3)

Tenga a mano una broca de 1/4 pulg. (no incluida) para el armado. La aspiradora se cuelga en el soporte con el extremo de la boquilla hacia abajo. Monte el soporte en la pared cerca de un tomacorriente, en un lugar donde no haya objetos peligrosos ocultos detrás de la superficie, tales como cables eléctricos, cañerías, etc. Deje un espacio libre de 14 pulgadas (36 cm) por arriba del piso.

**Paso 1:** Sostenga el soporte **I** contra la pared para marcar la posición de los tornillos. Asegúrese de que el soporte de pared quede montado verticalmente, con el zócalo del cargador en la parte inferior.

**Paso 2:** Use una broca de 1/4 pulg. para perforar orificios para los anclajes plásticos **N**.

**Paso 3:** Inserte los anclajes **N** e instale los tornillos **O** en ambos orificios.

**Paso 4:** Apriete los tornillos **O** para fijar el soporte **I**.

**Paso 5:** Coloque la aspiradora en el soporte de pared **I**, con la boquilla apuntando hacia abajo.

**Paso 6:** Enchufe el cargador **L** en un tomacorriente.

**Nota:** Este cargador está diseñado para ser usado montado en la pared o apoyado en una mesa o estante **P**. Para usarlo sobre una mesa o estante, ubíquelo cerca de un tomacorriente. Retire la batería **C** de la aspiradora y colóquela en el soporte de mesa **I** (Fig. 4).

(CONTINUACION)

## HOW TO ASSEMBLE (continued)

### Charge the Batteries

**Note:** Charge the batteries for 14-16 hours before initial use. A cleaner may lose charge in shipment. The charger plug will become warm, however this is not a cause for concern.

**Note:** If the batteries are completely void of charge, the charging light may not shine until there is sufficient charge in the batteries to provide power.

**Step 1:** Turn the nozzle **O** down and lower the cleaner onto the bracket **I** (Fig. 5) or remove the battery from the cleaner and place battery in charging stand.

**Step 2:** Charge light **J** blinks while charging. It will stop blinking when charge is complete. Charge light **K** shows there is power to the unit/charger.

It is all right to leave the cleaner on constant charge so it is always ready to use. Unplug only if it will not be in use for several weeks at a time.

**Note:** You can charge a battery in the unit and an extra battery (optional) at the same time.

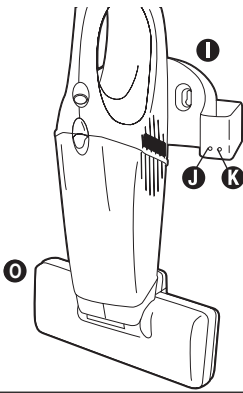

FIG. 5

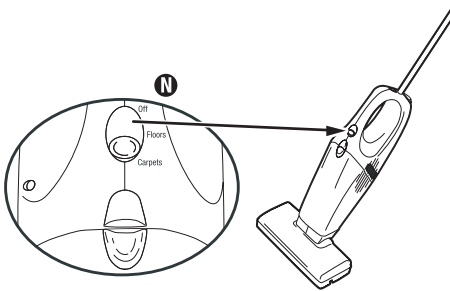

FIG. 6

## HOW TO USE

### Power Switch

**Note:** On initial use, the clear plastic shipping switch lock must be removed to activate the switch. Pull on tab to remove.

**Step 1:** Push the power switch **N** down to turn on; push up to turn off.

**Step 2:** Select type of cleaning. Carpet cleaning starts the brush roll turning. Bare floor cleaning stops the brush roll (Fig. 6).

**Step 3:** To use on bare floors or area rugs, make sure that handle **G** is attached to the cleaner body (Fig. 7).

**Step 4:** To use as a handvac remove handle **G** by releasing the lock button **M** (Fig. 8).

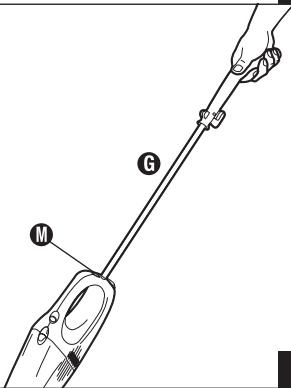

FIG. 7

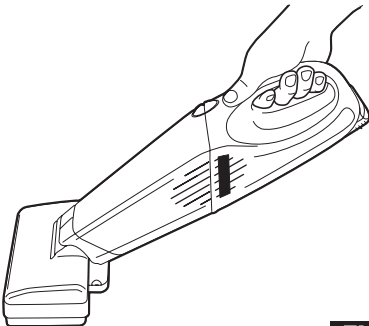

FIG. 8

## ASSEMBLAGE (suite)

### Charger les piles

**Remarque :** Chargez 14 à 16 heures avant l'utilisation initiale. L'aspirateur peut se décharger en transit. La fiche du chargeur peut s'échauffer, cela ne doit pas être cause d'inquiétude.

**Remarque :** Si la pile est complètement déchargée, il est possible que le voyant de charge ne s'allume pas tant que la charge dans les piles n'est pas suffisante pour fournir une alimentation.

**Étape 1 :** Tournez le suceur **O** vers le bas et abaissez l'aspirateur sur le support **I** (Fig. 5) ou retirez la pile de l'aspirateur et placez la pile sur le berceau de charge.

**Étape 2 :** Chargez voyant clignote pendant **J** le chargement. Il stopblinking lorsque la charge est terminée. Voyant de charge **K** indique qu'il est sous tension l'unité / chargeur.

On peut laisser l'aspirateur en charge constamment de sorte qu'il soit toujours prêt à l'emploi. Ne le débridez que s'il doit rester inutilisé plusieurs semaines d'affilée.

**Remarque :** Vous pouvez charger simultanément une pile dans l'appareil et une pile supplémentaire (facultative).

## UTILISATION

### Bouton de marche-arrêt

**Remarque :** Lors de l'utilisation initiale, le taquet d'expédition en plastique transparent doit être enlevé pour activer le bouton de marche-arrêt. Tirez sur l'onglet pour l'enlever.

**Étape 1 :** Appuyez sur le bouton de marche-arrêt **N** pour mettre en service ; poussez-le vers le haut pour arrêter l'appareil.

**Étape 2 :** Sélectionnez le type de nettoyage. Le nettoyage de moquette entraîne la rotation de la brosse rotative. Le nettoyage des sols nus arrête la rotation de la brosse (Fig. 6).

**Étape 3 :** Pour utiliser sur des sols nus ou sur des tapis, assurez-vous que le manche **G** est fixé au corps de l'aspirateur (Fig. 7).

**Étape 4 :** Pour utiliser comme aspirateur portable, retirez le manche **G** et appuyez sur le bouton de verrouillage **M** (Fig. 8).

## ARMADO (continuación)

### Cargue las baterías

**Nota:** Cargue las baterías durante 14 a 16 horas antes de usar la aspiradora por primera vez. La aspiradora puede perder carga durante el almacenamiento. El enchufe del cargador puede calentarse, pero no es causa de preocupación.

**Nota:** Si las baterías están totalmente descargadas, la luz de carga puede no encenderse hasta que haya suficiente carga en las baterías como para alimentarla.

**Paso 1:** Gire la boquilla **O** hacia abajo y baje la aspiradora sobre el soporte **I** (Fig. 5) o retire la batería de la aspiradora y colóquela en el soporte de carga.

**Paso 2:** Cuando la luz de carga **J** durante la carga. Será stopblinking cuando la carga está completa. Luz de carga **K** muestra que hay alimentación a la unidad / cargador.

Es correcto dejar la aspiradora en carga constante de modo que este siempre lista para usar. Desenchúfela solo si no se usará durante varias semanas consecutivas.

**Nota:** Puede cargar una batería en la unidad y otra adicional (opcional) simultáneamente.

## MODO DE USO

### Interruptor de encendido

**Nota:** Cuando se usa por primera vez, se debe retirar la traba de plástico de transporte del interruptor para activarlo. Jale la lengüeta para extraerla.

**Paso 1:** Presione el interruptor de encendido **N** hacia abajo para conectarlo y hacia arriba para desconectarlo.

**Paso 2:** Seleccione el tipo de limpieza. La limpieza de alfombras pone en marcha el giro de los cepillos rotativos. La limpieza de pisos desnudos los detiene (Fig. 6).

**Paso 3:** Para usar en pisos desnudos o felpudos, asegúrese de que el mango **G** este conectado al cuerpo de la aspiradora (Fig. 7).

**Paso 4:** Para usar como aspiradora de mano, retire el mango **G** liberando el botón de traba **M** (Fig. 8).

## HOW TO MAINTAIN

The instructions given in this booklet serve as a guide to routine maintenance. Keep the cleaner operating at top efficiency. Empty the dust cup after each use.

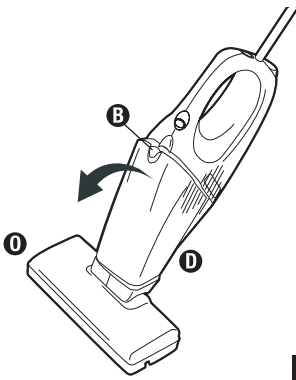

FIG. 9

### Empty Dust Cup

**Step 1:** Slide dust cup latch **B** up.

**Step 2:** Pull dust cup **D** from handle section and lift from the nozzle **O** (Fig. 9).

**Step 3:** Pull the filter **E** out of the dust cup **D**, shake contents of dust cup into a waste container (Fig. 10).

**Step 4:** To replace dust cup **D**, reinstall filter **E** in dust cup and fit dust cup into nozzle **O**.

**Step 5:** Gently squeeze the sections together until the dust cup latch **B** locks the cup in place (Fig. 11).

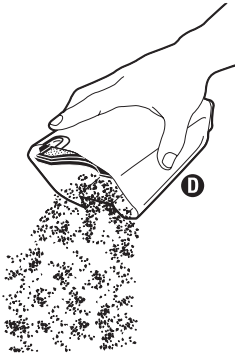

FIG. 10

### Clean Dust Cup Filter

**Note:** Do NOT operate cleaner without the filter in place.

Clean the dust cup filter as necessary (Fig. 12).

**Step 1:** Remove dust cup **D**.

**Step 2:** Pull dust cup filter **E** frame out of dust cup **D**.

**Step 3:** Shake and brush the dust and dirt from filter **E**.

**Step 4:** If desired, launder the filter **E** by hand. Wash filter in warm water using mild detergent.

**Note:** The dust cup filter is not dishwasher safe.

**Do not put in dishwasher.**

**Step 5:** Air dry thoroughly.

**Step 6:** Replace filter frame in dust cup **D** by pushing the seal located at the top in firmly to ensure proper filter **E** performance.

Replace a dirty or torn filter. Order additional dust cup filter, part number 61544.

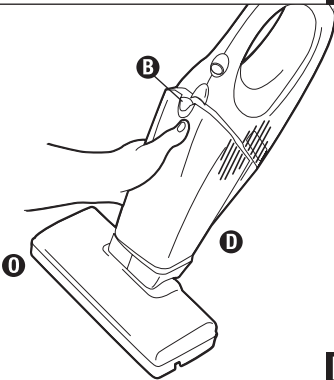

FIG. 11

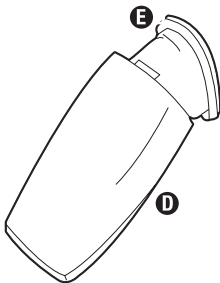

FIG. 12 (CONTINUED)

**GENUINE**  
EUREKA PRODUCT

## ENTRETIEN

Les instructions contenues dans ce livret sont un guide en ce qui concerne l'entretien de routine. Veillez à ce que l'aspirateur fonctionne au niveau maximal d'efficacité. Videz le réceptacle à poussière après chaque utilisation.

### Videz le réceptacle à poussière

**Étape 1 :** Glissez le verrou de réceptacle à poussière **B** vers le haut.

**Étape 2 :** Tirez le réceptacle à poussière **D** du manche et séparez-le du suceur **O** (Fig. 9).

**Étape 3 :** Tirez le filtre **E** du réceptacle à poussière **D**, secouez le contenu du réceptacle dans une poubelle (Fig. 10).

**Étape 4 :** Pour remonter le réceptacle à poussière **D**, remontez le filtre **E** dans le réceptacle à poussière et ajustez le réceptacle sur le suceur **O**.

**Étape 5 :** Pressez délicatement les sections ensemble jusqu'à ce que le verrou du réceptacle à poussière **B** verrouille le réceptacle en place (Fig. 11).

### Nettoyez le filtre de réceptacle à poussière

**Remarque : NE PAS faire fonctionner l'aspirateur si le filtre n'est pas en place.**

Nettoyez le filtre du réceptacle à poussière selon les besoins (Fig. 12).

**Étape 1 :** Retirez le réceptacle à poussière **D**.

**Étape 2 :** Sortez le cadre du filtre de réceptacle à poussière **E** du réceptacle à poussière **D**.

**Étape 3 :** Secouez et brossez la poussière et la saleté du filtre **E**.

**Étape 4 :** Si on le désire, on peut laver le filtre **E** à la main. Lavez le filtre à l'eau tiède avec un détergent doux

**Remarque : Le filtre du réceptacle à poussière n'est pas fait pour passer au lave-vaisselle. Ne passez pas au lave-vaisselle.**

**Étape 5 :** Séchez complètement à l'air libre.

**Étape 6 :** Remettez le cadre du filtre dans le réceptacle à poussière **D** en poussant fermement le joint situé sur le haut pour garantir un bon rendement du filtre **E**.

Remplacez tout filtre sale ou déchiré. Pour commander d'autres filtres de réceptacle à poussière, utilisez le numéro de pièce 61544.

**GENUINE**  
EUREKA PRODUCT

## MANTENIMIENTO

Las instrucciones de este folleto sirven como guía para el mantenimiento de rutina. Mantenga la aspiradora funcionando a máximo rendimiento. Vacíe la bolsa para polvo después de cada uso.

### Vacíe la bolsa para polvo

**Paso 1:** Deslice la traba de la bolsa para polvo **B** hacia arriba.

**Paso 2:** Jale la bolsa para polvo **D** desde la sección del mango y levántela para extraerla de la boquilla **O** (Fig. 9).

**Paso 3:** Jale el filtro **E** para extraerlo de la bolsa para polvo **D** y sacuda el contenido de la bolsa para polvo para vaciarla en el recipiente de residuos (Fig. 10).

**Paso 4:** Para volver a colocar la bolsa para polvo **D**, reinstale el filtro **E** en la bolsa y colóquela en la boquilla **O**.

**Paso 5:** Presione suavemente las secciones para unir las hasta que la traba de bolsa para polvo **B** trabe la bolsa en su sitio (Fig. 11).

### Limpie el filtro de la bolsa para polvo

**Nota: NO haga funcionar la aspiradora sin el filtro en su sitio.**

Limpie el filtro de la bolsa para polvo según sea necesario (Fig. 12).

**Paso 1:** Retire la bolsa para polvo **D**.

**Paso 2:** Jale el bastidor del filtro **E** para extraerlo de la bolsa **D**.

**Paso 3:** Sacuda y cepille el filtro **E** para eliminar el polvo y la suciedad.

**Paso 4:** Si lo desea, lave el filtro **E** a mano. Lávelo con agua tibia usando un detergente suave.

**Nota: El filtro de la bolsa para polvo no es apto para lavar en el lavavajilla. No lo ponga en dicho electrodoméstico.**

**Paso 5:** Séquelo completamente al aire.

**Paso 6:** Vuelva a colocar el bastidor del filtro en la bolsa para polvo **D** presionando firmemente el sello ubicado en la parte superior para asegurar el correcto funcionamiento del filtro **E**.

Reemplace el filtro si estuviera sucio o desgarrado. Para ordenar un filtro de bolsa para polvo adicional, el número de parte es 61544.

**GENUINE**  
EUREKA PRODUCT

(CONTINUACION)

## HOW TO MAINTAIN (continued)

### Battery Disposal - For information 1-800-822-8837

**Note:** Dispose of the battery **C** when it no longer holds a charge.

**CAUTION:** Do not short circuit or dispose of in fire. Dispose of properly.

A municipal waste will not dispose of the battery **C**. Use a recycling center if one is convenient. Otherwise, take or send the battery to your nearest Eureka Warranty Service Station, To learn the address of the nearest factory service center call 1-800-282-2886.

**Step 1:** Push up on finger grips on the back of disposable battery **C**.

**Step 2:** Pull up and out to remove (Fig 13).

**Step 3:** Hold replacement battery **C** so finger grips on the back of the battery are facing outward.

**Step 4:** Push the battery **C** down into the cleaner until it snaps securely into place.

**CAUTION:** To avoid risk of fire, use Eureka battery, part number 60776.

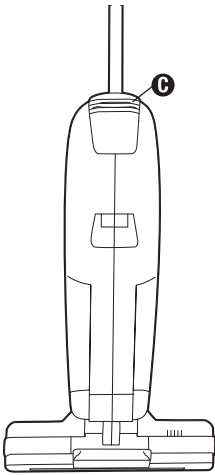

**FIG. 13**

**GENUINE**  
EUREKA PRODUCT

**ENTRETIEN** (suite)

**Évacuation de la pile** - Pour tout renseignement, appelez le 1-800-822-8837

Remarque: **Évacuez la pile**  quand elle n'accepte plus la charge.

**ATTENTION** : Ne court-circuitez pas et ne jetez pas au feu. **Évacuez de façon adéquate.**

Les décharges municipales n'acceptent pas les piles . Évacuez dans un centre de recyclage s'il y en a un à proximité. Autrement, emmenez ou envoyez la pile à votre station d'entretien-dépannage au titre de la garantie Eureka. Pour obtenir l'adresse du centre d'entretien-dépannage d'usine le plus proche, appelez le : 1-800-282-2886.

**Étape 1** : Poussez vers le haut sur les brides pour les doigts situés à l'arrière des piles jetables .

**Étape 2** : Tirez vers le haut et vers l'extérieur pour extraire (Fig. 13)

**Étape 3** : Tenez la pile de rechange  de sorte que les brides pour les doigts à l'arrière soient tournées vers l'extérieur.

**Étape 4** : Poussez la pile  vers le bas dans l'aspirateur jusqu'à ce qu'elle s'enclenche fermement en place.

**ATTENTION** : Pour éviter tout risque d'incendie, utilisez la pile Eureka, numéro de pièce 60776.

**GENUINE**  
EUREKA PRODUCT

**MANTENIMIENTO** (continuación)

**Desecho de batería** -

Para información 1-800-822-8837

Nota: **Deseche la batería**  cuando no retenga más la carga.

**PRECAUCIÓN**: No cortocircuite ni deseche la batería en el fuego. **Deséchela correctamente.**

La batería  no se puede desechar usando el servicio municipal de recolección de residuos. Use un centro de reciclado si tiene uno convenientemente cerca. En caso contrario, lleve o envíe la batería al Centro de Servicio de Garantía de Eureka más cercano. Para conocer la dirección del centro de servicio de la fábrica más cercano, llame al 1-800-282-2886.

**Paso 1**: Presione hacia arriba en las agarraderas de la parte posterior de la batería descartable .

**Paso 2**: Jale hacia arriba para extraerla (Fig. 13).

**Paso 3**: Sostenga la batería de reemplazo  de modo que las agarraderas de la parte posterior miren hacia afuera.

**Paso 4**: Presione la batería  hacia abajo para colocarla en la aspiradora, hasta que entre a presión firmemente en su sitio.

**PRECAUCIÓN**: Para evitar riesgos de incendio, use la batería Eureka, número de parte 60776.

**GENUINE**  
EUREKA PRODUCT

## PROBLEM SOLVING

**Note:** Turn off the switch and unplug the electrical cord before servicing.

Problem	Cause	Solution
Cleaner will not run	Battery low  Battery not installed correctly in cleaner	<ul style="list-style-type: none"> <li>• Charge Battery</li> <li>• Reinstall battery and firmly press in place</li> </ul>
Cleaner only runs a short time	Low battery charge	<ul style="list-style-type: none"> <li>• Charge battery</li> </ul>
Battery will not charge	Charger not connected to power supply  Battery life depleted	<ul style="list-style-type: none"> <li>• Plug in Charger</li> <li>• Replace battery</li> </ul>
Will not pick up	Low Battery  Dirty Filter  Brushroll clogged  Air path clogged	<ul style="list-style-type: none"> <li>• Charge Battery</li> <li>• Clean Filter</li> <li>• Remove hair, string, lint from brushroll</li> <li>• Remove clog from air path</li> </ul>

**Note:** This equipment has been tested and found to comply with the limits for a Class B digital device, pursuant to part 15 of the FCC Rules. These limits are designed to provide reasonable protection against harmful interference in a residential installation. This equipment generates, uses and can radiate radio frequency energy and, if not installed and used in accordance with the instructions, may cause harmful interference to radio communications. However, there is no guarantee that interference will not occur in a particular installation. If this equipment does cause harmful interference to radio or television reception, which can be determined by turning the equipment off and on, the user is encouraged to try to correct the interference by one or more of the following measures:

- Reorient or relocate the receiving antenna.
- Increase the separation between the equipment and receiver.
- Connect the equipment into an outlet on a circuit different from that to which the receiver is connected.
- Consult the dealer or an experienced radio/TV technician for help.

## RÉSOLUTION DE PROBLÈMES

Remarque: Mettez le bouton de marche-arrêt sur arrêt et débranchez le cordon d'alimentation avant toute intervention d'entretien-dépannage.

Problème	Cause	Solution
L'aspirateur ne fonctionne pas	Pile déchargée Pile mal montée dans l'aspirateur	<ul style="list-style-type: none"> <li>• Chargez la pile</li> <li>• Remontez la pile et appuyez-la fermement en place</li> </ul>
L'aspirateur ne fonctionne que brièvement	Charge de la pile trop faible	<ul style="list-style-type: none"> <li>• Chargez la pile</li> </ul>
La pile ne charge pas	Chargeur non connecté au secteur Pile en fin de vie utile	<ul style="list-style-type: none"> <li>• Prenez le chargeur</li> <li>• Remplacez la pile</li> </ul>
N'aspire pas	Pile déchargée Filtre sale Brosse rotative colmatée Passage d'air colmaté	<ul style="list-style-type: none"> <li>• Chargez la pile</li> <li>• Nettoyez le filtre</li> <li>• Retirez les cheveux, la ficelle, la peluche prise dans la brosse rotative</li> <li>• Remédiez au colmatage du passage d'air</li> </ul>

## RESOLUCION DE PROBLEMAS

**Nota:** Antes de realizar el servicio, apague la aspiradora con el interruptor de encendido y desenchufe el cordón eléctrico.

Problema	Causa	Solución
La aspiradora no funciona	Batería con poca carga  Batería no instalada correctamente en la aspiradora	<ul style="list-style-type: none"> <li>• Cargue la batería</li> <li>• Reinstale la batería y presiónela firmemente en su sitio</li> </ul>
La aspiradora solo funciona por un lapso breve	Baja carga de la batería	<ul style="list-style-type: none"> <li>• Cargue la batería</li> </ul>
La batería no se carga	Cargador no conectado al tomacorriente  Vida útil de la batería agotada	<ul style="list-style-type: none"> <li>• Enchufe el cargador</li> <li>• Reemplace la batería</li> </ul>
No aspira	Batería con poca carga  Filtro sucio  Cepillo rotativo obstruido  Conducto de aire obstruido	<ul style="list-style-type: none"> <li>• Cargue la batería</li> <li>• Limpie el filtro</li> <li>• Retire el cabello, los hilos y la pelusa del cepillo rotativo</li> <li>• Retire la obstrucción del conducto de aire</li> </ul>

# eureka!

For orders in Canada  
Pour les commandes au Canada

## PARTS ORDER FORM



[www.EUREKA.com](http://www.EUREKA.com)

For faster service, visit us Online  
Pour un service plus rapide,  
passez nous voir en ligne







By Phone: **1-800-282-2886**  
Au Téléphone :

**HOURS:** Call Monday-Friday 8 am-7:30 pm CST, Saturday and Sunday, 10 am-6:30 pm CST (Please call the same number for answers to problems or questions in the USA and Canada)

**HEURES:** Appelez du lundi au vendredi de 8 h à 7 h 30, Samedi Matin et le dimanche de 10 h à 6 h 30 (Veuillez appeler le même numéro aux États-Unis et au Canada pour les réponses aux problèmes ou questions)

## FORMULAIRE DE COMMANDE DE PIÈCES

Genuine Eureka Accessories, Bags, Belts and Filters  
Accessoires, sacs, courroies et filtres Eureka authentiques

	Part No. N° de pièce	Qty. Qté.	Price(CAD) * Prix(€A) *	Total Total
	61544		* see below voir ci-dessous	
	61676		* see below voir ci-dessous	
	60778-3		* see below voir ci-dessous	
	60776		* see below voir ci-dessous	



For pricing, see our website or call / Pour la tarification, voyez notre site web ou appelez

Price / Prix

[www.eureka.com](http://www.eureka.com)

1-800-282-2886

TOTAL: \*prices subject to change without notice

TOTAL: \*prix sujets à des modifications sans avertissement

TAX: (add state tax and local taxes as required by law)

TAXE : (ajouter les taxes de l'état et les taxes locales comme cela est exigé par la loi)

POSTAGE AND HANDLING CHARGE / FRAIS DE MANUTENTION ET D'ENVOIS

TOTAL ENCLOSED (A + B + C = D) / TOTAL CI-JOINT (A + B + C = D)

Printed in China

Imprimé en Chine

PN 59814B (03/12)

©2012 Electrolux

Home Care Products, Inc.

## IMPORTANT / IMPORTANT

MODEL NUMBER

NUMÉRO DE MODELE

TYPE

TYPE

SERIAL NUMBER

NUMÉRO DE SÉRIE

Be sure to include your model, type and serial numbers. These numbers may be found on the rating plate.

Veuillez à joindre vos numéros de modèle, type et série. Ces numéros figurent sur la plaque du constructeur.



**By Mail: / Par Courier:**

Simply fill out this Order Form. Please be sure to include your phone number.

Remplissez simplement ce bon de commande. Veuillez à joindre votre numéro de téléphone

**SHIP TO: / EXPÉDIEZ À :**

Name / Nom

Address / Adresse

City / Ville

State / Etat

Zip Code / Code Postal

Telephone (Very Important!) / Téléphone (Très Important)

**PAYMENT: / PAIEMENT:**

(no C.O.D. Orders) (pas de livraison contre remboursement)  
Check or money order. Do not send currency.

Cheque ou mandat. N'envoyez pas d'espèces.

VISA  DC  MC  AMEX

ACCT. NUMBER / NUMÉRO DE COMPTE

EXPIRATION DATE

DATE D'EXPIRATION

SIGNATURE (full name as shown on acct.)

SIGNATURE (nom complet tel qu'il apparaît sur le compte)

**PAYABLE TO: / A L'ORDRE DE:**

Electrolux Home Care Products Canada  
5855 Terry Fox Way  
Mississauga, Ontario L5V 3E4

# eureka!

For orders in US  
Para pedidos en los EE.UU.

## PARTS ORDER FORM FORMULARIO DE PEDIDO DE PIEZAS

www.EUREKA.com



For faster service, visit us Online  
Para obtener un servicio más rápido,  
haga los pedidos por Internet



By Phone: **1-800-282-2886**  
Por Teléfono:

HOURS: Call Monday-Friday 8 am-7:30 pm CST, Saturday and Sunday 10 am-6:30 pm CST (Please call the same number for customers in provinces or territories of the USA and Canada)  
HORARIOS: Llame de 8 am a 7:30 pm CST y sábados y domingos de 10 am a 6:30 pm CST (Llame a este mismo número para consultas o preguntas en EE.UU. y Canadá)

Genuine Eureka Accessories, Bags, Belts and Filters  
Accesorios, bolsas, correas y filtros legítimos Eureka

	Part No. N° de parte	Qty. Cant.	Price (USD) Precio (USD*)	Total
	FILTER FILTRO		61544 \$3.99	
	FILTER CAGE JAULA DE FILTRO		61676 \$3.49	
	CHARGER CARGADOR		60778-3 \$15.49	
	BATTERY PACK PAQUETE DE BATERIAS		60776 \$26.00	

TOTAL: \*prices subject to change without notice  
TOTAL: \*precios sujetos a modificación sin previo aviso

TAX: (add state tax and local taxes as required by law)  
IMPUESTOS: (agregar el impuesto estatal y los impuestos locales según las leyes)  
POSTAGE AND HANDLING CHARGE / GASTOS DE ENVÍO **\$7.50**  
TOTAL ENCLOSED (A + B + C = D) / TOTAL INCLUIDO (A + B + C = D)

Printed in China  
Impreso en China

PN 59814B (03/12)

©2012 Electrolux  
Home Care Products, Inc.

### IMPORTANT / IMPORTANTE

MODEL NUMBER / TIPO  
NÚMERO DE MODELO

SERIAL NUMBER / NÚMERO DE SERIE

Be sure to include your model, type and serial numbers.  
These numbers may be found on the rating plate.  
Asegúrese de incluir los números de modelo, tipo y serie.  
Estos números se encuentran en la placa de datos.

### By Mail: / Por Correo:

Simply fill out this Order Form. Please be sure to include your phone number.  
Llene simplemente este formulario de pedido.  
Asegúrese de incluir su número telefónico.

SHIP TO: / ENVIAR A:

Name / Nombre

Address / Dirección

City / Ciudad

State / Estado Zip Code / Código Postal

Telephone (Very Important) / Teléfono (Muy Importante)

### PAYMENT: / PAGO:

(no C.O.D. Orders) (no se aceptan órdenes de pago contra entrega)  
 Check or money order. Do not send currency.  
Cheque o giro postal. No envíe dinero en efectivo.

VISA  DC  MC  AMEX

ACCT. NUMBER / NÚMERO DE CUENTA

EXPIRATION DATE / FECHA DE VENCIMIENTO

SIGNATURE (full name as shown on acct.)  
FIRMA (nombre completo como aparece en la cuenta)

### PAYABLE TO: / PAGADERO A:

Electrolux Home Care Products, Inc.  
P.O. Box 3900  
Peoria, IL 61612

# THE EUREKA LIMITED WARRANTY

## What This Warranty Covers

Your Eureka cleaner is warranted to be free from all defects in material and workmanship in normal household use for a period of one year. The warranty is granted only to the original purchaser and members of his or her immediate household. The warranty is subject to the following provisions:

## What This Warranty Does Not Cover

- Parts of the cleaner that require replacement under normal use, such as disposable dust bags, filters, drive belts, light bulbs, and brushroll bristles, impellers and cleaning.
- Damages or malfunctions caused by negligence, abuse, or use not in accordance with the Owner's Guide,
- Defects or damages caused by unauthorized service or the use of other than Genuine Eureka parts.

## What Eureka Will Do

Eureka will, at its option, repair or replace a defective cleaner or cleaner part that is covered by this warranty. As a matter of warranty policy, Eureka will not refund the consumer's purchase price.

## Product Registration

To register your product visit [www.eureka.com](http://www.eureka.com) and click on the Register Your Product link in the top right corner.

## Obtaining Warranty Service

To obtain warranty service you must return the cleaner or cleaner part along with proof of purchase to any Eureka Authorized Warranty Station. For the location of the nearest Eureka Authorized Warranty Station or for service information visit [www.eureka.com](http://www.eureka.com), or telephone toll free:

**USA: 1-800-282-2886**

**Mexico: 55-5343-4384**

**Canada: 1-800-282-2886**

**[www.eureka.com](http://www.eureka.com)**

If you prefer, you can write to Electrolux Home Care Products North America, Customer Service, P.O. Box 3900, Peoria, IL 61512, USA. In Canada write to Electrolux Home Care Products Canada, 5855 Terry Fox Way, Mississauga, Ontario L5V 3E4. Refer to The Eureka Warranty for complete service information.

If it is necessary to ship the cleaner outside your community to obtain warranty repair, you must pay the shipping charges to the Eureka Authorized Warranty Station.

Return shipping charges will be paid by the Warranty Station. When returning parts for repair, please include the model, type, and serial number from the data plate on the cleaner.

## Further Limitations and Exclusions

Any warranty that may be implied in connection with your purchase or use of the cleaner, including any warranty of Merchantability or any warranty for Fitness For A Particular Purpose is limited to the duration of this warranty. Some states do not allow limitations on how long an implied warranty lasts, so the above limitations may not apply to you.

Your relief for the breach of this warranty is limited to the relief expressly provided above. In no event shall the manufacturer be liable for any consequential or incidental damages you may incur in connection with your purchase or use of the cleaner. Some states do not allow the exclusion or limitation of incidental or consequential damages, so the above limitation or exclusion may not apply to you.

This warranty give you specific legal rights. You may also have the other rights, which may vary by state.

**GENUINE  
EUREKA PRODUCT**

## Questions & Answers about Genuine Eureka Products

**Q:** Why should I use only Genuine Eureka paper bags, belts, and parts in my Eureka vacuum cleaner?

**A:** Using Genuine Eureka Products, which are made to our exacting specifications and engineered with emphasis on quality, performance, and customer satisfaction, ensures the long life and cleaning efficiency of your vacuum cleaner. Overall, this saves you money and helps to keep your home clean.

**Q:** How can I be sure I am using only genuine Eureka products in my vacuum cleaner?

**A:** Typically, packaged products and paper bags can be identified by a "Genuine Eureka Product" symbol (see illustration above). For further identification assistance, you may call our toll-free number 1-800-202-2885, for the location of a nearby Eureka Authorized Warranty Station.

**Q:** Are there any differences between "made to fit" or "imitation" and Genuine Eureka paper bags, belts, and parts?

**A:** Yes, there are some very important differences in materials, quality, and reliability. Many customer have mistakenly purchased "imitation" paper bags and parts while thinking they purchased genuine. Unfortunately, many of these customers discovered the differences after they experienced related difficulties.

**For Genuine Eureka Value, Accept No Imitations!  
ELECTROLUX HOME CARE PRODUCTS  
Charlotte, NC 28262**

## LA GARANTIE LIMITEE EUREKA

### Ce que couvre la présente garantie

Votre aspirateur Eureka est garanti pendant une période d'un an contre tout vice de matière et de façon dans des conditions d'utilisation ménagère normales. La garantie n'est accordée qu'à l'acheteur original et aux membres de son entourage immédiat. La garantie est soumise aux clauses suivantes :

### Ce que la présente garantie ne couvre pas :

- Les pièces d'aspirateur exigeant un remplacement dans des conditions d'utilisation normales, tels les sacs à poussière, les filtres, les courroies d'entraînement, les ampoules et les brosses de rouleau.
- Dégâts ou pannes causés par la négligence, l'abus ou une utilisation non conforme aux directives du Guide du propriétaire.
- Défauts ou dommages causés par un entretien non agréé ou l'utilisation de pièces autres que les pièces Eureka authentiques.

### Ce que fera Eureka

Eureka choisira de réparer ou de remplacer tout aspirateur ou pièce défectueux couvert par cette garantie. La politique de garantie Eureka est de ne pas rembourser le prix d'achat au consommateur.

### Enregistrement du produit

Pour procéder à l'enregistrement de votre produit, merci de vous rendre sur [www.eureka.com](http://www.eureka.com) et de cliquer sur le lien « Enregistrer votre produit » situé en haut à gauche sur la page.

### Obtenir un service au titre de la garantie

Pour obtenir un service au titre de la garantie, il faut retourner l'aspirateur ou la pièce d'aspirateur avec la preuve d'achat à toute station de garantie Eureka agréée. Pour trouver la station de garantie Eureka agréée la plus proche ou pour des renseignements concernant l'entretien-dépannage, rendez-vous sur [www.eureka.com](http://www.eureka.com) ou appeler l'un des numéros sans frais suivants :

États-Unis : 1-800-282-2886

Mexique : (55) 5343-4384

Canada : 1-800-282-2886

[www.eureka.com](http://www.eureka.com)

Si vous préférez, vous pouvez écrire à Electrolux Home Care Products North America, Customer Service, P.O. Box 3900, Peoria, Illinois, 61612, États-Unis. Au Canada, écrivez à Electrolux Home Care Products Canada, 5855 Terry Fox Way, Mississauga, Ontario L5V 3E4. Consultez la garantie Eureka en ce qui concerne l'ensemble des renseignements d'entretien.

S'il est nécessaire d'expédier l'aspirateur dans une autre ville pour obtenir une réparation au titre de la garantie, les frais d'expédition à la station de service de garantie Eureka agréée sont à votre charge.

Les frais d'expédition de retour seront acquittés par la station de service de garantie. Quand on retourne des pièces à fin de réparation, joindre le modèle, le type et le numéro de série figurant sur la plaque de fabricant de l'aspirateur.

### Limitations et exclusions supplémentaires

Toute garantie implicite se rapportant à votre achat ou à l'utilisation de l'aspirateur, y compris toute garantie de qualité marchande ou toute garantie d'adaptation à une fin particulière se limite à la durée de la présente garantie. Certains états n'autorisent pas les limitations de la durée des garanties implicites, il est donc possible que les garanties ci-dessus ne s'appliquent pas à vous. Votre recours en ce qui concerne l'inobservation éventuelle de la présente garantie se limite au recours expressément stipulé plus haut. Le fabricant ne sera en aucun cas responsable d'un dommage consécutif ou indirect résultant de votre achat ou utilisation de l'aspirateur. Certains états n'autorisent pas l'exclusion ou la limitation des dommages indirects ou consécutifs, il est donc possible que la limitation ou l'exclusion ci-dessus ne s'applique pas à vous.

La présente garantie vous confère des droits juridiques particuliers. Vous pouvez avoir d'autres droits, qui varient d'un état à l'autre.

**GENUINE  
EUREKA PRODUCT**

### Questions et réponses concernant les produits Eureka authentiques

- Q : Pourquoi dois-je utiliser des sacs en papier, courroies et pièces Eureka authentiques dans mon aspirateur ?
- R : **Utiliser des produits Eureka authentiques, fabriqués selon nos strictes spécifications en mettant l'accent sur la qualité, le rendement et la satisfaction du client garantit la durabilité et l'efficacité de nettoyage de votre aspirateur. En fin de compte, cela vous permet d'économiser de l'argent et de préserver la propreté de votre foyer.**
- Q : Comment puis-je m'assurer que je n'utilise que des produits Eureka authentiques dans mon aspirateur ?
- R : **Généralement les produits conditionnés et les sacs en papier sont identifiés par le symbole « Produit Eureka authentique » (voir l'illustration ci-dessus). Pour un assistance supplémentaire en ce qui concerne l'identification, vous pouvez appeler notre numéro sans frais 1-800-282-2886 pour obtenir des renseignements concernant une station de garantie Eureka agréée proche.**
- Q : Y a-t-il des différences entre les imitations et les sacs en papier, courroies et pièce Eureka ?
- R : **Oui, il existe des différences très importantes en ce qui concerne les matériaux, la qualité et la fiabilité. De nombreux clients ont acheté par erreur des sacs en papiers et pièces d'imitation en pensant acheter des articles authentiques. Malheureusement, de nombreux clients se sont aperçus de la différence après avoir rencontré des difficultés.**

Pour la valeur Eureka authentique, n'acceptez pas les imitations !

**ELECTROLUX HOME CARE PRODUCTS**  
Charlotte, NC 28262

## GARANTIA LIMITADA DE EUREKA

### Que cubre esta garantía

Se garantiza su aspiradora Eureka contra todos los defectos de material y mano de obra durante el uso domestico normal por un periodo de un año. La garantía se otorga solamente al comprador original y a los miembros inmediatos de su hogar. La garantía está sujeta a las siguientes estipulaciones:

### Que no cubre esta garantía

- Partes de la aspiradora que es necesario reemplazar durante el uso normal, tales como bolsas para polvo descartables, filtros, correas motrices, bombillas de luz y cerdas del cepillo giratorio.
- Daños o mal funcionamiento causado por negligencia, abuso o uso sin cumplir lo indicado en la Guía del Propietario.
- Defectos o daños causados por servicios no autorizados o el uso de repuestos que no sean partes Eureka legítimas.

### Que hará Eureka

Eureka, a opción de la misma, reparará o reemplazará una aspiradora o parte defectuosa que este cubierta por esta garantía. En cumplimiento de la política de la garantía, Eureka no reembolsara al consumidor el precio de compra.

### Registro del producto

Para registrar su producto visite [www.eureka.com](http://www.eureka.com) y haga clic oen el vínculo Registre su producto que se ubica en la esquina superior derecha.

### Como obtener el servicio de garantía

Para obtener el servicio de garantía, debe devolver la aspiradora o la parte de la misma junto con el comprobante de compra a cualquier Centro de Garantía Autorizado de Eureka. Para conocer la dirección del Centro de Garantía Autorizado de Eureka más cercano o para obtener información sobre el servicio, Visite [www.eureka.com](http://www.eureka.com) o llame sin costo al:

**EE.UU.: 1-800-282-2886**

**México: (55) 5343-4384**

**Canadá: 1-800-282-2886**

**[www.eureka.com](http://www.eureka.com)**

Si lo prefiere, puede dirigirse por escrito a Electrolux Home Care Products North America, Customer Service, P.O. Box 3900, Peoria, Illinois, 61612, USA. En Canadá, dirijase a Electrolux Home Care Products Canada, 5855 Terry Fox Way, Mississauga, Ontario L5V 3E4. Para obtener la información completa sobre el servicio, consulte la Garantía de Eureka.

Si fuera necesario despachar la aspirador afuera de su comunidad para obtener la reparación por garantía, debe pagar los cargos de despacho al Centro de Garantía Autorizado de Eureka.

El Centro de Garantía pagará los cargos de despacho de devolución. Cuando envíe partes para reparación, incluya el modelo, el tipo y el número de serie que figuran en la placa de datos de la aspiradora.

### Limitaciones y exclusiones adicionales

Cualquier garantía implícita relacionada con su compra o uso de la aspiradora, incluida cualquier garantía de comerciabilidad o de aptitud para un propósito determinado se limita a la duración de esta garantía. En algunos estados no se permiten limitaciones a la duración de las garantías implícitas, por lo tanto las limitaciones anteriores pueden no aplicarse en su caso.

Su compensación por el incumplimiento de esta garantía se limita a la compensación descrita anteriormente. Bajo ninguna circunstancia el fabricante será legalmente responsable por los daños y perjuicios consecuentes o incidentales que usted pueda sufrir debido a la compra o uso de esta aspiradora. En algunos estados no se permite la exclusión o limitación de daños y perjuicios consecuentes o incidentales, por lo tanto la limitación o exclusión anterior puede no aplicarse en su caso. Esta garantía le otorga derechos legales específicos. Usted puede tener además otros derechos que varían de un estado a otro.



### Preguntas y respuestas acerca de los productos originales Eureka

- P: ¿Por qué debo usar solo bolsas para polvo, correas y partes originales Eureka en mi aspiradora Eureka?
- R: **El uso de productos originales Eureka, fabricados según nuestras exigentes especificaciones y diseñados con énfasis en la calidad, el rendimiento y la satisfacción del cliente, asegura la larga vida útil y la eficiencia de su aspiradora en la limpieza. En conjunto, esto le permite ahorrar dinero y contribuye a mantener limpio su hogar.**
- P: ¿Cómo puedo estar seguro de que estoy usando solo productos originales Eureka en mi aspiradora?
- R: **Típicamente, los productos envasados y las bolsas de papel se pueden identificar por el símbolo "Genuine Eureka Product" (vea la ilustración que antecede). Para obtener asistencia adicional en la identificación, puede llamar a nuestro número telefónico sin costo, 1-800-282-2886, a fin de conocer la dirección del Centro Autorizado de Garantía Eureka más cercano.**
- P: ¿Hay diferencias entre las bolsas de papel, correas y partes "fabricadas especialmente" o "imitaciones" y las originales Eureka?
- R: Sí, hay varias diferencias importantes en materiales, calidad y confiabilidad. Muchos clientes han comprado equivocadamente bolsas de papel y partes "de imitación" pensando que adquirirán las originales. Lamentablemente, muchos de ellos descubrieron las diferencias después de experimentar dificultades por esa causa.

**Para mantener el valor original de Eureka, ¡no acepte imitaciones!**

**ELECTROLUX HOME CARE PRODUCTS**

**Charlotte, NC 28262**