

Rowenta

Instruction for use
Mode d'emploi
Instructivo de operación



Groupe SEB USA - 2121 Eden Road
Millville, NJ 08332, USA - Tel: 1-800-769-3682
Groupe SEB Canada Inc, 345 Passmore Avenue
Toronto, Ontario, M1V 3N8
Tel: 1-800-418-3325

Groupe.S.E.B. México, S.A. DE C.V. - Goldsmith 38 Desp. 401,
Col. Polanco - Delegación Miguel Hidalgo
11 560 México D.F. - Tel: (01800) 112 8325
RFC GSM8211123P5

www.rowenta.com

EN

FR

ES

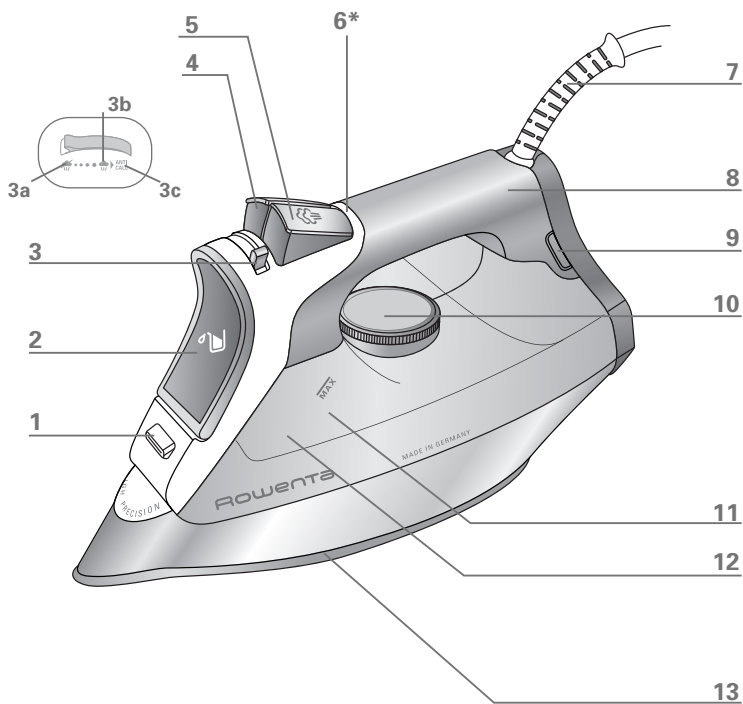

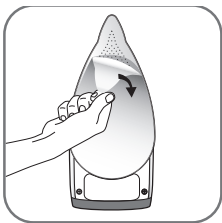

fig. 1

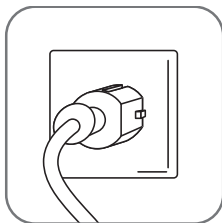

fig. 2

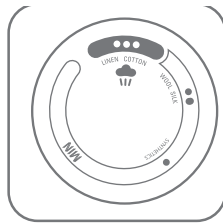

fig. 3

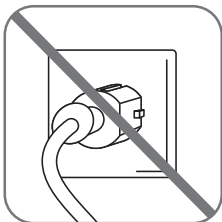

fig. 4

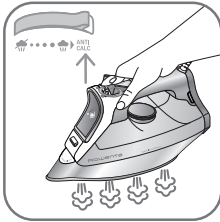

fig. 5

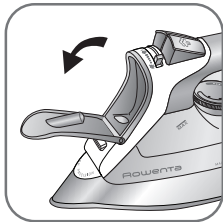

fig. 6



fig. 7

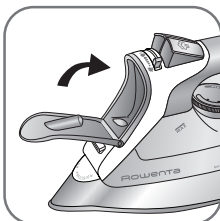

fig. 8

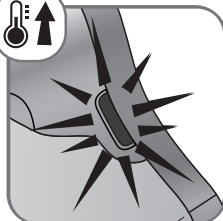

fig. 9



fig. 10

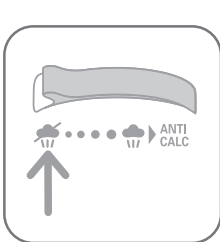

fig. 11



fig. 12

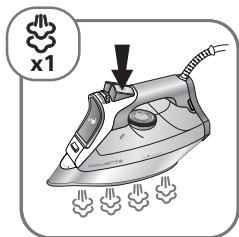

fig. 13

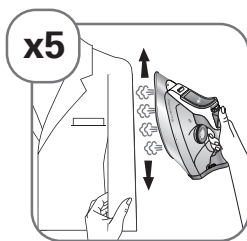

fig. 14

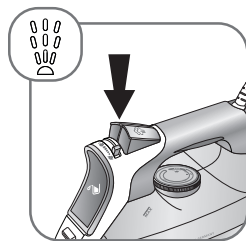

fig. 15

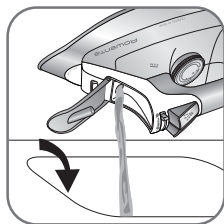

fig. 16

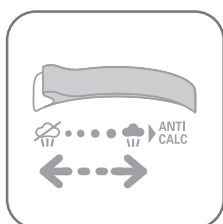

fig. 17

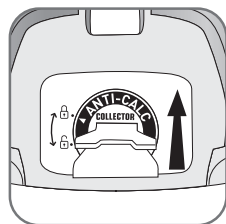

fig. 18

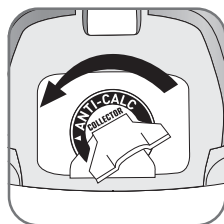

fig. 19

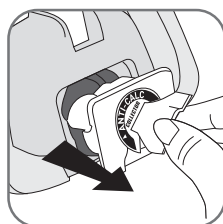

fig. 20

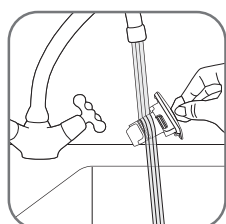

fig. 21

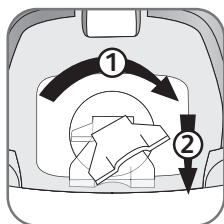

fig. 22



fig. 23

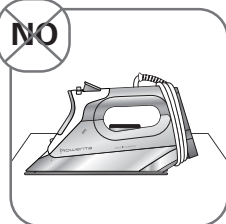

fig. 24

DESCRIPTION

- | | | | |
|---|---|----|-------------------------------|
| 1 | Spray nozzle | 6 | Auto-off indicator light* |
| 2 | Filling inlet | 7 | Cord |
| 3 | Variable steam control | 8 | Handle |
| | a Dry ironing  | 9 | Thermostat control light |
| | b Steam max. position  | 10 | Temperature control dial |
| | c Anti Calc | 11 | Water tank |
| 4 | Spray button  | 12 | Maximum water level indicator |
| 5 | Burst of steam button  | 13 | Soleplate |

IMPORTANT SAFETY INSTRUCTIONS

When using an iron, basic precautions should always be followed, including the following:

Read all instructions before using

1. Only use an iron for its intended use.
2. To avoid the risk of electric shock, do not immerse the iron in water or other liquids.
3. Always turn the iron OFF before plugging or unplugging the iron from the electrical outlet. Never pull on the cord to disconnect the iron from the electrical outlet; instead, grasp the plug and pull on the plug to disconnect the iron.
4. Do not let the cord touch hot surfaces. Let the iron cool completely before putting the iron away. Coil the cord loosely around the iron when storing.
5. Always disconnect the iron from the electrical outlet before filling the iron with water, emptying the water from the iron, and when the iron is not in use.
6. Do not operate the iron with a damaged cord or in the event the iron has been dropped or damaged. To avoid the risk of electric shock, do not disassemble the iron. Take it to a qualified serviceman for examination and repair. Incorrect assembly might result in a risk of electric shock when the iron is used after reassembly.
7. Close supervision is required for any appliance used by or near children. Do not leave the iron unattended while the iron is connected or on an ironing board.
8. Burns can occur from touching hot metal parts, hot water, or steam. Use caution when you turn a STEAM IRON upside down – there might be hot water in the reservoir.

9. To avoid a circuit overload, do not operate an iron on the same circuit with another high wattage appliance.
10. If an extension cord is absolutely necessary, a cord with an ampere rating equal to or greater than the maximum rating of the iron shall be used. A cord rated for less amperage can result in a risk of fire or electric shock due to overheating. Care shall be taken to arrange the cord so that it cannot be pulled or be tripped over.
11. This appliance is not intended for use by children and other persons whose physical, sensory, or mental capabilities or lack of experience and knowledge prevents them from using the appliance safely without supervision or instruction by a responsible person to ensure that they can use the appliance safely.
12. Children should be supervised by the responsible person to ensure that they do not play with the appliance.
13. The iron must be used and rested on a stable surface;
14. When placing the iron on its stand, ensure that the surface on which the stand is placed is stable;
15. The iron is not to be used if it has been dropped, if there are visible signs of damage or if it is leaking.

SPECIAL INSTRUCTIONS

16. The iron must not be left unattended while it is connected to supply mains.
17. Always disconnect the iron from the electrical outlet, before you leave the room.

SAVE THESE INSTRUCTIONS

Environment protection first !

- ① Your appliance contains valuable materials which can be recovered or recycled.
- ➔ Leave it at a local civic waste collection point.



BEFORE USE

Warning ! Remove any labels from the soleplate before heating up the iron.

Warning ! Before using your iron with the steam function for the first time, we recommend that you operate it in a horizontal position for a few moments, away from your linen, i.e. press the Burst of Steam button a few times. During the first few uses, a harmless odour and a small amount of smoke may be given off. This has no effect on the use of the iron and will disappear quickly.

1 • What water may be used ?

Your iron has been designed to operate using untreated tap water. If in doubt, check with your local water authority. However, if your water is very hard, you can mix 50% untreated tap water with 50% distilled or demineralised water.

IMPORTANT Heat concentrates the elements contained in water during evaporation. The types of water listed below contain organic waste or mineral elements that can cause spitting, brown staining or premature wear of the appliance : water from clothes dryers, scented or softened water, water from refrigerators, batteries or air conditioners, pure distilled or demineralised water or rain water should not be used in your iron. Also do not use boiled, filtered or bottled water.

IRONING BOARD: Due to the powerful steam output, a mesh type ironing board must be used to allow any excess steam to escape and to avoid steam venting sideways.

USE

2 • Filling the water tank



IMPORTANT Before filling the water tank, unplug the iron and set the steam control to dry position .

Tilt the iron. Open the filling inlet (fig.6). Pour in water up to the max mark (fig.7). Close the filling inlet (fig.8) and return the iron to the horizontal.

3 • Setting the temperature

Set the iron temperature to suit the type of material using the temperature control dial (fig.3).

Temperature control: The temperature control light indicates that the soleplate is heating up. When the temperature control light goes off (fig.10), the set temperature is reached and you can begin ironing.

Ironing label	Fabric	Temperature control
	Synthetic fibres, e.g. viscose, polyester...	•
	Silk, wool	••
	Cotton, linen	•••

IMPORTANT The iron takes longer to cool down than to heat up. We recommend that you start with fabrics to be ironed at a low temperature. For mixed fabrics set the temperature for the most delicate fabric.

TIP Always spray starch onto the reverse side of the fabric to be ironed.

4 • Dry ironing

Set the variable steam control to  (fig.11) and set the temperature to suit the type of material (care points •, **, ***).

5 • Steam ironing

You can steam iron from temperature setting ** upwards.

Steam function : The steam quantity can be set to between no steam (minimum steam quantity) and  (maximum steam quantity) (fig.12).

We recommend setting to maximum steam quantity  only when the iron is at temperature setting ***.

6 • Burst of steam

(from temperature setting ** upwards)

Press the burst of steam button  to generate a powerful jet of steam (fig.13).

Wait a few seconds between each burst before pressing the button again.

7 • Vertical burst of steam

(from temperature setting ** upwards)

TIP Hold the iron 10 to 20 centimetres away from the garment to avoid burning delicate fabrics.

Hold the iron to the vertical and press the burst of steam button ( fig.14) to remove creases from suits, jackets, skirts, hanging curtains etc.

IMPORTANT Never direct the steam at persons or animals!

8 • Spray

Press the spray button  to dampen stubborn creases (fig.15).

9 • Anti-Drip system

This prevents water escaping from the soleplate when the temperature is too low.

10 • Automatic electronic 3-position Auto-Off*

If, although switched on, the appliance is not moved, it will automatically switch off and the auto off light will blink after the following intervals:

- After 30 sec., if the iron is left resting on the the soleplate or lying on its side.

- After 8 mins., if the iron is left resting on its heel.

To switch the iron back on, move the iron gently.

AFTER USE

11 • Emptying

Unplug the iron (fig.4), pour away remaining water (fig.16) and set steam control to  . Open and close the steam control several times (fig.17) to prevent the valve hole into the steam chamber from scaling or blocking up.

12 • Storing

Allow the appliance to cool down before storing the iron standing on its heel (fig.23).

IMPORTANT Do not wind the cord around the hot soleplate. Never store your iron placed down on the soleplate.

MAINTENANCE AND CLEANING

IMPORTANT Unplug and allow the iron to fully cool down before maintenance and cleaning.

13 • Anti-scale system

Your iron contains an anti-scale cartridge to reduce scale deposits. This considerably prolongs the operational life of your iron.

The anti-scale cartridge is an integral part of the water tank and does not need to be replaced.

14 • Descale your steam iron easily

Do not put any descaling products (vinegar, industrial descaling agents...) to rinse out your iron: they could damage it.

To prolong the steam performance, your iron is equipped with an integrated limescale collector. This collector, which is located on the iron's support base, automatically collects limescale that forms inside the iron.

It is recommended that you clean the collector every 2 months. The amount of scale collected will depend on the hardness of the water.

BE CAREFUL: this operation should only be carried out when the iron has been unplugged for more than one hour and has cooled down completely.

To carry out this operation, the steam iron must be close to a sink so that water can flow from the tank when opened.

Hold the iron in one hand and tilt it slightly, pointing the soleplate upwards.

To descale the iron:

Once the steam iron has completely cooled down, raise and turn the tab to unlock it (fig.18-19)

Remove the collector from the iron, it contains the limescale collected in the iron (fig.20)

To clean the collector thoroughly rinse in water to remove the limescale inside (fig.21).

Reposition the collector in its housing and turn the tab a quarter turn to the right in order to lock the collector and ensure it is watertight (fig.22).

WARNING! Never use your iron without the limescale collector correctly mounted.

TIP Additionally to this regularly maintenance we recommend to perform the following Anti Calc function after each emptying of the tray and approx. every two weeks. If the water is very hard clean the iron weekly

15 • Anti Calc function

(prolongs the life of the iron)

The Anti Calc function flushes dirt and scale particles out of the steam chamber.

IMPORTANT Do not use descaling agents, as these damage the lining of the steam chamber and so may impair the steam function.

Fill the water tank with untreated tap water up to the max mark and heat the iron to the *** temperature. Unplug the iron and hold it over a sink horizontally. Hold the steam

* depending on model

control into the Anti Calc position (fig.5) : steam will now begin to build up. After a few seconds water will emerge from the soleplate, rinsing dirt and scale particles out of the steam chamber.

Move the steam control to ☞ position after approx. 1 minute.

Plug in the iron and allow the iron to heat up again. Wait until the remaining water has evaporated. Unplug from the mains and allow the iron to fully cool down.

When cool, the soleplate can be wiped with a damp cloth.

TIP Use the Anti Calc function approx. every 2 weeks.

If the water is very hard, clean the iron weekly.

16 • Cleaning the iron

When the appliance has cooled down, wipe it down with a damp cloth or sponge, as required.

Remove the dirt from the soleplate with a damp cloth or sponge.

IMPORTANT Do not use sharp or abrasive cleaning agents or objects to clean soleplate and other parts of the iron.

If the appliance has been standing unused for long periods, use the Anti Calc function (see § 15).

PROBLEMS?

Problems	Cause	Solution
The iron is plugged in, but the soleplate of the iron remains cold.	No mains supply.	Check that the mains plug is properly inserted or try plugging the iron into a different socket.
	Temperature control set too low.	Set the temperature control to a higher temperature.
	The automatic electronic Auto-Off* is active.	Move your iron.
None or too little steam is being emitted.	Steam control set on dry position  .	Turn the steam control to the required setting area.
	Not enough water in the water tank.	Fill the water tank.
	Anti-Drip is active (§ 9).	Wait for the soleplate to reach the correct temperature.
Brown streaks come through the holes in the soleplate and stain the linen.	Residues in the steam chamber or on the soleplate.	Use the Anti Calc function then clean your iron.
	Use of chemical descaling agents.	Do not add any descaling agents to the water in the water tank. Use the Anti Calc function and clean your iron.
	Fabric fibres have accumulated in the holes of the soleplate and are burning.	Clean the soleplate with a non-metallic sponge. Vacuum the holes of the soleplate from time to time.
	Your linen is not rinsed sufficiently or you have ironed a new garment before washing it.	Ensure linen is rinsed thoroughly to remove any soap deposits or chemicals on new garments which may be sucked by the iron.
	Use of starch.	Always spray starch onto the reverse side of the fabric to be ironed and clean your iron soleplate.
	Pure distilled / demineralised or softened water is being used.	Only use untreated tap water or mix half tap water with half distilled/demineralised water. Use the Anti Calc function and clean your iron.
Iron is leaking.	Overuse of burst of steam button.	Allow more time between each burst.
	Soleplate temperature too low .	Set the temperature control to a higher temperature.

PRÉCAUTIONS IMPORTANTES

Lisez entièrement le mode d'emploi avant d'utiliser le fer.

Lorsque vous utilisez votre fer à repasser, veillez à prendre quelques précautions élémentaires, les suivantes, en particulier :

- N'utilisez le fer que pour l'usage pour lequel il a été conçu.
 - Pour vous protéger d'un choc électrique, n'immergez jamais le fer ou sa base dans l'eau ou dans un autre liquide.
 - Le fer doit toujours être mis en position ARRÊT avant que vous ne puissiez brancher ou débrancher l'appareil. Ne tirez jamais sur le cordon pour retirer la fiche de la prise de courant.
 - Ne laissez pas le cordon toucher à des surfaces chaudes. Laissez le fer refroidir complètement avant de le ranger. Enroulez le cordon autour du fer pour le ranger.
 - Débranchez toujours le fer de la prise de courant lorsque vous le remplissez d'eau ou si vous ne l'utilisez pas.
 - N'utilisez pas le fer si son cordon est abîmé, s'il est tombé par terre ou endommagé. Ne démontez pas le fer afin d'éviter un choc électrique. Pour un examen, une réparation ou un réglage, veuillez joindre notre Service à la clientèle. Un assemblage inadéquat pourrait causer un choc électrique au moment d'utiliser le fer.
 - Une surveillance étroite est nécessaire lorsqu'un appareil électrique est utilisé par des enfants ou à leur portée. Ne laissez pas le fer sans surveillance s'il est branché ou sur la planche à repasser.
 - Le métal chaud, l'eau chaude ou la vapeur peuvent causer des brûlures. Soyez prudent lorsque vous mettez un fer à vapeur à l'envers, car son réservoir pourrait encore contenir de l'eau chaude.
 - Cet appareil n'est conçu que pour un usage domestique ou personnel.
 - Cet appareil est conforme à la réglementation et aux normes techniques en vigueur en matière de sécurité (compatibilité électromagnétique, basse tension, environnement).
 - Cet appareil n'est pas conçu pour être utilisé par des enfants ou des personnes dont les capacités physiques, sensorielles ou mentales sont réduites ou des personnes qui ne l'ont jamais utilisé auparavant, à moins qu'une personne responsable en supervise l'utilisation sécuritaire.
- Il convient de surveiller les enfants pour s'assurer qu'ils ne jouent pas avec l'appareil.
- Attention! la tension de votre installation électrique doit correspondre à celle du fer (120V).
- Toute erreur de branchement peut causer un dommage irréversible au fer et annule la garantie.
- Si le cordon d'alimentation est endommagé, il doit être immédiatement remplacé par un centre de service autorisé, afin d'éviter un danger.
 - Le fer ne doit pas être utilisé s'il est tombé par terre, s'il a des dommages visibles, s'il fuit ou s'il ne fonctionne pas correctement. Ne démontez jamais votre fer, adressez-vous toujours à un centre de service autorisé afin d'éviter tout danger.
 - Débranchez toujours l'appareil avant de remplir ou de rincer le réservoir, avant de le nettoyer et après chaque utilisation.
 - Ne laissez jamais votre appareil sans surveillance s'il est branché à une source d'énergie ou pendant les 60 minutes que la semelle demeure chaude.
 - Votre appareil émet de la vapeur, ce qui peut causer des brûlures, surtout si vous vous tenez sur un coin de votre planche à repasser. Ne dirigez jamais la vapeur sur quelqu'un ou sur un animal.

- Votre fer doit être utilisé et posé sur une surface stable. Lorsque vous posez votre fer sur son talon d'appui, assurez-vous que la surface sur laquelle vous le posez est stable.
- Toute utilisation inadéquate ou contraire aux présentes instructions dégage la marque de toute responsabilité et annule la garantie.

INSTRUCTIONS SPÉCIALES

- Pour éviter la surcharge d'un circuit électrique, n'y branchez pas un autre appareil de haute puissance.
- Si vous devez absolument utiliser une rallonge, choisissez-en une de 15 ampères. Une rallonge de moindre intensité pourrait surchauffer. Veillez à la sécuriser de sorte qu'elle ne puisse être débranchée ou qu'elle ne fasse trébucher quelqu'un.

CONSERVEZ CES INSTRUCTIONS

Participons à la protection de l'environnement !

- ① Votre appareil contient de nombreux matériaux valorisables ou recyclables.
- ♻️ Confiez-le à un point de collecte en vue de son traitement.



DESCRIPTION

- | | | | |
|---|--|----|---|
| 1 | Spray | 7 | Cordon |
| 2 | Orifice de remplissage | 8 | Poignée |
| 3 | Commande de régulation de la vapeur | 9 | Voyant de contrôle de la température |
| | a Sans vapeur ☹️ | 10 | Thermostat |
| | b Vapeur maximale ☹️ | 11 | Réservoir d'eau |
| | c Anti Calc | 12 | Indication du niveau de remplissage maximal |
| 4 | Commande du spray ☹️ | 13 | Semelle |
| 5 | Commande du jet de vapeur ☹️ | | |
| 6 | Indicateur lumineux d'arrêt automatique* | | |

FR

AVANT LA PREMIÈRE UTILISATION

ATTENTION ! Retirez les éventuelles étiquettes de semelle avant de faire chauffer le fer (selon modèle).

ATTENTION ! Avant la première utilisation de votre fer en position vapeur, nous vous recommandons de le faire fonctionner quelques instants en position horizontale et en dehors de votre linge. Dans les mêmes conditions, actionner plusieurs fois la commande Superpressing. Durant les premières utilisations, il peut se produire un dégagement de fumée et une odeur sans nocivité. Ce phénomène sans conséquence sur l'utilisation disparaîtra rapidement.

1 • Quelle eau utiliser?

Utilisez de l'eau du robinet jusqu'à un degré de dureté de 17° dH (= dureté allemande). En cas d'une eau plus dure, nous recommandons un mélange de 50/50 d'eau du robinet et d'eau distillée.

* selon le modèle

IMPORTANT N'ajoutez rien au contenu du réservoir d'eau et n'utilisez pas l'eau des sèche-linges, l'eau parfumée ou adoucie, l'eau des réfrigérateurs, des batteries, des climatiseurs, de l'eau pure distillée ou de l'eau de pluie.

Ces eaux contiennent des déchets organiques ou des éléments minéraux qui se concentrent avec la chaleur et peuvent provoquer des crachements, des coulures brunes ou un vieillissement prématuré de votre appareil.

UTILISATION

2 • Remplissez le réservoir



IMPORTANT Avant le remplissage du réservoir d'eau, débranchez toujours l'appareil et réglez la commande de réglage de la vapeur sur la position .

Tenez le fer à repasser en position oblique. Ouvrez l'orifice de remplissage (fig.6). Versez de l'eau jusqu'au repère max (fig.7). Fermez l'orifice de remplissage (fig.8). Vous pouvez mettre le fer de nouveau à l'horizontal.

3 • Réglez la température de repassage

Réglez la température de repassage avec la commande de thermostat en fonction du type de tissu que vous désirez repasser (fig.3).

Contrôle de la température : Les voyants lumineux indiquent si la semelle est à la température choisie. Lorsque le voyant s'éteint (fig.10), la température désirée est atteinte, vous pouvez commencer à repasser.

Etiquette des tissus	Type de tissu	Thermostat
	Fibres synthétiques (viscose, polyester...)	•
	Soie, laine	••
	Coton, lin	•••

IMPORTANT Le temps de refroidissement du fer est plus long que le temps de chauffe. Nous vous recommandons de commencer votre repassage par les tissus délicats à la température minimale. Pour des vêtements composés de différentes matières, choisissez la température adaptée au tissu le plus délicat.

CONSEILS Vaporisez toujours l'amidon sur l'envers du tissu à repasser.

4 • Repassez sans vapeur

Réglez la commande de réglage de la vapeur sur  (fig.11) et réglez la température en fonction du type de tissu (symboles •, ••, •••).

5 • Repassez à la vapeur

A partir du réglage de température •• vous pouvez repasser avec de la vapeur.

Fonction Vapeur : Le débit de vapeur peut être réglé entre • (débit de vapeur minimal) et ☁ (débit de vapeur maximal) (fig.12).

Pour le débit de vapeur maximal ☁, nous recommandons de régler la température sur ...

6 • Jet de vapeur

(à partir du réglage de température ••)

Appuyez sur la commande ☁ pour produire un jet de vapeur puissant (fig.13).

Respectez un intervalle de quelques secondes entre deux appuis.

7 • Jet de vapeur vertical

(à partir du réglage de température ••)

CONSEILS Pour éviter de brûler les tissus délicats, ils doivent être présentés à environ 10 à 20 cm du fer.

Tenez le fer dans une position verticale et appuyez sur la commande ☁ (fig.14) pour défroisser des vêtements suspendus, des tentures, etc.

IMPORTANT N'orientez jamais le jet de vapeur sur des personnes ou des animaux.

8 • Spray

Appuyez sur la commande ☁ pour humecter les plis tenaces (fig.15).

9 • Système anti-gouttes

Il empêche les fuites de gouttes d'eau par la semelle, si la température sélectionnée est trop basse.

10 • Arrêt électronique automatique à 3 positions*

Si votre appareil est allumé mais qu'il ne bouge pas, votre fer s'arrête automatiquement et le voyant d'arrêt automatique clignotera :

- après 30 secondes si le fer repose sur la semelle ou s'il est posé sur le coté.
- après 8 minutes si le fer repose sur son socle.

APRÈS LE REPASSAGE

11 • Videz votre fer

Débranchez le fer (fig.4), videz l'eau résiduelle (fig.16) et réglez la commande de réglage de la vapeur sur ☁.

Ouvrez et fermez plusieurs fois la commande de réglage de la vapeur (fig.17) afin d'empêcher des dépôts de calcaire ou une obstruction de l'orifice d'écoulement dans la chambre de vapeur.

12 • Rangez votre fer

Laissez refroidir le fer avant de le ranger en position verticale sur le socle (fig.23).

IMPORTANT N'enroulez pas le cordon autour de la semelle chaude.

ENTRETIEN ET NETTOYAGE

IMPORTANT Débranchez et laissez toujours refroidir le fer avant l'entretien ou le nettoyage.

13 • Système anti-calcaire

Votre fer à repasser contient une cartouche anti-calcaire, réduisant nettement la formation de calcaire. La durée de vie de votre fer à repasser est ainsi notablement accrue.

La cartouche anti-calcaire est un composant fixe du réservoir d'eau et il n'est pas nécessaire de la remplacer.

14 • Détartrez facilement votre fer vapeur

N'introduisez pas de produits détartrants (vinaigre, détartrants industriels...) pour rincer votre fer: ils pourraient l'endommager.

- Pour prolonger les performances vapeur, votre fer est équipé d'un collecteur de tartre intégré. Ce collecteur placé sur le talon de votre fer récupère automatiquement le tartre qui se forme à l'intérieur.
- Il est recommandé de nettoyer le collecteur tous les 2 mois. La quantité de tartre récoltée dépend de la dureté de l'eau.

ATTENTION cette opération ne doit pas être effectuée tant que le fer n'est pas débranché depuis plus de une heure et n'est pas complètement froid.

Pour effectuer cette opération, le fer vapeur doit se trouver près d'un évier car de l'eau peut couler du réservoir lors de l'ouverture.

- Prenez le fer d'une main et inclinez-le légèrement, pointe de la semelle vers le haut.

Principe de fonctionnement:

- Une fois le fer vapeur complètement refroidi, levez et tournez la languette du collecteur pour le déverrouiller – fig.18-19.
- Retirez le collecteur du fer, il contient le tartre accumulé dans le fer – fig.20.
- Pour bien nettoyer le collecteur il suffit de le rincer à l'eau pour éliminer le tartre qu'il contient – fig.21.
- Remettez le collecteur dans son logement et tournez la languette d'un quart de tour vers la droite afin de verrouiller le collecteur et assurer l'étanchéité – fig.22.

ATTENTION! Le fer ne fonctionne pas sans le collecteur de tartre.

ATTENTION ! N'utilisez jamais votre fer si le collecteur de calcaire n'est pas placé correctement.

CONSEIL Outre ce nettoyage régulier, nous recommandons de procéder à un auto-nettoyage self-clean après chaque nettoyage de la cartouche, soit environ toutes les 2 semaines. En cas d'une eau fortement calcaire, procédez à un nettoyage hebdomadaire.

15 • Fonction Anti Calc (pour une durée de vie accrue)

La fonction d'auto nettoyage élimine par rinçage les saletés et les particules de calcaire éventuellement contenues dans la chambre de vapeur.

IMPORTANT N'utilisez jamais de produits anticalcaires, ils risquent d'endommager le revêtement de la chambre de vapeur et de détériorer le débit de vapeur.

Remplissez le réservoir jusqu'au repère max. et réglez le thermostat sur la température

max ***. Débranchez l'appareil et tenez le fer dans une position horizontale au-dessus d'un évier. Maintenez la commande de réglage de la vapeur sur la position Anti Calc (fig.5) : il y a une forte production de vapeur. Après quelques secondes, l'eau et la vapeur sortant de la semelle éliminent par rinçage les saletés et les particules de calcaire de la chambre de vapeur. Réglez la commande de réglage de la vapeur sur la position  après environ 1 minute.

Branchez le fer et laissez-le chauffer de nouveau. Attendez l'évaporation de l'eau résiduelle. Débranchez l'appareil et laissez-le refroidir complètement. Lorsque la semelle est froide, essuyez-la avec un chiffon humide.

CONSEILS Procédez à un auto-nettoyage Anti Calc environ toutes les 2 semaines. En cas d'une eau fortement calcaire, faites un nettoyage hebdomadaire.

16 • Nettoyez votre fer

Essuyez l'appareil refroidi avec un chiffon ou avec une éponge humide. Éliminez les traces et les saletés sur la semelle avec un chiffon ou avec une éponge humide.

IMPORTANT N'utilisez jamais de produits de nettoyage et d'objets tranchants ou abrasifs pour nettoyer la semelle et les autres parties de l'appareil. Si votre appareil est resté inutilisé pendant longtemps, utilisez la fonction ANTI-CALC (voir § 15).

PROBLÈMES POSSIBLES

Problème	Cause	Solution
Le fer est branché, mais la semelle reste froide ou ne chauffe pas.	Pas d'alimentation de courant.	Contrôlez si la fiche est bien insérée dans la prise ou essayez de brancher l'appareil sur une autre prise.
	Réglage de la température trop basse.	Placez le thermostat sur la position souhaitée.
	L'arrêt électronique automatique* est activé.	Bougez votre fer.
Le voyant de contrôle* s'allume et s'éteint.	Procédure normale.	Le voyant de contrôle* s'allume et s'éteint pour indiquer la phase d'échauffement. Dès que le voyant de contrôle de température* s'éteint ou que le voyant vert* s'allume, la température voulue est atteinte.
Il n'y a pas de sortie de vapeur ou la quantité de vapeur sortante est insuffisante.	Commande de réglage de la vapeur est réglé sur la position  .	Placez le thermostat sur la position souhaitée.
	Pas assez d'eau dans le réservoir.	Remplissez le réservoir.
	Fonction anti-gouttes active (§ 9).	Attendez jusqu'à ce que la semelle ait de nouveau atteint la température voulue.
La semelle est sale et peut faire des taches sur le tissu.	Résidus éventuels dans la chambre de vapeur/la semelle.	Procédez à un auto-nettoyage puis nettoyez votre fer.
	Utilisation d'additifs chimiques.	N'ajoutez pas d'additifs chimiques à l'eau contenue dans le réservoir et nettoyez votre fer.
	Utilisation d'eau distillée pure ou de l'eau déminéralisée.	Utilisez de l'eau du robinet pure ou un rapport de mélange de 1:1 composé d'eau du robinet et d'eau distillée et nettoyez votre fer.
	Utilisation d'amidon.	Vaporisez toujours l'amidon sur l'envers du tissu et nettoyez votre fer.
De l'eau sort de la semelle.	Température trop basse de la semelle et utilisation trop rapprochée de la commande vapeur.	Placez le thermostat sur la position souhaitée et espacez davantage les jets de vapeur.

INSTRUCCIONES IMPORTANTES DE SEGURIDAD

La seguridad de este aparato es conforme a las reglas técnicas y a las normas en vigor (Compatibilidad Electromagnética, Baja Tensión, Medio Ambiente).

- **Lea detenidamente este manual de instrucciones y guárdelo donde pueda volver a consultarlo.**
- Este aparato no está previsto para que lo utilicen personas (incluso niños) cuya capacidad física, sensorial o mental esté disminuida, o personas sin experiencia o conocimientos, excepto si pueden recibir a través de otra persona responsable de su seguridad, una vigilancia adecuada o instrucciones previas relativas a la utilización del aparato. Conviene vigilar a los niños para asegurarse de que no juegan con el aparato.
- **¡ Cuidado ! La tensión de la instalación eléctrica debe corresponder con la de la plancha (127V a.c). Cualquier error de conexión puede causar daños irreversibles en la plancha no cubiertos por la garantía.**
- Esta plancha debe conectarse obligatoriamente a un enchufe con toma de tierra. Si utiliza una extensión, compruebe que sea de tipo bipolar (16A) con conductor de tierra.
- Si el cable eléctrico está dañado, hágalo cambiar en un Servicio autorizado, y evitará así cualquier peligro.
- El aparato no debe utilizarse si se ha caído, si presenta daños visibles, si tiene fugas o presenta anomalías de funcionamiento. No desmonte nunca el aparato : llévelo a revisar a un Servicio Técnico Autorizado, para evitar cualquier peligro.
- ¡ No sumerja nunca la plancha en el agua !
- No desconecte el aparato tirando del cable. Desconecte siempre el aparato: antes de llenar - fig. 4 o enjuagar el depósito, antes de limpiarlo, después de cada utilización.
- No deje nunca el aparato sin supervisión cuando esté conectado a la alimentación eléctrica; y cuando aún esté caliente (aprox. 1 hora).
- La suela de la plancha puede estar muy caliente : no la toque nunca y deje que la plancha se enfríe antes de guardarla. El aparato emite vapor que puede producir quemaduras, especialmente cuando planche en un ángulo de la tabla de planchar. No dirija nunca el vapor hacia personas o animales.
- Debe utilizar y poner la plancha sobre una superficie estable. Cuando ponga la plancha en su tabla de planchar, asegúrese de que la superficie sobre la que está colocada sea estable.
- Este aparato se ha diseñado para uso doméstico exclusivamente. Si se realiza un uso inapropiado o contrario a las instrucciones, la marca declinará cualquier responsabilidad y la garantía no será válida.

¡ ¡ Participe en la conservación del medio ambiente ! !





① Su electrodoméstico contiene materiales recuperables y/o reciclables.

♻️ Entréguelo al final de su vida útil, en un Centro Específico.



CONSERVE ESTAS INSTRUCCIONES

DESCRIPCIÓN DEL APARATO

- 1 Pulverizador
- 2 Orificio de llenado
- 3 Regulador de salida de vapor
 - a Sin vapor 
 - b Vapor máximo 
 - c Anti Calc (auto limpieza)
- 4 Pulsador pulverizador 
- 5 Pulsador golpe de vapor 
- 6 Indicador luminoso de autodesconexión*
- 7 Cable de alimentación
- 8 Asa
- 9 Luz piloto
- 10 Regulador de temperatura
- 11 Depósito de agua
- 12 Indicación del nivel máximo de agua
- 13 Suela

ANTES DEL PRIMER USO

¡ATENCIÓN ! Retire las posibles etiquetas de la suela antes de calentar la plancha (según el modelo).

¡ATENCIÓN ! Antes de utilizar la plancha por primera vez en posición vapor, le aconsejamos que la haga funcionar algunos momentos en posición horizontal y sin ropa debajo. En estas mismas condiciones, accione varias veces el mando Superpressing.

Las primeras veces, puede que salga algo de humo y se desprenda olor, pero no es nocivo.

Este fenómeno que no afecta al uso del aparato, desaparece rápidamente.

1 • ¿Qué tipo de agua se puede utilizar?

Se puede utilizar agua del grifo limpia con un grado de dureza calcárea de entre 20 y 35 mgr/L (puede consultar este dato en su ayuntamiento).

Con agua más dura recomendamos mezclar 50% de agua del grifo y 50% de agua mineral envasada.

IMPORTANTE No añada nada al contenido del depósito de agua. No utilice agua de las secadoras, agua perfumada o blanda, agua de los refrigeradores, de las baterías, de los climatizadores, agua pura destilada o agua de lluvia. Estas aguas contienen residuos orgánicos o elementos minerales que se concentran con el calor y pueden provocar salidas de vapor, manchas oscuras o un envejecimiento prematuro del aparato.

UTILIZACIÓN

2 • Llenar el depósito



IMPORTANTE ¡Antes de llenar el depósito de agua, retirar el enchufe de la red y ajustar el regulador de vapor a la posición ! .

Mantener la plancha en posición inclinada. Abrir el orificio de llenado (fig.6). Introducir agua hasta la marca Máx (fig.7). Cerrar el orificio de llenado (fig.8) y volver a colocar la plancha en posición horizontal.

3 • Ajustar la temperatura

Seleccionar la temperatura de planchado con la ayuda del regulador de temperatura según el tipo de tejido (fig.3).

Control de la temperatura : Al encenderse la luz piloto, se indica el calentamiento de la suela. El apagado de la luz piloto (fig.10) indica que se ha alcanzado la temperatura deseada y puede empezar a planchar.

Etiqueta en las prendas	Clase de tejido	Regulador de temperatura
	Fibras sintéticas, viscosa, poliéster	•
	seda, lana	••
	algodón, lino	•••

IMPORTANTE Debido a que la plancha tarda más en enfriarse que en calentarse, recomendamos comenzar primero por el planchado de tejidos sensibles con el ajuste de temperatura más bajo. Para prendas de ropa compuestas por diferentes materiales, seleccione la temperatura adecuada al tejido más delicado.

CONSEJO : Aplicar el almidón siempre en la parte interior de los tejidos.

4 • Planchado sin vapor

Girar el regulador de vapor a  (fig.11) y ajustar la temperatura según el tipo de tejido (símbolos de puntos •, ••, •••).

5 • Planchado con vapor

Para planchar con vapor, el ajuste de temperatura deberá encontrarse por encima de la posición ••.

Funciones de vapor : El volumen de vapor se puede ajustar entre • (volumen de vapor mínimo) y (volumen de vapor máximo) (fig.12). Para el volumen de vapor máximo  recomendamos el ajuste de temperatura •••.

6 • Golpe de vapor

(Ajuste de temperatura por encima de la Pos. ••)

Para eliminar arrugas rebeldes con un golpe de vapor fuerte, presione el pulsador de golpe de vapor  (fig.13).

Respete un intervalo de algunos segundos entre dos pulsaciones.

7 • Chorro de vapor vertical

Golpe de vapor vertical

CONSEJO : Para evitar que los tejidos delicados se quemen, deben situarse aproximadamente de 10 a 20 cm de la plancha.

Para eliminar arrugas de prendas colgadas, cortinas, etc., mantener el aparato en posición vertical y pulsar la tecla de golpe de vapor  (fig.14).

IMPORTANTE ¡No dirigir el golpe de vapor nunca contra personas o animales!

8 • Función Spray

Para humedecer arrugas rebeldes, pulse la tecla Spray  (fig.15).

9 • Sistema Antigoteo

Este sistema sirve para evitar que salga agua por la suela si la temperatura es demasiado baja.

10 • Desconexión automática electrónica en 3 posiciones*

Una vez conectada, si la plancha no se mueve, se desconecta auto-máticamente al cabo de los siguientes intervalos de tiempo:

- Al cabo de 30 seg. si la plancha está colocada sobre la suela o sobre un lateral.
- Al cabo de 8 min. si la plancha está colocada sobre su talón.

Para volver a ponerla en marcha, mueva la plancha ligeramente.

DESPUÉS DE PLANCHAR

11 • Vaciar el depósito

Retirar el enchufe de la red (fig.4), verter el agua residual y colocar el regulador de vapor en la posición (fig.16) . A continuación, dejar enfriar la plancha.

Abra y cierre varias veces el regulador de salida de vapor (fig.17) para prevenir que el agujero de la válvula de la cámara de vapor se bloquee o se deposite cal.

12 • Guardar la plancha

A continuación, dejar enfriar la plancha y guardar la plancha colocada verticalmente sobre su talón (fig.23).

IMPORTANTE Nunca guarde la plancha en posición horizontal.

LIMPIEZA Y CUIDADOS

IMPORTANTE Desenchufar de la red y dejar enfriar la plancha antes de la limpieza y el mantenimiento.

13 • Sistema antical

La plancha está equipada con un cartucho antical que reduce notablemente la formación de cal. De este modo se prolonga considerablemente la vida útil de su plancha. El cartucho antical es un componente fijo del depósito de agua y no es necesario cambiarlo.

14 • Elimine fácilmente la cal de la plancha a vapor

No introduzca productos para eliminar la cal (vinagre, descalcificadores industriales...) para limpiar la plancha, pues podrían dañarla.

- Para alargar la vida útil de la plancha a vapor, esta última incorpora un colector de cal. Este colector, colocado sobre el talón de la plancha, recopila automáticamente la cal que se forma en el interior de la misma.
- Se recomienda limpiar el colector cada 2 meses. La cantidad de cal recogida depende de la dureza del agua.

ATENCIÓN: esta operación no debe realizarse hasta que la plancha no lleve más de una hora desconectada y esté completamente fría.

Para efectuar esta operación, la plancha a vapor debe encontrarse cerca de un fregadero, puesto que puede derramarse agua del depósito al abrirse.

• Coja la plancha con una mano e inclínela ligeramente con la punta de la suela hacia arriba.

Principio de funcionamiento:

- Cuando la plancha a vapor se haya enfriado por completo, levante y gire la lengüeta del cajón para desbloquearlo – fig.18-19.
- Retire el colector de la plancha, pues contiene cal acumulada en su interior – fig.20.
- Para limpiar bien el colector, solo tiene que lavarlo con agua del grifo para eliminar la cal – fig.21.
- Vuelva a colocar el colector en su emplazamiento y gire la lengüeta un cuarto de vuelta hacia la derecha para bloquear el colector y asegurar su estanqueidad – fig.22

¡ATENCIÓN! La plancha no funciona sin el colector de cal. **ADVERTENCIA:** No utilice nunca la plancha sin la varilla antical correctamente montada.

CONSEJO Además del mantenimiento regular, recomendamos llevar a cabo la siguiente función de autolavado cada vez que se vacíe la bandeja y aprox. cada dos semanas. Si el agua es muy dura, lave la plancha semanalmente.

15 • Función Anti Calc (prolonga la vida útil de la plancha)

Mediante la función de autolimpieza se eliminan de la cámara de vapor restos de suciedad y partículas de cal.

IMPORTANTE No utilizar productos decalcificantes ya que podrían deteriorar la cámara de vapor y deteriorar la función del vapor.

Llenar el depósito hasta la marca máx. con agua del grifo y encender la plancha seleccionando la temperatura máxima ••• Mantener la plancha en posición horizontal y desplazar el regulador de vapor más allá de la posición hasta la posición Anti Calc y mantenerlo en dicha posición (fig.5) de forma constante : ahora empezará una importante formación de vapor. Tras unos segundos, el agua y el vapor que salen de la suela de la plancha expulsarán consigo los restos de suciedad y partículas de cal de la cámara de vapor.

Transcurrido aprox. 1 minuto, volver a colocar el regulador de vapor en la posición . Volver a conectar el enchufe. Espere hasta que se evapore el resto del agua. Retirar el enchufe de la red y esperar hasta que se enfríe la plancha. Limpiar la suela fría con un paño húmedo.

CONSEJO : Le recomendamos llevar a cabo el proceso de autolimpieza aprox. cada 2 semanas. En caso de agua muy calcárea, es aconsejable una limpieza semanal.

16 • Limpieza de la plancha

En estado frío, el aparato y la suela pueden limpiarse con un paño húmedo o una esponja.

IMPORTANTE No utilice nunca productos de limpieza y objetos cortantes o abrasivos para limpiar la suela y otras partes del aparato. Si el aparato no se ha utilizado durante mucho tiempo, utilice la función anti-calc (ver § 15).

POSSÍVEIS PROBLEMAS

Problema	Causa	Solução
O ferro encontra-se ligado mas a base fica fria ou não aquece.	Falta de alimentação de corrente.	Certifique-se que a ficha se encontra correctamente inserida na tomada ou tente ligar o aparelho a outra tomada.
	Regulação da temperatura demasiado baixa.	Coloque o termóstato num temperatura mais elevada.
	A paragem electrónica automática está activada*.	Mova o seu ferro
A luz piloto* de funcionamento acende e apaga.	Procedimento normal.	A luz piloto* de funcionamento acende e apaga por forma a indicar a fase de aquecimento. Quando a luz piloto* se apaga, a temperatura desejada foi atingida.
Produção de vapor inexistente ou insuficiente.	O comando de regulação de vapor encontra-se na posição  .	Rode o comando de regulação de vapor para a posição desejada.
	Reservatório com pouca água.	Encha o reservatório.
	Função anti-gota activa (§ 9).	Aguarde até a base atingir novamente a temperatura desejada.
A base está suja e pode manchar a roupa.	Eventuais resíduos na câmara de vapor/base.	Efectue uma auto-limpeza e limpe o ferro.
	Utilização de aditivos químicos.	Não adicione aditivos químicos à água do reservatório e limpe o seu ferro.
	Utilização de água destilada ou desmineralizada pura.	Utilize água da torneira pura ou uma mistura composta por água da torneira e água destilada/desmineralizada e limpe o seu ferro.
	Utilização de amido.	Pulverize sempre o amido no avesso das roupas a engomar.
A água sai pela base.	Temperatura da base demasiado baixa e utilização próxima do comando de vapor.	Rode o termóstato na posição desejada e dê intervalos maiores entre os jactos de vapor.

CERTIFICADO DE GARANTÍA

Nombre del comprador:

Marca del aparato: Marca del aparato:

Fecha de entrega: Nombre de la tienda:

CONDICIONES QUE REGULAN LA GARANTÍA

1. Para hacer efectiva la garantía totalmente gratuita, ofrecida en los productos comercializados legalmente por G.S.E.B.MEXICANA,S.A. de C.V., es indispensable presentar el producto junto con el Certificado de Garantía, debidamente sellado y llenado por la tienda.
2. G.S.E.B.MEXICANA, S.A.DE.C.V., garantiza por UN AÑO este producto en todas sus partes contra cualquier defecto de fabricación y funcionamiento, a partir de la fecha de compra, incluyendo la reparación o reposición , piezas y mano de obra del producto, para su diagnóstico y reparación sin cargo.
3. Si su aparato llegase a necesitar de nuestro servicio de garantía, le rogamos llamar a nuestros teléfonos de atención a clientes, donde le orientarán e informarán sobre este servicio. Además podrá adquirir partes, componentes, consumibles y los accesorios que usted necesite. O bien puede enviarlo a nuestro Centro de Servicio, siguiendo las siguientes Instrucciones:
 - a) Empaquételo con cuidado y proteja su aparato con algún relleno. Asegurelo con cinta canela o cordel. La garantía no ampara daños ocasionados en tránsito.
 - b) Escriba en la parte exterior del paquete, la dirección exacta del centro de servicio. No olvide anotar su nombre y dirección completa a la cual regresará el producto.
 - c) Cuando envíe un aparato a reparación, no incluya partes sueltas o accesorios. La empresa se hace responsable de los gastos de transportación razonablemente erogados que se deriven del cumplimiento de la presente garantía, dentro de nuestra red de servicio.
4. El tiempo de atención de la garantía, en ningún caso será mayor de 30 días, contados a partir de la fecha de recepción en cualquiera de los productos.
5. La garantía perderá validez en los siguientes casos:
 - a) Cuando el producto se hubiese utilizado en condiciones distintas a las normales.
 - b) Cuando el producto no hubiese sido operado de acuerdo con este instructivo de uso.
 - c) Cuando el producto hubiese sido alterado o reparado por personas no autorizadas por el fabricante nacional, importador o comercializador responsable respectivo.

ATENCIÓN AL CLIENTE

Tel. 52.83.93.53 al 55
Fax. 52.83.93.88
Del interior de la Republica
Lada 800 sin costo:
01 800 505 45 00
01 800 112 83 25

CENTRO DE SERVICIO DIRECTO

Goldsmith No. 38-2 Planta Baja
Col. Polanco Chapultepec
Del. Miguel Hidalgo, C.P. 11560
México, D.F.; México
Tel. (55) 52.81.12.14
Fax: (55) 52.83.93.05

CENTRO DE SERVICIO DIRECTO

Paseo de las Lilas No. 92
Col. Bosque de las Lomas, C.P 05120
México D.F
Tel: (55) 52.59.23.87

SELLO DE LA TIENDA



IMPORTADOR Y COMERCIALIZADOR

G.S.E.B. MEXICANA, S.A. DE C.V.
Goldsmith 38-40 1 piso 4,
Polanco Chapultepec
Del. Miguel Hidalgo C.P. 11 560
México, D.F
R.F.C. GSB9107195AO

