

COSCO®

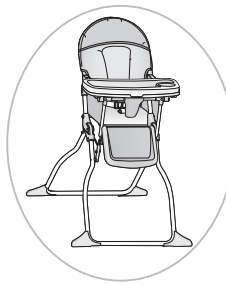

©2014 Dorel Juvenile.
www.djgusa.com (800) 544-1108
www.coscokids.com
Made in CHINA. Hecho en CHINA.
Styles and colors may vary. Los estilos y los colores pueden variar.
Distributed by (distribuido por) Dorel Juvenile Group, Inc.,
2525 State St., Columbus, IN 47201-7494
Dorel Juvenile Canada, 873 Hodge, St. Laurent, QC H4N 2B1
11/12/14 4358-6637C

Simple Fold High Chair HC216, HC225 User Guide

Weight: up to 50 lbs (22.7 kg)

Silla Alta "Simple Fold" HC216, HC225 Guía del Usuario

Peso: hasta 50 libras (22.7 kg)

⚠ WARNING:
PREVENT serious injury or death from falls or sliding out.

- Adult assembly required.
- CAUTION: Keep small parts away from children during assembly.
- Always keep child in view while in high chair.
- Always secure child in the restraint.
- Never leave child unattended.
- Do not lift or move high chair with child in it.
- Never use near stairs.
- The child should be secured in the high chair at all times by the restraining system. The tray is not designed to hold the child in the chair.
- It is recommended that the high chair be used only by children capable of sitting upright unassisted.

⚠ ADVERTENCIA: PREVENGA
la ocurrencia de lesiones graves o muertes provocadas por caídas o deslizamientos.

- El armado debe ser realizado por un adulto.
- PRECAUCIÓN: Durante el armado, mantenga las piezas pequeñas fuera del alcance de los niños.
- Mientras el niño esté sentado en la silla alta, téngalo siempre a la vista.
- Asegure siempre al niño utilizando el sistema de retención.
- Nunca deje al niño sin atención.
- No levante o mueva la silla alta cuando el niño esté en ella.
- No la utilice nunca cerca de escaleras.
- El niño debe permanecer asegurado en la silla alta en todo momento utilizando el sistema de retención. La bandeja no ha sido diseñada para sostener al niño en la silla.
- Se recomienda que sólo utilicen la silla alta los niños que puedan permanecer sentados sin asistencia.

Keep These Instructions For Future Use

- Read all instructions before assembly and use of high chair.
- Remove all contents from packaging and discard box, and/or poly bags.
- Do not return this product to the place of purchase. If any parts are missing, email consumer@djgusa.com, call Consumer Relations at (800) 544-1108, or fax at (800) 207-8182. You can also visit our website at www.coscokids.com. Have ready the model number (HC216, HC225) and date code (manufacture date) located on back of seat.

Tool needed for assembly: Phillips head screwdriver.

DO NOT use power tools.

Before Assembly: Wipe down tray with a soft cloth and warm soapy water.

Guarde estas instrucciones para su uso futuro

- Antes de armar y usar la silla alta, lea detenidamente todas las instrucciones.
- Retire todo el contenido del embalaje y deseche la caja y/o las bolsas de polietileno.
- No devuelva este producto al lugar donde lo compró. Si falta alguna pieza, envíe un correo electrónico a consumer@djgusa.com, llame al Departamento de Relaciones con el Consumidor al (800) 544-1108, o envíe un fax al (800) 207-8182. También puede visitar nuestro sitio web en www.coscokids.com. Tenga a mano el número de modelo (HC216, HC225) y el código de fecha (fecha de fabricación), que se encuentran en la parte posterior del cesto asiento.

Herramienta necesaria para el ensamble: Destornillador tipo Phillips.
NO utilice herramientas eléctricas.

Antes de armar: Limpie la bandeja con un paño suave y agua jabonosa tibia.

Parts List

- A** High chair frame
- B** Tray
- C** Footrest
- D** Screws (4)
- E** Feet (4)

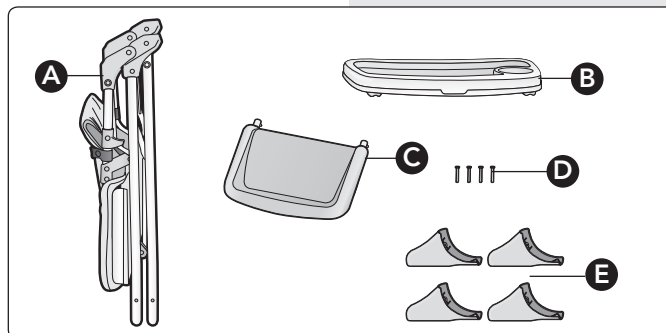

Lista de piezas

- A** Armazón de la silla alta
- B** Bandeja
- C** Apoyapiés
- D** Tornillos (4)
- E** Patas (4)

To Assemble

Armado

1 Unfold: Pull cloth-covered seat away from legs to release lock. Continue to rotate seat up and back to unfold frame (**Figure 1**).

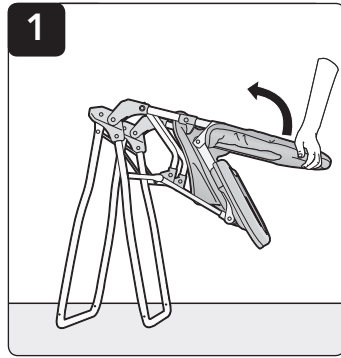

2 Feet: Align both tab and screw hole on each foot with holes on lower leg. Secure each foot to lower leg using screw provided (**Figure 2**).

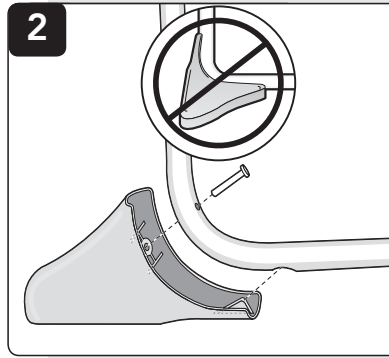

3 Footrest: Slide footrest onto high chair frame until pins "click" into place and pin protrudes through each hole (**Figure 3**). TIP: Squeeze pins while sliding on footrest.

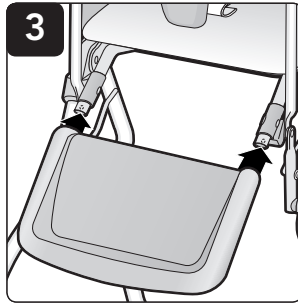

4 Tray: Depress side handles underneath tray and slide tray onto arm rests (**Figure 4**).

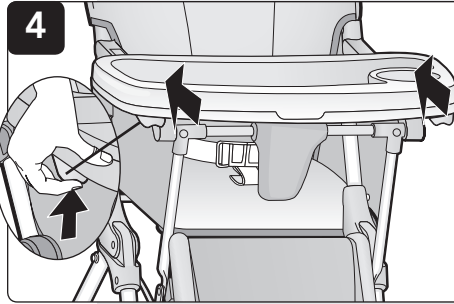

1 Despliegue: Empuje el asiento de tela alejándolo de las patas para liberar la traba. Hágalo girar hacia arriba y atrás para desplegar el armazón (**Figura 1**).

2 Patas: Alinee ambos, lengüeta y orificio para tornillo, ubicados en cada pata con los orificios ubicados en la pata inferior. Asegure cada pata a la pata inferior utilizando los tornillos provistos (**Figura 2**).

3 Apoyapiés: Deslice el apoyapiés por el armazón de la silla alta hasta escuchar un clic y las clavijas se asomen por los orificios (**Figura 3**). CONSEJO: Mantenga las clavijas presionadas al deslizar el apoyapiés.

4 Bandeja: Presione las manijas laterales ubicadas debajo de la bandeja y deslice la bandeja sobre los apoyabrazos de la silla alta (**Figura 4**).

Using High Chair

Cómo usar la silla alta

1 Using Restraint System:

Place child in the seat with the crotch strap between the child's legs and fasten both buckles (**Figure 1**). Adjust straps (at three buckles) to tighten snugly such that you can comfortably slide your finger between the strap and your child (**Figure 1a**). NOTE: Squeeze to release buckle.

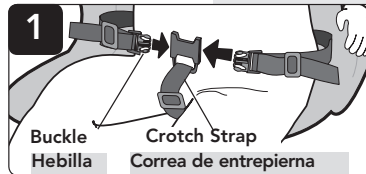

1 Uso del sistema de retención:

Siente al niño en la silla alta y coloque la correa de entrepierna entre las piernas del niño y enganche ambas hebillas (**Figura 1**). Ajuste las correas (en las tres hebillas) para tensarlas, de modo que se pueda deslizar cómodamente un dedo entre cada correa y el niño (**Figura 1a**). NOTA: Exprima la hebilla para liberarlo.

⚠ WARNING:

- Always secure child in the restraint belt.

⚠ ADVERTENCIA:

- Asegure siempre al niño utilizando el sistema de retención.

2 Tray:

To adjust: Depress side handles and slide tray forward or backward for adjustment (**Figure 4 above**).

To remove: Depress side handles and pull tray out completely.

2 Bandeja: Para ajustar:

Presione las manijas laterales y deslice la bandeja hacia delante o hacia atrás para ajustarla (**Figura 4, arriba**).

Para extraer: Oprima las manijas laterales y tire la bandeja completamente hacia afuera.

IMPORTANT: Slide tray to first position (toward seat back) before closing. Tray must be in this position for high chair to fold.

3 To Fold:

Pull up latch release triggers on sides of high chair and hold. Rotate seat forward and down (**Figure 2**).

Continue to push seat back down until it "snaps" into place, activating internal lock. High chair will stand on its own.

NOTE: Internal lock keeps high chair closed compactly for easy storage and travel.

To unfold, see Step 1.

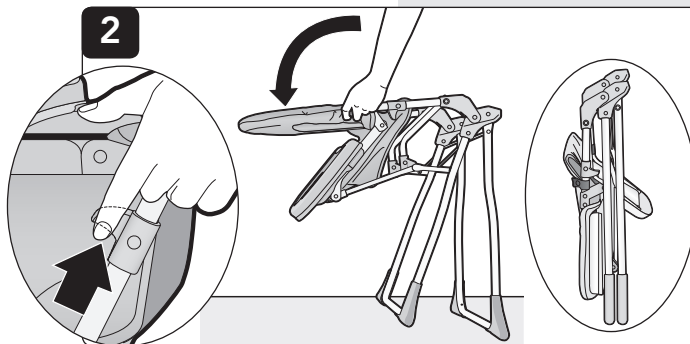

IMPORTANT: Deslice la bandeja a la primera posición (hacia el asiento de atrás) antes de cerrar. La bandeja debe permanecer en esta posición para que la silla pueda cerrarse.

3 Para plegar: Lleve hacia arriba los gatillos de liberación de las trabas a los lados de la silla alta y sosténgala. Haga girar el asiento hacia delante y hacia abajo (**Figura 2**).

Siga empujando el asiento hacia atrás y abajo hasta escuchar que se encaje en las patas, activando la traba interna. La silla va a quedar parada sola.

NOTA: La traba interna mantiene la silla alta cerrada en forma compacta para facilitar el almacenamiento y transporte. **Para desplegarla,** consulte el Paso 1.

High Chair Care and Maintenance

Cuidado y mantenimiento de la silla alta

High chair, seat pad and tray:

Wipe with soft cloth dampened with soapy water and towel dry. Restraint and crotch straps should be surface washed and air dried only. Seat pad is non-removable.

Silla alta, almohadilla del asiento y bandeja: Limpie con un paño suave humedecido con agua jabonosa tibia y seque con una toalla. Las correas de retención y de la entrepierna deben limpiarse en su superficie únicamente y debe dejarlas secar al aire. Almohadilla del asiento no es extraíble.