

STEALTHenna Instruction Sheet

STEALTHenna Hoja de Instrucciones
STEALTHenna Mode d'emploi

Channel Master®

DANGER

WATCH FOR WIRES!



WARNING: INSTALLATION OF THIS PRODUCT NEAR POWERLINES IS DANGEROUS. FOR YOUR SAFETY, FOLLOW THE INSTALLATION DIRECTIONS

Follow These Procedures for the Safest Installation

1. Perform as much antenna assembly on the ground as possible.
2. Watch out for overhead power lines. Check the distance to the power lines before you start installing. **WE RECOMMEND YOU STAY A MINIMUM OF TWICE THE MAXIMUM LENGTH OF THE ANTENNA ASSEMBLY AWAY FROM ALL POWER LINES.**
3. Do not use a metal ladder.
4. Remember, even the slightest touch of an antenna to a power line can cause a fatal shock.
5. Do NOT try to do the job on a windy day.
6. Have a friend as a spotter when you're on the roof. They can see things you can't.
7. If you start to drop an antenna, move away from it and let it fall.
8. If any part of the antenna should come into contact with a power line **CALL YOUR LOCAL POWER COMPANY! DO NOT TRY TO REMOVE IT YOURSELF! They will remove it safely.**

9. Mast, lead-in, and metal guy wires are excellent conductors of electrical current - - keep them away from power lines too.

10. Be sure your family and friends understand the danger of touching an overhead power line. Tell them never to try to remove any object in contact with a power line (TV antenna, mast or anything else).

11. Make sure that the antenna mast assembly is properly grounded.

For more information, visit www.channelmaster.com/support.

PELIGRO



¡CUIDADO CON LOS CABLES!

ADVERTENCIA: LA INSTALACIÓN DE ESTE PRODUCTO CERCA DE LÍNEAS ELÉCTRICAS ES PELIGROSO. PARA SU SEGURIDAD, SIGA LAS INSTRUCCIONES DE INSTALACIÓN

Para la Instalación mas Segura, Siga Estos Procedimientos

1. Realice la mayor parte de las tareas de montaje de la antena en el piso.
2. Cuidese de los cables aéreos de alta tensión. Verifique la distancia que lo separa de los cables de alta tensión antes de iniciar la instalación **LE RECOMENDAMOS QUE SE MANTENGA A UNA DISTANCIA MINIMA DE LOS CABLES DE ALTA TENSIÓN IGUAL AL DOBLE DEL LARGO DEL CONJUNTO DE LA ANTENA.**
3. No utilice una escalera metálica.
4. Recuerde que hasta el contacto más leve entre la antena y los cables de alta tensión pueden provocar un descargo mortal.
5. No intente realizar esta tarea en un día ventoso.
6. Cuente con la presencia de otra persona para que lo observe mientras se encuentra en el techo. Esta persona puede ver cosas que usted no ve.
7. Si la antena comienza a caerse, aléjese y déjala caer.
8. ¡Si cualquier parte de la antena entra en contacto con un cable de alta tensión - - Comuníquese CON SU Compañía LOCAL DE ELECTRICIDAD! ¡NO INTENTE RETIRARLA USTED MISMO! Ellos la retirarán de manera segura.
9. El mástil, los cables de acometida y los cables metálicos de retenido son excelentes conductores de la corriente eléctrica - manténgalos alejados de los cables de alta tensión.

10. Asegúrese de que sus familiares y amigos comprendan el peligro que implica tocar un cable aéreo de alta tensión. Dígalos que nunca intenten retirar ningún objeto que se encuentre en contacto común cable de alta tensión - - una antena de CB, de TV o cualquier otro elemento.

11. Asegúrese de que el conjunto del mástil de la antena cuente con una conexión a tierra adecuada. Para obtener más información, visite www.channelmaster.com/support.

DANGER



ATTENTION AUX CÂBLES!

AVERTISSEMENT: INSTALLATION DE CE PRODUIT PRES PowerLines EST DANGEREUX. POUR VOTRE SÉCURITÉ, SUIVRE LES INSTRUCTIONS D'INSTALLATION

Suivez Ces Directives Pour Obtenir L'Installation la Plus Sûre

1. Effectuez le plus possible la plus grande partie de l'assemblage au sol.
2. Repérez les câbles électriques aériens. Avant de commencer l'installation, vérifiez la distance entre l'antenne et les câbles. **NOUS RECOMMANDONS DE LAISSER UNE DISTANCE D'AU MOINS LE DOUBLE DE LA LONGUEUR MAXIMALE DE L'ANTENNE ENTRE L'ANTENNE ET LES CÂBLES ÉLECTRIQUES.**
3. N'utilisez pas d'échelle en métal.
4. N'oubliez pas : même le plus léger contact entre l'antenne et un câble électrique peut entraîner une décharge mortelle.
5. N'essayez PAS d'installer l'antenne par temps de grand vent.
6. Ayez toujours une autre personne à proximité lorsque vous êtes sur le toit; elle peut voir des choses que vous ne voyez pas.
7. Si vous lâchez une antenne par mégarde, éloignez-vous et laissez-la tomber.
8. Si une pièce de l'antenne a touché un câble électrique, **N'ESSAYEZ PAS DE RETIRER L'ANTENNE VOUS-MÊME! APPELEZ LA COMPAGNIE D'ÉLECTRICITÉ!** Ses agents le feront en toute sécurité.
9. Le mât, le câble de descente et les fils de hauban sont d'excellents conducteurs de courant électrique; gardez-les également éloignés des câbles électriques.
10. Assurez-vous que votre famille et vos amis comprennent bien le danger qu'il y a à toucher un câble électrique aérien. Dites-leur de ne jamais toucher un objet en contact avec un câble, que ce soit une antenne de CB, de télé ou autre.
11. Assurez-vous que le mât de l'antenne est correctement relié à la terre. Pour plus d'informations, visitez le site www.channelmaster.com/support.

Contents:

1. CM-3010HD STEALTHenna
2. Balun Matching Transformer
3. Mounting Bracket
4. Two (25mm) carriage bolts with flange nuts for attachment to mounting bracket and adjusting direction.
5. Two (90mm) U-bolts with four hexagon nuts for assembly of J-mount and mast.
6. Instruction Sheet

Contenido:

1. CM-3010HD STEALTHenna antena
2. Balún Transformador Matching
3. Soporte de montaje
4. Dos (25mm) pernos del carro con tuercas de la brida para la fijación a soporte de montaje y dirección de ajuste.
5. Dos (90mm) pernos en U con cuatro tuercas hexagonales para el montaje de J-montaje y el mástil.
6. Hoja de Instrucciones

Contenu:

1. CM-3010HD STEALTHenna antenne
2. Balun Transformateur correspondants
3. Support de fixation
4. Deux (25mm) boulons de carrosserie avec écrous de la bride de fixation au support de montage et le réglage de direction.
5. Deux (90mm) boulons en U avec quatre écrous hexagonaux pour l'assemblage de J-montage et le mât.
6. Mode d'emploi

Installation:

1. Determine which direction to point your STEALTHenna. If you need assistance, visit www.antennaweb.org and enter your zip code and street address. The display will show you what channels are available in your area, as well as your distance and relative location from the broadcast tower. STEALTHenna will receive signals from yellow, green, light green and red color-coded channels unless blocked by a structure such as a tree, building or mountain.

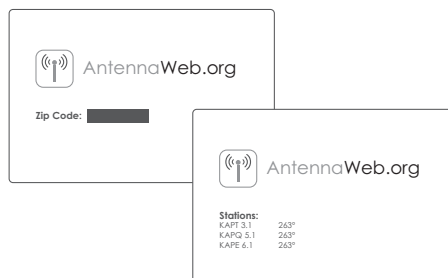

2. Select a location on the exterior of your home that has a clear line of site in the direction determined from AntennaWeb, and in close proximity to a coax cable terminal if you will be using a pre-wired connection to your TV. If applicable, using the same mounting mast and cable terminal from a previous satellite system is the easiest solution.

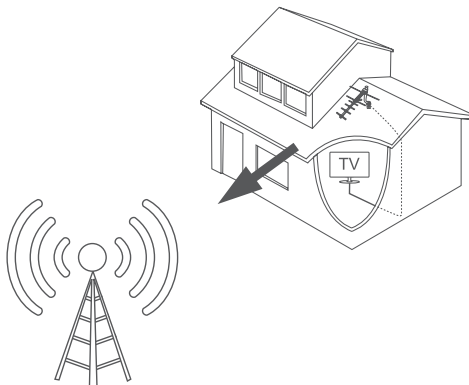

3. Install the mounting bracket using the two screws provided. Unfold four elements and tighten attached wing nuts.

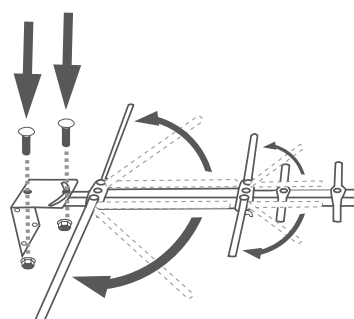

4. Attach the STEALTHenna to the desired surface (eave or mast) using the U-bolts and nuts.

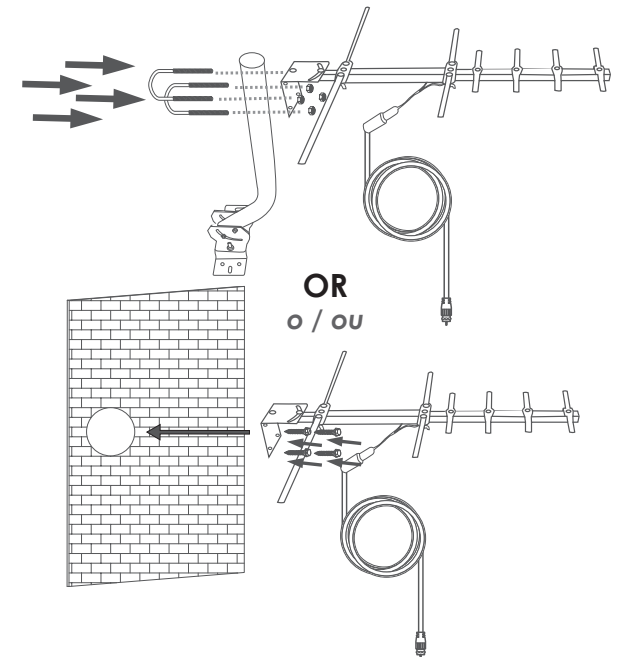

5. Position the antenna in the desired direction using the adjustment screw, and tighten everything to complete the mounting.

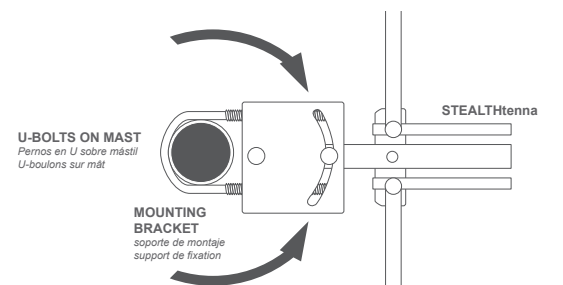

6. Connect the Balun Matching Transformer to the STEALTHenna as shown on back, then connect a coax cable to run from the antenna directly to the television set (if you are using the Channel Master DVR+, the cable should connect directly to the DVR+, not the television set). If you will split the signal to multiple televisions, be sure to use a high quality splitter or amplifier with multiple outputs. If you are utilizing an existing pre-wired infrastructure from a pay-TV service, it is important to remove any other devices, such as a satellite switch, that are in-line between the STEALTHenna and the television.

- Installation instructions continued on back.

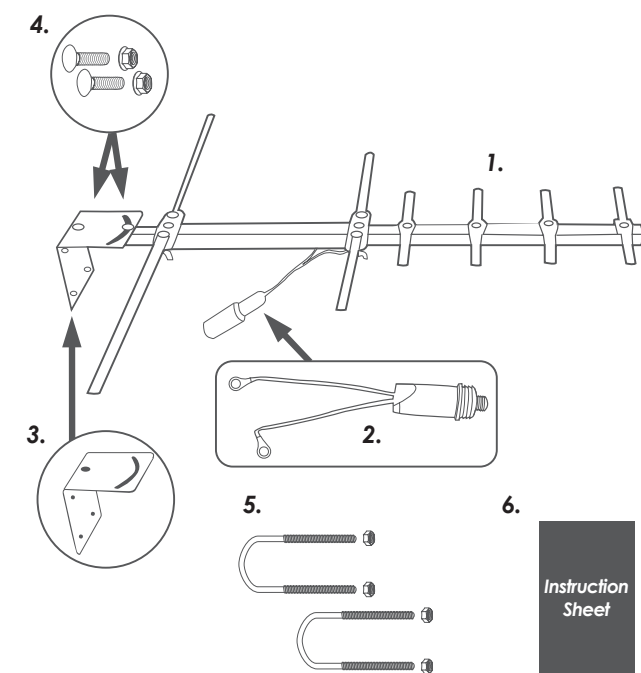

Instruction Sheet

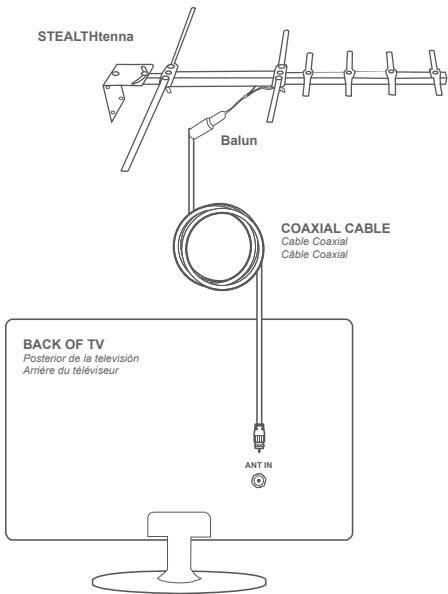

7. Turn on your television and, from the settings/set up menu, perform an auto channel scan to populate the broadcast channels into your television. Be sure you have set it to scan for Antenna, Air, or Broadcast channels, not Cable channels, which is usually the default setting on most televisions (if you are using the Channel Master DVR+, the DVR+ software will do this for you automatically).

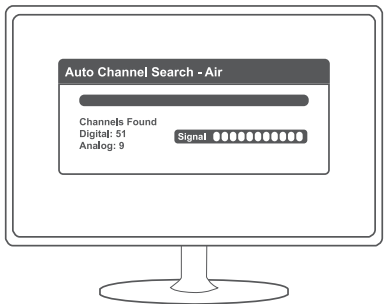

8. Check to make sure all of the desired channels from your mileage range are being received by your television. If you think you are missing channels, try adjusting the direction of the STEALTHenna and perform the scan again.

Instalación

- Determine qué dirección apuntar su STEALTHenna. Si necesita ayuda, visite www.antennaweb.org e ingrese su código postal y dirección de la calle. La pantalla le mostrará lo que están disponibles en su área canales, así como la distancia y la ubicación relativa de la torre de transmisión. STEALTHenna recibirá señales de los canales de color amarillo, verde, luz verde y roja con código de color a menos bloqueada por una estructura como un árbol, un edificio o montaña.
- Seleccione una ubicación en el exterior de su casa que tiene una línea clara de sitio en la dirección determinada de AntennaWeb, y en las proximidades de un terminal de cable coaxial si usted va a utilizar una conexión precableado al televisor. Si es aplicable, usando el mismo mástil de montaje y el terminal de cable de un sistema de satélite anterior es la solución más fácil.
- Instale el soporte de montaje con los dos tornillos suministrados. Doble cuatro elementos y apretar las tuercas de mariposa adjuntos.
- Conecte el STEALTHenna a la superficie deseada (alero o mástil) usando los pernos en U y las tuercas.
- Coloque la antena en la dirección deseada con el tornillo de ajuste y apretar todo lo posible para completar el montaje.
- Conecte el Balun transformador a la STEALTHenna a juego, como se muestra en la parte posterior, a continuación, conecte un cable coaxial a correr desde la antena directamente al televisor (si está utilizando el Canal Maestro DVR +, el cable debe conectarse directamente al + DVR, no la televisión establecido). Si va a dividir la señal a varios televisores, asegúrese de utilizar un divisor de alta calidad o amplificador con varias salidas. Si usted está utilizando una infraestructura pre-cableado existente de un servicio de televisión de pago, es importante eliminar cualquier otro dispositivo, como un interruptor de satélite, que están en línea entre el STEALTHenna y la televisión.
- Encienda el televisor y, a partir de la / configurar menú de configuración, realice una búsqueda de canales automática para rellenar los canales de difusión en la televisión. Asegúrese de que usted ha configurado para escanear para antena, aire, o los canales de difusión, no por cable canales, que suele ser la configuración por defecto en la mayoría de los televisores (si utiliza el Canal Maestro DVR +, el DVR + software lo hará por usted de forma automática).

8. Asegúrese de que todos los canales deseados de su rango de kilometraje están siendo recibidos por el televisor. Si usted piensa que está perdiendo canales, intente ajustar la dirección de la STEALTHenna y realizar de nuevo la búsqueda.

Installation

- Déterminez dans quelle direction orienter votre STEALTHenna. Si vous avez besoin d'assistance, visitez www.antennaweb.org et entrez votre code postal et adresse de la rue. L'affichage va vous montrer ce que les canaux sont disponibles dans votre région, ainsi que la distance et la position relative de la tour de diffusion. STEALTHenna recevra des signaux de canaux jaune, vert, vert clair et rouges code couleur à moins bloqué par une structure comme un arbre, bâtiment ou montagne.
- Choisissez un emplacement à l'extérieur de votre maison qui a une ligne claire de site dans la direction déterminée de AntennaWeb, et à proximité d'un terminal de câble coaxial si vous utilisez une connexion pré-cablé à votre téléviseur. Le cas échéant, en utilisant le même mât de montage et le terminal de câble à partir d'un système de satellite précédente est la solution la plus simple.
- Installez le support de montage à l'aide des deux vis fournies. Déplier quatre éléments et serrer les écrous à oreilles attachées.
- Fixez le STEALTHenna à la surface souhaitée (avant-toit ou mât) en utilisant les U-boulons et des écrous.
- Positionner l'antenne dans la direction désirée à l'aide de la vis de réglage, et fixer le tout pour terminer le montage.
- Connectez le Balun Transformateur à la STEALTHenna correspondants comme indiqué sur le dos, puis connectez un câble coaxial à courir à partir de l'antenne directement au téléviseur (si vous utilisez le Maître canaux DVR +, le câble doit se connecter directement au DVR +, pas la télévision définir). Si vous diviser le signal à plusieurs téléviseurs, assurez-vous d'utiliser un séparateur de haute qualité ou de l'amplificateur à sorties multiples. Si vous êtes en utilisant une infrastructure pré-cablé existant à partir d'un service de télévision payante, il est important d'éliminer tous les autres périphériques, tels qu'un commutateur de satellite, qui sont en ligne entre le STEALTHenna et la télévision.
- Allumez votre téléviseur et, à partir des paramètres / menu de configuration, effectuez un balayage automatique des canaux pour alimenter les canaux de diffusion sur votre téléviseur. Soyez sûr que vous avez défini pour numériser pour l'antenne, l'air, ou des canaux de diffusion, pas de câble canaux, ce qui est généralement le réglage par défaut sur la plupart des téléviseurs (si vous utilisez le Maître canaux DVR +, le DVR + logiciel le fera automatiquement pour vous).
- Assurez-vous que tous les canaux souhaités à partir de votre gamme de kilométrage sont en cours de réception de votre téléviseur. Si vous pensez que vous manquez canaux, essayez d'ajuster la direction de la STEALTHenna et recommencez la numérisation.

PRODUCT RETURN POLICY AND WARRANTY

Warranty Period: 90-day warranty applies to all Channel Master Products (Some products have extended term warranty periods). Dealers & Consumers: Dealers and consumers can return any In-Warranty Channel Master product to the Warranty department for repair or replacement. For In-Warranty service the consumer or dealer must call Technical Service and request an RMA number in order to return the product. The returned product must have the RMA number visible on the box and must include the bill of sale showing the unit is within the warranty period. If the unit is found to be defective under our Warranty Policy Channel Master will repair or replace the item at no charge. Products outside of the warranty period should not be returned to Channel Master with the exception of any product requested by Technical Support to be assessed for quality assurance purposes. Technical Service: www.channelmaster.com/support

WARRANTY GENERAL TERMS: 1.1 Subject to the provisions of this Warranty, CHANNEL MASTER warrants that the equipment and software described in Paragraph 1.2 will conform to our specifications in all material respect and that the equipment will be free from material defects in materials and workmanship during the Limited Warranty period. 1.2 This Warranty applies to all original purchases by Customers of CHANNEL MASTER ("Equipment"). The warranties set forth herein are not transferable. 1.3 The Effective period of this Warranty will start on the date of purchase of the Equipment or the date of installation by a CHANNEL MASTER approved technician and will end, for the Equipment, ninety (90) days later (for all component parts and system upgrades), unless otherwise expressed or provided herein (in each case the "Warranty Period").

RETURN OF EQUIPMENT UNDER WARRANTY: 2.1 If an item of Equipment malfunctions or fails in normal use within the applicable Warranty Period: (a) the Customer shall notify CHANNEL MASTER within thirty (30) days of the problem. (b) CHANNEL MASTER will, at its option, either resolve the problem over the telephone or provide the customer with a Return Authorization ("RMA") Number and the address to which the customer may ship the defective item; (c) If the problem can not be resolved over the telephone, the Customer shall attach a label showing the RMA number to each returned item, and include a description of the problem. The Customer shall, at his or her own cost, properly pack the item to be returned, mark the RMA# on the outside of the box, prepay the insurance and shipping charges, and ship the item to the specified CHANNEL MASTER location. (d) Unauthorized return of any equipment, whether in or out of warranty, will be subject to a handling charge, in addition to all repair and all transportation charges. (e) CHANNEL MASTER will, at its sole option, repair or replace the returned item. If replaced, the replacement item may be new or refurbished; if refurbished it will be equivalent in operation to new Equipment. If a returned item is replaced by CHANNEL MASTER, the Customer agrees that the returned item will become the property of CHANNEL MASTER. (f) CHANNEL MASTER will complete the exchange of CHANNEL MASTER manufactured equipment returned under this Warranty within a reasonable time, subject to lead-times from factory, and will make a good faith effort to minimize any and all delays where possible; and (g) CHANNEL MASTER will, at its cost, ship the repaired item or replacement to the Customer. If the Customer requests express shipping, the Customer will pay CHANNEL MASTER an expediting fee. 2.2 Equipment which is repaired or replaced by CHANNEL MASTER under this Warranty will be covered under all of the provisions of this Warranty for the remainder of the applicable Warranty period (for that particular equipment) from the date of repair or replacement, whichever is longer. 2.3 If equipment is repaired beyond effective warranty dates or if abnormal usage had occurred, Customer shall be charged applicable rates and the Customer will be advised of the estimated charges prior to repair by CHANNEL MASTER's authorized service center. 2.4 The price of out-of-warranty repairs payable by the Customer will be based on standard labor and parts prices in effect at the time of the repair. CHANNEL MASTER will use its best efforts to ensure that the cost of such repair, exchange, refurbishing, or substitution will not exceed the original price of Product. 2.5 If the problem reoccurs within the warranty period, CHANNEL MASTER will, at its option: (1) re-perform the service; (2) replace the product pursuant to the terms of this warranty, (3) permit Customer to return the product and issue a refund pursuant to this warranty, or (4) refund the amount the Customer paid for the services.

PRODUCT MODIFICATION: 3.1 CHANNEL MASTER reserves the right to make changes or improvements to its products, during subsequent production, without incurring the obligation to install such changes or improvements on previously manufactured or sold products.

FORCE MAJEURE: 4.1 CHANNEL MASTER will not be liable if its performance under this warranty becomes commercially impracticable due to any contingency beyond CHANNEL MASTER's reasonable control, including acts of God, fires, flood, wars, sabotage, civil unrest, accidents, labor disputes or shortages, government laws, rules and regulations, whether valid or invalid, inability to obtain material, equipment or transportation, incorrect, delayed or incomplete specifications, drawings or data supplied by Customer (collectively "Force Majeure")

LIMITATIONS AND QUALIFICATIONS OF WARRANTY: 5.1 This Limited Warranty extends only to the original purchaser of the Equipment and is in lieu of all other express or implied warranties, including those of merchantability and fitness for a particular purpose. This Warranty does not apply to any damage, defect of failure caused by: (a) any part of the equipment having been modified, adapted, repaired, maintained, transported or relocated by any person; (b) Storage or environmental characteristics which do not conform to the applicable sections of the appropriate Equipment Manual or Instruction Sheet; (c) Failure to conform with the Equipment Operating Instructions in the applicable Equipment Manual or Instruction Sheet; (d) External causes, including external electrical stress or lightning, or use in conjunction with incompatible equipment, unless such use was with CHANNEL MASTER's prior written request; (e) Cosmetic damage; (f) Accidental damage, negligence, modification, mishandling, abuse or misuse; or (g) Force Majeure.

LIMITATION ON DAMAGES: 6.1 THIS WARRANTY IS THE CUSTOMER'S EXCLUSIVE WARRANTY FOR THE EQUIPMENT, CHANNEL MASTER SPECIFICALLY DISCLAIMS ALL OTHER WARRANTIES OF ANY KIND, EXPRESS OR IMPLIED, INCLUDING ANY WARRANTIES OF FITNESS FOR A PARTICULAR PURPOSE AND OF MERCHANTABILITY. 6.2 CHANNEL MASTER WILL NOT BE LIABLE IN TORT, INCLUDING LIABILITY IN NEGLIGENCE OR STRICT LIABILITY, AND WILL HAVE NO LIABILITY AT ALL FOR INJURY TO PERSONS OR PROPERTY. CHANNEL MASTER'S LIABILITY FOR FAILURE TO FULFILL ITS OBLIGATIONS UNDER THIS WARRANTY OR ANY OTHER LIABILITY UNDER OR IN CONNECTION WITH THE EQUIPMENT WILL BE LIMITED TO THE AMOUNT OF THE PURCHASE PRICE OF THE EQUIPMENT AT THE TIME OF ORIGINAL PURCHASE. THE REMEDIES STATED IN THIS WARRANTY ARE THE CUSTOMER'S EXCLUSIVE REMEDIES AGAINST CHANNEL MASTER REGARDING THE EQUIPMENT. 6.3 EVEN IF CHANNEL MASTER HAS BEEN NOTIFIED OF THE POSSIBILITY OF THEM, CHANNEL MASTER WILL NOT BE LIABLE FOR ANY INDIRECT, INCIDENTAL, SPECIAL OR CONSEQUENTIAL DAMAGES, INCLUDING LOST PROFITS AND REVENUES, FAILURE TO REALIZE EXPECTED SAVINGS, ANY CLAIM AGAINST A CUSTOMER BY A THIRD PARTY, OR ANY OTHER COMMERCIAL OR ECONOMIC LOSSES OF ANY KIND. 6.4 THESE LIMITATIONS AND DISCLAIMERS ARE NOT MADE BY CHANNEL MASTER WHERE PROHIBITED BY LAW.

GARANTÍA Y PÓLIZA PARA LA DEVOLUCIÓN DEL PRODUCTO

Periodo de garantía: garantía de 90 días se aplica a todos los productos de Channel Master (Algunos productos tienen periodos de garantía extendidos). Comerciantes y consumidores: Los distribuidores y los consumidores pueden devolver cualquier In-Garantía Canal producto Master para el departamento de garantías para su reparación o reemplazo. Para en el servicio de garantía al consumidor o distribuidor debe llamar al Servicio Técnico y solicitar un número de RMA para devolver el producto. El producto devuelto debe tener el número de RMA visible en el cuadro y debe incluir la factura de compra indicando que la unidad se encuentra dentro del período de garantía. Si la unidad se encuentra defectuosa bajo nuestra política de garantía para Channel Master se compromete a reparar o sustituir el producto sin

costo alguno. Los productos que no estén dentro del período de garantía no deben devolverse a Channel Master, a excepción de algún producto que haya sido solicitado por el Departamento de Asistencia Técnica para ser evaluado como parte del aseguramiento de la calidad.

Servicio Técnico: www.channelmaster.com/support
GARANTÍA CONDICIONES GENERALES: 1.1 Sin perjuicio de las disposiciones de esta Garantía, CHANNEL MASTER garantiza que el equipo y software que se describe en el artículo 1.2 que cumplen con las especificaciones en todos los aspectos materiales y que el equipo estará libre de defectos materiales en materiales y mano de obra durante el período de garantía. 1.2 Esta garantía se aplica a todas las compras originales de los clientes de CHANNEL MASTER ("Equipo"). Las garantías establecidas en el presente no son transferibles. 1.3 El período de vigencia de esta garantía se iniciará en la fecha de compra del equipo o de la fecha de instalación por un técnico autorizado CHANNEL MASTER y terminará, para el Equipo, noventa (90) días más tarde (para todos los componentes y las actualizaciones del sistema), a menos que se exprese lo contrario o el presente documento (en cada caso el "Período de Garantía").

RETORNO DE LOS EQUIPOS CON GARANTÍA: 2.1 Si un elemento del mal funcionamiento del equipo o no en uso normal dentro del período de garantía aplicable: (a) el Cliente deberá notificar a CHANNEL MASTER dentro de los treinta (30) días del problema. (b) CHANNEL MASTER, a su elección, resolver el problema por teléfono u ofrecer a los clientes con una autorización de devolución ("RMA") El número y la dirección a la cual el cliente puede enviar el artículo defectuoso, (c) Si el problema no puede resolverse a través del teléfono, el cliente deberá adjuntar una etiqueta que muestre el número de RMA a cada artículo devuelto, e incluir una descripción del problema. El cliente deberá, a su propio costo, empaque del artículo que se devolverá, marque el número RMA en el exterior de la caja, pagar por adelantado el seguro y los gastos de envío, y enviar el artículo a la ubicación especificada CHANNEL MASTER. (d) la devolución no autorizada de cualquier equipo, ya sea dentro o fuera de garantía, será objeto de una acusación de manipulación, además de todas las reparaciones y todos los gastos de transporte. (e) CHANNEL MASTER, a su entera discreción, reparar o reemplazar el artículo devuelto. Si sustituye, el artículo de reemplazo pueden ser nuevos o reacondicionados, si reformado será equivalente en funcionamiento a los nuevos equipos. Si un artículo devuelto se sustituye por CHANNEL MASTER, el Cliente acepta que el artículo devuelto pasará a ser propiedad del canal Master. (f) CHANNEL MASTER completará el intercambio de CHANNEL MASTER fabrican equipos devueltos por esta garantía en un plazo razonable, con sujeción a los plazos de la fábrica, y hará un esfuerzo de buena fe para reducir al mínimo cualquier y todos los retrasos que sea posible, y (g) CHANNEL MASTER, a su costo, enviar el artículo reparado o sustituido al Cliente. Si el cliente solicita el envío expreso, el cliente pagará una cuota de CHANNEL MASTER acelerar. 2.2 El equipo que está reparado o sustituido por CHANNEL MASTER bajo esta garantía serán cubiertos por todas las disposiciones de esta Garantía para el resto del período de garantía aplicable (para ese equipo en particular) a partir de la fecha de reparación o sustitución, si fuera mayor. 2.3 Si el equipo es reparado más allá de las fechas efectivas de garantía o si el uso anormal había ocurrido, el Cliente se cobrará las tarifas aplicables y el cliente será informado de los cargos estimados antes de la reparación por el centro de CHANNEL MASTER's de servicio autorizado. 2.4 El precio de las reparaciones fuera de garantía a cargo del cliente se basará en el trabajo normal y los precios de las piezas en vigor en el momento de la reparación. CHANNEL MASTER realizará sus mejores esfuerzos para garantizar que el costo de dicha reparación, cambio, renovación, o de sustitución no será mayor al precio original del producto. 2.5 Si el problema vuelve a aparecer en el período de garantía, CHANNEL MASTER, a su elección: (1) volver a realizar el servicio, (2) reemplazar el producto conforme a los términos de esta garantía, (3) permitir al cliente para devolver el producto y emitir una restitución de conformidad con esta orden, o (4) devolverá el importe que el cliente pagó por los servicios.

MODIFICACIÓN DE PRODUCTOS: 3.1 reservas CHANNEL MASTER el derecho de hacer cambios o mejoras a sus productos, durante la producción posterior, sin incurrir en la obligación de instalar tales modificaciones o mejoras en los productos previamente fabricados o vendidos. FUERZA MAYOR: 4.1 CHANNEL MASTER no será responsable si su ejecución bajo esta garantía sea comercialmente factible por cualquier contingencia fuera del control razonable CHANNEL MASTER, incluidos los actos de Dios, incendios, inundaciones, guerras, sabotajes, disturbios, accidentes, conflictos laborales o la escasez, el gobierno leyes, normas y reglamentos, si las especificaciones incapacidad válido o inválido, para obtener materiales, equipos o transporte, es incorrecta, tardía o incompleta, dibujos o datos suministrados por el Cliente (colectivamente, "Fuerza Mayor").

LIMITACIONES Y REQUISITOS DE LA GARANTÍA: 5.1 La presente garantía limitada se extiende solamente al comprador original del equipo y está en lugar de cualquier otra garantía expresa o implícita, incluidas las de comerciabilidad o idoneidad para un propósito en particular. Esta garantía no se aplica a cualquier defecto de la falla causada por: (a) cualquier parte de su equipo de haber sido modificado, adaptado, reparación, mantenimiento, transporte o reubicadas por cualquier persona, (b) de almacenamiento o las características ambientales que no se ajusten a las secciones correspondientes de la correspondiente Manual sobre el equipo o la hoja de instrucciones, (c) El incumplimiento para cumplir con las Instrucciones de Operación del equipo en el "Manual de Equipo y Hojas de Instrucción"; (d) Las causas externas, incluyendo el estrés eléctrico externo o eléctrica, o su uso en conjunción con equipos incompatibles, a menos que dicho uso era con la petición previa por escrito CHANNEL MASTER. (e) los daños superficiales; (f) los daños accidentales, negligencia, modificación, manejo incorrecto, abuso o mal uso, o (g) Fuerza Mayor.

LIMITACIÓN DE DAÑOS: 6.1 ESTA GARANTÍA ES GARANTÍA exclusiva del cliente en cuanto al material, MASTER DE CANAL EXPRESAMENTE RENUNCIA A TODA GARANTÍA OTROS DE NINGÚN TIPO, EXPRESA O IMPLÍCITA, INCLUYENDO CUALQUIER GARANTÍA DE IDONEIDAD PARA UN PROPÓSITO PARTICULAR Y DE COMERCIALIZACIÓN. 6.2 CHANNEL MASTER NO SE HARÁ RESPONSABLE EN AGRAVIO, incluida la responsabilidad por negligencia o responsabilidad estricta, y no tendrá responsabilidad alguna por daños a personas o bienes. RESPONSABILIDAD CHANNEL MASTER PARA incumplimiento de sus obligaciones bajo esta garantía o cualquier otra responsabilidad bajo o en conexión con el Equipo SERÁ LIMITADA A LA CANTIDAD DE EL PRECIO DE COMPRA DE LOS EQUIPOS EN EL MOMENTO DE COMPRA ORIGINAL. LOS REMEDIOS mencionadas en esta garantía son los remedios exclusivos del cliente contra CHANNEL MASTER SOBRE EL EQUIPO. 6.3 AUNQUE MASTER DE CANAL HA SIDO NOTIFICADOS DE LA POSIBILIDAD DE ELLOS, MASTER canal no será responsable por daños indirectos, incidentales, especiales o consecuentes, incluido el lucro cesante y los ingresos, no realización de ahorros previstos, cualquier reclamación contra un cliente por el tercero, o cualquier otra pérdida comercial o económica DE NINGUNA CLASE. 6.4 Estas limitaciones y responsabilidad no se realizado por el maestro canal donde prohibido por ley.

POLITIQUE DE REPRISSE DE MARCHANDISE ET GARANTIE

Politique de garantie : La garantie de 90 jours s'applique à tous les produits Channel Master. (Certains produits ont des périodes de garantie prolongées).

Détailants et consommateurs : Les détaillants et consommateurs peuvent envoyer tout produit Channel Master sous garantie au Service de garantie en vue de sa réparation ou de son remplacement. Pour le service sous garantie, le consommateur ou le détaillant doit appeler le service technique et demander un numéro d'autorisation de reprise (désigné «RMA») pour pouvoir envoyer le produit. Le numéro RMA doit apparaître de façon bien lisible sur l'emballage du produit envoyé et l'emballage doit contenir le bon de vente montrant que le produit est envoyé au cours de la période de garantie. S'il est découvert que le produit est défectueux conformément à notre politique de garantie, Channel Master réparera ou remplacera gratuitement le produit. Les produits dont la période de garantie est dépassée, ne doivent pas être retournés à Channel Master, à l'exception des produits qui auront été demandés par le Service d'assistance technique afin d'être évalués dans le cadre de l'assurance de la qualité. Service technique : www.channelmaster.com/support

CONDITIONS GÉNÉRALES : 1.1 Compte tenu des conditions de la présente garantie, CHANNEL MASTER garantit que l'équipement et le logiciel décrits à l'article 1.2 sont conformes à nos spécifications dans tous leurs aspects matériels et qu'ils resteront exempts de tout défaut de matériaux et de fabrication pendant la période de garantie limitée. 1.2 La présente garantie s'applique à tous les produits achetés par les clients de CHANNEL MASTER ("équipement"). Les garanties ne peuvent pas être transférées. 1.3 La période de validité de la présente garantie débute le jour de l'achat de l'équipement ou à la date de l'installation de l'équipement par un technicien approuvé par CHANNEL MASTER, et se termine, pour l'équipement, quatre-vingt-dix jours plus tard (pour tous les composants et les mises à jour du système), à moins d'indication contraire ou fournie dans la présente garantie (dans chaque cas, la «période de garantie»).

REPRISE DE L'ÉQUIPEMENT SOUS GARANTIE : 2.1 Lorsqu'un composant de l'équipement fonctionne mal ou ne fonctionne pas en cas d'utilisation normale pendant la période de garantie applicable, (a) le client doit notifier CHANNEL MASTER dans les trente (30) jours de la découverte du problème. (b) CHANNEL MASTER, à sa seule discrétion, soit résoudra le problème par téléphone, soit fournira un numéro RMA et l'adresse à laquelle la pièce ou l'équipement défectueux doit être envoyé. (c) Si le problème ne peut pas être résolu par téléphone, le client doit fixer une étiquette portant le numéro RMA à l'extérieur du paquet de chaque pièce envoyée et inclure une description du problème. Le client doit, à ses propres frais, emballer correctement l'équipement à envoyer, indiquer le numéro RMA à l'extérieur du paquet, payer les frais d'expédition et d'assurance, et expédier le paquet à l'adresse spécifiée par CHANNEL MASTER. (d) Tout envoi non autorisé d'équipement sous garantie ou non fera l'objet de frais de manutention, en plus de tous les frais de réparation et de transport. (e) CHANNEL MASTER réparera ou remplacera, à sa seule discrétion, la pièce envoyée. En cas de remplacement, la pièce de remplacement sera ou neuve ou renouvelée; si elle est renouvelée, son fonctionnement sera équivalent à celui d'une pièce neuve. En cas de remplacement d'une pièce par CHANNEL MASTER, le client accepte que la pièce qu'il a envoyée devient la propriété de CHANNEL MASTER. (f) CHANNEL MASTER effectuera l'échange de la pièce fabriquée par CHANNEL MASTER et envoyée en vertu de la présente garantie dans des délais raisonnables, en fonction des délais de production de l'usine, et s'efforcera en toute bonne foi de minimiser au possible ces délais; et (g) CHANNEL MASTER expédiera à ses frais au client la pièce réparée ou remplacée. Si le client demande une expédition express, le client paiera à CHANNEL MASTER les frais d'une telle expédition. 2.2 L'équipement réparé ou remplacé par CHANNEL MASTER en vertu de la présente garantie sera couvert conformément à toutes les conditions de la présente garantie pour le reste de la période de garantie applicable (pour l'équipement en question), à partir de la date de réparation ou de remplacement, selon la période la plus longue. 2.3 Si l'équipement est réparé en dehors de la période de garantie ou en cas de mauvaise utilisation de l'équipement, le client sera facturé selon les tarifs applicables et il sera prévenu des frais éventuels estimés avant la réparation par le centre de réparation agréé par CHANNEL MASTER. 2.4 Le prix de la réparation hors garantie payable par le client sera calculé sur la base des tarifs habituels des pièces et de la main-d'œuvre en vigueur à la date de la réparation. CHANNEL MASTER fera tous ses efforts pour s'assurer que le coût de ladite réparation, de l'échange, de la rénovation ou de la substitution ne dépasse pas le prix de l'équipement d'origine. 2.5 Si le problème se reproduit pendant la période de garantie, CHANNEL MASTER, à sa seule discrétion : (1) effectuera une deuxième réparation, (2) remplacera l'équipement conformément aux conditions de la présente garantie, (3) permettra au client de renvoyer l'équipement et le remboursera conformément aux conditions de la présente garantie, ou (4) remboursera le montant payé par le client pour le service.

MODIFICATION DE L'ÉQUIPEMENT : 3.1 CHANNEL MASTER se réserve le droit d'apporter une modification ou une amélioration à l'équipement, lors de la production suivante, sans encourir l'obligation d'effectuer ladite modification ou amélioration sur l'équipement déjà fabriqué ou vendu. CAS DE FORCE MAJEURE : 4.1 CHANNEL MASTER ne sera pas responsable si son exécution en vertu de la présente garantie devient impraticable sur le plan commercial, en raison d'événements imprévus indépendants de la volonté de CHANNEL MASTER, y compris les cas de force majeure, incendies, inondations, guerres, actes de sabotage, troubles civils, accidents, conflits de travail, pénuries de main-d'œuvre, lois et règlements des autorités, valides ou non, ou en raison de l'impossibilité de se procurer des matériaux, de l'équipement ou du transport, ou de spécifications, de schémas ou de données incorrectes, retardées ou incomplètes de la part du client (collectivement la «force majeure»).

LIMITATIONS ET QUALIFICATIONS DE LA GARANTIE : 5.1 La présente garantie limitée ne couvre que le premier acheteur de l'équipement neuf et tient lieu de toute autre garantie, explicite ou implicite, y compris celles de qualité marchande et d'adaptation à un usage particulier. La présente garantie ne couvre aucun dégat, défaut ou panne causé par : (a) toute partie de l'équipement qui a pu être modifiée, adaptée, réparée, entretenue, transportée ou déplacée par une personne quelconque; (b) un remisage ou des caractéristiques environnementales non conformes aux articles applicables du manuel ou du mode d'emploi de l'équipement; (c) le non-respect des instructions de fonctionnement de l'équipement indiquées dans le manuel ou le mode d'emploi de l'équipement; (d) des causes extérieures, y compris des surtensions électriques extérieures ou la foudre, ou l'utilisation avec de l'équipement incompatible, à moins que ladite utilisation ait été demandée par écrit au préalable par CHANNEL MASTER; (e) un dégat superficiel; (f) un dégat accidentel, une négligence, une modification, un défaut de manutention, un abus ou un défaut d'utilisation; (g) un cas de force majeure.

LIMITATIONS DES DOMMAGES : 6.1 LA PRÉSENTE GARANTIE EST LA SEULE GARANTIE EXCLUSIVE POUR LE CLIENT QUANT À L'ÉQUIPEMENT. DE FAÇON SPÉCIFIQUE, CHANNEL MASTER DÉCLINE TOUTE RESPONSABILITÉ QUANT À TOUTES AUTRES GARANTIES DE TOUTES SORTES, EXPLICITES OU IMPLICITES, Y COMPRIS CELLES DE QUALITÉ MARCHANDE ET D'ADAPTATION À UN USAGE PARTICULIER. 6.2 CHANNEL MASTER NE SERA PAS CIVILEMENT RESPONSABLE, TANT EN CAS DE NÉGLIGENCE OU DE RESPONSABILITÉ ABSOLUE, ET NE SERA AUTEMENT RESPONSABLE EN CAS DE BLESSURES CORPORELLES OU DE DÉGÂTS MATÉRIELS. LA RESPONSABILITÉ DE CHANNEL MASTER EN CAS DE DÉFAUT DE S'ACQUITTER DE SES OBLIGATIONS EN VERTU DE LA PRÉSENTE GARANTIE OU DE TOUTE AUTRE RESPONSABILITÉ CONCERNANT OU EN RAPPORT AVEC L'ÉQUIPEMENT SE LIMITERA AU MONTANT DU PRIX D'ACHAT DE L'ÉQUIPEMENT NEUF À LA DATE DE L'ACHAT. LES RECOURS INDIGUÉS DANS LA PRÉSENTE GARANTIE SONT LES SEULS RECOURS DU CLIENT CONTRE CHANNEL MASTER CONCERNANT L'ÉQUIPEMENT. 6.3 MÊME AU CAS OÙ LA POSSIBILITÉ DE TELS RECOURS A ÉTÉ NOTIFIÉE À CHANNEL MASTER, CHANNEL MASTER NE SERA RESPONSABLE D'AUCUNS DOMMAGES DIRECTS OU INDIRECTS OU SPÉCIAUX, Y COMPRIS LA PERTE DE PROFITS ET DE REVENUS, L'IMPOSSIBILITÉ DE RÉALISER DES ÉCONOMIES ESPÉRÉES, TOUTE RÉCLAMATION D'UN TIERS CONTRE UN CLIENT OU TOUTES AUTRES PERTES COMMERCIALES OU ÉCONOMIQUES DE TOUTES SORTES. 6.4 LES PRÉSENTES LIMITATIONS ET STIPULATIONS D'EXONÉRATION DE CHANNEL MASTER NE SONT PAS VALIDES LÀ OÙ ELLES SONT INTERDITES PAR LA LOI.