



Installation instructions for part 95-7362B

## Hyundai Elantra 2014-2016 95-7362B

### KIT FEATURES

- ISO DDIN radio provision
- *Painted black to match factory finish*



### KIT COMPONENTS

- A) Radio trim panel • B) Brackets

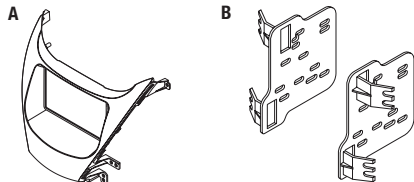

### WIRING & ANTENNA CONNECTIONS (sold separately)

Wiring Harness: • 70-7304 • HYBL-04

Antenna Adapter: • Not required

### TOOLS REQUIRED

- Panel removal tool • Phillips screwdriver

### Dash Disassembly

– Hyundai Elantra 2014-2016 ..... 2

### Kit Assembly

– ISO DDIN radio provision ..... 3

**CAUTION!** All accessories, switches, climate controls panels, and especially air bag indicator lights must be connected before cycling the ignition. Also, do not remove the factory radio with the key in the on position, or while the vehicle is running.

REV 1/29/2016 INST95-7362B

## Dash Disassembly

1. Remove trim panels from each side of center console. (Figure A)
2. Remove (4) Phillips screws from radio trim panel. Gently pry radio trim panel from dash. (Figure B)
3. Remove (4) Phillips screws securing radio chassis to sub dash. (Figure C)

*Continue to kit assembly*

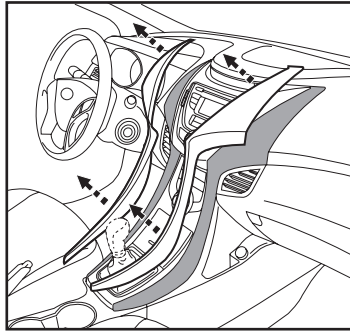

(Figure A)

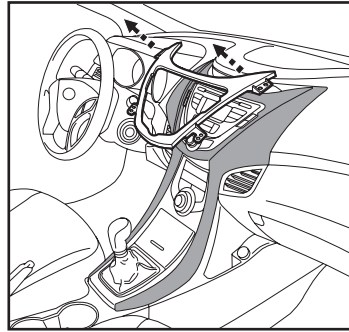

(Figure B)

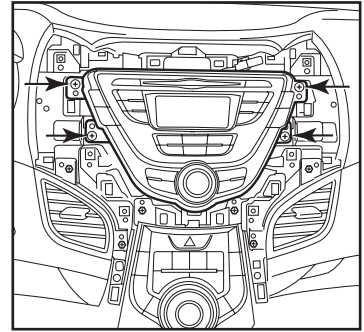

(Figure C)

## Kit Assembly

### ISO DDIN radio provision

1. Attach the brackets to the radio with the screws included with radio. (Figure A)
2. Locate the factory wiring harness and antenna plug in the dash. Metra recommends using the proper mating adapters from Metra and/or AXCESS.
3. Mount the assembly into the sub dash. (Figure B).
4. Reassemble the dash in the reverse order of disassembly using the 99-7362B trim panel instead of the factory panel. (Figure B)

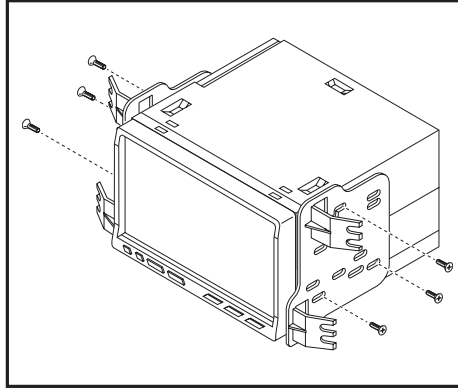

(Figure A)

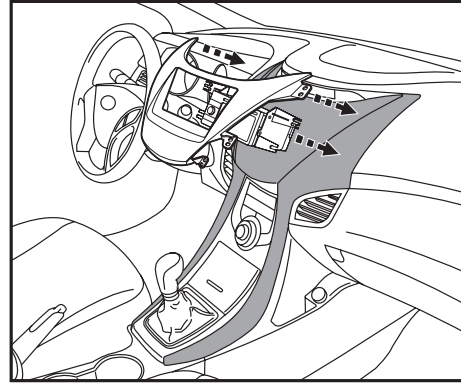

(Figure B)



Installation instructions for part 95-7362B



## IMPORTANT

If you are having difficulties with the installation of this product, please call our Tech Support line at **1-800-253-TECH**. Before doing so, look over the instructions a second time, and make sure the installation was performed exactly as the instructions are stated. Please have the vehicle apart and ready to perform troubleshooting steps before calling.



### KNOWLEDGE IS POWER

Enhance your installation and fabrication skills by enrolling in the most recognized and respected mobile electronics school in our industry. Log onto [www.installerinstitute.com](http://www.installerinstitute.com) or call 800-354-6782 for more information and take steps toward a better tomorrow.



**Metra recommends MECP certified technicians**

REV 1/29/2016 INST95-7362B



Instrucciones de instalación para la pieza 95-7362B

## Hyundai Elantra 2014-2016 95-7362B

### CARACTERÍSTICAS DEL KIT

- Provisión de radio ISO DDIN
- **Pintada en negro para igualar el acabado de fábrica**



### COMPONENTES DEL KIT

- A) Panel de moldura para radio • B) Soportes

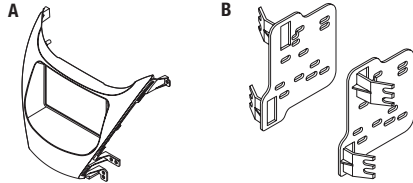

### CABLEADO Y CONEXIONES DE ANTENA (se venden por separado)

Arnés de cables: • 70-7304 • HYBL-04

Adaptador de antena: • No se requiere

### HERRAMIENTAS REQUERIDAS

- Herramienta para quitar paneles • Destornillador Phillips

### Desmontaje del tablero

– Hyundai Elantra 2014-2016 ..... 2

### Ensamble del kit

– Provisión de radio ISO DDIN ..... 3

**¡PRECAUCIÓN!** Todos los accesorios, interruptores, paneles de controles de clima y especialmente las luces del indicador de las bolsas de aire deben estar conectados antes de ciclar la ignición. Además, no quite el radio de fábrica con la llave en la posición o de encendido ni con el vehículo funcionando.

REV 1/29/2016 INST95-7362B

## Desmontaje del tablero

1. Quite los paneles de la moldura desde cada lado de la consola central. (Figura A)
2. Quite los (4) tornillos Phillips del panel de la moldura del radio. Quite con cuidado el panel de la moldura del radio del tablero. (Figura B)
3. Quite los (4) tornillos Phillips que sostienen el chasis del radio al sub tablero. (Figura C)

*Continúe con el ensamble del kit*

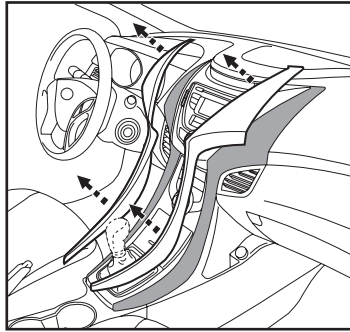

(Figura A)

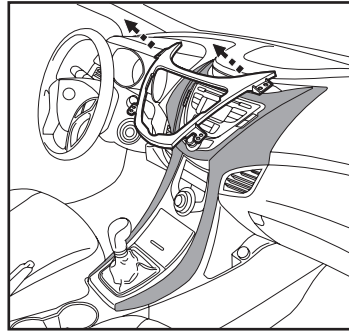

(Figura B)

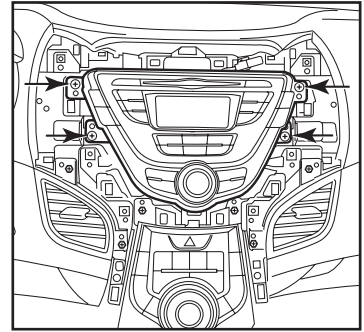

(Figura C)

## Ensamble del kit

### Provisión de radio ISO DDIN

1. Coloque los soportes en el radio con los tornillos incluidos con el radio. (Figura A)
2. Ubique el arnés de cableado de fábrica y el conector de la antena en el tablero. Metra recomienda el uso de adaptadores adecuados de acoplamiento de Metra y/o de AXCESS.
3. Monte el ensamble en el sub tablero. (Figura B).
4. Vuelva a armar el tablero en orden inverso al desensamble, usando el panel de moldura decorativa 99-7362B en lugar del panel de fábrica. (Figura B)

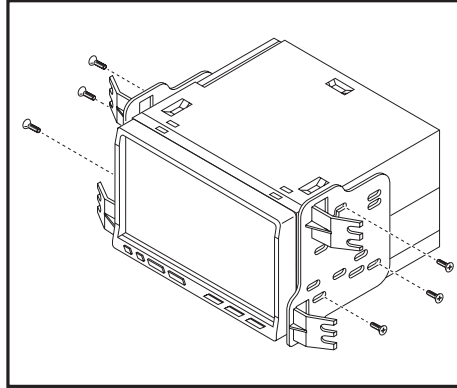

(Figura A)

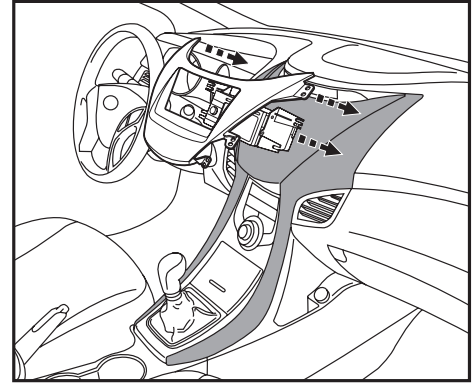

(Figura B)



Instrucciones de instalación para la pieza 95-7362B



REV 1/29/2016 INST95-7362B

## IMPORTANTE

Si tiene dificultades con la instalación de este producto, llame a nuestra línea de soporte técnico al **1-800-253-TECH**. Antes de hacerlo, revise las instrucciones por segunda vez y asegúrese de que la instalación se haya realizado exactamente como se indica en las instrucciones. Por favor tenga el vehículo desarmado y listo para ejecutar los pasos de resolución de problemas antes de llamar.



### EL CONOCIMIENTO ES PODER

Mejore sus habilidades de instalación y fabricación inscribiéndose en la escuela de dispositivos electrónicos móviles más reconocida y respetada de nuestra industria. Regístrese en [www.installerinstitute.com](http://www.installerinstitute.com) o llame al 800-354-6782 para obtener más información y avance hacia un futuro mejor.



**Metra recomienda técnicos con certificación del Programa de Certificación en Electrónica Móvil (Mobile Electronics Certification Program, MECP).**