

7744  
8516



www.step2.com

# Extreme Roller Coaster™

**For assistance or replacement parts please contact :**

**The Step2 Company, LLC.**  
10010 Aurora-Hudson Rd.  
Streetsboro, OH 44241 USA  
1-800-347-8372 USA & Canada Only  
(330)656-0440  
www.step2.com

**Step2 UK LTD**  
Great Bank Road  
Wingates Industrial Estate  
BOLTON  
BL5 3XU

UK freephone: 0800 393159  
Step2 UK website: www.step2uk.com

## ENGLISH

Intended for outdoor use by children from ages 3 years and up.  
**OBSERVE THE FOLLOWING STATEMENTS AND WARNINGS TO REDUCE THE LIKELIHOOD OF SERIOUS OR FATAL INJURY.**  
**SAVE THIS SHEET FOR FUTURE REFERENCE.**

**⚠ WARNING: CHOKING HAZARD** - Small parts. Sharp points. Adult assembly required.

**⚠ WARNING:** TO AVOID SERIOUS INJURY:

Falls to a hard surface can result in serious injury or death. Do not install the platform section of this equipment over hard surfaces such as concrete asphalt, packed earth, grass, carpet or any other hard surface. Refer to installation instructions for preparation of this area. Set up track in a protected environment away from traffic, steep inclines, pools and other bodies of water. Before using equipment, remove any articles that could get tangled and caught while playing; including drawstrings, scarves, jewelry etc.

### Instruct children to:

- keep hands, arms and feet inside the car while riding down the track.
- always ride facing forward.
- never use Coaster Car separate from track.
- always wear shoes during use.

Allow only one rider. Maximum weight limit: 80 lbs.  
Continuous adult supervision required.

## INSTALLATION: READ ALL INSTRUCTIONS BEFORE ASSEMBLY.

1. **Prepare an area beneath the platform for fall protection.** Choose a level location for the equipment to reduce the likelihood of the play set tipping over. Designate a **minimum area of square feet where platform area of track will be located.** Platform Fall Height: 39 inches. Playground Surfacing Materials guidelines for acceptable fall protection are included in this instruction sheet (see table X3.1). Installations of rubber tiles or poured-in-place surfaces (other than loose-fill materials) generally require a professional and are not "do-it-yourself" projects. Use containment, such as digging out around the perimeter and/or lining it with landscaping edging to maintain the appropriate level of loose fill material. This will also help prevent loose fill surfacing materials from washing away during heavy rains. This equipment **SHOULD NOT BE USED** indoors without installed fall protection. A fall onto a hard surface can result in serious injury.
2. Provide enough room so that children can use equipment safely. Create an obstacle-free site to reduce injury. Maintain a minimum distance of 6.5 feet (2 m) from structures or obstructions (examples: a fence, buildings, low hanging branches, tree stumps/roots, large rocks, bricks, concrete, laundry lines, or electrical wires).  
**The exit area of the track will need to be longer than 6.5 feet. This distance varies depending on the users' weight. Caregivers will need to carefully evaluate this distance to make sure there is enough room to safely stop the car.**
3. Locate equipment out of direct sunlight to reduce the likelihood of serious burns. If the equipment faces north, it will be more likely to receive the least direct sunlight.
4. Separate this play area from other play activity areas such as basketball hoops, sandboxes and swing sets.
5. Check to be sure all connections are tight. **DO NOT** allow children to play on the product until it is fully assembled.
6. **Minimum number of persons recommended for assembly: 2.**

## OPERATION INSTRUCTIONS:

1. Continuous adult supervision is required.
2. Limit: 1 child at one time. Maximum weight for user: 80 lbs. (36,28 kg).
3. Dress children appropriately. Well-fitting shoes that fully protect feet must always be worn during use.
4. Instruct children:
  - not to use until properly assembled.
  - to keep hands, feet loose clothing and long hair away from wheels during use.

- to remove articles, before playing on equipment, that create hazards when they get tangled and caught. Examples include: ponchos, scarves, and other loose-fitting clothing, bike or other sports helmets.
  - not to walk close to or in front of moving car.
  - not to get off equipment while in motion.
  - not to attach items to the equipment that are not specifically designed for use with the equipment, (examples: jump ropes, clothesline, pet leashes, cables and chain) as they may cause a strangulation hazard.
5. **Never** allow children to:
- use the equipment in a manner other than intended,
  - climb on equipment when it is snow-covered or wet.
  - allow more than one child down track at one time.
  - use this product when temperatures fall below 32°F (0°C). Plastic materials may become brittle and crack.

## MAINTENANCE INSTRUCTIONS:

**READ AND FOLLOW ALL INSTRUCTIONS TO ENSURE SAFE USE OF THIS EQUIPMENT.**

### 1. Inspect this product before each use.

#### CHECK:

- all connections and bolts for tightness, Tighten securely as needed.
- all coverings and bolts for sharp edges. Replace when required.
- all metallic moving parts, wheels, bushings, washers and axles. Check for evidence of deterioration and wear. Replace when needed.

**Replace all damaged or worn parts as needed. For replacement parts, see- Contact Information at the top of Page 1.**

1. Take the Coaster Car indoors when the temperature drops below 32 ° F (0° C). Protect track from extreme temperatures.
2. Rake surfacing periodically to prevent compaction and maintain appropriate depths.
3. For general cleaning we recommend mild soapy water.

## DISPOSAL INSTRUCTIONS:

1. Recycle when possible. Disposal must be in compliance with all government regulations.

Thank you for purchasing the Step2® Extreme Roller Coaster™. We'd appreciate a few minutes of your time to complete a brief survey so we can continue providing you with great products.

To participate, please visit our website at:

**[www.step2.com/survey/?partnumber=774400](http://www.step2.com/survey/?partnumber=774400)**

Thank you for your time,  
From your friends at Step2.

## FRANÇAIS

**Conçu pour une utilisation à l'extérieur par des enfants de 3 ans et plus.**

**RESPECTEZ LES ÉNONCÉS ET AVERTISSEMENTS SUIVANTS POUR RÉDUIRE LA PROBABILITÉ DE BLESSURE GRAVE, VOIRE MORTELLE.**

**CONSERVEZ CETTE FEUILLE POUR RÉFÉRENCE ULTÉRIEURE.**

**⚠ MISE EN GARDE: DANGER D'ÉTOUFFEMENT** - Petite pièces. Assemblage par un adulte requis.

**⚠ MISE EN GARDE: POUR ÉVITER UNE BLESSURE GRAVE.**

Un chute sur une surface dure peut provoquer une blessure grave, voire mortelle. N'installez pas la partie plateforme de l'équipement sur des surfaces dures comme du ciment, de l'asphalte, de la terre compactée, de la pelouse, une moquette ou sur toute autre surface dure. Reportez-vous aux instructions d'installation pour la préparation de cette aire. Montez les rails dans un environnement protégé, à l'abri de toute circulation, de pentes raides, de piscines ou de tout autre point d'eau. Avant d'utiliser l'équipement, enlevez tout article risquant de s'entremêler et de s'accrocher pendant le jeu, incluant les lacets, les écharpes, les bijoux, etc.

### Instruct children to:

- garder les mains, les bras et les pieds à l'intérieur de la voiture durant la descente sur les rails.
- toujours faire face vers l'avant.
- ne jamais utiliser une voiture pour montagnes russes hors des rails.
- toujours porter des chaussures durant l'utilisation.

Utilisation limitée à un seul usager. Poids maximal : 36,28 kg (80 lb).  
Surveillance continue par un adulte requise.

## INSTALLATION : LISEZ TOUTES LES INSTRUCTIONS AVANT L'ASSEMBLAGE.

1. Préparez une surface de protection contre les chutes sous la plateforme. Choisissez un emplacement de niveau pour l'équipement afin de réduire la probabilité de basculement de l'ensemble de jeu. Désignez une surface minimum de pieds carré où se trouvera la zone de plateforme des rails. Hauteur de chute de la plateforme : 1 m (39 pouces). Les directives sur les matériaux de surface des aires de jeu pour une protection acceptable contre les chutes sont incluses dans cette fiche d'instructions (tableau X3.1). Les poses de carreaux en caoutchouc ou de surfaces coulées sur place (autres que les matériaux meubles) nécessitent généralement un professionnel et ne sont pas des projets de bricolage. Utilisez un confinement, comme un creusement autour du périmètre et/ou le placement d'une bordure afin de conserver un niveau approprié de matériau meuble. Ceci aidera à empêcher que les matériaux meubles de surfaces ne soient emportés par les fortes pluies. Cet équipement NE DOIT PAS ÊTRE UTILISÉ à l'intérieur sans une protection contre les chutes installée. Une chute sur une surface dure peut provoquer une blessure grave.
2. Prévoyez suffisamment d'espace pour que les enfants puissent utiliser l'équipement en toute sécurité. Créez un site sans obstacles pour réduire les blessures. Maintenez une distance minimum de 2 m (6,5 pieds) avec toute structure ou tout obstacle (par exemple, une barrière, un bâtiment, des branches basses pendantes, des souches et/ou racines d'arbres, de grandes roches, des briques, du béton, des cordes à linge ou des fils suspendus). La zone de sortie des rails devra être d'une longueur supérieure à 2 m (6,5 pieds). La distance varie en fonction du poids de l'utilisateur. Les personnes responsables doivent évaluer cette distance avec précaution afin de s'assurer que suffisamment de place est disponible pour l'arrêt de la voiture.
3. Placez l'équipement à l'abri de la lumière directe du soleil pour réduire la probabilité de graves brûlures. Si l'équipement est face au nord, il recevra probablement moins de lumière directe du soleil.
4. Séparez cette aire de jeu des autres aires d'activités, comme les paniers de basket, les bacs à sable et les balançoires.
5. Vérifiez que toutes les connexions sont serrées. NE laissez PAS les enfants jouer sur le produit tant que ce dernier n'est pas complètement installé.
6. Nombre minimum de personnes conseillé pour l'assemblage : 2.

## INSTRUCTIONS D'UTILISATION :

1. Surveillance continue par un adulte requise.
2. Limite : 1 enfant à la fois. Poids maximal de l'utilisateur : 36,28 kg (80 lb).
3. Les enfants doivent être vêtus de manière appropriée : des chaussures bien ajustées qui protègent pleinement les pieds doivent toujours être portées.
4. Dites aux enfants :
  - de ne pas utiliser le produit tant qu'il n'est pas correctement assemblé.
  - de garder les mains, les pieds, les vêtements amples et les cheveux longs à l'écart des roues pendant l'utilisation.
  - avant de jouer sur l'équipement, enlevez les articles qui créent des dangers s'ils s'emmêlent et se prennent. Parmi les exemples figurent les ponchos, les foulards et autres vêtements amples, les casques de vélo ou autres de sport.
  - de ne pas marcher à proximité ou devant la voiture mobile.
  - de ne pas descendre de l'équipement tant qu'il bouge,
  - de ne pas attacher à l'équipement de terrain de jeux des objets qui ne sont pas conçus spécifiquement pour une utilisation avec celui-ci, par exemple : d'éviter les cordes à sauter, les cordes à linge, les laisses, les câbles ou les chaînes, car de tels objets posent un risque d'étranglement.
5. Ne laissez jamais les enfants :
  - utiliser l'équipement de manière autre que celle prévue,
  - monter sur l'équipement quand il est recouvert de neige ou humide,
  - de pas permettre plus d'un enfant à la fois de descendre sur les rails.
  - utiliser ce produit lorsque les températures chutent en dessous 0 °C (32 °F). Les produits en plastique peuvent se casser et se fissurer.

## INSTRUCTIONS D'ENTRETIEN :

### LISEZ ET SUIVEZ TOUTES LES INSTRUCTIONS D'ASSURER L'UTILISATION SÛRE DE CE MATÉRIEL.

#### 1. Examinez ce produit avant chaque utilisation.

##### VÉRIFIEZ :

- toutes les connexions et les boulons sont serrés, serrez au besoin.
- tous les revêtements et boulons pour vous assurer de l'absence d'arêtes vives. Effectuez un remplacement selon le besoin.
- toutes les pièces téléphones portables, roues, bujes, machines à laver et arbres métalliques. Contrôlez pour savoir s'il y a des essais de la détérioration et il use. Remplacez quand il aura besoin.

#### Remplacez toutes les pièces endommagées ou usées selon le besoin. Pour les pièces de rechange, reportez-vous aux informations de contact en haut de la page 1.

1. Mettez la voiture pour montagnes russes à l'intérieur quand la température chute en dessous de 0 °C (32 °F). Protégez les rails des températures extrêmes.
2. Ratissez régulièrement la surface pour éviter le compactage et conserver une profondeur appropriée.
3. Pour un nettoyage général il est recommandé d'utiliser de l'eau avec du savon doux.

## INSTRUCTIONS DE MISE AU REBUT:

1. Veuillez recycler dans la mesure du possible. La mise au rebut doit être effectuée conformément à toutes les lois nationales.

## ESPAÑOL

### Se recomienda el uso de este producto en exteriores y para niños mayores de 3 años.

RESPETE LAS SIGUIENTES RECOMENDACIONES Y ADVERTENCIAS PARA DISMINUIR LA PROBABILIDAD DE SUFRIR LESIONES GRAVES O MORTALES.

### CONSERVE ESTA HOJA PARA SU CONSULTA EN EL FUTURO.



**ADVERTENCIA: RIESGO DE ASFIXIA:** Contiene piezas pequeñas. Requiere montaje por parte de un adulto.



**ADVERTENCIA:** PARA EVITAR LESIONES SERIAS.

Las caídas en superficies duras pueden ocasionar lesiones graves o mortales. No instale la sección de la plataforma de este equipo en superficies duras tales como hormigón, asfalto, tierra api sonada, césped, moqueta ni ninguna otra superficie dura. Consulte las instrucciones de instalación para la preparación de esta área. Instale la vía en un área protegida, alejada del tráfico, inclinaciones pronunciadas, piscinas y otras masas de agua. Antes de usar el equipo los niños, debe quitarse cualquier objeto que pueda quedar enredado o enganchado mientras juegan, lo cual incluye cordones, bufandas, alhajas, etc.

#### Dites aux enfants :

- Los niños deben mantener las manos, brazos y pies dentro del carrito cuando estén bajando por la vía.
- Siempre debe montarse mirando hacia delante.
- Nunca se debe usar el carrito de la montaña rusa separado de su vía.
- Siempre deben estar calzados cuando usen este producto.

Se permite sólo un niño a la vez. Límite de peso máximo: 36,28 kg. (80 lbs.) Este producto se debe utilizar bajo la supervisión continua de un adulto.

## INSTALLATION: READ ALL INSTRUCTIONS BEFORE ASSEMBLY.

1. **Prepare un área bajo la plataforma que proteja contra caídas.** Elija una superficie nivelada para el equipo para disminuir la probabilidad de volcado del juego. **Destine un área mínima en pies cuadrados para ubicar el área de la plataforma de la vía.** Altura de caída de la plataforma: 1 m (39 pulg.) En la hoja de instrucciones (ver la tabla X3.1) se incluyen las indicaciones para que los Materiales de Superficies de Juego constituyan una protección adecuada contra caídas. La instalación de baldosas de goma o superficies moldeadas in situ (que difieren del material suelto de amortiguación) no es un proyecto que pueda hacer usted mismo y requiere, por lo general, de un profesional. Use el método de contención, ya sea excavando alrededor del perímetro y/o revistiendo el perímetro con rebordeo para paisajismo para mantener el nivel apropiado de material suelto de amortiguación. Con esto también evitará que las lluvias fuertes arrastren el material suelto de la superficie amortiguadora. Este equipo NO DEBE USARSE en interiores donde no esté instalada una superficie de protección adecuada contra caídas. Las caídas en superficies duras pueden ocasionar lesiones graves.
2. Destine suficiente espacio para que los niños puedan usar el equipo de manera segura. Para reducir lesiones asegúrese de que la zona se encuentre libre de obstáculos. Mantenga una distancia mínima de por lo menos 2 m (6.5 pies) de estructuras u obstrucciones tales como cercas, edificios, ramas bajas, tocones y/o raíces de árboles, rocas grandes, ladrillos, hormigón, tendedores o cables. **El área de salida de la vía debe tener una longitud mayor a 2 m (6.5 pies). Esta distancia varía dependiendo del peso del niño. Quienes están a cargo de los niños deben evaluar con cuidado esta distancia para garantizar que haya suficiente espacio para detener el coche de manera segura.**
3. Ubique el equipo evitando la luz solar directa para disminuir la posibilidad de quemaduras graves. Si el equipo está orientado hacia el norte, es más probable que reciba menor cantidad de luz solar directa.
4. Separe esta zona de juego de otras áreas de juego tales como el aro de básquetbol, areneros y columpios.
5. Asegúrese de que todas las conexiones estén ajustadas. NO permita que los niños jueguen en el producto hasta que no esté completamente montado.
6. **Mínimo número de personas recomendado para ensamblar el equipo: 2.**

## INSTRUCCIONES DE FUNCIONAMIENTO:

1. Este producto se debe utilizar bajo la supervisión continua de un adulto.
2. Límite: 1 niño a la vez. Peso máximo del niño: 36,28 kg (80 lbs).
3. Vista a los niños con ropa adecuada. Con zapatos que calcen bien y protejan los pies completamente durante el uso.

#### 4. Asegúrese que los niños:

- no usar el equipo hasta que no esté correctamente armado.
- mantener las manos, los pies, las prendas sueltas y el pelo largo alejados de las ruedas mientras estén usando el producto.
- se quiten antes de jugar en el equipo, objetos que puedan suponer un riesgo al quedar enredados y enganchados. Tales objetos incluyen: ponchos, bufandas y otras prendas sueltas, también cascos que se utilizan para bicicleta o para otros deportes.
- no caminar cerca ni delante del coche en movimiento.
- no bajen del equipo mientras esté en movimiento.
- no aten en el juego objetos que no estén específicamente diseñados para usarse con el mismo. Por ejemplo: cuerdas de saltar, tendedores, correas de animales, cables y cadenas, ya que pueden suponer un riesgo de estrangulación.

#### 5. Nunca permita que los niños:

- utilicen el equipo de una manera para la que no fue diseñado.
- se suban al juego cuando esté húmedo o cubierto de nieve.
- no permitir el uso de la vía por más de un niño a la vez.
- utilicen el equipo cuando las temperaturas sean inferiores a 0°C (32°F). Los materiales plásticos pueden quebrarse y agrietarse.

#### INSTRUCCIONES DE MANTENIMIENTO:

##### LEA Y SIGA TODAS LAS INSTRUCCIONES DE ASEGURAR USO SEGURO DE ESTE EQUIPO.

##### 1. Examine este producto antes de cada uso.

###### INSPECCION:

- todas las conexiones y pernos. Asegúrese de que estén bien apretados y apriételes según sea necesario.
- todas las cubiertas de pernos y bordes afilados. Sustitúyalas cuando sea necesario.
- todas las piezas móviles, ruedas, bujes, lavadoras y árboles metálicos. Controle para saber si hay pruebas del deterioro y desgaste. Sustituya cuando está necesitado.

##### Sustituya las piezas que presenten daño o desgaste según sea necesario. Para obtener piezas de repuesto, consulte la información de contacto en la parte superior de la página 1.

1. Guarde en interiores el carrito de la montaña rusa cuando la temperatura descienda a 0°C (32°F). Proteja la vía de temperaturas extremas.
2. Rastrille periódicamente la superficie amortiguadora para evitar que se compacte y para mantener la profundidad adecuada.
3. Para una limpieza general se recomienda una solución de agua y jabón suave.

#### INTRUCCIONES PARA LA ELIMINACIÓN:

1. Recicle los componentes si tiene la posibilidad. La eliminación de este producto se debe realizar de conformidad con la normativa gubernamental.

### ITALIANO

#### Prodotto inteso per l'uso esterno da parte di bambini dai 3 anni in su.

Prodotto inteso per l'uso da parte di bambini dai 2 anni in su.

#### OSSERVARE LE SEGUENTI DICHIARAZIONI E AVVERTENZE PER RIDURRE IL RISCHIO DI INFORTUNI GRAVI O FATALI.

#### CONSERVARE QUESTO FOGLIO PER FUTURO RIFERIMENTO.

**AVVERTENZE: RISCHIO DI SOFFOCAMENTO** - Parti di dimensioni ridotte. È necessario il montaggio da parte di adulti.

**AVVERTENZE: PRECAUZIONI PER LA PREVENZIONE DI INFORTUNI GRAVI.**

Cadere su una superficie dura può causare lesioni personali gravi o morte. Non installare la sezione della piattaforma di questa apparecchiatura su superfici dure quali asfalto, cemento, terra battuta, erba, tappeti o altre superfici resistenti. Fare riferimento alle istruzioni di installazione per la preparazione di quest'area. Installare la pista in un ambiente protetto lontano da traffico, pendenze ripide, pozze o altri corpi d'acqua. Prima di utilizzare questa apparecchiatura, rimuovere qualunque elemento che potrebbe aggrovigliarsi o impigliarsi durante il gioco, inclusi capi con lacci, sciarpe, gioielli, ecc.

Insegnare ai bambini:

- tenere mani, braccia e piedi all'interno dell'auto quando si effettua il percorso sulla pista.
- effettuare il percorso guardando sempre davanti
- non utilizzare mai Coaster Car separatamente dalla pista.
- indossare sempre le scarpe durante l'utilizzo.

Consentire di salire sul giocattolo a un solo bambino alla volta. Peso massimo consentito: 36,28 kg (80 lbs.). È richiesta la presenza costante di un adulto.

#### INSTALLAZIONE: LEGGERE TUTTE LE ISTRUZIONI PRIMA DELL'ASSEMBLAGGIO

1. Preparare un'area sotto la piattaforma per la protezione in caso di caduta. Scegliere un'area piana per l'apparecchiatura per ridurre la probabilità che l'unità si rovesci. Designare uno spazio specifico dove sarà posizionata l'area della piattaforma della pista. Altezza di caduta dalla piattaforma: 99 cm (39

pollici). Le linee guida per i materiali di superficie del terreno di gioco per garantire una sufficiente protezione da caduta sono incluse in questo foglio di istruzioni (vedere tabella X3.1). Le installazioni di mattonelle di gomma o superfici gettate in opera (diverse da materiali "loose-fill") richiedono generamente un professionista e non sono progetti indicati per il "fai-da-te". Utilizzare tecniche di contenimento quali scavi intorno al perimetro e/o allineamenti con la bordatura del terreno per mantenere il livello adeguato di materiale "loose fill". Questo inoltre aiuterà a impedire che i materiali di superficie "loose fill" siano trascinati via durante piogge abbondanti. Questa apparecchiatura NON DEVE ESSERE UTILIZZATA all'interno priva della protezione da caduta. Una caduta su una superficie dura può comportare gravi lesioni personali.

2. Dotare di spazio a sufficienza in modo che i bambini possano utilizzare l'apparecchiatura in modo sicuro. Creare uno spazio privo di ostacoli per ridurre il rischio di lesioni. Mantenere una distanza minima di 2 m (6,5 piedi) da strutture o da ostacoli (per esempio: recinzioni, edifici, rami bassi sovrastanti, radici/ceppi di alberi, massi, mattoni, cemento, fili per il bucato o cavi elettrici). **L'area di uscita della pista dovrà essere più lunga di 2 m (6,5 piedi). Questa distanza varia in base al peso dell'utilizzatore. Coloro che si prendono cura dei bambini dovranno valutare attentamente questa distanza per assicurarsi che ci sia spazio a sufficienza per fermare la macchina in modo sicuro.**
3. Posizionare l'apparecchiatura al riparo da luce solare diretta per ridurre la probabilità di ustioni gravi. Se l'apparecchiatura è disposta verso nord, sarà più probabile ricevere meno luce solare diretta.
4. Separare quest'area di gioco da altre aree di attività di gioco quali canestri da basket, recinti di sabbia e altalene.
5. Verificare accuratamente che tutti i collegamenti siano ben saldi. NON permettere ai bambini di giocare con l'apparecchiatura prima che questa sia stata completamente assemblata.
6. Numero minimo di persone raccomandato per l'assemblaggio: 2.

#### ISTRUZIONI DI FUNZIONAMENTO:

1. È richiesta la presenza costante di un adulto.
2. Limite: 1 bambino alla volta. Peso massimo per utilizzatore: 36,28 kg (80 lbs.).
3. Vestire i bambini in modo appropriato. Durante l'utilizzo indossare sempre scarpe della misura appropriata che proteggano completamente i piedi.
4. Insegnare ai bambini:
  - non utilizzare il prodotto prima del corretto assemblaggio.
  - mantenere mani, piedi, vestiti larghi e capelli lunghi lontano dalle ruote durante l'uso.
  - rimuovere oggetti, prima di utilizzare il giocattolo, che possono creare pericoli se aggrovigliati e affermati. Alcuni esempi: poncho, sciarpe e altri indumenti larghi, caschi per il ciclismo o per altri sport.
  - non camminare vicino o davanti all'auto in movimento.
  - not to get off equipment while in motion.
  - not to attach items to the equipment that are not specifically designed for use with the equipment, examples: jump ropes, clothesline, pet leashes, cables and chain as they may cause a strangulation hazard.
5. NON permettere MAI ai bambini di:
  - usare l'attrezzatura in modo diverso da quanto previsto,
  - arrampicarsi sull'attrezzatura quando è coperta di neve o bagnata.
  - permettere a più di un bambino di salire in pista contemporaneamente.
  - utilizzare questo prodotto quando la temperatura è inferiore a 0°C (32°F). I materiali di plastica potrebbero diventare fragili e spezzarsi.

#### ISTRUZIONI PER LA MANUTENZIONE:

##### LEGGI E SEGUA TUTTE LE ISTRUZIONI ASSICURARE LA SICUREZZA DI UTILIZZO DI QUESTA STRUMENTAZIONE.

##### 1. Ispezioni di questo prodotto prima di ogni uso.

###### VERIFICARE:

- la tenuta di tutti i bulloni e dei collegamenti; serrare se necessario.
- tutte le guarnizioni e i bulloni per i bordi aguzzi. Sostituirli qualora necessario.
- tutti i pezzi mobili, ruote, boccole, rondelle ed assi metallici. Controlli per vedere se c'è prova di deterioramento e usura. Sostituiscila una volta avuto bisogno di.

##### Sostituire tutte le parti danneggiate o usurate qualora necessario. Per la sostituzione delle parti, vedere le informazioni di contatto in alto alla Pagina 1.

1. Portare la Coaster Car in uno spazio interno quando la temperatura è inferiore a 0°C (32°F). Proteggere la pista dalle temperature estreme.
2. Rastrellare periodicamente la superficie per evitare la compattazione e mantenere le profondità appropriate.
3. Per la pulizia generale si raccomanda acqua e sapone delicato.

#### AFVOERINSTRUCTIES:

1. Recyclen wanneer mogelijk. Afvoeren moet gebeuren in overeenstemming met alle overheidsvoorschriften.

### NEDERLANDS

**Bestemd voor gebruik buitenshuis door kinderen van 3 jaar en ouder  
NEEM DE VOLGENDE VERKLARINGEN EN WAARSCHUWINGEN IN ACHT OM WAARSCHIJNLIJK ERNSTIG  
OF FATAAL LETSEL TE VERMINDEREN.  
BEWAAR DIT BLAD VOOR TOEKOMSTIGE REFERENTIE.**

**WAARSCHUWING: VERSTIKKINGSGEVAAR** - Kleine onderdelen. Montage door volwassene vereist.

**WAARSCHUWING: OM ERNSTIG LETSEL TE VOORKOMEN.**

Vallen op een hard oppervlak kan ernstig letsel of overlijden tot gevolg hebben. Installeer de speeltuininrusting niet op harde oppervlakken zoals beton, asfalt, vastgestampte aarde, gras, tapijt of een ander hard oppervlak. Zie de installatieaanwijzingen voor het voorbereiden van dit gebied.

Zet het spoor op in een beschermde omgeving uit de buurt van verkeerde, steile hellingen, zwembaden en andere waterlichamen. Verwijder vóór gebruik van de uitrusting alle artikelen die verstrikt en gevangen kunnen worden, waaronder koorden, sjaals, sieraden enz.

Draag kinderen op:

- houd handen, armen en voeten binnen het wagentje terwijl dit naar beneden gaat op het spoor.
- rijd altijd naar voren gekeerd.
- gebruik het rollercoasterwagentje nooit als het niet op het spoor is.
- draag altijd schoenen tijdens gebruik.

Slechts één rijder toegestaan. Maximumgewichtslimiet: 36,28 kg. (80 lb).

Doorlopend toezicht van een volwassene vereist.

### INSTALLATIE: LEES ALLE AANWIJZINGEN VÓÓR MONTAGE.

- 1. Prepareer een gebied onder het platform voor bescherming tegen vallen.** Kies een vlakke plaats voor de uitrusting om het minder waarschijnlijk te maken dat het speeltuig omkantelt. **Geef een minimaal vierkante metergebied aan waar het platformdeel van het spoor geplaatst zal worden.** Valhoogte van het platform: 99 cm (39 inch). Speeltuindefdekmaterialen richtlijnen voor aan vaardbare valbescherming zijn inbegrepen in dit instructieblad (zie tabel X3.1). Voor installatie van rubber tegels of ter plekke gegoten oppervlakken (behalve losse vulmaterialen) is gewoonlijk een beroepspersoon nodig en dit zijn geen 'doe-het-zelf' projecten. Gebruik inperking, zoals een greppel graven langs de omtrek en/of deze voeren met landschapomboordsel om het geschikte niveau los vulmateriaal te handhaven. Uitrusting MAG NIET GEBRUIKT WORDEN binnenshuis zonder geïnstalleerde valbescherming. Een val op een hard oppervlak kan ernstig letsel tot gevolg hebben.
- 2. Zorg voor genoeg ruimte zodat kinderen de uitrusting veilig kunnen gebruiken.** Creëer een hindernisvrije plaats om de kans op letsel te verkleinen. Houd een minimale afstand van 2 m aan bij structuren of obstructies vandaan (bijvoorbeeld: een hek, gebouwen, laaghangende takken, boomstronken/wortels, grote stenen, bakstenen, beton, waslijnen of elektrische draden). Het gebied van de uitgang van het spoor moet langer zijn dan 2 meter. **Deze afstand varieert afhankelijk van het gewicht van de gebruiker. Verzorgers moeten deze afstand zorgvuldig evalueren om er zeker van te zijn dat er voldoende ruimte is om het wagentje veilig te stoppen.**
- 3. Plaats de uitrusting buiten direct zonlicht om de kans op ernstige brandwonden te verkleinen.** Als de uitrusting naar het noorden gericht is, is de kans op direct zonlicht kleiner.
- 4. Maak dit speelgebied afgescheiden van andere speelactiviteiten** zoals basketbalhoepels, zandbakken en schommels.
- 5. Controleer om er zeker van te zijn dat alle aansluitingen vastzitten.** Laat kinderen NIET op dit product spelen totdat het volledig gemonteerd is.
- 6. Minimumaantal personen aanbevolen voor montage: 2.**

### BEDIENINGSINSTRUCTIES:

- Doorlopend toezicht van een volwassene vereist.
- Limiet: 1 kind tegelijk. Maximumgewicht voor gebruiker: 36,28 kg (80 lb).
- Kleed kinderen gepast aan. Er dienen tijdens gebruik altijd goed passende schoenen te worden gedragen.
- Draag kinderen op:
  - niet gebruiken tot behoorlijk gemonteerd.
  - handen, voeten, losse kleding en lang haar altijd bij wielen vandaan houden tijdens gebruik.
  - alvorens op het toestel te spelen, artikelen te verwijderen die gevaren vormen wanneer ze verstrikt raken en gevangen worden. Voorbeelden zijn onder meer: poncho's, sjaals en andere losse kleding, fiets- en andere sporthelmen.
  - niet dicht bij of vóór een bewegend wagentje lopen.
  - niet van de uitrusting af te komen terwijl die in beweging is.
  - geen artikelen aan de speeltuininrusting te bevestigen die niet specifiek zijn ontworpen voor gebruik met de uitrusting, bijvoorbeeld:
  - springtouwen, waslijnen, leibandjes, kabels en kettingen, daar die een verstikkingsgevaar kunnen veroorzaken.
- Laat kinderen nooit:
  - de uitrusting gebruiken op een andere wijze dan beoogd.
  - op de uitrusting klimmen wanneer die bedekt is met sneeuw of nat is.
  - meer dan één kind tegelijk op het spoor omlaag laten gaan.
  - dit product gebruiken wanneer de temperatuur onder 0°C valt. Plastic materiaal kan bros worden en scheuren.

### ONDERHOUDSINSTRUCTIES:

**LEES EN VOLG ALLE INSTRUCTIES OM VEILIG GEBRUIK VAN DEZE APPARATUUR TE VERZEKEREN.**

### 1. Inspecteer thisproduct vóór elk gebruik.

#### CONTROLEER:

- alle verbindingen en bouten op vastzitten. Draai zo nodig stevig vast.
- alle afdekkingen en bouten op scherpe randen. Wanneer nodig vervangen.
- alle metaal bewegende delen, wielen, ringen, wasmachines en assen. Controleer voor bewijsmateriaal van verslechtering en slijtage. Vervang wanneer nodig.

**Vervang alle beschadigde of versleten onderdelen zo nodig. Zie voor vervangende onderdelen de contactgegevens bovenaan pagina 1.**

1. Breng het rollercoasterwagentje naar binnen wanneer de temperatuur onder (0°C) (32°F) komt. Bescherm het spoor tegen extreme temperaturen.
2. Hark de deklaag af en toe om compactie te voorkomen en de geschikte diepten te handhaven.
3. Voor algemene reiniging bevelen wij een mild sopje aan.

#### AFVOERINSTRUCTIES:

1. Demonteer zodat er geen onredelijke gevaren bestaan. Recyclen wanneer mogelijk. Afvoeren moet gebeuren in overeenstemming met alle overheidsvoorschriften.

## PORTUGÊS

**Destinado a utilização em exteriores por crianças com idades iguais ou superiores a 3 anos. OBSERVE THE FOLLOWING STATEMENTS AND WARNINGS TO REDUCE THE LIKELIHOOD OF SERIOUS OR FATAL INJURY. SAVE THIS SHEET FOR FUTURE REFERENCE.**

**AVISO: PERIGO DE SUFOCAMENTO** – Peças pequenas. Necessária a montagem por adultos.

**AVISO: PARA EVITAR FERIMENTOS GRAVES.**

As quedas em superfícies rígidas podem resultar em ferimentos graves ou na morte. Não instale a secção da plataforma sobre superfícies duras, tais como asfalto de betão, terra compacta, relva, carpete ou qualquer outra superfície dura. Consulte as instruções de instalação para a preparação desta área.

Instalar o equipamento num ambiente protegido e afastado do trânsito, inclinações íngremes, piscinas e outros espaços com água. Antes de utilizar o equipamento, retire, quaisquer objectos que se possam enleiar ou ficar presos durante as brincadeiras, incluindo cordéis, lenços, bijuteria, etc.

#### Ensine as crianças:

- manter as mãos, braços e pés no interior do carro ao descer os carris.
- o movimento deve ser sempre na direcção para a frente.
- nunca utilizar o carro da montanha russa separado dos carris.
- ter sempre sapatos calçados durante a utilização.

Apenas um utilizador. Limite de peso máximo: 36,28 kg. (80 lb).

É obrigatória a supervisão contínua por um adulto.

### INSTALAÇÃO: LER TODAS AS INSTRUÇÕES ANTES DE MONTAR.

- 1. Prepare uma área por baixo da plataforma para a protecção contra quedas.** Escolha um local nivelado para o equipamento para reduzir a probabilidade de tombamento do equipamento. **De signe uma área mínima para a colocação da plataforma dos carris.** Altura de queda da plataforma: 1 m. São incluídas directrizes para os materiais de superfície para equipamentos de recreio relativamente a protecções contra queda aceitáveis (ver o quadro X3.1). As instalações de painéis de borracha e superfícies avulsas (diferentes dos materiais de enchimento) requer, em geral, um profissional e não podem ser considerados projectos "faça você mesmo". Utilize dispositivos de contenção, como a abertura de valas em torno do perímetro e/ou revestimento com cercas decorativas para manter o nível adequado de material de enchimento solto. Desta forma, tamém ajuda a impedir o escoamento dos materiais de superfície durante chuvas intensas. Este equipamento NÃO DEVE SER UTILIZADO em espaços interiores sem a protecção contra quedas instalada. Uma queda numa superfície dura pode resultar em ferimentos graves.
- 2. Projecte espaço suficiente para que as crianças possam utilizar o equipamento em segurança.** Crie um local livre de obstáculo para reduzir a possibilidade de ferimentos. Mantenha uma distância mínima de 2 m de estruturas ou obstruções (exemplos: uma cerca, edifícios, árvores com ramos baixos, troncos/raízes de árvores, rochas de grandes dimensões, tijolos, betão, estendais ou cabos suspensos). A área de saída da carril tem de ter um comprimento superior a 2 m. **Esta distância varia, dependendo do peso dos utilizadores. Os supervisores adultos devem avaliar cuidadosamente esta distância para se certificarem de que existe espaço suficiente para a paragem do carro.**
- 3. Coloque o equipamento afastado da exposição solar directa de modo a reduzir a probabilidade de queimaduras graves.** Se o equipamento estiver voltado para norte, terá mais probabilidades de receber menos exposição solar directa.
- 4. Separe esta área de recreio de outras áreas de actividades,** tais como cestos de basquetebol, caixas

dareia e baloijos.

5. Verifique se todas as ligações estão apertadas. NÃO permita que as crianças brinquem no produto sem que esteja totalmente montado.

**6. Número mínimo de pessoas recomendado para a montagem: 2.**

#### INSTRUÇÕES DE FUNCIONAMENTO:

1. É obrigatória a supervisão contínua por um adulto.
2. Limite: 1 criança de cada vez. Peso máximo por utilizador: 36,28 kg. (80 lb).
3. Vista as crianças adequadamente. Deve ser sempre utilizados sapatos com um ajuste adequado que protejam totalmente os pés.
4. Ensine as crianças:
  - não utilizar o produto até que esteja devidamente montado.
  - manter as mãos, pés, vestuário solto e cabelo comprido afastados das rodas durante a utilização.
  - to remove articles, before playing on equipment, that create hazards when they get tangled and caught.Examples include: ponchos, scarves, and other loose-fitting clothing, bike or other sports helmets.
  - não caminhar junto ou em frente de um carro em movimento.
  - a não sair do equipamento enquanto estiver em movimento,
  - a não colocar objectos no equipamento de recreio que não tenham sido concebidos especificamente para utilização com o mesmo, exemplos: cordas de saltar, estendais, trelas de animais, cabos e correntes pois podem provocar um perigo de estran gulamento.
5. Nunca permita que as crianças:
  - utilize o equipamento de uma forma diferente da prevista,
  - trepem para o equipamento quando estiver coberto de neve ou molhado.
  - permitir mais do que uma criança na pista de cada vez.
  - utilizem este produto quando as temperaturas caírem abaixo dos 0°C. Os materiais em plástico podem danificar-se e rachar.

#### INSTRUÇÕES DE MANUTENÇÃO:

**LEIA E SIGA TODAS AS INSTRUÇÕES PARA ASSEGURAR O USO SEGURO DESTA EQUIPAMENTO.**

**1. Inspeção este produto antes de cada uso.**

##### Verifique:

- todas as ligações e parafusos quando ao aperto; aperte conforme necessário.
- todas as coberturas e parafusos quanto a extremidades aguçadas. Substitua conforme necessário.
- todas as peças moventes, rodas, buchas, arruelas e eixos metálicos. Verific para ver se há a evidência da deterioração e desgaste. Substitua quando necessário.

**Substitua todas as peças danificadas ou gastas conforme necessário. Para peças de substituição, consulte – Informação de contacto, no topo da Página 1.**

1. Coloque o carro da Montanha Russa em espaços interiores se a temperatura cair abaixo dos 0°C (32°F). Pro teja os carris de temperaturas extremas.
2. Agite o material de superfície periodicamente para evitar a compactação e manter as profundidades adequadas.
3. É recomendada água com detergente suave para as tarefas de limpeza.

#### INSTRUÇÕES DE ELIMINAÇÃO:

1. Desmonte de modo a que não existam quaisquer perigos desnecessários. Recicle sempre que possível. A eliminação deve ser realizada em conformidade com todos os regulamentos governamentais.

#### POLSKI

**Przeznaczony dla dzieci powyżej 3 roku życia, do użytku na zewnątrz. PRZESTRZEGANIE PONIŻSZYCH ZALECEŃ I OSTRZEŻEŃ ZMNIEJSZY PRAWDOPODOBIEŃSTWO ODNIESIENIA POWAŻNYCH LUB ŚMIERTELNYCH OBRAŻEŃ CIAŁA. ZACHOWAĆ TĘ INSTRUKCJĘ DO PÓŹNIEJSZYCH KONSULTACJI.**

**⚠ OSTRZEŻENIE! RYZYKO ZADŁAWIENIA** – małe części. Montaż powinna wykonać osoba dorosła.

**⚠ OSTRZEŻENIE! ZAPOBIEGANIE POWAŻNYM OBRAŻENIOM.**

Upadek na twarde powierzchnie może skutkować odniesieniem poważnych obrażeń lub śmiercią. Nie montować platformy urządzenia nad twardymi powierzchniami, takimi jak beton, asfalt, ubita ziemia, trawa, dywan, ani na innym twardym podłożu. Patrz instrukcje montażu w celu przygotowania miejsca do zabawy. Rozstawiaj tor w bezpiecznym miejscu, z dala od ruchu ulicznego, stromych wzniesień, basenów i innych zbiorników wodnych. Przed rozpoczęciem korzystania usunąć wszelkie przedmioty, które mogą zaplątać się lub zostać chwycione podczas zabawy; w szczególności sznurki, szalik, biżuterię itd.

##### Insegnare ai bambini:

- trzymać ręce, ramiona i stopy wewnątrz samochodu podczas zjeżdżania w dół toru.
- zawsze zjeżdżać twarzą w kierunku do przodu.
- samochód Coaster Car można używać wyłącznie razem z torem.
- podczas użytkowania należy zawsze nosić obuwie.

Wyłącznie dla jednej osoby. Dopuszczalne obciążenie: ok. 36,28 kg. (80 lb).

Wymagany stały nadzór dorosłych.

#### MONTAŻ: PRZED PRZYSTĄPIENIEM DO MONTAŻU PRZECZYTAĆ WSZYSTKIE INSTRUKCJE.

1. **Przygotować miejsce pod platformą w sposób zabezpieczający przed jej przewróceniem się. Wybrać dla urządzenia płaską powierzchnię, aby zmniejszyć prawdopodobieństwo przewrócenia się zestawu.** Wytyczyć minimalny obszar w stopach kwadratowych, na którym zostanie ustawiono platformę toru. Wysokość upadku z platformy: ok. 1 m. Niniejsza instrukcja zawiera wytyczne dotyczące materiałów na podłoża placów zabaw, dotyczące dopuszczalnych zabezpieczeń przed upadkiem (patrz tabela X3.1). Montaż podłoży z mat gumowych lub wylewek (innych niż podłoża z materiałów sypkich) zazwyczaj wymaga skorzystania z usług profesjonalistów i nie są to projekty dla majsterkowiczów. Aby utrzymać odpowiedni poziom materiału sypkiego, przygotowane podłoża należy ogrodzić, np. wykopując dookoła rowek i/lub układając w nim obrzeże ogrodowe. Za pobiegnię to również wymyciu sypkiego podłoża przez silne deszcze. **NIE NALEŻY UŻYWAĆ** tego urządzenia w pomieszczeniach bez zainstalowanego zabezpieczenia przed upadkiem. Upadek na twarde podłoże może spowodować poważne obrażenia ciała.
2. Zapewnić wystarczającą ilość miejsca, aby dzieci mogły bezpiecznie korzystać z urządzenia. Przygotować miejsce wolne od przeszkód, aby zmniejszyć ryzyko obrażeń. Zachować minimalną odległość 2 m od budynków i przeszkód (takich jak ogrodzenia, budynki, nisko zwisające gałęzie, pnie/korzenie drzew, duże kamienie, cegły, beton, sznury na bieliznę i linie energetyczne). **Obszar przy zakończeniu toru powinien być dłuższy niż 2 m. Odległość ta zależy od wagi użytkownika. Osoby sprawujące pieczę powinny dokładnie oszacować tę odległość, aby zapewnić przestrzeń do bezpiecznego zatrzymania samochodu.**
3. Urządzenie należy chronić przed bezpośrednim działaniem promieni słonecznych, aby zmniejszyć prawdopodobieństwo poważnych oparzeń. Urządzenie skierowane na północ będzie narażone na mniejsze bezpośrednie działanie promieni słonecznych.
4. Oddzielić ten plac zabaw od innych obszarów, takich jak obręcze do koszykówki, piaskownice lub huśtawki.
5. Upełnić się, że wszystkie połączenia są dokręcone. **NIE** pozwalać dzieciom na zabawę na urządzeniu przed zakończeniem jego montażu.
6. **Minimalna liczba osób do przeprowadzenia montażu: 2.**

#### ISTRUZIONI DI FUNZIONAMENTO:

1. Wymagany stały nadzór dorosłych.
2. Ograniczenia: do użytku przez 1 dziecko. Maksymalna waga użytkownika: ok. 36,28 kg. (80 lb).
3. Dzieci powinny być odpowiednio ubrane. Podczas korzystania z urządzenia należy nosić dobrze dopasowane obuwie, które w pełni ochroni stopy.
4. Insegnare ai bambini:
  - nie używały urządzenia dopóki nie zostanie odpowiednio zmontowane.
  - nie zbliżyły dłoni, stóp, luźnej odzieży ani długich włosów do kół podczas zabawy.
  - przed użyciem należy usunąć wszelkie objekty, które mogłyby się wplątać w urządzenie. Na przykład: peleryny, szaliki i inne luźne ubrania, kaski do jazdy na rowerze czy innych sportów.
  - nie podchodziły blisko lub z przodu, poruszającego się samochodu.
  - non scendere dall'altalena quando questa è in movimento,
  - non attaccare articoli all'attrezzatura del terreno di gioco che non siano stati specificatamente progettati per questo uso, per esempio: corde da salto, fili per il bucato, guinzagli, cavi e catene poiché potrebbero provocare un rischio di strangolamento.
5. **NON** permettere MAI ai bambini di:
  - usare l'attrezzatura in modo diverso da quanto previsto,
  - arrampicarsi sull'attrezzatura quando è coperta di neve o bagnata.
  - na zjazd w dół toru przez więcej niż jedno dziecko jednocześnie.
  - utilizzare questo prodotto quando la temperatura è inferiore a 0°C (32°F). I materiali di plastica potrebbero diventare fragili e spezzarsi.

#### ISTRUZIONI PER LA MANUTENZIONE:

**PRZECZYTAJ I PRZESTRZEGAJ WSZYSTKICH INSTRUKCJI CELU ZAPEWNIENIA BEZPIECZNEGO UŻYTKOWANIA TEGO SPRZĘTU**

**1. Sprawdź ten produkt przed każdym użyciem.**

##### Verificare:

- wszystkie połączenia i śruby pod kątem dokręcenia, dokręcić w razie potrzeby.
- obecność ostrych krawędzi na wszystkich osłonach i śrubach. W razie potrzeby wymienić.
- wszystkie metalowe części ruchomych, kół, tuleje, podkładki i osi. Sprawdź, czy dowody zniszczenia lub zużycia. Wymienić w razie potrzeby.

**Sostituire tutte le parti danneggiate o usurate qualora necessario. Per la sostituzione delle parti, vedere le Informazioni di contatto in alto alla Pagina 1.**

1. Przechowywać samochód Coaster Car w pomieszczeniu, jeśli temperatura spadnie poniżej 0°C. Chronić tor przed ekstremalnymi temperaturami.
2. Grabić regularnie podłoże, aby nie dopuścić do jego ubicia i utrzymać odpowiednią głębokość.
3. Do zwykłego mycia zalecamy wodę z łagodnym środkiem myjącym.

#### INSTRUKCJA UTYLIZACJI:

1. Należy rozmontować, nie stwarzając niepotrzebnego zagrożenia. Jeśli to możliwe, utylizować. Utylizowanie musi odbywać się zgodnie z wszelkimi przepisami krajowymi.

供年龄 3 周岁及以下的儿童使用。

阅读以下陈述和警示，减少严重或致命伤害发生的可能性。

保存本说明书以供今后参考。



**警示：窒息危险** - 小部件。尖角。要求成人组装。



**警示：避免严重伤害：**

摔落到坚硬的表面可能会造成重伤或死亡。不要将此设备的平台安装在过硬的表面上，例如混凝土、沥青、硬泥地、草地、地毯或任何其他坚硬的表面。

请参阅安装说明准备场地。

将轨道设在远离车辆、陡坡、游泳池和其他水体的受保护环境下。

使用设备前，请取下任何可能导致在玩耍期间被缠住和被困的物品，包括拉绳、围巾、饰品等。

告诫儿童：

- 在乘坐过山车时将双手、手臂和双脚放在车内。

- 始终面朝前方。

- 切勿乘坐脱离轨道的过山车。

- 使用期间始终穿上鞋子。

仅允许一名使用者。最大重量限制：80 磅

需要成人的不间断监督。

**安装：**请在安装前阅读所有说明。

1. 在平台下方准备一块区域用于放置坠落防护装置。将装置放置于水平位置，减少装置倾倒的可能性。指定至少一平方英尺的面积用于放置轨道平台。平台坠落高度：39 英寸。该说明书包含有关可接受的坠落防护装置的游乐场铺面材料准则（请参阅表 X3.1）。铺设橡胶地砖或现场浇筑的表面（而非松填材料）通常需要专业人员，不是自己动手就能够完成的。采取围堵措施，例如在四周挖坑和/或与地形边缘齐平，以使松填材料保持合适的高度。这也可以防止下大雨时冲掉松填材料。此设备在未安装坠落防护装置前，不得在室内使用。坠落到坚硬的表面可能会造成重伤。

2. 提供足够的空间，让孩子们可以安全使用设备。腾出一块空地，以减少受伤的可能。与建筑物或障碍物（例如：栅栏、房屋、低垂的树枝、树桩/树根、大石块、砖块、混凝土、晾衣绳或电线）保持至少 6.5 英尺（2 米）的距离。

轨道的出口区域需长于 6.5 英尺。应具体视用户的体重调整该距离。监护人应当慎重评估此距离，以确保有足够的空间用来安全停车。

3. 设备的安置应避免阳光直射，以减少严重烧伤的可能性。如果设备朝北，则更可能受到最少的阳光直射。

4. 请将此游乐区与其他游戏活动区域分开，如篮球筐、沙箱和秋千。

5. 检查所有连接处是否都牢牢固定。在产品完全组装前，切勿让儿童使用。

6. 推荐的最少安装人数：2。

### 操作说明：

1. 需要成人的不间断监督。

2. 限制：一次一名儿童。使用者的最大体重：80 磅（36.28 公斤）。

3. 儿童服装合宜。使用期间必须始终穿戴能全面保护双脚的合脚鞋类。

4. 告诫儿童：

- 不要在设备正确组装前使用。

- 使用过程中，应使手、脚、宽松的衣物和长发远离车轮。

- 在玩设备前，取下可能会造成儿童被缠住和被困等危险的物品。

例如：披风、围巾、其他宽松的衣服、自行车头盔或其他运动头盔。

- 不要靠近或站到正在行驶的车辆前。

- 不要在设备运行过程中下设备。

- 不要将不是为设备专门设计的物品用于设备之上，（例如：跳绳、晒衣绳、宠物带、线缆和链条），因为它们可能会造成窒息危险。

5. 决不允许儿童：

- 以规定以外的方式使用设备。

- 在设备被冰雪覆盖或潮湿的情况下攀爬设备。

- 一次超过多人使用轨道。

- 在气温低于 32° F (0° C) 时使用本产品。因为塑料材质可能会变脆和开裂。

### 维护说明：

阅读并遵照下列所有说明，确保安全使用本设备。

1. 每次使用前检查本产品。

### 检查：

- 所有连接和螺栓的松紧度，并根据需要加以紧固。

- 所有覆盖物和螺栓的尖锐边缘。必要时进行更换。

- 所有金属运动部件、车轮、衬套、垫圈和轴。检查是否有损坏和磨损迹象。根据需要进行检查。

根据需要更换所有损坏或磨损部件。有关部件更换，请参阅第 1 页顶部的联系信息。

1. 温度低于 32° F (0° C) 时请将过山车放入室内。在极端温度下采取措施，保护轨道。

2. 定期耙翻表面，防止压实，以保持适当的厚度。

3. 对于一般的清洗，我们建议使用温和的肥皂水。

### 处理指南：

1. 如可能，请回收利用。处理时必须遵守所有的政府规章。

مخصص للاستخدام الأطفال بالخارج من سن 3 سنوات فأعلى.  
قم بمراعاة الملاحظات والتحذيرات التالية لتقليل إمكانية التعرض  
لإصابة خطيرة أو مميتة.

احتفظ بهذا الدليل للرجوع إليه في المستقبل .

تحذير: خطر الاختناق - الأجزاء الصغيرة. حواف حادة. يجب تجميع  
المنتج بمعرفة شخص بالغ



تحذير: لتجنب الإصابات الخطيرة:

يمكن أن يؤدي السقوط على سطح صلب في حدوث إصابة خطيرة أو الوفاة. لا تركب جزء المنصة الخاص بهذه الجهاز على أسطح صلبة، مثل الخرسانة الأسفلتية، أو التربة المتكتلة بفعل الضغط، أو الأرض العشبية، أو السجاد أو أي سطح صلب آخر.

راجع تعليمات التركيب لإعداد هذه المنطقة.

ضع الخط الخاص بسير الزلاجة في بيئة آمنة بعيداً عن حركة السير، والمنحدرات الحادة، وحمامات السباحة والمساحات المائية الأخرى.

قبل استخدام المنتج، انزع كل الأشياء التي يمكن أن تتشابك أو تعلق أثناء اللعب ويشمل ذلك حبال السحب، والأوشحة، والمجوهرات إلخ.

وجه الأطفال للقيام بما يلي:

- الإبقاء على أيديهم، وأذرعهم، وأقدامهم داخل السيارة أثناء ركوبها والسير بها الخط الخاص بسير الزلاجة.

- الركوب مع توجيه الوجه للأمام على الدوام.

- عدم استخدام السيارة الزلاجة بعيداً عن الخط الخاص بسير الزلاجة.

- ارتداء الأحذية على الدوام أثناء الاستخدام.

يتسع لراكب واحد فقط. الحد الأقصى لوزن الطفل: 80 رطلاً.

يجب استخدام المنتج تحت إشراف البالغين على الدوام.

التركيب اقرأ كل الإرشادات قبل التركيب

1 جهز منطقة أسفل المنصة للوقاية عند السقوط اختر موقعاً مستويًا للجهاز للتقليل من احتمال انقلاب مجموعة اللعب. خصص حد أدنى للمنطقة بالتر المربع حيث سيتم وضع منصة خط السكة الحديد. ارتفاع السقوط من على المنصة: 39 بوصة. يحتوي دليل التعليمات هذا على إرشادات بخصوص المواد المستخدمة في فرش الملعب لتوضيح سبل الوقاية المقبولة عند السقوط (انظر الجدول 1.3X). يتطلب تركيب البلاط المطاط أو الأسطح المصبوبة في موضعها (بخلاف مواد الحشو السائب) بوجه عام شخصاً محترفاً، وهي ليست من المهام التي يمكنك أداها بنفسك. للمحافظة على وجود مستوى ملائم من المواد المستخدمة في فرش الملعب، استخدم وسيلة تطويق، مثل الحفر بمحاذاة الحدود الخارجية للملعب و/أو تطينه بحاشية

من النباتات لإضفاء منظر طبيعي جميل.

سيمنع ذلك انجراف المواد السائبة المستخدمة في فرش الموقع مع المطر الغزير. يجب ألا يتم استخدام هذا الجهاز داخل المنزل بدون

تركيب أدوات الوقاية من السقوط. فالسقوط على سطح صلب يمكن أن يؤدي إلى إصابة خطيرة.

2. قم بتوفير حيز كافٍ حتى يمكن للأطفال استخدام الجهاز بأمان: احرص على خلو موقع التركيب مكن أي عوائق لتقليل إمكانية التعرض للإصابة. حافظ على وجود مسافة 6.5 أقدام (مترين) على الأقل بين الجهاز والهيكل أو العوائق (أمثلة: سياج، أو مبانٍ، أو فروع شجر متدلية لأسفل، أو جذوع/جذور أشجار، أو صخور كبيرة، أو طوب، أو خرسانة، أو حبال غسيل، أو أسلاك كهربائية).

يجب أن يتعدى طول منطقة الخروج من خط السكة الحديد 5.6 قدم. تختلف المسافة تبعاً لوزن المستخدمين. يجب على المسؤولين عن رعاية الأطفال تقييم المسافة بدقة للتأكد من وجود حيزٍ كافٍ لإيقاف السيارة.

3. ضع الجهاز بعيداً عن أشعة الشمس المباشرة للتقليل من احتمال الإصابة بحروق خطيرة. إذا كان الجهاز مواجهة للشمال سوف يستقبل أقل قدر من أشعة الشمس المباشرة.

4. أفضل منطقة اللعب هذه عن مناطق اللعب الأخرى مثل أطواق كرة السلة وصناديق الرمال والأرجوحات.

5. افحص جميع الوصلات للتأكد من أنها محكمة. لا تسمح للأطفال باللعب على المنتج حتى يتم تركيبه بالكامل.

6. أدنى عدد للأشخاص الموصى بهم للتركيب: 2.

#### تعليمات التشغيل:

1. يجب استخدام المنتج تحت إشراف البالغين على الدوام.

2. الحد: طفل واحد في كل مرة. أقصى وزن لكل مستخدم: 80 رطلاً (36.28 كجم).

3. تأكد من ارتداء الأطفال لملابس ملائمة. بما في ذلك أحذية ذات مقاس مناسب لكي تحمي أقدامهم بشكل كامل أثناء الاستخدام.

4. وجه الأطفال للقيام بما يلي:

- عدم استخدام المنتج إلى أن يتم تجميعه بشكل صحيح.

عليك بتوجيه الأطفال بإبعاد أيديهم، وأقدامهم، وثيابهم الفضفاضة، وشعورهم الطويلة عن العجلات أثناء تشغيل العربة.

- إزالة الأدوات التي تشكل مخاطر إذا تشابكوا أو تعلقوا بها، وذلك قبل اللعب على الجهاز.

من الأمثلة على ذلك: العبايات (الكابلات)، والأوشحة، والملابس الفضفاضة، وخوذات الدراجات وغيرها من الخوذات الرياضية.

- ألا يمشوا بالقرب من سيارة متحركة أو أمامها.

- ألا ينزلوا من على الجهاز أثناء تحركه.

- ألا يقوموا بتركيب أية أشياء على الجهاز تكون غير مصممة تحديداً للاستخدام مع الجهاز، (أمثلة: - حبال القفز، وحبال الغسيل، وزمامات الحيوانات الأليفة، والكابلات، والسلاسل لأنها قد تتسبب في خطر الشنق).

5. لا تدع الأطفال يفعلون ما يلي مطلقاً:

- استخدام الجهاز بطريقة مغايرة للطريقة المحددة،

- التسليق على الجهاز إذا كان مغطى بالثلج أو الندى.

- السماح بوجود أكثر من طفل على الخط الخاص بسير الزلاجة في نفس الوقت.

- استخدام المنتج إذا كانت درجة الحرارة أقل من 23 درجة فهرنهايت (صفر مئوية)، قد تصبح المواد البلاستيكية هشّة ومشققة.

#### إرشادات الصيانة:

اقرأ كل التعليمات واتبعها لضمان استخدام هذا الجهاز بشكل آمن.

1. افحص المنتج قبل كل استخدام.

افحص ما يلي:

- جميع الوصلات والصواميل للتأكد من إحكامها، وأحكام ربطها إذا لزم الأمر.

- جميع الأغطية والصواميل للبحث عن الحواف الحادة واستبدالها عند الحاجة.

- جميع الأجزاء المعدنية المتحركة، والعجلات، والبطنات، والورد، والمحاور. تحقق من علامات التلف والبلبي. استبدالها عند الحاجة.

استبدل جميع الأجزاء التالفة أو البالية حسب الحاجة. بالنسبة لقطع الغيار، انظر: معلومات الاتصال في أعلى الصفحة 1.

1. عليك بإدخال سيارة الزلاجة في المنزل حينما تنخفض درجة الحرارة عن 23 فهرنهايت (0 مئوية)، حافظ على خط السير الخاص

بالزلاجة من درجات الحرارة الشديدة

2. امسح الأسطح بصفة دورية لمنع الانحشار وحافظ على وجود أعماق ملائمة.

3. للتنظيف العام نوصي باستخدام مياه بصابون مخفف.

إرشادات التخلص من الجهاز:

1. قم بإعادة التدوير إن أمكن. يجب أن تتوافق طريقة التخلص من المنتج مع كل القوانين الحكومية.

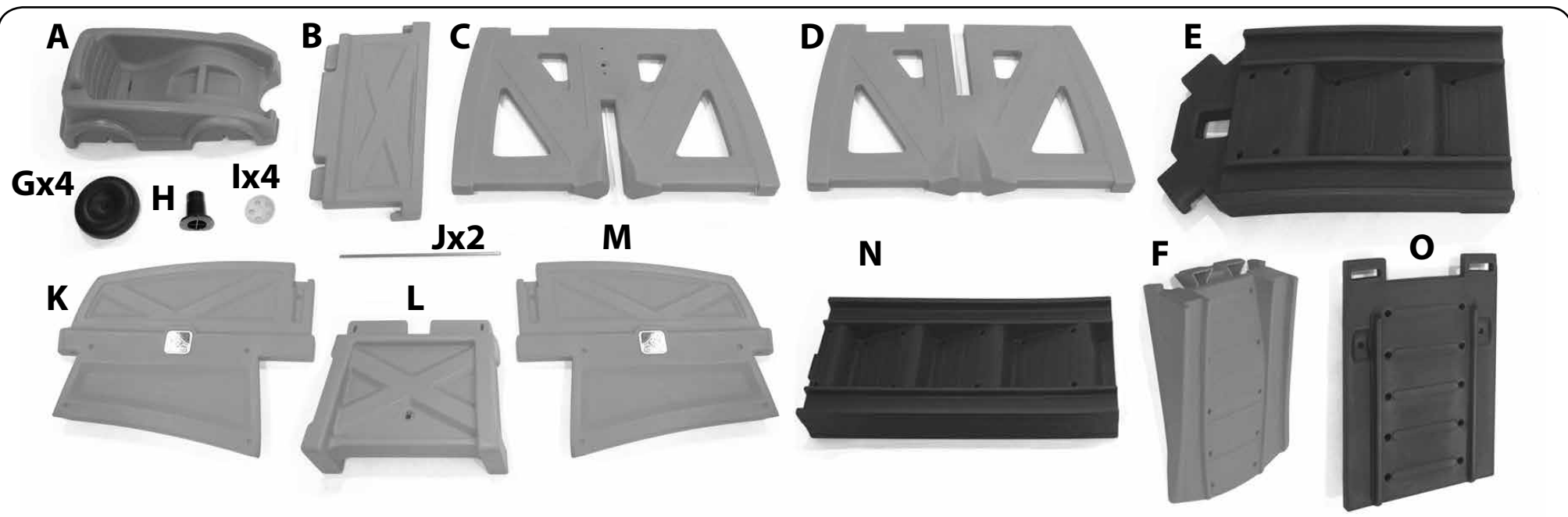

**A separating Material. (plastic or metal)**  
 Matériau de séparation. (plastique ou métal)  
 Un material separador. (de plástico o metal)  
 Materiale di separazione. (in plastica o metallo)  
 Een scheidend materiaal. (plastic of metaal)  
 Material de separação. (plástico ou metal)  
 Materiał oddzielający (plastik lub metal)  
 一种分离材料。(塑料或金属)  
 قطعة منفصلة (بلاستيك أو معدن)

**Bolt Sets/** Bolt Sets/ Lots de boulons/ Juegos de pernos Set viti/ Boutsets/ Conjuntos de parafusos/ Zestawy śrub/ 螺栓组/ مجموعات الصواميل

**#1** 4 x 5" (12,7 cm)

**1X4**

4 x 3-1/4" (8,25 cm)

18 x 1-7/8" (4,76 cm)

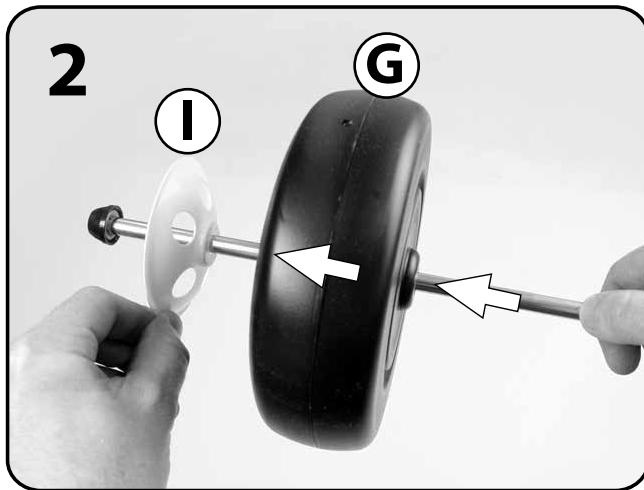
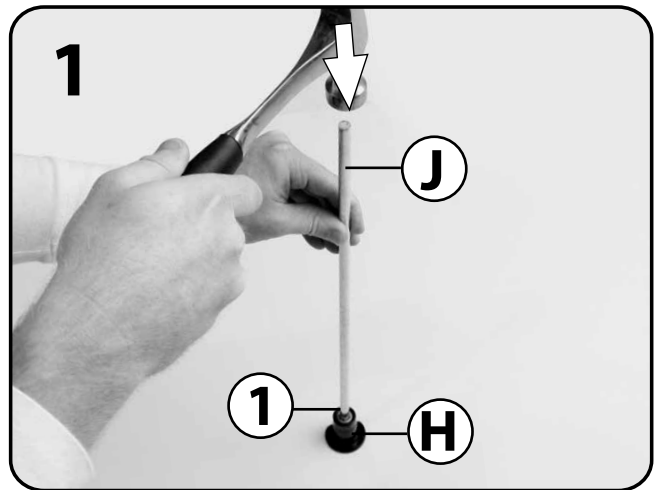
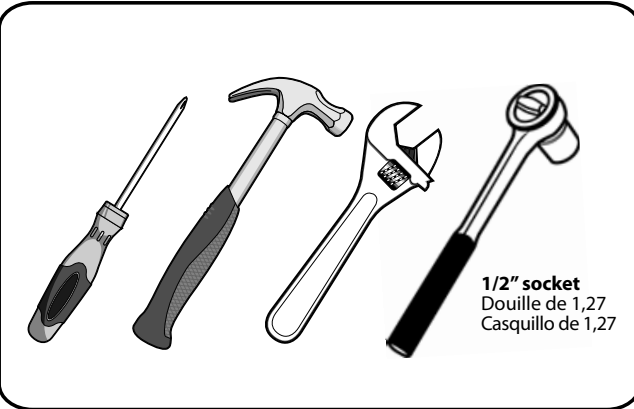

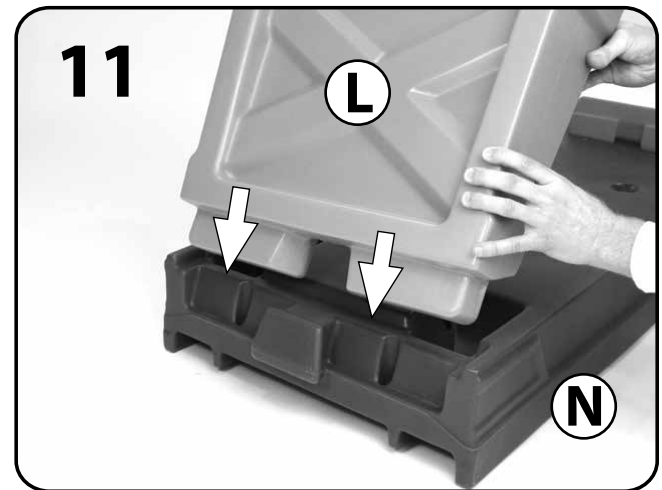
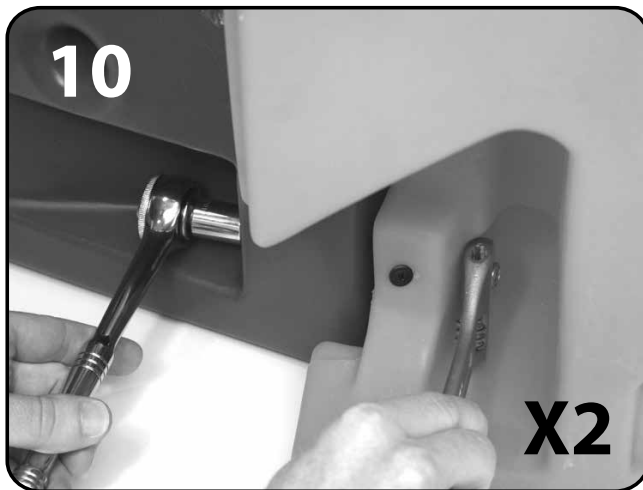
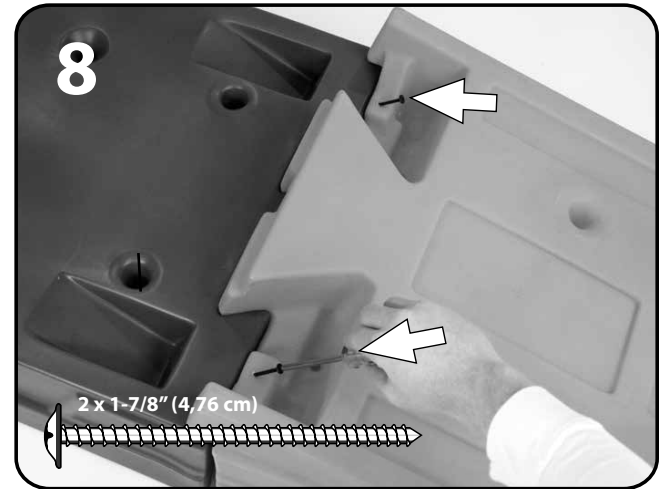
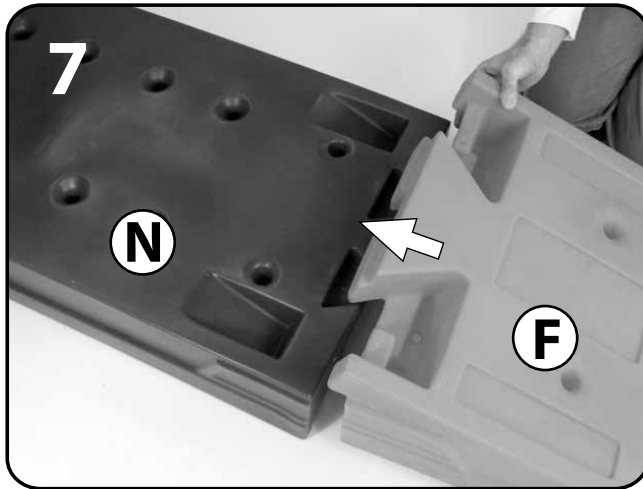
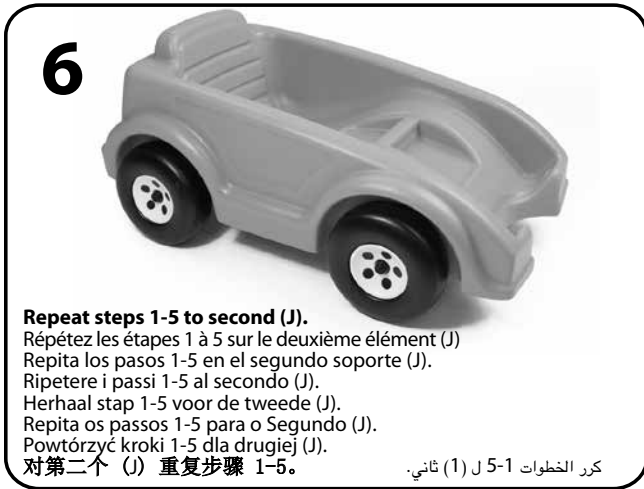
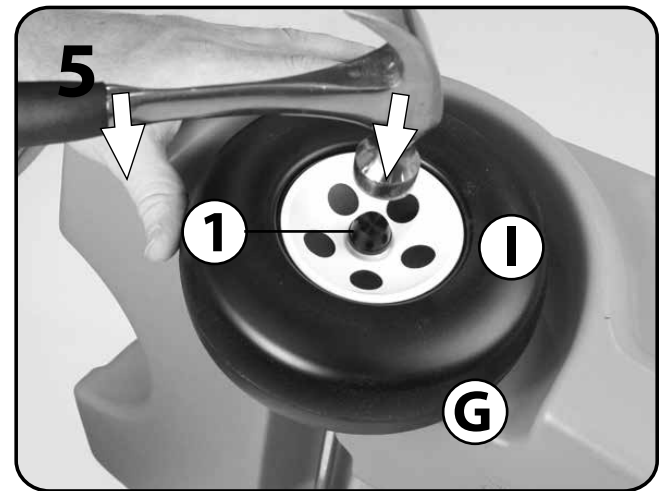
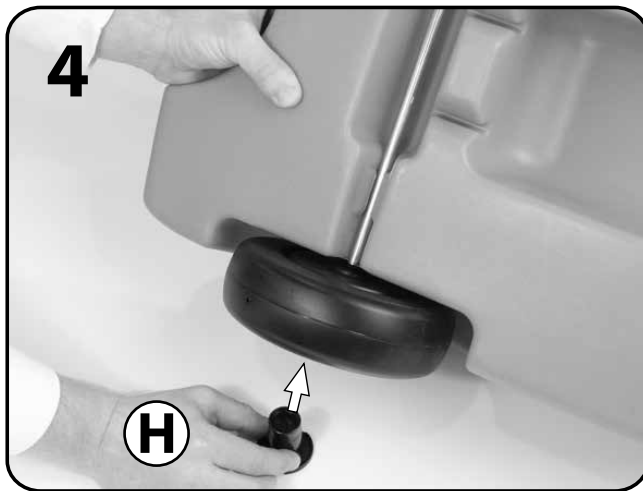
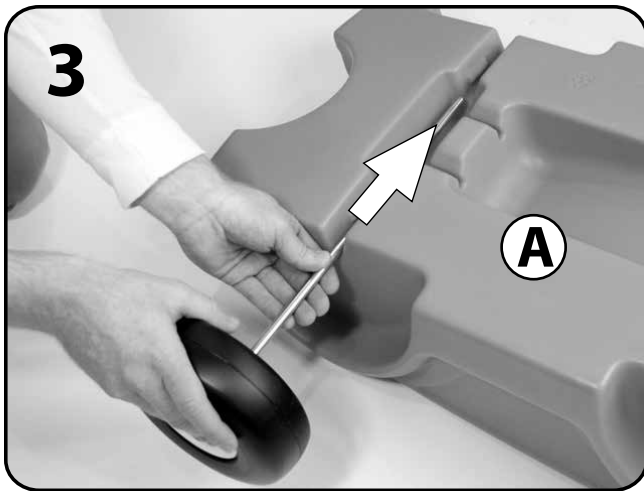

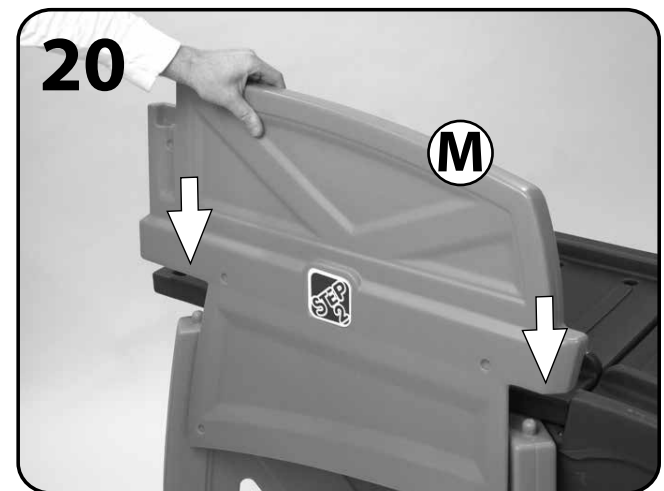
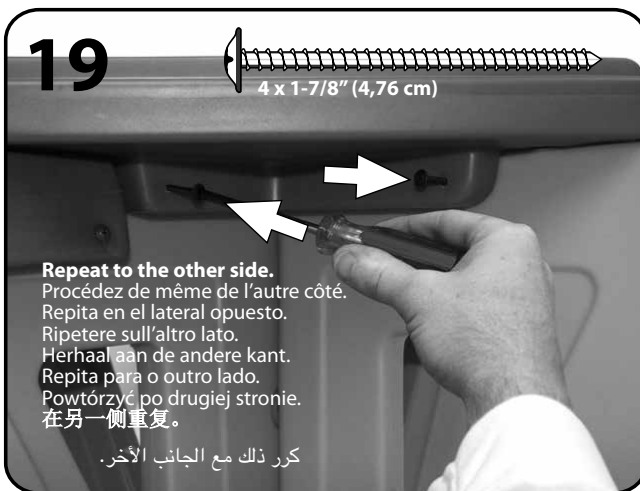
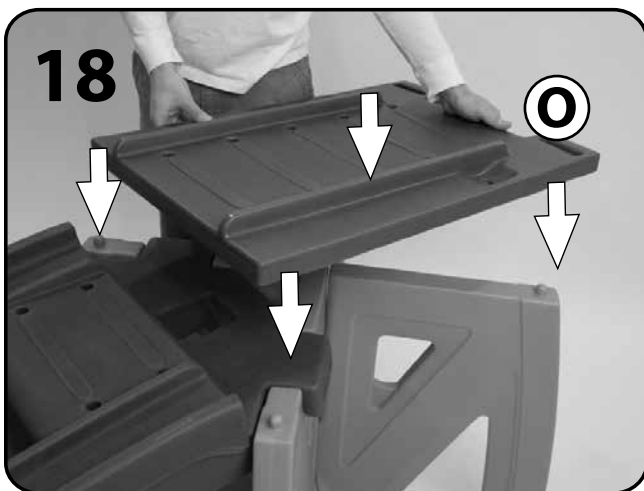
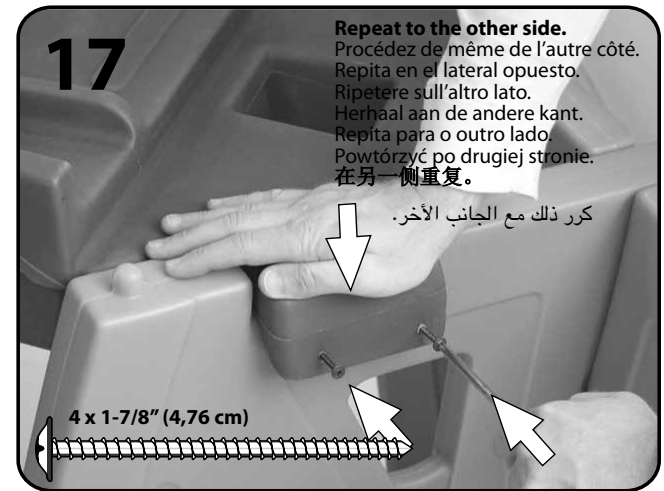
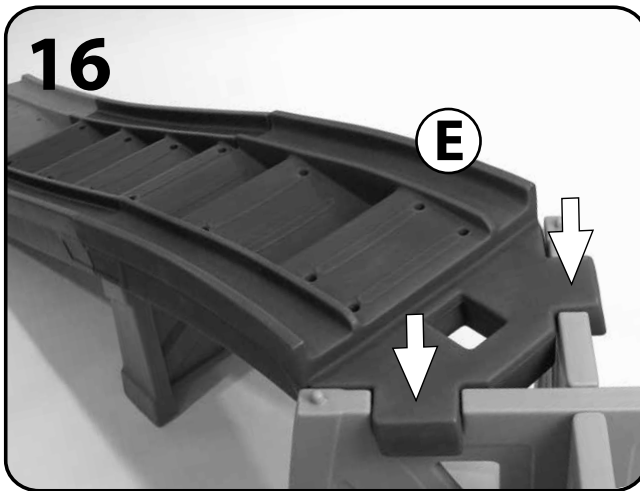
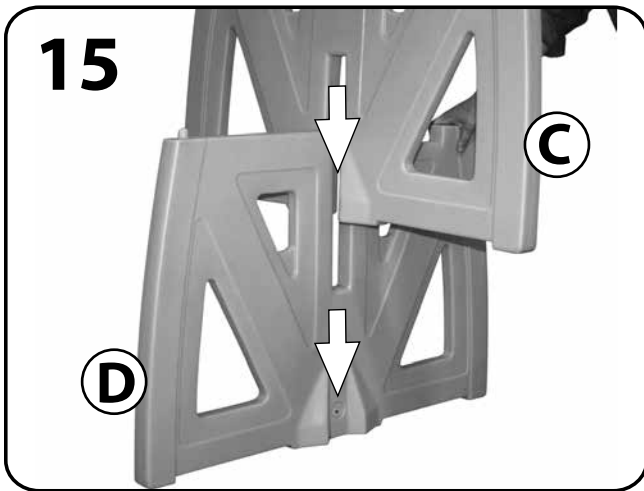
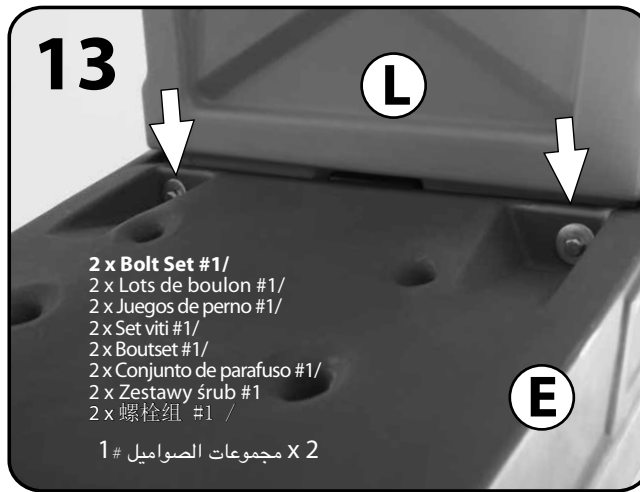
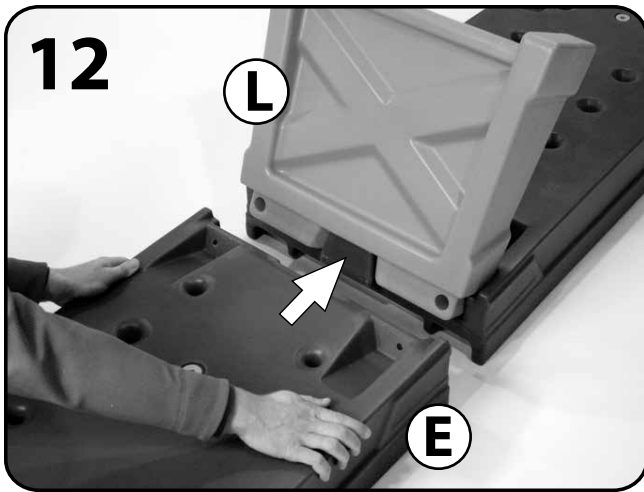

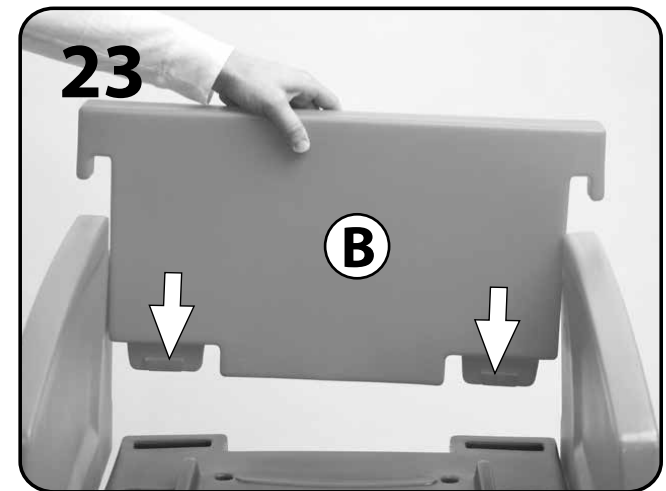
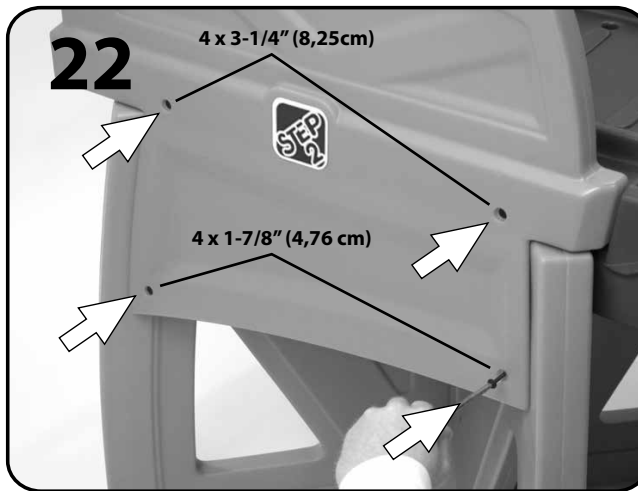
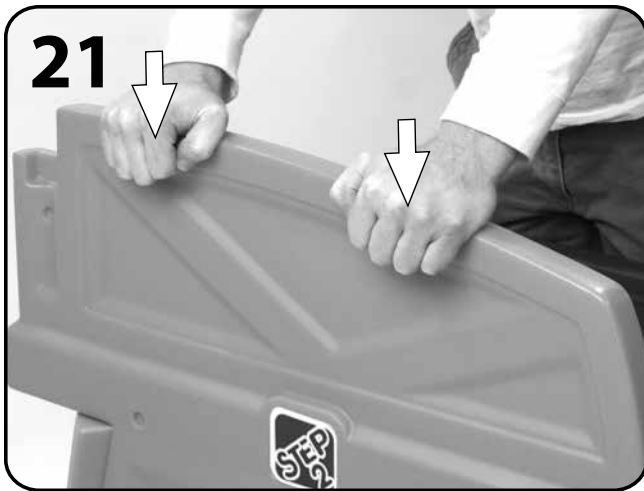

**Repeat steps 19-21 to second side wall (K).**  
 Répétez les étapes 19 à 21 sur le deuxième élément (K).  
 Repita los pasos 19-21 en el segundo soporte (K).  
 Ripetere i passi 19-21 al secondo (K).  
 Herhaal stap 19-21 voor de tweede (K).  
 Repita os passos 19-21 para o Segundo (K).  
 Powtórzyć kroki 19-21 dla drugiej (K).  
 对第二面侧壁 (K) 重复步骤 19-21。

كرر الخطوات من 19-21 مع الجانب الثاني للجدار (K).

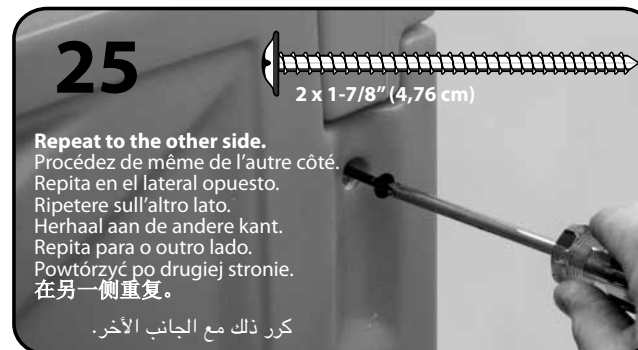

**Repeat to the other side.**  
 Procédez de même de l'autre côté.  
 Repita en el lateral opuesto.  
 Ripetere sull'altro lato.  
 Herhaal aan de andere kant.  
 Repita para o outro lado.  
 Powtórzyć po drugiej stronie.  
 在另一侧重复。

كرر ذلك مع الجانب الآخر.

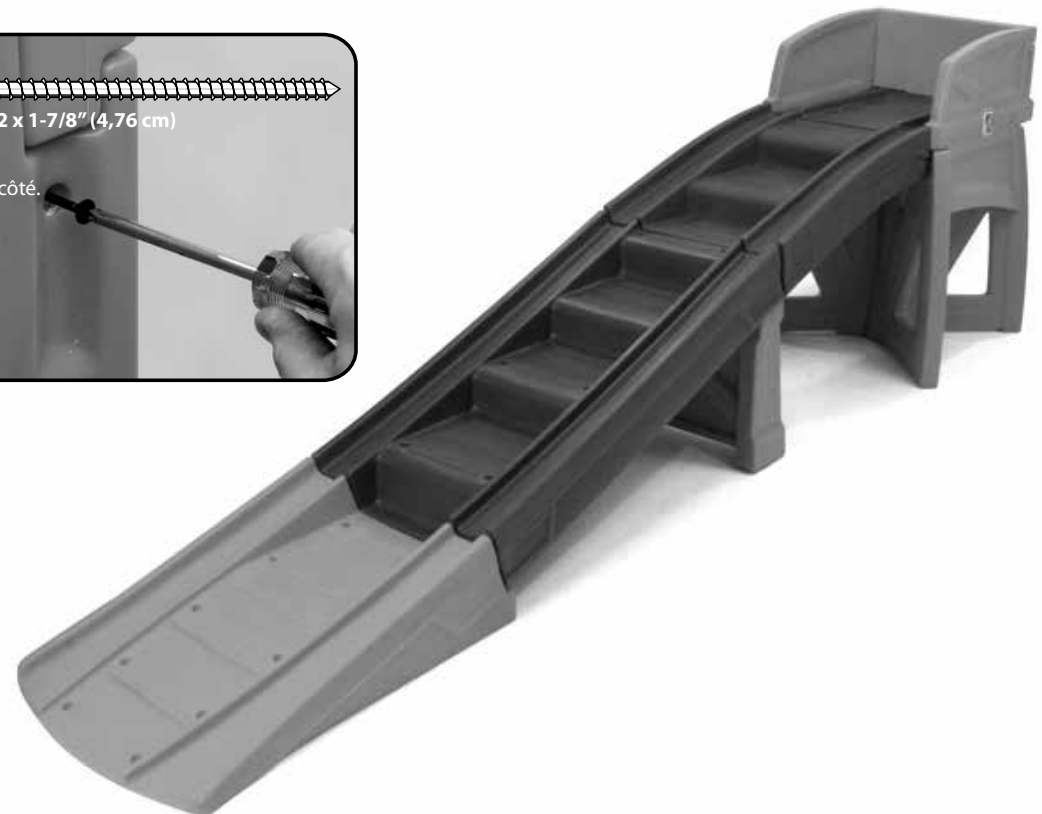

**26 Decal Application:** Application des décalcomanies : Colocación de los adhesivos: Applicazione delle decalcomanie:  
Plakplaatje aanbrengen: Aplicação da decalcomania: Umieszczanie naklejek: 贴纸置放:

وضع الملصق:

**#7444**

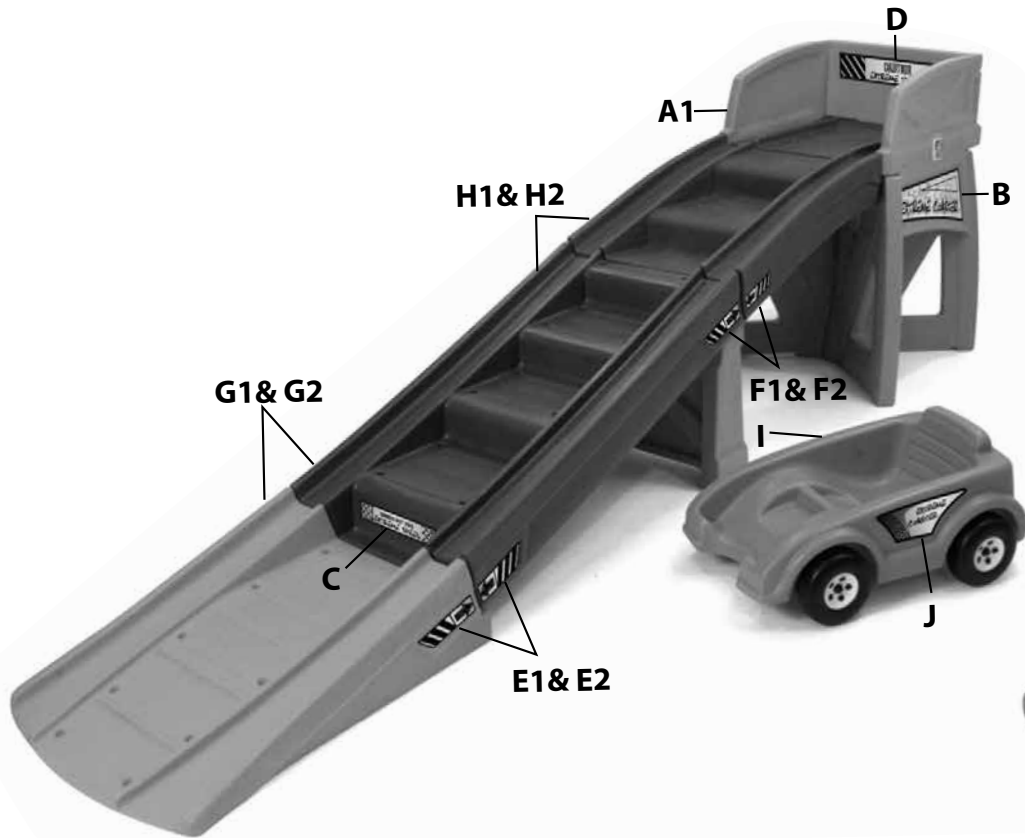

**#8516**

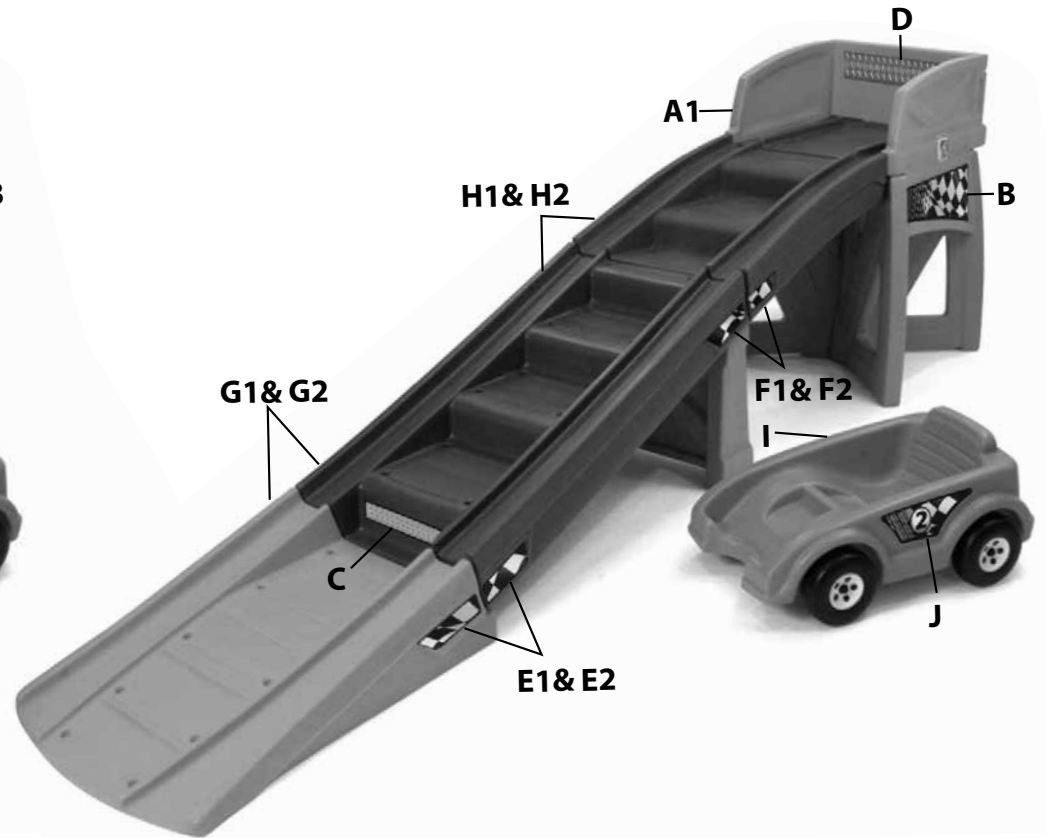

## Consumer Information Sheet For Playground Surfacing Materials



The Step2 Company, LLC.  
10010 Aurora-Hudson Rd.  
Streetsboro, OH 44241 USA

1-800-347-8372  
Valid only in U.S.A. and Canada  
(330)656-0440

www.step2.com

### Minimum compressed loose-fill surfacing depths

Inches	of	(Loose-fill Material)	Protects to	Fall Height (feet)
9		Shredded/ recycled rubber		10
9		Sand		4
9		Pea Gravel		5
9		Wood mulch (non-CCA)		7
9		Wood chips		10

Table X3.1

• X3.1 The U.S. Consumer Product Safety Commission estimates that about 100,000 playground equipment related injuries resulting from falls to the ground surface are treated annually in U.S. hospital emergency rooms. Injuries involving this hazard pattern tend to be among the most serious of all playground injuries, and have the potential to be fatal, particularly when the injury is to the head. The surface under and around playground equipment can be a major factor in determining the injury-causing potential of a fall. It is self evident that a fall onto a shock absorbing surface is less likely to cause a serious injury than a fall onto a hard surface.

Playground equipment should never be placed on hard surfaces such as concrete or asphalt and while grass may appear to be acceptable it may quickly turn to hard packed earth in areas of high traffic. Shredded bark mulch, wood chips, fine sand or fine gravel are considered to be acceptable shock absorbing surfaces when installed and maintained at a sufficient depth under and around playground equipment.

• X3.2 Table X3.1 lists the maximum height from which a child would not be expected to sustain a life-threatening head injury in a fall onto five different loose-fill surfacing materials if they are installed and maintained at a depth of 9 in. However, it should be recognized that all injuries due to falls can not be prevented no matter what surfacing material is used.

• X3.3 It is recommended that a shock absorbing material should extend a minimum of 6.5 ft. in all directions from the perimeter of stationary equipment such as climbers and slides. However, because children may deliberately jump from a moving swing, the shock absorbing material should extend in the front and rear of swing a minimum distance of 2 times the height of the pivot point measured from a point directly beneath the pivot on the supporting structure.

• X3.4 This information is intended to assist in comparing the relative shock-absorbing properties of various materials. No particular material is recommended over another. However, each material is only effective when properly maintained. Materials should be checked periodically and replenished to maintain correct depth as determined necessary for your equipment. The choice of a material depends on the type and height of the playground equipment, the availability of the material in your area, and its cost.

### PLEASE SAVE THIS SHEET FOR FUTURE REFERENCE

## Fiche d'information du consommateur sur les matériaux de surface des terrains de jeux

### Profondeur minimum des matériaux meubles de surface tassés

pouces	de (matériaux meubles)	protègent une	chute de (pieds)
9	Caoutchouc broyé/recyclé		10
9	Sable		4
9	Gravier		5
9	Paille de bois (sans CCA)		7
9	Copeaux de bois		10

Tableau X3.1

This information has been extracted from the CPSC publications "Playground Surfacing - Technical Information Guide". Copies of this publication can be obtained by sending a postcard to the: Office of Public Affairs, U.S. Consumer Product Safety Commission, Washington, D.C., 20207 or call the toll-free hotline: 1-800-638-2772.

Ces informations sont extraites des publications CPSC, « Surfaçage des terrains de jeux-Guide technique ». Pour vous procurer des exemplaires de ces publications, envoyez une carte postale à : Office of Public Affairs, U.S. Consumer Product Safety Commission, Washington, D.C., 20207 ou appelez la ligne directe sans frais : 1-800-638-2772.

• X3.1 La « Consumer Product Safety Commission » des États-Unis (CPSC) estime qu'environ 100 000 blessures provoquées par des chutes lors de l'utilisation de jeux de plein air sont traitées dans les services d'urgence des hôpitaux américains. Les chutes sont la cause des blessures les plus graves sur les terrains de jeux. Lorsqu'elles sont à la tête, ces blessures peuvent s'avérer mortelles. Le type de surface supportant et entourant les équipements de jeux contribue considérablement aux types de blessures provoquées par une chute. Il est évident qu'une surface amortissant les chocs diminue les risques de blessures graves par chute comparativement à une surface dure.

L'équipement des terrains de jeux ne doit jamais être installé sur des surfaces dures en ciment ou en asphalte par exemple. Bien que la pelouse semble être une surface acceptable, elle peut rapidement se tasser sous les passages fréquents. Les copeaux de bois ou d'écorce, le sable doux et le gravier rond sont des exemples de surfaces qui amortissent les chocs lorsqu'ils sont installés et entretenus sur une épaisseur suffisante sous et autour de l'équipement du terrain de jeux.

• X3.2 Le tableau X3.1 indique la hauteur maximale de chute, sur cinq surfaces différentes servant à recouvrir des terrains de jeux, et ne devant pas provoquer de blessures mortelles si ces surfaces sont installées et entretenues sur une épaisseur de 23 cm (9 po). Cependant, quelle que soit la surface, il est impossible de prévenir toutes les blessures provoquées par des chutes.

• X3.3 Il est recommandé que la surface de protection recouvre le terrain de jeux sur un périmètre d'au moins 2 m (6,5 pieds) autour du matériel fixe, portique d'escalade, glissade, etc. Cependant, par mesure de précaution, les enfants pouvant de manière délibérée sauter d'une balançoire en mouvement, la surface de protection doit recouvrir le terrain situé devant et derrière la balançoire sur une longueur égale à au moins 2 fois la hauteur entre le sol et le point pivot de la structure de soutien.

• X3.4 Ces informations sont destinées à faciliter la comparaison des propriétés d'absorption relative des chocs de divers matériaux. Aucun matériau particulier n'est recommandé par rapport à un autre. Cependant, chaque matériau n'est efficace que s'il est correctement entretenu. Les matériaux doivent être régulièrement vérifiés et complétés afin de maintenir la profondeur suffisante déterminée nécessaire pour votre équipement. Le choix d'un matériau dépend du type et la hauteur de l'aire de jeux, de la disponibilité des matériaux dans la région et de son coût.

### VEUILLEZ CONSERVER CETTE FICHE POUR RÉFÉRENCE ULTÉRIEURE.

## Hoja de información al consumidor sobre Materiales de Superficies de Juego

### Profundidad mínima de la superficie amortiguadora

Pulgadas	de (Superficie amortiguadora)	Protege hasta	Altura de caída (pies)
9	Caucho reciclado/triturado		10
9	Arena		4
9	Gravilla		5
9	Acolchado de madera (sin CCA)		7
9	Astillas de madera		10

Table X3.1

Esta información se ha extraído de las publicaciones de CPSC "Superficies de juego - Guía de información técnica" (Playground Surfacing-Technical Information Guide). Se pueden obtener copias de esta publicación enviando una postal a: Office of Public Affairs, U.S. Consumer Product Safety Commission, Washington, D.C., 20207 o llamando a la línea de asistencia gratuita: 1-800-638-2772.

• X3.1 La Comisión de Seguridad de Productos de Consumo de EE.UU. (CPSC - Consumer Product Safety Commission) calcula que en salas de emergencia de hospitales de EE.UU., se tratan aproximadamente 100,000 lesiones al año relacionadas con caídas de juegos de parque. Dichas lesiones se encuentran entre las más graves dentro de las relacionadas con juegos de parque y pueden llegar a ser mortales, especialmente si son en la cabeza. La superficie debajo y alrededor del juego puede ser un factor muy importante para determinar el potencial de una lesión provocada por una caída. Es evidente que una caída en una superficie amortiguadora tiene menos probabilidad de causar una lesión grave que una caída en una superficie dura.

Nunca deben instalarse los juegos en superficies duras como hormigón o asfalto y si bien el césped puede parecer una superficie aceptable, puede tornarse rápidamente en tierra compacta en zonas de mucho tránsito. Tanto el acolchado de corteza triturada, como las astillas de madera y la grava o arena fina se consideran superficies amortiguadoras aceptables cuando se instalan y mantienen a suficiente profundidad debajo y alrededor del juego.

• X3.2 La Tabla X3.1 indica la altura máxima de caída en cinco superficies amortiguadoras diferentes, donde no se espera que un niño sufra una lesión en la cabeza que ponga en riesgo su vida, si se instalan y mantienen a una profundidad de 23cm (9 pulg.) Sin embargo ha de admitirse que, sin importar el material de superficie que se utilice, no pueden prevenirse todas las lesiones ocasionadas por caídas.

• X3.3 Se recomienda que el material amortiguador se extienda un mínimo de 2m (6,5 pies) en todas las direcciones desde el perímetro de juegos fijos como equipos para trepar y toboganes. Sin embargo debido a que los niños pueden saltar de forma deliberada de un columpio en movimiento, se recomienda que el material de

amortiguación, delante y detrás del columpio, se extienda una distancia mínima de 2 veces la altura del centro de giro medido en un punto que esté directamente debajo del pivote en la estructura de apoyo.

• X3.4 El objetivo de esta información es asistir en la comparación de las propiedades relativas de amortiguación de diferentes materiales. No se recomienda ninguno en particular. Sin embargo, todo material es efectivo solamente si recibe el mantenimiento adecuado. Inspecciónelo periódicamente y rellénelo para mantener la profundidad apropiada que requiera su equipo. La elección de material depende del tipo y altura del juego, del coste y de la disponibilidad de material en su área.

## CONSERVE ESTA HOJA PARA SU CONSULTA EN EL FUTURO.

### ITALIANO

## Informazioni per il cliente sui materiali delle superfici di gioco.

### Profondità minime superfici "loose fill" compresse

Pollici	Di (materiale "loose-fill")	protegge da	una caduta di (piedi)
9	Gomma triturata/riciclata		10
9	Sabbia		4
9	Ghiaia fine		5
9	Pacciamatura in legno (non CCA)		7
9	Cippato		10

Tabella X3.1

Questa informazione è stata estratta dalle pubblicazioni CPSC "Playground Surfacing - Technical Information Guide". È possibile ottenere copie di tale pubblicazione scrivendo a: Office of Public Affairs, U.S. Consumer Product Safety Commission, Washington, D.C., 20207 oppure chiamando la hotline gratuita: 1-800-638-2772.

• X3.1 La U.S. Consumer Product Safety Commission stima negli U.S.A. circa 100.000 ricoveri d'emergenza l'anno in seguito ad incidenti legati a superfici di gioco, risultanti da cadute a terra. Gli incidenti correlati a tale tipo di rischi sono solitamente estremamente gravi e possono essere fatali, in particolare in caso di infortuni alla testa. La superficie al di sotto e attorno alla superficie di gioco può essere determinante per la rischiosità delle cadute. Ovviamente una caduta su una superficie per l'assorbimento degli urti riduce le probabilità di incidenti piuttosto che una superficie dura.

L'apparecchiatura non deve essere posizionata su superfici dure come cemento o asfalto e se l'erba potrebbe apparire una superficie accettabile può trasformarsi rapidamente un terreno duro in aree ad alto traffico. Pacciamatura di corteccia sminuzzata, cippato, sabbia fine o ghiaia fine sono considerate superfici ad assorbimento degli urti se installate e mantenute ad una profondità sufficiente sotto e attorno l'apparecchiatura.

• X3.2 Nella tabella X3.1 sono elencate le altezze massime da cui è ridotto il rischio di incidenti mortali alla testa in caso di cadute del bambino su superfici "loose fill" in cinque materiali installati e mantenuti a una profondità di 9 pollici. Tuttavia, occorre tenere presente che qualunque sia il materiale della superficie è impossibile prevenire completamente incidenti in seguito a cadute.

• X3.3 Si raccomanda un materiale di assorbimento degli urti esteso almeno 6,5 ft in ciascuna direzione dal perimetro di apparecchiature statiche come ramponi e scivoli. Tuttavia, dato che i bambini potrebbero decidere di saltare in seguito a un oscillamento, il materiale di assorbimento deve estendersi davanti e dietro il componente oscillante per una distanza minima pari al doppio dell'altezza del perno misurata da un punto direttamente sottostante al perno sulla struttura di supporto.

• X3.4 Queste informazioni hanno lo scopo di assistere la comparazione delle proprietà di assorbimento degli urti di diversi materiali. Nessun material in particolare è più raccomandabile di altri. Tuttavia, ciascun materiale è efficace solo con una manutenzione adeguata. È necessario controllare periodicamente e reintegrare per il mantenimento della profondità necessaria per l'apparecchiatura. La scelta del materiale dipende dal tipo e dall'altezza dell'apparecchiatura, la disponibilità del materiale nella propria area e il suo costo.

## CONSERVARE QUESTO FOGLIO PER FUTURO RIFERIMENTO

### NEDERLANDS

## Informatieblad voor de consument voor materialen onder de speeltu- nistrusting

### Minimale ingedrukte los gestorte oppervlaktediepten

Inch	(los gestort materiaal)	beschermt tot	valhoogte (feet)
9	Gesnipperd/gerecycled rubber		10
9	Zand		4
9	Grind		5
9	Houtstrooisel (niet-CCA)		7
9	Houtsnippers		10

Tabel X3.1

Deze informatie is gehaald uit de CPSC-publicatie 'Playground Surfacing - Technical Information Guide' (deklaag voor speeltuinen - technische informatiegids). Exemplaren van deze publicatie kunnen worden verkregen door een briefkaart te sturen naar de: Office of Public Affairs, U.S. Consumer Product Safety Commission, Washington, DC 20207 of de gratis (in Noord-Amerika) hotline op nr. 1-800-638-2772 te bellen.

• X3.1 De U.S. Consumer Product Safety Commission schat dat per jaar ongeveer 100.000 met speeltuininstrusting verband houdend letsels door vallen op de deklaag eronder worden behandeld op de afdeling spoedeisende hulp van Amerikaanse ziekenhuizen. Verwondingen die dit gevarenpatroon betreffen zijn de ernstigste van alle speeltuinverwondingen en kunnen mogelijk fataal zijn, in het bijzonder wanneer het letsel aan het hoofd is. De grond onder en rond de speeltuininstrusting kan een belangrijke factor zijn bij het bepalen van het letsel veroorzakende potentieel van een val. Het is vanzelfsprekend dat een val op een schokabsorberend oppervlak minder waarschijnlijk ernstig letsel zal veroorzaken dan een val op een hard oppervlak.

Speeltuininstrusting mag nooit op harde oppervlakken worden gezet zoals op beton of asfalt en hoewel gras aanvaardbaar kan lijken, kan dit snel veranderen in harde, samengepakte aarde op plaatsen waar veel loopverkeer is. Gesnipperde schors, houtsnippers, fijn zand of fijn grind worden als aanvaardbare schokabsorberende oppervlakken beschouwd wanneer ze op voldoende diepte onder en rond de speeltuininstrusting worden geïnstalleerd en onderhouden.

• X3.2 Tabel X3.1 vermeldt de maximale hoogte waarbij niet verwacht wordt dat een kind levensbedreigend hoofdletsel zou oplopen bij een val op vijf verschillende los gestorte deklaagmaterialen als die geïnstalleerd en onderhouden worden op een diepte van 22,5 cm (9 inch). Er dient echter gerealiseerd te worden dat alle letsels door vallen niet voorkomen kan worden, ongeacht het deklaagmateriaal dat gebruikt is.

• X3.3 Er wordt aanbevolen dat schokabsorberend materiaal minimaal 2 m (6,5 ft) in alle richtingen voorbij de omtrek van stilstaande uitrustingen zoals klimrekken en glijbanen dient uit te strekken. Omdat kinderen echter met opzet van een bewegende schommel kunnen springen, dient het schokabsorberende materiaal vóór en achter de schommel minimaal een afstand van 2 keer de hoogte van het draaipunt gemeten vanaf een punt rechtstreeks onder het draaipunt op de steunstructuur te bedragen.

• X3.4 Deze informatie is bedoeld om te helpen bij het vergelijken van de relatieve schokabsorberende eigenschappen van verschillende materialen. Er wordt geen bepaald materiaal aanbevolen boven andere materialen. Elk materiaal is echter alleen effectief wanneer het behoorlijk onderhouden wordt. Materialen dienen periodiek te worden gecontroleerd en bijgevuld om de juiste diepte aan te houden zoals voor uw uitrusting is vastgesteld. De keuze van een materiaal hangt af van het type en de hoogte van de speeltuininstrusting, de beschikbaarheid van het materiaal in uw omgeving en de kosten ervan.

## BEWAAR DIT BLAD VOOR NASLAG IN DE TOEKOMST

### PORTUGÊS

## Ficha de informação para o consumidor para materiais de superfície para espaços de recreio.

### Profundidades mínimas de material de superfície de enchimento solto comprimido

Polegadas (cm)	De (material de enchimento solto)/ protege uma queda de uma altura de (pés - cm)	
9	Borracha desfeita/reciclada	10
9	Areia	4
9	Brita fina	5
9	Aparas de madeira (não CCA)	7
9	Raspas de madeira	10

Tabela X3.1

Esta informação foi extraída das publicações da CPSC "Materiais de superfície para espaços de recreio - Manual de informação técnica". É possível obter cópias desta publicação enviando um postal para: Office of Public Affairs, U.S. Consumer Product Safety Commission, Washington, D.C., 20207 ou contactar através do número de telephone grátis: 1-800-638-2772.

• X3.1 A Comissão de Segurança de Produtos do Consumidor dos Estados Unidos estima que cerca de 100 000 ferimentos relacionados com equipamentos de recreio resultantes de quedas em solo duro sejam tratados anualmente nas salas de urgência dos hospitais norte-americanos. Os ferimentos que envolvem este padrão de perigo tendem a figurar entre os mais graves de todos os ferimentos em espaços de recreio e têm o potencial de serem fatais, em particular, quando os ferimentos ocorrem na cabeça. A superfície por baixo e em torno do equipamento de recreio pode ser um importante factor na determinação do potencial de ferimento de uma queda. Torna-se evidente que uma queda numa superfície que absorva o choque tem menos probabilidades resultar num ferimento grave que uma queda numa superfície dura.

Os equipamentos de recreio nunca devem ser colocados em superfícies duras, tais como betão ou asfalto e, apesar da relva parecer ser aceitável, pode transformar-se rapidamente em solo compactado em zonas de grande intensidade de tráfego. Aparas, raspas de madeira, areia fina ou gravilha fina são consideradas como superfícies com absorção de choques aceitáveis quando instaladas e mantidas a uma profundidade suficiente por baixo e em torno do equipamento de recreio.

• X3.2 A Tabela X3.1 lista a altura máxima a partir da qual não se espera que uma criança sofra ferimentos na cabeça que incorram em perigo de vida em cinco materiais de superfície soltos diferentes se instalados e mantidos a uma profundidade de 9 pol. (23 cm). No entanto, deve reconhecer-se que nem todos os ferimentos devido a quedas podem ser evitados independentemente do material de superfície utilizado.

• X3.3 Recomenda-se que o material de superfície se prolongue, no mínimo, por 6,5 ft (2 m) em todas as direcções a partir do perímetro do equipamento estacionário, como escadas e escorregas. No entanto e porque

as crianças podem saltar deliberadamente de um baloço em movimento, o material para absorver os choques deve prolongar-se em frente e atrás de um baloço por uma distância mínima de 2 vezes a altura do ponto do pivô medida a partir de um ponto directamente por baixo do pivô na estrutura de suporte.

• X3.4 Esta informação destina-se a ajudar na comparação das propriedades relativas de absorção de choques dos vários materiais. Nenhum material em particular é recomendado em detrimento de outro. No entanto, cada material só é eficaz se for realizada a sua correcta manutenção. Os materiais devem ser verificados periodicamente e reabastecidos de modo a manter a profundidade correcta, conforme necessário para o seu equipamento. A escolha do material depende do tipo e da altura do equipamento de recreio, a disponibilidade do material na sua zona e o seu custo.

### GUARDE ESTA FICHA PARA REFERÊNCIA FUTURA

**POLSKI**

## Informacje dla klientów na temat podłoży ochronnych na placach zabaw

### Minimalne głębokości skompresowanych powierzchni sypkich

Cale	(Materiał sypki)	zapewniający ochronę upadku z	wysokości (stopy)
9	Rozdrobniona/przetworzona guma		10
9	Piasek		4
9	Zwir		5
9	Mulcz z trocin (bez CCA)		7
9	Zrębki drzewne		10

**Tabela X3.1**

• X3.1 Amerykańska Komisja do Spraw Bezpieczeństwa Produktów Konsumenckich (CPSC) szacuje, że rocznie w przyszpitalnych oddziałach pomocy w nagłych wypadkach opatrzuje się ok. 100 000 urazów przy upadkach, których przyczyną było wyposażenie placów zabaw. Urazy tego rodzaju zaliczane są do najpoważniejszych wypadków, jakie zdarzają się na placach zabaw i mogą mieć nawet skutek śmiertelny – szczególnie, gdy dochodzi do urazu głowy. Powierzchnia pod oraz wokół sprzętu do zabawy może stanowić główny czynnik w określaniu stopnia zagrożenia przy upadku. To oczywiście, że upadek na powierzchnię amortyzującą jest bezpieczniejszy niż upadek na twardą powierzchnię.

Wyposażenie placów zabaw nigdy nie powinno być ustawiane na twardych powierzchniach, takich jak beton czy asfalt, a choć trawa może być dobrym rozwiązaniem, w miejscach dużego ruchu zwykle szybko zamienia się w grudy ziemi. Drobne kawałki kory, trociny, drobnziarnisty piasek lub żwirek są uważane za odpowiedni materiał amortyzujący, jeśli zostaną wysypane i utrzymane na odpowiedniej głębokości pod oraz wokół sprzętu na placu zabaw.

• X3.2 Tabela X3.1 zawiera informacje, z jakiej maksymalnej wysokości dziecko może upaść, nie doświadczając zagrażającego życiu urazu głowy, dla pięć rodzajów sypkich materiałów powierzchniowych, jeśli są one wysypane i utrzymane na głębokości 229 mm. Należy przy tym jednak wziąć pod uwagę, że nie wszystkim urazom można zapobiec, niezależnie od tego, jakiego materiału się użyje do utworzenia powierzchni.

• X3.3 Zaleca się, żeby materiał amortyzujący znajdował się w przestrzeni przynajmniej 1,8 m we wszystkich kierunkach od stacjonarnego sprzętu, takiego jak sprzęt do wspinania czy zjeżdżalnie. Dzieci często celowo zeskakują z rozhuśtanego siedziska, więc materiał amortyzujący należy dać zarówno z przodu, jak i z tyłu huśtawki na minimalną odległość dwukrotnej wysokości punktu obrotu mierzonego od punktu znajdującego się bezpośrednio pod osią na konstrukcji wspornej.

• X3.4 Niniejsze informacje mają na celu porównanie względnych właściwości amortyzujących poszczególnych materiałów. Zaden materiał nie jest zalecany bardziej niż inne. Jednakże każdy jest tylko wtedy skuteczny, gdy jest odpowiednio utrzymany. Materiały te powinny być okresowo sprawdzane i uzupełniane, aby utrzymać odpowiednią głębokość, taką jak wymagana dla danego sprzętu. Wybór materiału zależy od rodzaju i wysokości sprzętu zainstalowanego na placu zabaw, a także od dostępności materiału w danym miejscu i jego kosztu.

### NALEŻY ZACHOWAĆ TĘ STRONĘ DO WGLĄDU W PRZYSZŁOŚCI

**中文**

## 游乐场铺面材料消费者信息表

### 最小压缩松填铺面深度

英寸	松填材料	保护坠落高度 (英尺)
9	橡胶屑/回收橡胶	10
9	沙土	4
9	细砾	5
9	盖土木板 (非 CCA)	7
9	木屑	10

**表 X3.1**

此资料摘录自美国消费品安全委员会出版的“游乐场铺面 - 技术信息指南”(Playground Surfacing - Technical Information Guide)。如需获取本刊物的副本,可寄送明信片至:美国消费品安全委员会公共事务办公室, Washington, D.C., 20207 或拨打免费热线电话: 1-800-638-2772。

• X3.1 据美国消费品安全委员会估计,美国医院急诊室每年会接收约 100,000 名与游乐场设备相关的因摔落在地面而导致受伤的人员。在所有游乐场受伤事件中,此类危险造成的伤害往往是最严重的,并有可能致命,尤其是当受伤部位在头部时。游乐场设备下方和周围的地面是导致潜在坠落伤害的主要因素。很明显,相比坚硬的表面,坠落到减震表面不太可能造成严重伤害。

游乐场设备不得置于混凝土、沥青等坚硬的表面上,草坪表面虽然可接受,但如果人流量大则会很快变成坚硬的硬泥地。游乐场设备底下和周围可以安装盖土碎树皮、木屑、细沙或细砾等减震表面,但必须达到足够的深度并得到适当的维护。

• X3.2 表 X3.1 列出了最大高度,儿童从超过此高度的地方坠落将会导致头部严重受伤,进而危及生命,即使下面是五种不同的松填铺面材料,且其安装厚度达到 9 英寸。然而应该注意的是,无论使用哪种铺面材料,都不可完全避免造成坠落伤。

• X3.3 根据建议,从固定式设备周围往外 6.5 平方英尺的范围内都应该铺上减震材料,这些设备包括攀岩墙、滑道等。然而由于儿童可能会故意从晃动的秋千上跳下来,因此秋千前后的减震材料的长度应为轴心点高度的 2 倍以上(从支承结构的枢轴正下方的点量起)。

• X3.4 此资料旨在帮助比较各种材料的相对减震性能,而不着重推荐使用哪种材料。每种材料只有在正确维护的情况下才能起到有效减震作用。因此需要定期检查和补充材料,维持设备所需的正确深度。材料的选择取决于游乐场的类型和高度,以及当地的材料可用性及其成本。

请保存此表以供日后参考

## الحد الأدنى لأعماق مواد فرش الأسطح السائبة المضغوطة

بوصات من	مواد الفرش السائبة	تحمى حتى	ارتفاع الانزلاق (قدم)
9	مطاط مقطع لأجزاء صغيرة/معاد تدويره		
9	رمل		
9	حصى صغير		
9	نشارة خشب (لا تحتوي على زرنينغ النحاس الملون)		
9	رقائق الخشب		

## الجدول 1.3X

علومات مأخوذة من منشورات اللجنة الأمريكية لسلامة المنتجات الاستهلاكية (CPSC) "المواد المستخدمة في فرش الملاعب - دليل المعلومات الفنية". يمكن الحصول على نسخة من هذا المنشور بإرسال رسالة بريدية إلى: U.S. of Public Affairs, U.S. Consumer Product Safety Commission Office, Washington, D.C., 20207, أو اتصل بالخط الساخن المجاني: 1-800-638-2772.

• **1.3X** تبعاً لتقديرات اللجنة الأمريكية لسلامة المنتجات الاستهلاكية هناك ما يقرب من 100,000 إصابة سنوية مرتبطة بأجهزة الملاعب تنجم عن السقوط على الأرض ويتم معالجتها بغرف الحالات الطارئة بالمستشفيات الأمريكية. تأتي الإصابات الناجمة عن حالات السقوط الخطرة تلك ضمن إصابات الملاعب الأكثر خطورة، وفي بعض الأحيان تكون هذه الإصابات مميتة خاصة عندما تكون الإصابة في الرأس. يمكن أن يلعب السطح الموجود أسفل أجهزة الملاعب وحولها دوراً رئيسياً في حالات السقوط التي تتسبب في حدوث إصابات. ولا يوجد شك في أن نسبة الإصابات الشديدة التي تحدث نتيجة للسقوط على سطح ممتص للصدمات أقل كثيراً من تلك التي تحدث عند السقوط على سطح صلب.

يجب ألا يتم مطلقاً وضع أجهزة الملاعب على أسطح صلبة مثل الأسمنت، والأسفلت وبينما يعتبر العشب سطحاً مقبولاً إلا أنه يتحول سريعاً إلى تربة متكتلة صلبة في المناطق التي تشهد معدل حركة عالي. تعتبر نشارة لحاء الأشجار المفرومة، وشرائح الخشب، والرمال الناعمة، والحصى الصغير أسطح ممتصة للصدمات مقبولة عند فرشها على أعماق كافية أسفل أجهزة الملاعب وحولها.

الجدول **1.3X** يوضح الحد الأقصى للارتفاع الذي لا يمكن للطفل التعرض معه إلى إصابة في الرأس تهدد حياته عند السقوط على خمس مواد مختلفة من المواد السائبة المستخدمة في فرش الملاعب في حالة فرش هذه المواد على عمق 9 بوصات. ومع ذلك، يجب التنبيه إلى أنه لا يمكن منع كل الإصابات الناجمة عن السقوط بغض النظر عن المواد المستخدمة في فرش الملاعب.

• **3.3X** يوصى بأن يتم فرش المواد الممتصة للصدمات لمسافة 6.5 قدم على الأقل من الحدود الخارجية للجهاز الثابت مثل ألعاب التسلق والزلاقات. ومع ذلك، ونظراً لأن الأطفال قد يتعمدون القفز من أرجوحة وهي تتحرك، يجب فرش المادة الممتصة للصدمات أمام وخلف الأرجوحة لمسافة تعادل ضعف ارتفاع النقطة المحورية التي يتم قياسها من النقطة الواقعة أسفل المحور تماماً على الهيكل الداعم.

• **4.3X** هذه المعلومات مخصصة لمساعدتك على مقارنة خصائص امتصاص الصدمات النسبية الخاصة بالمواد المختلفة. لا يوصى باستخدام مادة معينة دون الأخرى. ومع ذلك، تلعب المادة دوراً فعالاً فقط عندما يتم المحافظة عليها بشكل سليم. يجب فحص المواد بشكل دوري وإعادة ملئها للاحتفاظ بالعمق الصحيح اللازم لجهازك. يتم اختيار المادة تبعاً لنوع جهاز الملعب وارتفاعه، وكذلك تبعاً لدى توفر المادة في منطقتك، وتكلفتها.

الرجاء الاحتفاظ بهذا الدليل للرجوع إليه في المستقبل