



## **300 AMP SLIM JUMP-STARTER** **INSTRUCTION MANUAL**



Intertek

Catalog Number JUS300B

**Thank you for choosing Black & Decker!**  
**Go to [www.Baccusglobal.com](http://www.Baccusglobal.com)**  
**to register your new product.**

### **PLEASE READ BEFORE RETURNING THIS PRODUCT FOR ANY REASON:**

If you have a question or experience a problem with your purchase, go to  
**[HTTP://WWW.BACCUSGLOBAL.COM](http://WWW.BACCUSGLOBAL.COM)**  
for instant answers 24 hours a day.

If you can't find the answer or do not have access to the internet,  
call 1-877-571-2391 from 9 a.m. to 5 p.m. EST, Mon. – Fri. to speak with an agent.

Please have the catalog number available when you call.

**SAVE THIS MANUAL FOR FUTURE REFERENCE.**

Cat. # JUS300B  
Copyright © 2012 Baccus Global LLC

June 2012  
Printed in China

This device complies with part 15 of the FCC rules. Operation is subject to the following two conditions: (1) this device may not cause harmful interference, and (2) this device must accept any interference received, including interference that may cause undesired operation.

This equipment has been tested and found to comply with the limits for a Class B digital device, pursuant to part 15 of the FCC Rules. These limits are designed to provide reasonable protection against harmful interference in a residential installation. This equipment generates, uses and can radiate radio frequency energy and, if not installed and used in accordance with the instructions, may cause harmful interference to radio communications. However, there is no guarantee that interference will not occur in a particular installation. If equipment does cause harmful interference to radio or television reception, which can be determined by turning the equipment off and on, the user is encouraged to try to correct the interference by one or more of the following measures:

- Reorient or relocate the receiving antenna.
- Increase the separation between equipment and receiver.
- Connect the equipment into an outlet on a circuit different from that to which the receiver is connected.
- Consult the dealer or an experienced radio/TV technician for help.

Changes or modifications not approved by the party responsible for compliance could void user's authority to operate the equipment.

## SAFETY GUIDELINES / DEFINITIONS

⚠ **DANGER:** Indicates an imminently hazardous situation which, if not avoided, will result in death or serious injury.

⚠ **WARNING:** Indicates a potentially hazardous situation which, if not avoided, could result in death or serious injury.

⚠ **CAUTION:** Indicates a potentially hazardous situation which, if not avoided, may result in minor or moderate injury.

**CAUTION:** Used without the safety alert symbol indicates potentially hazardous situation which, if not avoided, may result in property damage.

**RISK OF UNSAFE OPERATION.** When using tools or equipment, basic safety precautions should always be followed to reduce the risk of personal injury. Improper operation, maintenance or modification of tools or equipment could result in serious injury and property damage. There are certain applications for which tools and equipment are designed. Black & Decker strongly recommends that this product NOT be modified and/or used for any application other than for which it was designed. Read and understand all warnings and operating instructions before using any tool or equipment.

## IMPORTANT SAFETY INSTRUCTIONS

⚠ **GENERAL SAFETY WARNINGS AND INSTRUCTIONS FOR ALL APPLIANCES READ ALL INSTRUCTIONS**

### READ ALL INSTRUCTIONS

⚠ **WARNING:** Read all instructions before operating product. Failure to follow all instructions listed below may result in electric shock, fire and/or serious injury.

- **AVOID DANGEROUS ENVIRONMENTS:** Don't use appliances in damp or wet locations. Don't use appliances in the rain.
- **KEEP CHILDREN AWAY.** All visitors should be kept at a distance from work area.
- **STORE IDLE APPLIANCES INDOORS.** When not in use, appliances should be stored indoors in dry, and high or locked-up place – out of reach of children.
- **DON'T FORCE APPLIANCE.** It will do the job better and with less likelihood of a risk of injury at the rate for which it was designed.
- **USE RIGHT APPLIANCE.** Do not use the appliance for any job except that for which it is intended.
- **DRESS PROPERLY.** Do not wear loose clothing or jewelry. They can be caught in moving parts. Rubber gloves and substantial, non-skid footwear are recommended when working outdoors. Wear protective hair covering to contain long hair.
- **USE SAFETY GLASSES AND OTHER SAFETY EQUIPMENT.** Use safety goggles or safety glasses with side shields, complying with applicable safety standards and, when needed, a face shield. Also use

face or dust mask if operation is dusty. This applies to all persons in the work area. Also use a hard hat, hearing protection, gloves, safety shoes and dust collection systems when specified or required. Safety glasses or the like are available at extra cost at your local dealer.

- **DON'T ABUSE CORD.** Never carry appliance by cord or yank it to disconnect from receptacle. Keep cord from heat, oil, and sharp edges.
- **DON'T OVERREACH.** Keep proper footing and balance at all times.
- **DISCONNECT APPLIANCES.** Disconnect the appliance from the power supply when not in use, before servicing, and when changing accessories such as blades and the like.
- **AVOID UNINTENTIONAL STARTING.** Don't carry plugged-in appliance with finger on switch. Be sure switch is off when plugging in.
- **GROUND FAULT CIRCUIT INTERRUPTER (GFCI)** protection should be provided on the circuits or outlets to be used. Receptacles are available having built in GFCI protection and may be used for this measure of safety.
- **USE OF ACCESSORIES AND ATTACHMENTS.** The use of any accessory or attachment not recommended for use with this appliance could be hazardous. Note: Refer to the accessory section of this manual for further details.
- **STAY ALERT.** Watch what you are doing. Use common sense. Do not operate tool when you are tired.
- **CHECK DAMAGED PARTS.** Before further use of the tool, a part that is damaged should be carefully checked to determine that it will operate properly and perform its intended function. A part that is damaged should be properly repaired or replaced by manufacturer unless otherwise indicated elsewhere in this instruction manual. Have defective switches replaced by manufacturer. Do not use tool if switch does not turn it on and off.
- **DO NOT OPERATE** portable electric tools near flammable liquids or in gaseous or explosive atmospheres. Motors in these tools normally spark, and the sparks might ignite fumes.
- **OUTDOOR USE EXTENSION CORDS.** When tool is used outdoors, use only extension cords intended for use outdoors and so marked.
- **EXTENSION CORDS.** Make sure your extension cord is in good condition. When using an extension cord, be sure to use one heavy enough to carry the current your product will draw. An undersized cord will cause a drop in line voltage resulting in loss of power and overheating. The following table shows the correct size to use depending on cord length and nameplate ampere rating. If in doubt, use the next heavier gauge. The smaller the gauge number, the heavier the cord.

Volts	MINIMUM GAGE FOR CORD SETS				
	Total Length of Cord in Feet				
120V	0-25	26-50	51-100	101-150	
	(0-7.6m)	(7.6-15.2m)	(15.2-30.4m)	(30.4-45.7m)	
240V	0-50	51-100	101-200	201-300	
	(0-15.2m)	(15.2-30.4m)	(30.4-60.9m)	(60.9-91.4m)	
Ampere Rating		Extension Cord Length			
More Than	Not more Than	0'-25'	26'-50'	51'-100'	101'-150'
American Wire Gage (AWG)					
0 -	6	18	16	16	14
6 -	10	18	16	14	12
10 -	12	16	16	14	12
12 -	16	14	12	Not Recommended	

⚠ **WARNING: BURST HAZARD:** Do not use the unit for charging dry-cell batteries that are commonly used with home appliances. These batteries may burst and cause injury to persons and damage property. Use the unit for charging/boosting a LEAD-ACID battery only. It is not intended to supply power to a low-voltage electrical system other than in a starter-motor application.

⚠ **WARNING: SHOCK HAZARD:**

- If an extension cord is used, make sure that:
  - a) the pins of extension cord are the same number, size and shape as those in the charger,



- b) the extension cord is properly wired and in good electrical condition,
- c) the wire size is large enough for the AC rating of the charger as indicated in the table on page 3.
- Do not operate unit with damaged cord or plug; or if the unit has received a sharp blow, been dropped, or otherwise damaged in any way. Do not disassemble the unit; take it to a qualified service technician when service or repair is required. Incorrect reassembly may result in a risk of electric shock or fire, and will void warranty.
- Use of an attachment not supplied, recommended or sold by manufacturer specifically for use with this unit may result in a risk of electrical shock and injury to persons.
- NEVER submerge this unit in water; do not expose it to rain, snow or use when wet.
- To reduce risk of electric shock, disconnect the unit from any power source before attempting maintenance or cleaning. Turning off controls without disconnecting will not reduce this risk.
- Do not insert foreign objects into the USB outlet.

**⚠ WARNING: RISK OF EXPLOSIVE GASES**

- Working in the vicinity of a lead acid battery is dangerous. Batteries generate explosive gases during normal battery operation. For this reason, it is of the utmost importance that each time before using the jump-starter you read this manual and follow instructions exactly.
- To reduce the risk of battery explosion, follow these instructions and those published by the battery manufacturer and manufacturer of any equipment you intend to use in the vicinity of the battery. Review cautionary markings on these products and on the engine.
- This equipment employs parts (switches, relays, etc.) that produce arcs or sparks. Therefore, if used in a garage or enclosed area, the unit MUST be placed not less than 18 inches above the floor.
- THIS UNIT IS NOT FOR USE BY CHILDREN AND SHOULD ONLY BE OPERATED BY ADULTS.

**⚠ CAUTION: TO REDUCE THE RISK OF INJURY OR PROPERTY DAMAGE:**

- Pull cord by plug rather than cord when disconnecting the 120V AC Charging Adapter from the unit.
- NEVER ATTEMPT TO JUMP-START OR CHARGE A FROZEN BATTERY.
- To recharge this unit, use only the supplied AC Charging Adapter.
- Vehicles that have on-board computerized systems may be damaged if vehicle battery is jump-started. Before jump-starting, read the vehicle's owner's manual to confirm that external-starting assistance is suitable.
- When working with lead acid batteries, always make sure immediate assistance is available in case of accident or emergency.
- Always have protective eyewear when using this product: contact with battery acid may cause blindness and/or severe burns. Be aware of first aid procedures in case of accidental contact with battery acid.
- Have plenty of fresh water and soap nearby in case battery acid contacts skin.
- If battery acid contacts skin or clothing, wash immediately with soap and water for at least 10 minutes and get medical attention immediately.
- Never smoke or allow a spark or flame in vicinity of vehicle battery, engine or power station.
- Remove personal metal items such as rings, bracelets, necklaces and watches when working with a lead acid battery. A lead acid battery can produce a short circuit current high enough to weld a ring, or similar metal object, to skin, causing a severe burn.
- Do not wear vinyl clothing when jump-starting a vehicle when jump-starting a vehicle, friction can cause dangerous static-electrical sparks.
- Jump-start procedures should only be performed in a safe, dry, well-ventilated area.
- Always store battery clamps when not in use. Never touch battery clamps together. This can cause dangerous sparks, power arcing and/or explosion.
- When using this unit close to the vehicle's battery and engine, stand the unit on a flat, stable surface, and be sure to keep all clamps, cords, clothing and body parts away from moving vehicle parts.
- Never allow red and black clamps to touch each other or another common metal conductor — this could cause damage to the unit and/or create a sparking/explosion hazard.
  - a) For negative-grounded systems, connect the POSITIVE (RED) clamp to the POSITIVE ungrounded battery post and the NEGATIVE (BLACK) clamp to the vehicle chassis or engine block away from the battery. Do not connect the clamp to the carburetor, fuel lines or sheet-metal body parts. Connect to a heavy gauge metal part of the frame or engine block. Refer to the automobile owner's manual.
  - b) For positive-grounded systems, connect the NEGATIVE (BLACK) clamp to the NEGATIVE ungrounded battery post and the POSITIVE (RED) clamp to the vehicle chassis or engine block away from the battery. Do not connect the clamp to the carburetor, fuel lines or sheet-metal body parts. Connect to a heavy gauge metal part of the frame or engine block. Refer to the automobile owner's manual.



- If the connections to the battery's POSITIVE and NEGATIVE terminals are incorrect, the Reverse Polarity Indicator will light (red) and the unit will sound a continuous alarm until the clamps are disconnected. Disconnect clamps and reconnect to battery with correct polarity.
- Always disconnect the negative (Black) jumper cable first, followed by the positive (Red) jumper cable, except for positive grounded systems.
- Do not expose battery to fire or intense heat since it may explode. Before disposing of the battery, protect exposed terminals with heavy-duty electrical tape to prevent shorting (shorting can result in injury or fire).
- Place this unit as far away from the battery as cables permit.
- Never allow battery acid to come in contact with this unit.
- Do not operate this unit in a closed area or restrict ventilation in any way.
- **FIRST AID – SKIN:** If battery acid comes in contact with skin, rinse immediately with water, then wash thoroughly with soap and water. If redness, pain, or irritation occurs, seek immediate medical attention.
- **EYES:** If battery acid comes in contact with eyes, flush eyes immediately, for a minimum of 15 minutes and seek immediate medical attention.
- **IMPORTANT:** This unit is delivered in a partially charged state. Fully charge unit with a household extension cord (not supplied) for a full 24 hours before using for the first time. You cannot overcharge the unit using the AC charging method.
- All ON/OFF switches should be in the OFF position when the unit is charging or not in use. Make sure all switches are in the OFF position before connection to a power source or load.
- This system is designed to be used only on vehicles with a 12 volt DC battery system. Do not connect to a 6 volt or 24 volt battery system.
- This system is not designed to be used as a replacement for a vehicular battery. Do not attempt to operate a vehicle that does not have a battery installed.
- Excessive engine cranking can damage a vehicle's starter motor. If the engine fails to start after the recommended number of attempts, discontinue jump-start procedures and look for other problems that may need to be corrected.
- Do not use this jump-starter on a watercraft. It is not qualified for marine applications.
- Although this unit contains a non-spillable battery, it is recommended that unit be kept upright during storage, use and recharging. To avoid possible damage that may shorten the unit's working life, protect it from direct sunlight, direct heat and/or moisture.
- Read And Understand This Instruction Manual Before Using This Unit.

## SAVE THESE INSTRUCTIONS

**⚠ WARNING: TO REDUCE THE RISK OF INJURY:**

Follow these instructions and those published by the battery manufacturer and manufacturer of any equipment you intend to use with this unit. Review cautionary markings on these products and on engine.

### INTRODUCTION

Thank you for choosing the **Black & Decker 300 Amp Slim Jump-Starter**. This compact jump-starter is unique in the amount of energy it can supply for its size. The internal battery is a high density sealed, lead-acid battery that stores and delivers energy comparable to full sized ordinary jump-starters. Please read this guide carefully before use to ensure optimum performance and avoid damage to the unit or items that you are using it with.

The **300 Amp Slim Jump-Starter** is a compact, durable, portable jump-start system for vehicles that have a standard 12 volt battery system. This self-contained, rechargeable system will start most vehicles without the need for a host vehicle or 12 volt DC power supply.

### FEATURES

- Keyless Jump-Starter ON/OFF Power Switch
- Cordless/rechargeable
- Built-in non-spillable, maintenance-free, heavy duty, sealed, lead-acid battery
- Requires no maintenance (other than recharging) for optimum operation
- Heavy duty cables and clamps
- 5 Volt DC USB Charging Port
- Built-in LED Area Light
- Reverse polarity connection warning indicator

- Exclusive cable storage channels keep jumper cables out of the way until needed
- Built-in 120 Volt AC Charger (uses a standard extension cord, not included)
- Easy-to-read LED battery charge status indicators

### Controls and Functions

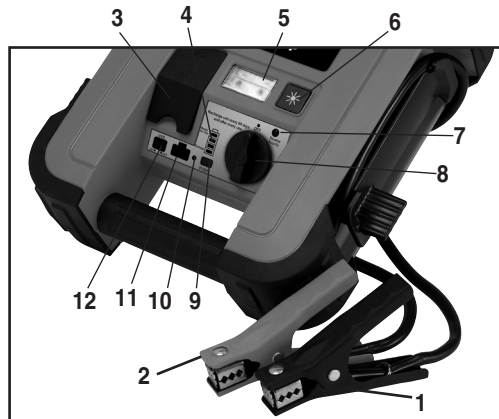

- |  |                                    |
|--|------------------------------------|
| 1. Negative (-) Black Clamp                              | 7. Reverse Polarity Indicator      |
| 2. Positive (+) Red Clamp                                | 8. Jump-Starter Power Switch       |
| 3. Built-in 120 Volt AC Charger (under protective cover) | 9. Battery Charge Level Pushbutton |
| 4. LED Battery Status Indicators                         | 10. USB Power On Indicator         |
| 5. Built-in LED Area Light                               | 11. USB Power Port                 |
| 6. Area Light Power Switch                               | 12. USB on/off switch              |

### CHARGING/RECHARGING

This product has a sealed lead acid battery. For maximum battery life, we recommend the Jump-Starter be kept fully charged at all times. Recharge after purchase, before first use, immediately after each use, and once a month if not used. Failure to do this may reduce the battery life dramatically. To check the battery charge status at any time, press the Battery Charge Level Pushbutton.

When the battery is overly discharged and if the green LED is lit when the charger is plugged in, this indicates the battery is at a high impedance stage.

In this event, recharge the unit and leave the unit charging for a period of 24-48 hours before use.

**Note:** This unit is delivered in a partially charged state – you must fully charge it after purchase and before using it for the first time. Initial AC charge should be for 24 hours.

#### Charging/Recharging Using the 120 Volt AC Charger and a Standard Household Extension Cord (not included)

1. Lift the AC adapter cover located on the front of the unit and connect an extension cord to the unit. Plug the other end of the cord into a standard 120 volt AC wall outlet.
2. Charge until the green LED Battery Status Indicator lights or flashes.
3. Once fully charged, disconnect the extension cord.

**Note:** The unit cannot be overcharged using the AC method.

### JUMP-STARTER

This Jump-Starter is equipped with an ON/OFF Power Switch. Once the connections are properly made, turn the switch ON to jump-start the vehicle.

1. Turn OFF vehicle ignition and all accessories (radio, A/C, lights, connected cell phone chargers, etc.). Place vehicle in “park” and set the emergency brake.
2. Make sure the Jump-Starter Power Switch is turned to OFF.
3. Remove jumper clamps from clamp tabs. Connect the red clamp first, then the black clamp.
4. **Procedure for jump-starting a NEGATIVE GROUNDED SYSTEM (negative battery terminal is connected to chassis) (MOST COMMON)**

- 4a. Connect positive (+) red clamp to vehicle battery’s positive terminal.
- 4b. Connect negative (-) black clamp to chassis or a solid, non-moving, metal vehicle component or body part. Never clamp directly to negative battery terminal or moving part. Refer to the automobile owner’s manual.

#### 5. Procedure for jump-starting POSITIVE GROUND SYSTEMS

**Note:** In the rare event that the vehicle to be started has a Positive Grounded System (positive battery terminal is connected to chassis), replace steps 4a and 4b above with steps 5a and 5b, then proceed to step 6.

- 5a. Connect negative (-) black clamp to vehicle battery’s negative terminal.
  - 5b. Connect positive (+) red clamp to vehicle chassis or a solid, non-moving, metal vehicle component or body part. Never clamp directly to Positive battery terminal or moving part. Refer to the automobile owner’s manual.
6. When clamps are connected properly, turn the Jump-Starter Power Switch to ON.
  7. Turn ON the ignition and crank the engine in 5-6 second bursts until engine starts.
  8. Turn the Jump-Starter Power Switch back to the OFF position.
  9. Disconnect the negative (-) engine or chassis clamp first, then disconnect the positive (+) battery clamp.

### FOLLOW ALL SAFETY INSTRUCTIONS FOUND IN THIS MANUAL.

#### ⚠ CAUTIONS: RISK OF PROPERTY DAMAGE

- If the connections to the battery’s positive and negative terminals are incorrect, the Reverse Polarity Indicator will light (red) and the unit will sound a continuous alarm until the clamps are disconnected. Disconnect clamps and reconnect to battery with correct polarity.
- If vehicle fails to start, turn OFF the ignition, turn OFF the Jump-Starter Power Switch, disconnect the jump-start system’s leads and contact a qualified technician to investigate why the engine did not start.
- Recharge this unit fully after each use.

#### ⚠ WARNINGS

- Jump-Starter Power Switch should be off prior to jump-starting.
- This power system is to be used ONLY on vehicles with 12 volt DC battery systems.
- Never touch red and black clamps together — this can cause dangerous sparks, power arcing, and/or explosion.
- Vehicles that have on-board computerized systems may be damaged if vehicle battery is jump-started. Before jump-starting this type of vehicle, read the vehicle manual to confirm that external-starting assistance is advised.
- Excessive engine cranking can damage the vehicle’s starter motor. If the engine fails to start after the recommended number of attempts, discontinue jump-start procedure and look for other problems that need to be corrected.
- After use, turn the Jump-Starter Power Switch OFF.
- Replace worn or defective parts immediately — contact the Customer Service Department toll free 1-877-571-2391.

### USB POWER PORT

1. Push the USB Power Port On Pushbutton to turn the USB Port ON.
2. Plug the USB-powered device into the inverter’s USB Charging Port and operate normally.

**Notes:** This unit’s USB Power Port does not support data communication. It only provides 5 volts/500mA DC power to an external USB-powered device. Make sure the USB Charging Port ON/OFF Pushbutton is in the OFF position when the unit is being recharged or stored.

Some household USB-powered electronics will not operate with this unit.

### EMERGENCY AREA LIGHT

The area light is controlled by the Area Light Power Switch on the front panel of the unit. Make sure the lamp is turned OFF when the unit is being recharged or stored.

## TROUBLESHOOTING

Problem	Solution
Unit will not charge	<ul style="list-style-type: none"> <li>• Make sure a suitable gage extension cord is properly connected to both the unit and a functioning AC outlet.</li> </ul>
Unit fails to Jump-Start	<ul style="list-style-type: none"> <li>• Make sure unit's power switch is in the ON position.</li> <li>• Check that Jump-Starter has a full charge. Recharge unit if necessary.</li> <li>• Make sure a proper polarity cable connection has been established.</li> <li>• Leave charger plugged in and keep unit on charge for 24-48 hours.</li> </ul>
USB Power Port will not power appliance	<ul style="list-style-type: none"> <li>• Make sure the USB Charging Port ON/OFF Pushbutton is in the ON position.</li> <li>• Check that Jump-Starter has a full charge. Recharge unit if necessary.</li> </ul>
LED Area Light does not come on	<ul style="list-style-type: none"> <li>• Make sure the LED Area Light ON/OFF button is in the ON position</li> <li>• Check that Jump-Starter has a full charge. Recharge unit if necessary.</li> </ul>

## CARE AND MAINTENANCE

All batteries lose energy from self-discharge over time and more rapidly at higher temperatures. When the unit is not in use, we recommend that the battery is charged at least every 30 days.

Never submerge the unit in water. If the unit gets dirty, gently clean the outer surfaces of the unit with a soft cloth moistened with a mild solution of water and detergent.

There are no user-replaceable parts. Periodically inspect the condition of adapters, connectors and wires. Contact manufacturer to replace any components that have become worn or broken.

### Battery replacement/disposal

#### BATTERY REPLACEMENT

The battery should last the service life of the unit. Contact manufacturer for any information you may need.

#### SAFE BATTERY DISPOSAL

Contains a maintenance-free, sealed, non-spillable, lead acid battery, which must be disposed of properly. Recycling is required, contact your local authority for information. Failure to comply with local, state and federal regulations can result in fines, or imprisonment.

Contact your local waste management authority to dispose of this product.

#### ⚠️ WARNINGS:

- Do not dispose of the battery in fire as this may result in an explosion.
- Before disposing of the battery, protect exposed terminals with heavy-duty electrical tape to prevent shorting (shorting can result in injury or fire).
- Do not expose battery to fire or intense heat as it may explode.

## ACCESSORIES

Recommended accessories for use with your tool are available from the manufacturer. If you need assistance regarding accessories, please contact the manufacturer at (877) 571-2391.

⚠️ **WARNING:** The use of any accessory not recommended for use with this appliance could be hazardous.

## SERVICE INFORMATION

Whether you need technical advice, repair, or genuine factory replacement parts, contact the manufacturer at 1-877-571-2391.

## FULL ONE-YEAR HOME USE WARRANTY

The manufacturer warrants this product against defects in materials and workmanship for a period of ONE (1) YEAR from the date of retail purchase by the original end-user purchaser ("Warranty Period").

If there is a defect and a valid claim is received within the Warranty Period, the defective product can be replaced or repaired in the following ways: (1) Return the product to the manufacturer for repair or replacement at manufacturer's option. Proof of purchase may be required by manufacturer. (2) Return the product to the retailer where product was purchased for an exchange (provided that the store is a participating retailer). Returns to retailer should be made within the time period of the retailer's return policy for exchanges only (usually 30 to 90 days after the sale). Proof of purchase may be required. Please check with the retailer for their specific return policy regarding returns that are beyond the time set for exchanges.

This warranty does not apply to accessories, bulbs, fuses and batteries; defects resulting from normal wear and tear, accidents; damages sustained during shipping; alterations; unauthorized use or repair; neglect, misuse, abuse; and failure to follow instructions for care and maintenance for the product.

This warranty gives you, the original retail purchaser, specific legal rights and you may have other rights which vary from state to state or province to province. This product is not intended for commercial use.

Please complete the Product Registration Card and return within 30 days from purchase of the product to: Baccus Global LLC, 595 S. Federal Highway, Suite 210, Boca Raton, FL 33432. **Baccus Global LLC, toll-free number: 1-877-571-2391.**

**FREE WARNING LABEL REPLACEMENT:** If your warning labels become illegible or are missing, call 1-877-571-2391 for a free replacement.

## SPECIFICATIONS

Boost Ampere:	300 instantaneous cranking amps
Battery Type:	Sealed, high energy density, AGM, lead-acid, rechargeable, maintenance-free, 12 volt DC
Area Light:	Light Emitting Diode (LED)
USB Charging Port Output:	5 volts DC 500 mA
Booster Cables:	#6 AWG cables with 300 Amps heavy duty clamps

Imported by Baccus Global LLC, 595 S. Federal Highway, Suite 210, Boca Raton, FL 33432  
www.Baccusglobal.com • 1-877-571-2391



**BLACK & DECKER®**

**BATTERIE D'APPOINT ÉTROITE DE 300 A  
MODE D'EMPLOI**



**Intertek**

Numéro de catalogue : JUS300B

**Merci d'avoir choisi Black & Decker!  
Consulter le site Web [www.Baccusglobal.com](http://www.Baccusglobal.com)  
pour enregistrer votre nouveau produit.**

**À LIRE AVANT DE RETOURNER CE PRODUIT  
POUR QUELQUE RAISON QUE CE SOIT :**

Si des questions ou des problèmes surgissent après l'achat d'un produit,  
consulter le site Web

**[HTTP://WWW.BACCUSGLOBAL.COM](http://WWW.BACCUSGLOBAL.COM)**

pour obtenir des réponses instantanément 24 heures par jour.

Si la réponse est introuvable ou en l'absence d'accès à Internet, composer le  
1-877-571-2391 de 9 h à 17 h HNE, du lundi au vendredi, pour parler avec un agent.

Prrière d'avoir le numéro de catalogue sous la main lors de l'appel.

**CONSERVER CE MANUEL POUR UN USAGE ULTÉRIEUR.**

Cat. # JUS300B  
Tous droits réservés © 2012 Baccus Global

Juin 2012  
Imprimé en Chine

Ce dispositif se conforme à la section 15 des règlements de la FCC. L'utilisation est assujettie aux deux conditions suivantes : (1) ce dispositif ne peut causer des interférences néfastes et (2) ce dispositif doit accepter toutes les interférences reçues, y compris les interférences pouvant être la cause d'une opération non souhaitée.

Cet équipement a été testé et se conforme aux limites d'un dispositif numérique de classe B, en accord avec la section 15 des règlements de la FCC. Ces limites sont conçues pour fournir une protection raisonnable contre les interférences néfastes dans une installation résidentielle. Cet équipement génère, utilise et peut émettre de l'énergie aux fréquences radio et, s'il n'est pas installé et utilisé en accord avec les instructions, peut causer des interférences néfastes aux communications radio. Toutefois, il n'existe aucune garantie qu'aucune interférence ne surviendra dans une installation particulière. Si l'équipement cause des interférences néfastes à la réception radio ou télévisuelle, ce qui peut être déterminé en éteignant et en remettant sous tension l'équipement, l'utilisateur devrait essayer de corriger les interférences en prenant une ou plusieurs des mesures suivantes :

- Réorienter ou déplacer l'antenne de réception.
- Augmenter l'espace entre l'équipement et le récepteur.
- Connecter l'équipement dans une prise sur un circuit différent de celui auquel le récepteur est connecté.
- Consulter le revendeur ou un technicien radio/TV compétent pour assistance.

Les changements ou les modifications non approuvés par la partie responsable de la conformité ont pu vider l'autorité de l'utilisateur pour actionner l'équipement.

## LIGNES DIRECTRICES EN MATIÈRE DE SÉCURITÉ/DÉFINITIONS

⚠ **DANGER** : indique une situation dangereuse imminente qui, si elle n'est pas évitée, entraînera la mort ou des blessures graves.

⚠ **AVERTISSEMENT** : indique une situation potentiellement dangereuse qui, si elle n'est pas évitée, pourrait entraîner la mort ou des blessures graves.

⚠ **MISE EN GARDE** : indique une situation potentiellement dangereuse qui, si elle n'est pas évitée, pourrait entraîner des blessures légères ou modérées.

Le terme **MISE EN GARDE** utilisé sans le symbole d'alerte à la sécurité indique une situation potentiellement dangereuse qui, si elle n'est pas évitée, pourrait se solder par des dommages matériels.

**DANGERS D'UTILISATION DANGEREUSE.** Lors de l'utilisation d'outils ou d'équipements, des précautions de base en matière de sécurité doivent être prises afin de réduire le risque de blessure. Un fonctionnement, un entretien ou une modification inappropriée des outils ou des équipements pourrait provoquer de graves blessures ou des dommages matériels. Certains outils et équipements sont conçus pour des applications spécifiques. Black & Decker recommande fortement NE PAS modifier ce produit ou de NE PAS l'utiliser pour une application autre que celle pour laquelle il a été conçu. Lire et comprendre tous les avertissements et toutes les directives d'utilisation avant d'utiliser un outil ou un équipement.

## DIRECTIVES DE SÉCURITÉ IMPORTANTES

⚠ **AVERTISSEMENTS ET DIRECTIVES DE SÉCURITÉ GÉNÉRALES POUR TOUS LES APPAREILS ÉLECTRIQUES; LIRE TOUTES LES DIRECTIVES**

⚠ **AVERTISSEMENT** : Lire toutes les directives avant d'utiliser le produit. Négliger de suivre toutes les directives suivantes peut entraîner des risques de décharge électrique, d'incendie et/ou de blessures graves.

- **ÉVITER LES MILIEUX DANGEREUX.** Ne pas utiliser d'appareils électriques dans un endroit humide ou mouillé. Ne pas utiliser les appareils électriques sous la pluie.
- **TENIR LES ENFANTS À L'ÉCART.** Tous les visiteurs doivent se trouver à une certaine distance de la zone de travail.
- **RANGER LES APPAREILS ÉLECTRIQUES INUTILISÉS À L'INTÉRIEUR.** Lorsqu'ils ne sont pas utilisés, les appareils électriques doivent être rangés à l'intérieur dans un endroit sec, élevé ou dans un endroit verrouillé, hors de la portée des enfants.
- **NE PAS FORCER L'APPAREIL ÉLECTRIQUE.** Il fera un meilleur travail et présentera un risque inférieur de blessure à la vitesse pour laquelle il a été conçu.

- **UTILISER L'APPAREIL ÉLECTRIQUE APPROPRIÉ.** Ne pas utiliser l'appareil électrique pour une autre application que celle pour laquelle il a été prévu.
- **S'HABILLER DE MANIÈRE APPROPRIÉE.** Ne pas porter de vêtements amples ni de bijoux. Ils peuvent s'enchevêtrer dans les pièces mobiles. Des gants de caoutchouc et des chaussures antidérapantes robustes sont recommandés pour les travaux à l'extérieur. Couvrir les cheveux s'ils sont longs.
- **UTILISER DES LUNETTES DE SÉCURITÉ ET TOUT AUTRE ÉQUIPEMENT DE SÉCURITÉ.** Utiliser des lunettes de sécurité ou des lunettes à coques conformes aux normes en matière de sécurité et, le cas échéant, un protecteur facial. Utiliser également un masque protecteur ou antipoussière si l'opération génère de la poussière. Ces directives s'appliquent à toutes les personnes se trouvant dans la zone de travail. Utiliser aussi un casque de sécurité, des protecteurs auditifs, des gants, des chaussures de sécurité et des systèmes de dépoussiérage lorsque leur utilisation est prévue ou exigée. Des lunettes de sécurité et des accessoires similaires sont disponibles séparément chez votre détaillant.
- **NE PAS UTILISER LE CORDON D'ALIMENTATION DE FAÇON ABUSIVE.** Ne jamais transporter l'appareil électrique par son cordon ou tirer sur ce dernier pour le débrancher de la prise. Tenir le cordon éloigné de la chaleur, de l'huile et des bords tranchants.
- **NE PAS TROP TENDRE LES BRAS.** Conserver son équilibre en tout temps.
- **DEBRANCHER LES APPAREILS ÉLECTRIQUES.** Débrancher l'appareil électrique de la source d'alimentation lorsqu'il n'est pas utilisé, avant d'effectuer une réparation et avant de changer les accessoires tels que les lames, etc.
- **ÉVITER LES RISQUES DE DÉMARRAGE ACCIDENTEL.** Ne pas transporter l'appareil électrique branché tandis que le doigt repose sur l'interrupteur. S'assurer que l'interrupteur est à la position arrêté au moment de brancher l'appareil.
- **UN DISJONCTEUR DE FUITE À LA TERRE** doit être installé pour protéger les circuits ou les prises utilisés. Des prises avec disjoncteur de fuite à la terre intégré sont aussi disponibles et peuvent être utilisées comme mesures de sécurité.
- **UTILISATION D'ACCESSOIRES.** L'utilisation de tout accessoire non recommandé avec cet appareil électrique pourrait s'avérer dangereuse. Remarque : Pour obtenir de plus amples renseignements, voir la section sur les accessoires du présent mode d'emploi.
- **DEMEURER VIGILANT.** Surveiller son travail. Faire preuve de jugement. Ne pas utiliser l'appareil en cas de fatigue.
- **VÉRIFIER LES PIÈCES ENDOMMAGÉES.** Avant toute utilisation ultérieure de l'outil, un pare-main (ou une autre pièce) endommagé doit être soigneusement examiné afin de déterminer s'il fonctionnera correctement et remplira sa fonction prévue. Vérifier l'alignement des pièces mobiles, les situations de grippage des pièces mobiles et de rupture de pièces, l'assemblage et toute autre situation pouvant nuire au fonctionnement de l'appareil. Un pare-main endommagé (ou toute autre pièce endommagée) doit être réparé ou remplacé adéquatement par le fabricant agréé à moins d'un avis contraire indiqué dans le présent mode d'emploi. Faire remplacer les interrupteurs défectueux dans le fabricant agréé. Ne pas utiliser l'appareil si l'interrupteur ne fonctionne pas.
- **NE PAS UTILISER** d'outils électriques portatifs à proximité de liquides inflammables ou dans une atmosphère gazeuse ou explosive. Les moteurs de ces outils produisent normalement des étincelles qui pourraient enflammer des vapeurs.
- **RALLONGES POUR UTILISATION EXTÉRIEURE.** Si l'appareil est utilisé à l'extérieur, utiliser uniquement des rallonges prévues à cet effet et ainsi marquées.
- **RALLONGES ÉLECTRIQUES.** S'assurer que la rallonge est en bon état. Lorsqu'une rallonge est utilisée, s'assurer d'utiliser un calibre suffisamment élevé pour assurer le transport du courant nécessaire au fonctionnement de l'appareil. Une rallonge de calibre inférieur causera une chute de tension de ligne et donc une perte de puissance et une surchauffe. Le tableau suivant indique le calibre approprié à utiliser selon la longueur de la rallonge et l'intensité nominale de la plaque signalétique. En cas de doute, utiliser le calibre suivant le plus gros. Plus le numéro de calibre est petit, plus le cordon est lourd.

CALIBRE MINIMUM DU CORDON D'ALIMENTATION				
Volts	Longueur totale du cordon en pieds			
120V	0 à 25 (0 à 7,6m)	26 à 50 (7,6 à 15,2m)	51 à 100 (15,2 à 30,4m)	101 à 150 (30,4 à 45,7m)
240V	0 à 50 (0 à 15,2m)	51 à 100 (15,2 à 30,4m)	101 à 200 (30,4 à 60,9m)	201 à 300 (60,9 à 91,4m)
Intensité nominale		Longueur de la rallonge		
Plus de	Moins de	0' à 25'	26' à 50'	51' à 100'
Calibre américain des fils (AWG)				
0 -	6	18	16	16
6 -	10	18	16	14
10 -	12	16	16	14
12 -	16	14	12	Non recommandé

⚠ **AVERTISSEMENT : RISQUE D'ÉCLATEMENT :** Ne pas utiliser l'appareil pour charger des piles sèches communément utilisées dans les appareils ménagers. Ces piles sont susceptibles d'exploser et de causer des blessures corporelles et des dommages matériels. N'utiliser le chargeur que pour charger/recharger une batterie AU PLOMB. Il n'est pas conçu pour alimenter un système électrique à basse tension autre qu'au sein d'une application avec moteur de démarrage.

⚠ **AVERTISSEMENT : RISQUE DE CHOC ÉLECTRIQUE.**

• Si une rallonge est utilisée, veiller à ce que :

- les broches de la rallonge soient du même nombre, de la même taille et de la même forme que celles du chargeur;
- la rallonge soit correctement câblée et en bon état électrique;
- le calibre du câble soit adéquat pour l'intensité nominale du courant alternatif du chargeur, tel que le précise le tableau de la page 10.

- Ne pas faire fonctionner l'appareil si la fiche ou le cordon est endommagé ou s'il a subi un choc violent, s'il est tombé ou s'il a été endommagé de quelque façon que ce soit. Ne pas démonter l'appareil; l'apporter à un technicien de réparation qualifié lorsqu'une réparation ou un entretien est requis. Remonter incorrectement l'appareil peut entraîner un incendie ou une décharge électrique, et cette opération annule la garantie.
- L'utilisation d'un accessoire non fourni, non recommandé ni vendu par le fabricant pour être spécialement utilisé avec cet appareil peut entraîner une décharge électrique et des blessures corporelles.
- NE JAMAIS immerger cet appareil dans l'eau; ne pas l'exposer à la pluie ou à la neige et ne pas l'utiliser s'il est mouillé.
- Afin de minimiser les risques de décharges électriques, débrancher l'appareil de la source d'alimentation avant toute opération d'entretien ou de nettoyage. Ce risque ne sera pas réduit par la fermeture des commandes sans débranchement de l'appareil.
- Ne pas insérer d'objets étrangers dans le port USB.

⚠ **AVERTISSEMENT : RISQUE DE GAZ EXPLOSIFS.**

- Il est dangereux de travailler à proximité d'une batterie au plomb. Les batteries génèrent des gaz explosifs dans le cadre de leur fonctionnement normal. C'est pourquoi il est extrêmement important de lire le présent mode d'emploi avant chaque utilisation de la batterie d'appoint et d'en suivre exactement les directives.
- Pour réduire le risque d'explosion de batterie, suivre ces directives et celles publiées par le fabricant de la batterie et de tout équipement que vous avez l'intention d'utiliser à proximité de la batterie. Examiner les indications de mise en garde apposées sur ces produits et sur le moteur.
- Ce matériel utilise des pièces (commutateurs, relais, etc.) qui produisent des arcs ou des étincelles. Pour ces raisons, si l'appareil est utilisé dans un garage ou un espace clos, l'appareil DOIT être installé à un minimum de 457 mm (18 po) au-dessus du sol.
- CET APPAREIL EST CONÇU UNIQUEMENT POUR UNE UTILISATION PAR DES ADULTES ET NON PAR DES ENFANTS.

⚠ **MISE EN GARDE : POUR RÉDUIRE LE RISQUE DE BLESSURES OU DE DOMMAGES MATÉRIELS.**

- Tirer sur la fiche plutôt que sur le cordon d'alimentation pour débrancher l'adaptateur de charge sur secteur de 120 volts c.a. de l'appareil.
- NE JAMAIS ESSAYER DE RECHARGER OU DE CHARGER UNE BATTERIE GELÉE.

- Utiliser uniquement l'adaptateur de charge sur secteur fourni pour recharger cet appareil.
- Les véhicules dotés de systèmes informatisés intégrés peuvent être endommagés par un démarrage d'appoint de la batterie. Avant le démarrage d'appoint d'un véhicule de ce type, lire le manuel du propriétaire pour vous assurer qu'une assistance externe au démarrage est possible.
- Lors de l'utilisation d'une batterie au plomb, toujours s'assurer qu'une assistance immédiate est disponible en cas d'accident ou d'urgence.
- Toujours utiliser une protection oculaire lors de l'utilisation du produit : le contact avec l'acide de batterie pourrait provoquer une perte de vue, des brûlures graves ou les deux. Connaître les mesures de premiers soins en cas de contact accidentel avec de l'acide de batterie.
- Avoir de l'eau et du savon à proximité au cas où l'acide de la batterie entre en contact avec la peau.
- Si de l'acide de batterie entre en contact avec la peau ou les vêtements, laver immédiatement la zone touchée au savon et à l'eau pendant un minimum de 10 minutes et obtenir des soins médicaux immédiatement.
- Ne jamais fumer et toujours éviter la présence d'étincelles et de flammes à proximité de la batterie du véhicule, du moteur ou de l'accumulateur.
- Retirer tous les articles personnels métalliques, notamment bagues, bracelets, colliers et montres, lors de la manipulation d'une batterie au plomb. Une batterie au plomb est susceptible de produire un courant de court-circuit suffisamment important pour faire fondre une bague ou tout autre article en métal semblable, provoquant alors une brûlure grave.
- Ne pas porter de vêtements en vinyle lors du démarrage d'appoint d'un véhicule. En effet, la friction pourrait provoquer des étincelles d'électricité statique dangereuses.
- Les procédures de démarrage d'appoint doivent uniquement être réalisées dans une zone sûre, sèche et bien ventilée.
- Toujours ranger les pinces de batterie lorsque l'appareil n'est pas utilisé. Ne jamais mettre les pinces de batterie en contact. Cela pourrait provoquer des étincelles dangereuses, un arc électrique et/ou une explosion.
- Lors de l'utilisation de cet appareil à proximité de la batterie et du moteur du véhicule, le poser sur une surface plane et stable et tenir les pinces, les cordons, les vêtements et les parties du corps à distance des pièces mobiles du véhicule.
- Ne jamais laisser les pinces noire et rouge se toucher ou toucher un autre conducteur métallique commun. Cela pourrait endommager l'appareil, présenter un risque d'étincelle ou d'explosion ou les deux.
  - Pour les systèmes négativement mis à la terre, connecter la pince POSITIVE (ROUGE) à la borne POSITIVE non mise à la terre de la batterie et la pince NÉGATIVE (NOIRE) au châssis du véhicule ou au bloc-moteur, à distance de la batterie. Ne pas connecter la pince au carburateur, aux conduites de carburant ou à toute partie de la carrosserie en tôle. La connecter à une partie métallique épaisse du cadre ou du bloc-moteur. Se reporter au manuel du propriétaire de l'automobile.
  - Pour les systèmes positivement mis à la terre, connecter la pince NÉGATIVE (NOIRE) à la borne NEGATIVE non mise à la terre de la batterie et la pince POSITIVE (ROUGE) au châssis du véhicule ou au bloc-moteur, à distance de la batterie. Ne pas connecter la pince au carburateur, aux conduites de carburant ou à toute partie de la carrosserie en tôle. La connecter à une partie métallique épaisse du cadre ou du bloc-moteur. Se reporter au manuel du propriétaire de l'automobile.
- Si les connexions aux bornes positive et négative de la batterie sont incorrectes, l'indicateur d'inversion de polarité s'allume (en rouge) et l'appareil émet un son continu jusqu'à ce que les pinces sont déconnectés. Déconnecter les pinces, puis reconnecter la batterie avec la polarité correcte.
- Toujours déconnecter d'abord le câble négatif (noir) de la batterie d'appoint, puis le câble positif (rouge), sauf pour les systèmes positivement mis à la terre.
- Protéger la batterie des flammes ou de la chaleur intense, car elle risquerait d'exploser. Avant de jeter la batterie, protéger les bornes exposées avec du ruban isolant solide pour éviter tout court-circuit (un court-circuit peut provoquer une blessure ou un incendie).
- Mettre l'appareil aussi loin de la batterie que le permettent les câbles.
- Ne pas mettre de l'acide de batterie en contact avec l'appareil.
- Ne jamais utiliser l'appareil dans un espace clos ou avec une ventilation restreinte.
- **PRÉMIERS SOINS – PEAU :** Si de l'acide de batterie entre en contact avec la peau, rincer immédiatement avec de l'eau, puis laver soigneusement avec de l'eau savonneuse. Si une rougeur, une douleur ou une irritation se produit, consulter tout de suite un médecin.
- **YEUX :** Si de l'acide de batterie entre en contact avec les yeux, les rincer immédiatement à grande eau pendant un minimum de 15 minutes et consulter immédiatement un médecin.

- **IMPORTANT** : Cet appareil est livré partiellement chargé. Charger complètement l'appareil avec une rallonge domestique (non fournie) pour une période de 24 heures complètes avant la première utilisation. Il est impossible de surcharger l'appareil avec la méthode de charge sur secteur.
- Tous les commutateurs marche/arrêt doivent être en position ARRÊT lorsque l'appareil est en charge ou n'est pas utilisé. S'assurer que tous les commutateurs sont en position ARRÊT avant de connecter l'appareil à une source d'alimentation ou à la charge.
- Ce système d'alimentation doit seulement être utilisé avec des véhicules comportant un système de batterie en courant continu de 12 volts. Ne pas le connecter à un système de batterie de 6 volts ou 24 volts.
- Ce système n'est pas conçu pour une utilisation en remplacement d'une batterie de véhicule. Ne pas essayer de faire fonctionner un véhicule sans batterie.
- Un démarrage excessif du moteur peut endommager le démarreur du véhicule. Si le moteur ne démarre pas après le nombre recommandé de tentatives, interrompre la procédure de démarrage d'appoint et rechercher d'autres problèmes à corriger.
- Ne pas utiliser cette batterie d'appoint sur une embarcation de plaisance. Cet appareil ne convient pas pour des applications nautiques.
- Bien que cet appareil contienne une batterie sans déversement, il est recommandé de ranger, d'utiliser et de recharger l'appareil en position verticale. Pour éviter tout dommage susceptible de raccourcir la durée de vie opérationnelle de l'appareil, le protéger de la lumière directe du soleil, de toute source de chaleur directe et/ou de l'humidité.
- Lire et comprendre le présent mode d'emploi avant d'utiliser cet appareil.

## CONSERVER CES MESURES

### ⚠ AVERTISSEMENT : RÉDUCTION DU RISQUE DE BLESSURES.

Suivre ces directives ainsi que celles publiées par le fabricant de la batterie et de tout équipement que vous avez l'intention d'utiliser avec cet appareil. Examiner les indications d'avertissement apposées sur ces produits et sur le moteur.

### INTRODUCTION

Merci d'avoir choisi la **batterie d'appoint étroite de 300 A de Black & Decker**. Cette batterie d'appoint compacte est la seule de sa taille à fournir une telle quantité d'énergie. La batterie interne est une batterie au plomb scellée et de haute densité qui stocke et fournit une énergie comparable à celle de batteries d'appoint ordinaires de taille complète. Lire attentivement ce guide avant d'utiliser l'appareil afin de garantir des performances optimales et d'éviter tout dommage à l'appareil ou aux articles utilisés avec lui.

La **batterie d'appoint de 300 A** est un système de démarrage d'appoint compact, durable et portable pour véhicules dotés d'un système de batterie standard de 12 volts. Ce système autonome et rechargeable permettra de démarrer la plupart des véhicules sans avoir besoin d'un véhicule hôte ou d'une alimentation en courant continu de 12 volts.

### CARACTÉRISTIQUES

- Commutateur d'alimentation marche/arrêt sans clé
- Sans fil/rechargeable
- Batterie au plomb intégrée sans déversement, sans entretien, très robuste et scellée
- Aucun entretien requis (à part la recharge) pour un fonctionnement optimal
- Câbles et pinces de service intensif
- Port de charge USB en courant continu de 5 volts
- DEL d'éclairage de travail intégrée
- Système d'avertissement d'inversion de polarité
- Canaux de rangement de câbles exclusifs maintenant les câbles d'appoint à l'écart lorsque non utilisés
- Chargeur secteur intégré de 120 volts (qui utilise avec une rallonge standard non comprise)
- Voyants indicateurs DEL d'état de charge de la batterie faciles à lire

### Commandes et indicateurs

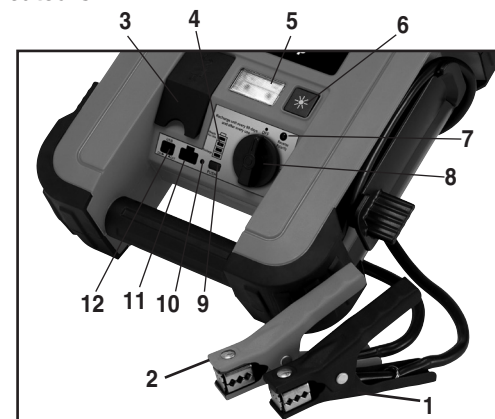

- |   |   |
|---|---|
| 1. Pince négative (-) noire   | 7. Indicateur d'inversion de polarité                 |
| 2. Pince positive (+) rouge   | 8. Commutateur de la batterie d'appoint               |
| 3. Chargeur secteur intégré de 120 volts c.a. (sous couvercle protecteur) | 9. Bouton-poussoir de niveau de charge de la batterie |
| 4. Voyants indicateurs DEL d'état de la batterie                          | 10. Voyant d'alimentation USB                         |
| 5. DEL d'éclairage de travail intégrée                                    | 11. Port d'alimentation USB                           |
| 6. Commutateur de l'éclairage de travail                                  | 12. Commutateur marche/arrêt USB                      |

### CHARGE/RECHARGE

Ce produit contient une batterie au plomb scellée. Pour maximiser la durée de vie de la batterie, nous recommandons de maintenir la batterie d'appoint complètement chargée à tout moment. La recharger après qu'achat, avant la première utilisation, immédiatement après chaque utilisation et une fois par mois si elle n'est pas utilisée. Négliger de le faire réduirait considérablement la durée de vie de la batterie. Enfoncer à tout moment le bouton-poussoir de niveau de charge de la batterie pour vérifier l'état de charge.

Si la batterie est trop déchargée et que le voyant DEL vert s'allume lorsque le chargeur est branché, cela montre que la batterie est dans une phase à haute impédance.

Recharger alors l'appareil pour 24 à 48 heures avant de l'utiliser.

**Remarque :** L'appareil est livré dans un état de charge partielle; il faut le recharger complètement après qu'achat et avant de l'utiliser pour la première fois. La charge de secteur initiale devrait durer 24 heures.

#### Charge/recharge avec le chargeur secteur de 120 volts c.a. et une rallonge domestique standard (non comprise)

1. Soulever le couvercle de l'adaptateur c.a., situé à l'avant de l'appareil, et y brancher une rallonge. Brancher l'autre extrémité de la rallonge dans une prise murale secteur de 120 volts c.a. standard.
2. Charger jusqu'à ce que le voyant DEL d'état de la batterie vert s'allume ou clignote.
3. Une fois l'appareil bien chargé, débrancher la rallonge.

**Remarque :** Il est impossible de surcharger l'appareil à l'aide de la méthode de charge par secteur.

### BATTERIE D'APPOINT

Cette batterie d'appoint est munie d'un commutateur marche/arrêt. Lorsque les connexions appropriées sont établies, placer le commutateur en position MARCHÉ pour le démarrage d'appoint du véhicule.

1. Couper le contact et fermer tous les accessoires (radio, climatiseur, dispositifs d'éclairage, chargeurs de téléphones cellulaires branchés, etc.). Placer le véhicule en mode « stationnement » et enclencher le frein à main.
2. S'assurer que le commutateur d'alimentation de la batterie d'appoint est en position ARRÊT.
3. Retirer les pinces de batterie de leurs supports. Connecter d'abord la pince rouge, puis la noire.
4. **Procédure de démarrage d'appoint d'un SYSTÈME NÉGATIVEMENT MIS À LA TERRE (la borne négative de la batterie est connectée au châssis) (CONFIGURATION LA PLUS COMMUNE)**

- 4a. Connecter la pince positive (+) rouge à la borne positive de la batterie du véhicule.
- 4b. Connecter la pince négative (-) noire au châssis ou à un composant du véhicule ou à une partie de la carrosserie solide, immobile et métallique. Ne jamais connecter la pince directement à la borne négative de la batterie ou à une pièce mobile. Se reporter au manuel du propriétaire de l'automobile.

#### 5. Procédure pour un démarrage d'appoint de SYSTÈMES POSITIVEMENT MIS À LA TERRE

**Remarque :** Dans le rare cas où le véhicule à démarrer est doté d'un système mis positivement à la terre (la borne positive de la batterie est connectée au châssis), remplacer les étapes 4a et 4b ci-dessus par les étapes 5a et 5b, puis procéder à l'étape 6.

- 5a. Connecter la pince négative (-) noire à la borne négative de la batterie du véhicule.
- 5b. Connecter la pince positive (+) rouge au châssis ou à un composant du véhicule ou à une partie de la carrosserie solide, immobile et métallique. Ne jamais connecter la pince directement à la borne positive de la batterie ou à une pièce mobile. Se reporter au manuel du propriétaire de l'automobile.
6. Lorsque les pinces sont bien connectées, mettre le commutateur d'alimentation de la batterie d'appoint à MARCHE.
7. Activer l'allumage et lancer le moteur par rafales de 5 à 6 secondes jusqu'au démarrage de celui-ci.
8. Remettre le commutateur d'alimentation de la batterie d'appoint à ARRÊT.
9. Déconnecter d'abord la pince négative (-) reliée au moteur ou au châssis, puis déconnecter la cosse positive (+) reliée à la batterie.

#### SUIVRE TOUTES LES DIRECTIVES DE SÉCURITÉ CONTENUES DANS CE MANUEL.

##### ⚠ MISES EN GARDE : RISQUE DE DOMMAGES À LA PROPRIÉTÉ

- Si les connexions aux bornes positive et négative de la batterie sont incorrectes, l'indicateur d'inversion de polarité s'allume (en rouge) et l'appareil émet un son continu jusqu'à ce que les pinces sont déconnectés. Déconnecter les pinces, puis reconnecter la batterie avec la polarité correcte.
- Si le véhicule ne démarre pas, couper le contact, mettre le commutateur d'alimentation de la batterie d'appoint à ARRÊT, débrancher les câbles du système de démarrage d'appoint et contacter un technicien qualifié pour en découvrir la raison.
- Recharger complètement cet appareil après chaque utilisation.

##### ⚠ AVERTISSEMENTS

- Le commutateur d'alimentation de la batterie d'appoint doit être en position d'arrêt avant tout démarrage d'appoint.
- Ce système d'alimentation doit SEULEMENT être utilisé avec des véhicules comportant des systèmes de batteries en courant continu de 12 volts.
- Ne jamais mettre les pinces rouge et noire en contact. Cela pourrait provoquer des étincelles dangereuses, un arc électrique et/ou une explosion.
- Les véhicules dotés de systèmes informatisés intégrés peuvent être endommagés par un démarrage d'appoint de la batterie. Avant de recharger la batterie d'un véhicule de ce type, lire le manuel du véhicule pour confirmer si une assistance externe au démarrage est conseillée.
- Un démarrage excessif du moteur peut endommager le démarreur du véhicule. Si le moteur ne démarre pas après le nombre recommandé de tentatives, interrompre la procédure de démarrage d'appoint et rechercher d'autres problèmes à corriger.
- Par la suite, remettre le commutateur d'alimentation de la batterie d'appoint en position ARRÊT.
- Remplacer immédiatement les pièces usées ou défectueuses; pour ce faire, contacter le service à la clientèle sans frais au 1-877-571-2391.

#### PORT D'ALIMENTATION USB

1. Enfoncer le bouton-poussoir de mise sous tension du port d'alimentation USB pour activer ce port.
2. Brancher l'appareil alimenté par le port USB dans le port de charge USB du convertisseur continu alternatif et s'en servir normalement.

**Remarques :** Le port d'alimentation USB de cet appareil ne prend pas en charge la communication de données. Il fournit uniquement une alimentation en courant continu de 5 volts/500 mA à un dispositif externe alimenté par le port USB. S'assurer que le bouton-poussoir marche/arrêt du port de charge USB est en position ARRÊT lors de la recharge ou du rangement de l'appareil. Certains appareils électroniques domestiques à alimentation USB ne fonctionnent pas avec cet appareil.

#### ÉCLAIRAGE DE TRAVAIL D'URGENCE

L'éclairage de travail est commandé par le commutateur d'alimentation situé sur le panneau avant de l'appareil. S'assurer que la lampe est éteinte lors de la recharge ou du rangement de l'appareil.

#### DÉPANNAGE

Problème	Solution
L'unité ne chargera pas	<ul style="list-style-type: none"> <li>• Assurez-vous qu'une corde de prolongation appropriée de mesure est correctement reliée à l'unité et à une sortie de fonctionnement à C.A.</li> </ul>
Le démarrage d'appoint ne fonctionne pas.	<ul style="list-style-type: none"> <li>• S'assurer que le commutateur d'alimentation de l'appareil est en position MARCHE.</li> <li>• Vérifier que la batterie d'appoint est complètement chargée. Recharger le cas échéant.</li> <li>• S'assurer qu'une connexion par câble de polarité correcte a été établie.</li> <li>• Laisser le chargeur branché et garder l'appareil sur le chargeur de 24 à 48 heures.</li> </ul>
Le port d'alimentation USB ne met pas l'appareil sous tension.	<ul style="list-style-type: none"> <li>• Assurez-vous que le bouton poussoir "MARCHE/ARRÊT" gauche de remplissage d'USB est dans la position de fonctionnement.</li> <li>• Vérifiez que le Sauter-Démarreur a une pleine charge. Rechargez l'unité au besoin.</li> </ul>
La DEL d'éclairage de travail ne fonctionne pas.	<ul style="list-style-type: none"> <li>• S'assurer que le bouton MARCHE/ARRÊT de la DEL d'éclairage de travail est en position MARCHE.</li> <li>• Vérifier que la batterie d'appoint est complètement chargée. Recharger le cas échéant.</li> </ul>

#### SOIN ET ENTRETIEN

Tous les blocs d'alimentation d'appoint perdent de l'énergie par autodécharge au fil du temps, et ce, d'autant plus rapidement que les températures sont élevées. Lorsque l'appareil n'est pas utilisé, nous recommandons que la batterie soit rechargée au moins tous les 30 jours.

N'immergez jamais l'appareil dans l'eau. Si l'appareil est sale, nettoyez délicatement les surfaces externes avec un chiffon doux humidifié dans une solution douce d'eau et de détergent.

Aucune pièce ne peut être remplacée par l'utilisateur. Vérifiez régulièrement l'état des adaptateurs, des connecteurs et des câbles. Contactez le fabricant pour remplacer tout composant usé ou endommagé.

#### Remplacement/mise au rebut de la batterie

##### REMPACEMENT DE LA BATTERIE

La batterie devrait durer toute la vie utile de l'appareil. Contactez le fabricant pour toute information dont vous auriez besoin.

##### MISE AU REBUT SECURITAIRE DE LA BATTERIE

L'appareil comporte une batterie au plomb scellée, étanche et sans entretien qui doit être mise au rebut adéquatement. La batterie doit être recyclée. Communiquez avec les autorités locales pour de plus amples renseignements. Le non-respect des règlements locaux, des États, provinciaux, territoriaux et fédéral peut mener à des amendes, ou à l'emprisonnement.

Entrez en contact avec votre autorité locale de gestion des déchets pour rejeter ce produit.

##### ⚠ AVERTISSEMENTS :

- **Ne jetez pas la batterie au feu, car vous risqueriez de déclencher une explosion.**
- **Avant de mettre la batterie au rebut, protégez les bornes exposées avec du ruban isolant renforcé pour empêcher un court-circuit (pouvant provoquer une blessure ou un incendie).**
- **N'exposez pas la batterie au feu ou à une chaleur intense, car elle pourrait exploser.**

#### ACCESSOIRES

Les accessoires recommandés pour une utilisation avec votre chargeur sont disponibles auprès du fabricant. Pour tout renseignement concernant les accessoires, composer le : 1-877-571-2391.

⚠ **AVERTISSEMENT :** L'utilisation d'un accessoire non recommandé avec cet appareil pourrait être dangereuse.



## INFORMATION DE SERVICE TECHNIQUE

Que vous ayez besoin de conseil technique, d'une réparation, ou de véritables pièces de rechange d'usine, contactez le fabricant au 877 571-2391.

## GARANTIE LIMITÉE D'UN AN POUR UTILISATION DOMESTIQUE

Le fabricant garantit ce produit contre tout défaut de matériaux et de fabrication pour une période d'UN (1) AN à partir de la date d'achat par le premier acheteur et utilisateur final « période de garantie ».

Si une réclamation valide est reçue au cours de la période de garantie, à la suite d'une défectuosité du produit, celui-ci sera réparé ou remplacé selon les modalités suivantes : « 1 » Retournez le produit au fabricant pour une réparation ou un remplacement « à la discrétion du fabricant ». Une preuve d'achat peut être requise par le fabricant. « 2 » Retournez le produit chez le marchand où il a été acheté afin de procéder à un échange « à condition que le marchand soit un détaillant participant ». Les retours devraient s'effectuer au cours de la période de temps spécifiée par le détaillant dans sa politique d'échange « généralement de 30 à 90 jours après la vente ». Une preuve d'achat pourrait être requise. Veuillez vérifier auprès du détaillant sa politique particulière concernant les retours de marchandises au-delà de la période indiquée pour les échanges.

Cette garantie ne s'applique pas aux défauts des accessoires, ampoules, fusibles et piles, résultant de l'usure et de la détérioration normales, ni des accidents ou des dommages subis durant l'expédition, des détériorations, d'un usage ou d'une réparation non autorisés, de la négligence, d'un mauvais emploi, d'un abus et du non-respect des instructions relatives aux soins et à l'entretien du produit.

Cette garantie vous donne des droits légaux spécifiques et vous pourriez avoir d'autres droits qui varient d'un Etat à l'autre ou d'une province à l'autre. Ce produit n'est pas conçu pour une utilisation commerciale.

Veuillez remplir la carte d'enregistrement de produit et la retourner dans les 30 jours suivant la date d'achat du produit à : Baccus Global LLC, 595 S. Federal Highway, Suite 210, Boca Raton, FL 33432, États-Unis. **Numéro sans frais Baccus : 1-877-571-2391.**

**REPLACEMENT GRATUIT DES ÉTIQUETTES D'AVERTISSEMENT :** si les étiquettes d'avertissement deviennent illisibles ou sont manquantes, composer le **1-877-571-2391** pour en obtenir le remplacement gratuit.

## FICHE TECHNIQUE

Intensité d'appoint :	300 ampères de démarrage instantané
Type de batterie :	scellée, à haute densité d'énergie, AGM, au plomb, rechargeable, sans entretien, à courant continu de 12 volts
Éclairage de travail :	diode électroluminescente (DEL)
Sortie au port de charge USB :	5 V c.c. 500 mA
Câbles d'appoint :	câbles n° 6 AWG avec pinces de service intensif de 300 A

Importé par Baccus Global LLC, 595 S. Federal Highway, Suite 210, Boca Raton, FL 33432  
www.Baccusglobal.com • 1-877-571-2391

# BLACK & DECKER®

## MANUAL DE INSTRUCCIONES DEL PUENTE AUXILIAR DE ARRANQUE CON INFLADOR DE 300 AMPERIOS



Intertek

Número de catálogo JUS300B

**¡Gracias por elegir Black & Decker!  
Visite [www.Baccusglobal.com](http://www.Baccusglobal.com)  
para registrar su nuevo producto.**

## LEA EL MANUAL ANTES DE DEVOLVER ESTE PRODUCTO POR CUALQUIER MOTIVO:

Si tiene una consulta o algún inconveniente con su producto, visite  
**[HTTP://WWW.BACCUSGLOBAL.COM](http://WWW.BACCUSGLOBAL.COM)**

para obtener respuestas instantáneas las 24 horas del día.

Si no encuentra la respuesta o no tiene acceso a Internet, llame al 1-877-571-2391 de  
lunes a viernes de 9 a.m. a 5 p.m. hora del este para hablar con un agente.

Cuando llame, tenga a mano el número de catálogo.

## CONSERVE ESTE MANUAL PARA FUTURAS CONSULTAS.

Nº de Catálogo: JUS300B  
Copyright © 2012 Baccus Global

Junio 2012  
Impreso en China

Este dispositivo cumple con la parte 15 de las normas de la Comisión Federal de Comunicaciones de Estados Unidos (FCC). La operación está sujeta a las dos condiciones siguientes: (1) este dispositivo no puede causar interferencia perjudicial y (2) este mecanismo debe aceptar cualquier interferencia recibida, incluida la in-terferencia que puede provocar una operación no deseada.

Este equipo ha sido probado y se encontró que cumple con los límites para dispositivo digital Clase B, según la parte 15 de las normas de la FCC. Estos límites están diseñados para brindar protección razonable contra interferencia perjudicial en una instalación residencial. Este equipo genera, usa y puede irradiar energía en frecuencia de radio y, si no se instala y se usa de acuerdo con las instrucciones, puede provocar interferencia perjudicial en las comunicaciones de radio. Sin embargo, no hay garantía de que la interferencia no ocurra en una instalación en particular. Si el equipo provoca interferencia perjudicial en la recepción de radio o televisión, lo que se puede determinar al apagar y encender el equipo, el usuario debe tratar de corregir la interferencia mediante una o más de las siguientes medidas:

- Cambiar la orientación o la ubicación de la antena de recepción.
- Aumentar la separación entre el equipo y el receptor.
- Conectar el equipo a un tomacorriente sobre un circuito diferente de aquel al que está conectado el receptor.
- Consultar al vendedor o pedir la ayuda de un técnico en radio y televisión con experiencia.

Los cambios o las modificaciones no aprobados por el partido responsable de conformidad podían anular la autoridad del usuario para funcionar el equipo.

## NORMAS DE SEGURIDAD/DEFINICIONES

⚠ **PELIGRO:** Indica una situación de peligro inminente que, si no se evita, provocará la muerte o lesiones graves.

⚠ **ADVERTENCIA:** Indica una situación de peligro potencial que, si no se evita, podría provocar la muerte o lesiones graves.

⚠ **PRECAUCIÓN:** Indica una situación de peligro potencial que, si no se evita, puede provocar lesiones leves o moderadas.

**PRECAUCIÓN:** Utilizado sin el símbolo de alerta de seguridad indica una situación de peligro potencial que, si no se evita, puede provocar daños en la propiedad.

**RIESGO DE OPERACIÓN INSEGURA.** Cuando se utilizan herramientas o equipos, siempre se deben respetar las precauciones de seguridad para reducir el riesgo de lesiones personales. La operación, la modificación o el mantenimiento incorrectos de herramientas o equipos pueden provocar lesiones graves y daños a la propiedad. Las herramientas y los equipos están diseñados para determinados usos. Black & Decker recomienda enfáticamente que NO se modifique este producto y que NO se utilice para ningún otro uso que aquél para el que fue diseñado. Lea y comprenda todas las instrucciones operativas y las advertencias antes de utilizar cualquier herramienta o equipo.

## INSTRUCCIONES IMPORTANTES SOBRE SEGURIDAD

⚠ **INSTRUCCIONES Y ADVERTENCIAS DE SEGURIDAD GENERALES PARA TODOS LOS ARTEFACTOS LEA TODAS LAS INSTRUCCIONES**

⚠ **ADVERTENCIA:** Lea todas las instrucciones antes de hacer funcionar el producto. El incumplimiento de todas las instrucciones enumeradas a continuación puede provocar una descarga eléctrica, un incendio o lgraves.

- **EVITE LAS CONDICIONES AMBIENTALES PELIGROSAS.** No utilice artefactos en zonas húmedas o mojadas. No utilice artefactos bajo la lluvia.
- **MANTENGA A LOS NI—OS ALEJADOS.** Los visitantes deben mantenerse a cierta distancia del área de trabajo.
- **GUARDÉ LOS ARTEFACTOS QUE NO UTILICE EN EL INTERIOR.** Cuando no los utilice, los artefactos deben guardarse bajo techo, en un lugar seco, alto o bajo llave, lejos del alcance de los niños.
- **NO FUERCE EL APARATO.** Funcionará mejor y con menos probabilidades de daños si se opera a la velocidad para la que fue diseñado.
- **UTILICE EL APARATO ADECUADO.** Nunca utilice el aparato para otra tarea que no sea aquella para la que fue creado.
- **USE LA VESTIMENTA ADECUADA.** No use ropas holgadas o joyas. Pueden atascarse en las piezas en movimiento. Se recomienda utilizar guantes de goma y calzado antideslizante considerable al trabajar al aire libre. Recójase y cubra el cabello largo.

- **USE ANTEOJOS DE SEGURIDAD Y CUALQUIER OTRO EQUIPO DE SEGURIDAD.** Use anteojos protectores o lentes de seguridad con protección lateral que cumplan con las normas de seguridad aplicables y, de ser necesario, un protector facial. Utilice también máscaras faciales o para polvo si la operación produce polvillo. Esto se aplica a todas las personas que se encuentren en el área de trabajo. Utilice también un casco, protección auditiva, guantes, calzado de seguridad y sistemas de recolección de polvo cuando así se especifique o requiera. Puede conseguir anteojos de seguridad o similares a un costo adicional en su distribuidor local.
- **NO TIRE DEL CABLE.** Nunca transporte el aparato por el cable ni lo jale para desconectarlo del tomacorriente. Mantenga el cable alejado del calor, el aceite y los bordes afilados.
- **NO SE ESTIRE.** Conserve el equilibrio y párese adecuadamente en todo momento.
- **DESCONECTE LOS APARATOS.** Desconecte el aparato de la fuente de energía cuando no lo utilice, antes de realizar un mantenimiento y al cambiar accesorios como hojas y elementos semejantes.
- **EVITE EL ENCENDIDO POR ACCIDENTE.** No transporte el aparato enchufado con el dedo en el interruptor. Asegúrese de que el interruptor esté apagado cuando lo enchufe.
- **LA PROTECCIÓN DEL INTERRUPTOR DE CORTE POR FALLA A TIERRA (GFCI)** debe aplicarse a los circuitos o los tomacorrientes que se utilizarán. Hay tomacorrientes con protección GFCI incorporada que pueden utilizarse para tomar esta medida de seguridad.
- **USO DE SUPLEMENTOS Y ACCESORIOS.** El uso de accesorios o dispositivos no recomendados para utilizar con este aparato puede resultar peligroso. Nota: Consulte la sección “Accesorios” de este manual para obtener detalles adicionales.
- **MANTENGASE ALERTA.** Fíjese en lo que está haciendo. Use el sentido común. No opere la herramienta si está cansado.
- **COMPRUEBE LAS PIEZAS DAÑADAS.** Antes de que sea futuro utilice de la herramienta, protector o la otra parte se daña que se debe comprobar cuidadosamente para determinar que funcionará correctamente y realizará su función prevista. Compruebe para saber si hay alineación de piezas móviles, atar de piezas móviles, fractura de piezas, montaje, y cualquier otra condición que pueda afectar a su operación. El protector o la otra parte se daña que debe ser reparado o ser substituido correctamente por el fabricante a menos que se indicare contrariamente a otra parte en este manual de la instrucción. Haga interruptores defectuosos substituir por el fabricante. No utilice la herramienta si el interruptor no le da vuelta por intervalos.
- **NO OPERE** herramientas eléctricas portátiles cerca de líquidos inflamables o en atmósferas gaseosas o explosivas. Los motores de estas herramientas normalmente chispean, y las chispas pueden encender los vapores.
- **EN ESPACIOS ABIERTOS, USE CABLES PROLONGADORES.** Cuando opere la herramienta al aire libre, utilice solamente cables prolongadores diseñados para su uso al aire libre o marcados como tales.
- **CABLES PROLONGADORES.** Asegúrese de que el cable prolongador esté en buenas condiciones. Cuando utilice un cable prolongador, cerciórese de que tenga la capacidad para conducir la corriente que su producto exige. Un cable de menor capacidad provocará una disminución en el voltaje de la línea, lo cual producirá una pérdida de potencia y sobrecalentamiento. La siguiente tabla muestra la medida correcta que debe utilizar según la longitud del cable y la capacidad nominal en amperios indicada en la placa. En caso de duda, utilice el calibre inmediatamente superior. Cuanto menor es el número de calibre, más grueso es el cable.

CALIBRE MÍNIMO PARA LOS JUEGOS DE CABLES					
Voltios	Largo total del cable en pies				
	120V	0-25 (0-7.6m)	26-50 (7.6-15.2m)	51-100 (15.2-30.4m)	101-150 (30.4-45.7m)
240V	0-50 (0-15.2m)	51-100 (15.2-30.4m)	101-200 (30.4-60.9m)	201-300 (60.9-91.4m)	
Grado del amperio		Longitud de la cable prolongador			
Más que	No más que	0'-25'	26'-50'	51'-100'	101'-150'
Calibrador de alambre Americano (AWG)					
0 -	6	18	16	16	14
6 -	10	18	16	14	12
10 -	12	16	16	14	12
12 -	16	14	12	No recomendado	

⚠ **ADVERTENCIA, PELIGRO DE ESTALLIDO:** No utilice la unidad para cargar las baterías secas que se usan normalmente con los aparatos domésticos. Estas baterías pueden estallar y provocar lesiones a las personas y daños a la propiedad. Use la unidad para carga/ refuerzo solamente de una batería de PLOMO-ACIDO. No está diseñada para proveer energía a un sistema eléctrico de bajo voltaje que no sea para arrancar un motor.

⚠ **ADVERTENCIA: RIESGO DE DESCARGA ELÉCTRICA:**

- Si es necesario utilizar un cable prolongador, asegúrese de que:
  - a) las patas del cable prolongador sean del mismo número, el mismo tamaño y la misma forma que las del cargador,
  - b) el cable prolongador posea los conductores correctos y esté en buenas condiciones eléctricas,
  - c) la medida del conductor sea suficientemente grande para la capacidad nominal en amperios como lo indicado en la tabla arriba.
- No opere la unidad con un cable o enchufe dañados, o si ésta ha recibido un golpe fuerte, se cayó o presenta algún daño. No desarme la unidad; llévela a un técnico de servicio calificado cuando se requiera mantenimiento o una reparación. Volver a armarla de manera incorrecta podría provocar un riesgo de descarga eléctrica o un incendio, y anulará la garantía.
- El uso de un dispositivo no suministrado, recomendado o vendido por el fabricante específicamente para el uso con esta unidad puede provocar riesgo de descarga eléctrica y lesiones a las personas.
- NUNCA sumerja esta unidad en agua; no la exponga a la lluvia, la nieve, ni la use cuando esté mojada.
- Para reducir el riesgo de descarga eléctrica, desconecte la unidad de cualquier fuente de energía antes de intentar limpiarla o realizarle un mantenimiento. Apagar los controles sin desenchufar la unidad no reducirá este riesgo.
- No inserte objetos extraños en el puerto USB.

⚠ **ADVERTENCIA: RIESGO DE GASES EXPLOSIVOS**

- Trabajar cerca de una batería de plomo ácido es peligroso. Las baterías generan gases explosivos durante su funcionamiento normal. Por esta razón, es muy importante que siempre lea este manual antes de utilizar el puente auxiliar de arranque y que siga las instrucciones con exactitud.
- Para reducir el riesgo de explosión de la batería, siga estas instrucciones y las publicadas por el fabricante de la batería y el fabricante de cualquier equipo que tenga la intención de utilizar cerca de la batería. Revise las indicaciones sobre precauciones en estos productos y en el motor.
- Este equipo emplea piezas (interruptores y relés) que producen arcos o chispas. Por lo tanto, si utiliza la unidad en una cochera o un área cerrada, DEBE colocarla a no menos de 457 mm (18 pulgadas) por encima del piso.
- LOS NIÑOS NO DEBEN UTILIZAR ESTA UNIDAD. SÓLO LOS ADULTOS PUEDEN OPERARLA.

⚠ **PRECAUCIÓN: PARA REDUCIR EL RIESGO DE LESIONES O DE DAÑOS A LA PROPIEDAD:**

- Cuando desconecte el adaptador de carga de CA de 120 V de la unidad, tire el cable por el enchufe y no por el cable.
- NUNCA INTENTE ARRANCAR MEDIANTE PUENTE NI CARGAR UNA BATERÍA CONGELADA.
- Para recargar esta unidad, utilice solamente el adaptador de carga de CA que se suministra.
- Los vehículos que tienen sistemas computarizados incorporados pueden resultar dañados si la batería del vehículo se arranca mediante puente. Antes de arrancar mediante puente, lea el manual del cliente del vehículo para confirmar que la ayuda externa para arrancar es adecuada.
- Cuando trabaje con baterías de plomo-ácido, asegúrese de que siempre haya ayuda inmediata disponible en caso de accidente o emergencia.
- Utilice siempre protección para los ojos al emplear este producto; el contacto con el ácido de la batería puede producir ceguera o quemaduras graves. Conozca los procedimientos de primeros auxilios para el caso de contacto accidental con el ácido de la batería.
- Tenga al alcance mucha agua potable y jabón en el caso de que el ácido de la batería entre en contacto con la piel.
- Si el ácido de la batería entra en contacto con la piel o la ropa, lave inmediatamente con agua y jabón durante al menos 10 minutos y busque atención médica de inmediato.
- Nunca fume o permita que haya una chispa o llama cerca de la batería, el motor o la central de energía.
- Quite los elementos personales metálicos, como anillos, pulseras, collares y relojes cuando trabaje con una batería de plomo-ácido. Una batería de plomo-ácido puede producir un cortocircuito con bastante corriente como para soldar un anillo u objeto metálico similar a la piel y provocar una quemadura grave.

- No use ropa de vinilo cuando arranque un vehículo mediante puente; la fricción puede provocar chispas peligrosas a causa de la electricidad estática.
- Los procedimientos de arranque mediante puente sólo se deben realizar en un área segura, seca y bien ventilada.
- Almacene siempre las pinzas de la batería cuando no se usa. Nunca toque las pinzas de la batería entre sí. Esto puede generar chispas peligrosas, arcos eléctricos o explosión.
- Cuando use esta unidad cerca de la batería y el motor del vehículo, coloque la unidad sobre una superficie plana y estable, y asegúrese de mantener todas las pinzas, los cables, la ropa y las partes del cuerpo alejados de los elementos móviles del vehículo.
- Nunca deje que las pinzas roja y negra se toquen entre sí o con otro conductor metálico común, esto podría provocar daños a la unidad o crear un riesgo de chispas/explosión.
  - a) Para los sistemas con negativo a tierra, conecte la pinza del POSITIVO (ROJA) al borne sin conexión a tierra de la batería y la pinza del NEGATIVO (NEGRA) al bastidor del vehículo o al bloque del motor, lejos de la batería. No conecte la pinza al carburador, las cañerías de combustible o a las piezas de chapa de la carrocería. Conecte a una pieza de metal sólida del bastidor o del bloque del motor. Refiera al manual del dueño del automóvil.
  - b) Para los sistemas con positivo a tierra, conecte la pinza del NEGATIVO (NEGRA) al borne sin conexión a tierra NEGATIVO de la batería y la pinza del POSITIVO (ROJA) al bastidor del vehículo o al bloque del motor, lejos de la batería. No conecte la pinza al carburador, las cañerías de combustible o a las piezas de chapa de la carrocería. Conecte a una pieza de metal sólida del bastidor o del bloque del motor. Refiera al manual del dueño del automóvil.
- Si las conexiones a los terminales POSITIVO y NEGATIVO son incorrectas, el indicador de polaridad invertida se encenderá (de color rojo) y la unidad sonará una alarma continua hasta que las pinzas estén desconectados. Desconecte las pinzas y vuelva a conectarlas a la batería con la polaridad correcta.
- Siempre desconecte primero el cable del puente del negativo (negro) y luego el cable del puente del positivo (rojo), excepto para los sistemas con positivo a tierra.
- No exponga la batería al fuego o a un calor intenso, porque puede explotar. Antes de eliminar la batería, proteja los terminales expuestos con cinta aislante para trabajo pesado para evitar cortocircuitos (un cortocircuito puede producir lesiones o incendio).
- Coloque esta unidad lo más lejos posible de la batería que los cables permitan.
- Nunca permita que el ácido de la batería entre en contacto con esta unidad.
- No opere esta unidad en un área cerrada ni restrinja la ventilación de alguna forma.
- **PRIMEROS AUXILIOS – PIEL:** Si el ácido de la batería entra en contacto con la piel, enjuáguese inmediatamente con agua, luego lávese con agua y jabón. Si se presenta enrojecimiento, dolor o irritación, busque asistencia médica de inmediato.
- **OJOS:** Si el ácido de la batería entra en contacto con los ojos, lávese los ojos inmediatamente durante 15 minutos como mínimo y busque asistencia médica de inmediato.
- **IMPORTANTE:** Esta unidad se entrega en un estado de carga parcial. Cargue la unidad completamente con el cable prolongador para uso doméstico (no incluido) durante 24 horas antes de utilizarla por primera vez. No puede sobrecargar la unidad utilizando el método de carga de CA.
- Todos los interruptores de ENCENDIDO/APAGADO (ON/OFF) deben estar en la posición de apagado (OFF) cuando se carga la unidad o cuando no está en uso. Asegúrese de que todos los interruptores estén en la posición de apagado (OFF) antes de realizar la conexión a una fuente de energía o carga.
- Este sistema está diseñado para ser utilizado únicamente en vehículos con sistema de batería de CC de 12 voltios. No lo conecte a un sistema de batería de 6 o 24 voltios.
- Este sistema no está diseñado para ser utilizado en reemplazo de una batería de vehículo. No intente hacer funcionar un vehículo que no tenga la batería instalada.
- El exceso de revoluciones del motor puede dañar el mecanismo de arranque de un vehículo. Si el motor no arranca después de la cantidad recomendada de intentos, abandone los procedimientos de arranque mediante puente y busque otros problemas que deban solucionarse.
- No utilice este puente auxiliar de arranque en una moto de agua. No fue diseñado para prácticas marinas.
- Si bien esta unidad contiene una batería que no derrama, se recomienda que la unidad se conserve parada durante el almacenamiento, el uso y la recarga. Para evitar daños posibles que puedan acortar la duración de la unidad, protéjala de la luz solar directa, el calor directo o la humedad.
- Lea y comprenda este manual de instrucciones antes de utilizar esta unidad.

## CONSERVE ESTAS INSTRUCCIONES

### ⚠ **ADVERTENCIA: PARA REDUCIR EL RIESGO DE LESIONES:**

Siga estas instrucciones y las publicadas por el fabricante de la batería y el fabricante de cualquier equipo que tenga la intención de utilizar con esta unidad. Revise las indicaciones sobre precauciones en estos productos y en el motor.

## **INTRODUCCIÓN**

Gracias por elegir el **punte auxiliar de arranque con inflador delgada de Black & Decker**. Este puente auxiliar de arranque de tamaño compacto es único por la cantidad de energía que puede suministrar con relación a su tamaño. La batería interna es una batería de plomo-ácido sellada de alta densidad que almacena y suministra energía comparable a un puente auxiliar de arranque común de tamaño normal. Lea esta guía cuidadosamente antes de usar la unidad para asegurarse el rendimiento óptimo de ésta y evitar daños a la unidad o a los artículos con los cuales la está usando.

El **punte auxiliar de arranque con inflador delgada** es un sistema de arranque portátil, durable, de tamaño compacto para vehículos que tienen un sistema de batería estándar de 12 voltios. Este sistema recargable autónomo arrancará la mayoría de los vehículos sin necesidad de otro vehículo o el suministro de energía de 12 voltios de CC.

## **CARACTERÍSTICAS**

- Interruptor de encendido/apagado (ON/OFF) de energía sin llave
- Inalámbrico/recargable
- Batería de plomo-ácido incorporada, sellada, para trabajo pesado, que no derrama y no requiere mantenimiento
- No requiere mantenimiento (salvo recargarlo) para un funcionamiento óptimo
- Cables y abrazaderas para trabajo pesado
- Puerto de energía USB de CC de 5 voltios
- Luz zonal del LED incorporada
- Compresor portátil incorporado para neumáticos de vehículos, remolques y artículos inflables para recreación
- Indicador de advertencia de conexión de polaridad inversa
- Canales exclusivos para guardar los cables que mantienen los cables del puente fuera del camino hasta que son necesarios
- Cargador de CA de 120 voltios incorporado (utiliza un cable prolongador estándar, no incluido)
- Indicadores de carga de la batería fáciles de leer

### **Controles e indicadores**

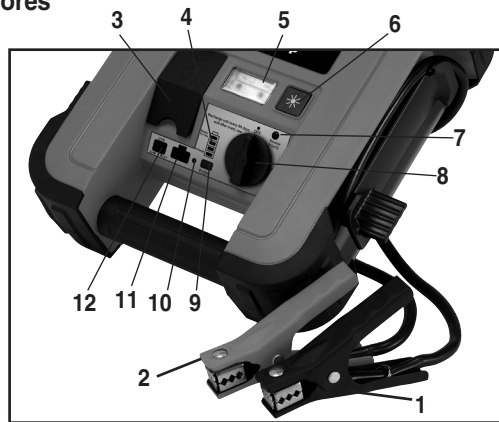

1. Pinza negra del negativo (-)
2. Pinza roja del positivo (+)
3. Cargador de CA de 120 voltios incorporado (bajo cubierta protectora)
4. Indicadores de diodo emisor de luz (LED) de estado de la batería
5. Luz zonal de LED incorporada
6. Interruptor de encendido de la luz zonal
7. Indicador de polaridad inversa
8. Interruptor de encendido del puente auxiliar de arranque
9. Botón del nivel de carga de la batería
10. Indicador de la energía encendido del Puerto de energía USB
11. Puerto de energía USB
12. Interruptor de encendido del Puerto de energía USB

## **AL CARGAR/RECARGAR**

Este producto cuenta con una batería de plomo ácido sellada. Para una duración máxima de la batería, recomendamos que el puente auxiliar de arranque se mantenga completamente cargado en todo momento. Recarga después de la compra, antes del primer uso, inmediatamente después de cada uso y una vez al mes si no se usa. Si esto no se cumple es posible que la vida útil de la batería se reduzca drásticamente. Para verificar el estado de carga de la batería en cualquier momento, oprima el botón del nivel de carga de la batería.

Cuando la batería está demasiado descargada y el LED verde está encendido cuando el cargador está enchufado, esto indica que la batería está en una etapa de alta impedancia. En este caso, recargue la unidad y déjela cargando durante un período de 24 a 48 horas antes de utilizar la unidad.

**Nota:** Esta unidad se entrega parcialmente cargada, usted debe cargarla completamente antes de usarla por primera vez. La carga inicial de CA debe ser de 24 horas.

### **Carga/recarga con el cargador de CA de 120 voltios y un cable prolongador estándar para uso doméstico (no incluido)**

1. Levante la cubierta del adaptador de CA ubicado en el frente de la unidad y conecte un cable prolongador a la unidad. Enchufe el otro extremo del cable al tomacorriente de pared estándar de CA de 120 voltios.
2. Cargue hasta que verdes de los indicadores de estado de la batería LED verde luces o parpadea.
3. Una vez que esté completamente cargada, desconecte el cable prolongador.

**Nota:** La unidad no se puede sobrecargar si se utiliza el método de CA.

## **PUNTE AUXILIAR DE ARRANQUE**

El puente auxiliar de arranque está equipado con un interruptor de encendido apagado (ON/OFF). Una vez que las conexiones están hechas correctamente, encienda el interruptor para arrancar el vehículo mediante puente.

1. Apague la ignición del vehículo y todos los accesorios (radio, aire acondicionado, luces, cargadores de teléfono celular conectados, etc.). Ubique el vehículo en "estacionar" y coloque el freno de emergencia.
2. Asegúrese de que el interruptor de encendido del puente auxiliar de arranque esté apagado (OFF).
3. Retire las pinzas del puente de sus respectivas lengüetas. Conecte primero la pinza roja, luego la pinza negra.
4. **Procedimiento para arrancar mediante puente un SISTEMA CON NEGATIVO A TIERRA (el terminal de la batería está conectado al bastidor) (LO MAS COMUN).**
  - 4a. Conecte la pinza roja del positivo (+) al terminal del positivo de la batería del vehículo.
  - 4b. Conecte la pinza negra del negativo (-) al bastidor o a un componente metálico no móvil y sólido, o una parte de la carrocería. Nunca fije la pinza directamente al terminal del negativo de la batería o a una pieza móvil. Refiera al manual del dueño del automóvil.

### **5. Procedimiento para arrancar SISTEMAS CON POSITIVO A TIERRA.**

**Nota:** En el caso poco habitual de que el vehículo que se debe arrancar tenga un sistema de positivo a tierra (el terminal positivo de la batería está conectado al bastidor), reemplace los pasos 4a y 4b anteriores con los pasos 5a y 5b, luego continúe con el paso 6.

- 5a. Conecte la pinza negra del negativo (-) al terminal del negativo de la batería del vehículo.
  - 5b. Conecte la pinza roja del positivo (+) al bastidor del vehículo o a un componente metálico no móvil y sólido, o una parte de la carrocería. Nunca fije la pinza directamente al terminal del positivo de la batería o a una pieza móvil. Refiera al manual del dueño del automóvil.
6. Cuando las pinzas estén correctamente conectadas, encienda el interruptor de encendido del puente auxiliar de arranque.
  7. Encienda la ignición y acelere el motor en etapas de 5 a 6 segundos hasta que arranque.
  8. Coloque el interruptor de encendido del puente auxiliar de arranque en la posición de apagado (OFF) nuevamente.
  9. Desconecte la pinza del negativo (-) del motor o bastidor primero y luego desconecte la pinza del positivo (+) de la batería.

### **LEA Y SIGA TODAS LAS INSTRUCCIONES DE SEGURIDAD DE ESTE MANUAL.**

#### **⚠ PRECAUCIÓN: RIESGO DE DAÑO A LA PROPIEDAD**

- Si las conexiones a los terminales POSITIVO y NEGATIVO son incorrectas, el indicador de polaridad invertida se encenderá (de color rojo) y la unidad sonará una alarma continua hasta que las pinzas

estén desconectados. Desconecte las pinzas y vuelva a conectarlas a la batería con la polaridad correcta.

- Si no es posible arrancar el vehículo, apague la ignición, coloque el interruptor de encendido del puente auxiliar de arranque en la posición de apagado (OFF), desconecte los conductores del puente auxiliar de arranque y comuníquese con un técnico calificado para investigar por qué no arrancó el motor.
- Vuelva a cargar la unidad completamente después de cada uso.

#### ⚠ **ADVERTENCIAS**

- Antes de comenzar a arrancar mediante puente, debe apagar el interruptor de encendido del puente auxiliar.
- Este sistema está diseñado para utilizarse EXCLUSIVAMENTE en vehículos con sistemas de batería de 12 voltios de CC.
- Nunca toque entre sí las pinzas roja y negra de la batería: esto puede provocar chispas peligrosas, arco eléctrico o explosión.
- Los vehículos que tienen sistemas computarizados incorporados pueden resultar dañados si la batería del vehículo se arranca mediante puente. Antes de arrancar mediante puente este tipo de vehículo, lea el manual del vehículo para confirmar que se aconseja ayuda externa para arrancar.
- El exceso de revoluciones del motor puede dañar el mecanismo de arranque del vehículo. Si el motor no arranca después de la cantidad recomendada de intentos, abandone el procedimiento de arranque mediante puente y busque otros problemas que puedan ser solucionados.
- Después de cada uso, apague el interruptor de encendido del puente auxiliar de arranque.
- Reemplace las piezas gastadas o defectuosas inmediatamente, comuníquese con el Departamento de Servicio al Cliente, llamando a la línea gratuita 1-877-571-2391.

#### **USO DEL PUERTO DE CARGA USB**

1. Empuje el puerto de la energía del USB en el botón para girar el puerto del USB.
2. Tape el dispositivo USB-accionado en el puerto de carga del USB del inversor y funcione normalmente.

**Notas:** Los puertos de carga USB de esta unidad NO admiten comunicación de datos. Sólo proporcionan un máximo de energía de 5 voltios de CC/500 mA a un dispositivo eléctrico USB externo.  
Asegúrese de que el botón de ENCENDIDO/APAGADO esté en la posición de APAGADO cuando se recargue o almacene la unidad.  
Una cierta electrónica USB-accionada hogar no funcionará con esta unidad.

#### **LUZ ZONAL DEL LED**

La luz zonal se controla mediante el interruptor de la luz zonal ubicado en el panel frontal de la unidad. Asegúrese de que la lámpara esté apagada (OFF) cuando se recarga o se almacena la unidad.

#### **DETECCIÓN DE PROBLEMAS**

Problema	Solución
La unidad no carga	<ul style="list-style-type: none"> <li>• Cerciórese de que una cuerda de extensión conveniente del calibrador esté conectada correctamente con la unidad y un enchufe de funcionamiento de la CA.</li> </ul>
La unidad no puede saltar comienzo el motor	<ul style="list-style-type: none"> <li>• Asegúrese de que el interruptor de seguridad de la unidad está en la posición encendido (ON).</li> <li>• Controle que el puente auxiliar de arranque tenga la carga completa. Recargue la unidad en caso de necesidad.</li> <li>• Asegúrese de que se han realizado las conexiones de los cables con la polaridad correcta.</li> <li>• Deje el cargador enchufado y mantenga la unidad cargando durante 24-48 horas.</li> </ul>
El puerto de la energía del USB no accionará la aplicación	<ul style="list-style-type: none"> <li>• Asegúrese de que el botón de ENCENDIDO/APAGADO del puerto de carga USB esté en la posición de ENCENDIDO (ON).</li> <li>• Controle que el puente auxiliar de arranque tenga la carga completa. Recargue la unidad en caso de necesidad.</li> </ul>
La luz zonal de diodo (LED) no enciende	<ul style="list-style-type: none"> <li>• Cerciórese de que el botón CON./DESC. de la luz del área del LED esté en la posición de trabajo.</li> <li>• Controle que el puente auxiliar de arranque tenga la carga completa. Recargue la unidad en caso de necesidad.</li> </ul>

#### **CUIDADO Y MANTENIMIENTO**

Con el tiempo, todas las baterías pierden energía debido a la descarga automática y con mayor rapidez en ambientes con temperaturas elevadas. Cuando la unidad no esté en uso, recomendamos cargar la batería al menos cada 30 días.

No sumerja este reflector en agua. Si la unidad se ensucia, limpie las superficies exteriores con cuidado. Utilice una tela suave humedecida con una mezcla diluida de agua y detergente.

No hay ningún usuario-sustituibles piezas. Periódicamente inspeccione la condición de adaptadores, conectores y alambres. Contacto fabricante para sustituir los componentes que han pasado a ser gastado o rotas.

#### **Reemplazo/desecho de la batería**

##### REEMPLAZO DE LA BATERÍA

La batería debería durar la vida útil de la unidad. Contacto fabricante para cualquier información que pueda necesitar.

##### ELIMINACIÓN DE LA BATERÍA

Contiene una batería de plomo-ácido sellada, anti-derrame que no requiere mantenimiento, la cual debe ser eliminada de manera correcta. Se requiere reciclado (comuníquese con su autoridad local para más información). El incumplimiento de las reglamentaciones locales, estatales y federales pueden provocar multas o penas de prisión.

Contacte la autoridad local de recolección de basura para disponer de este producto.

#### ⚠ **ADVERTENCIAS:**

- **No deseche la batería en el fuego ya que puede ocasionar una explosión.**
- **Antes de desechar la batería, proteja las terminales descubiertas con cinta eléctrica para trabajos pesados. De esta manera previene cortos circuitos (los cortos circuitos pueden ocasionar lesiones e incendios).**
- **No exponga la batería al fuego o al calor extremo ya que puede explotar.**

#### **ACCESORIOS**

Los accesorios recomendados para su uso con su cargador están disponibles desde el fabricante. Si necesita asistencia en relación con los accesorios, llame al: 1-877-571-2391.

⚠ **ADVERTENCIA:** El uso de cualquier accesorio no recomendado para el uso con esta aplicación podía ser peligroso.

#### **INFORMACIÓN DE SERVICIO**

Si usted necesita asesoramiento técnico, reparación, o una verdadera fábrica piezas de recambio, contacto con el fabricante en 1-877-571-2391.

#### **UNA GARANTÍA LIMITADA DEL AÑO PARA USO EN EL HOGAR**

El fabricante garantiza este producto contra defectos en materiales y mano de obra durante un período de UN (1) AÑO desde la fecha de compra por el usuario final comprador ("período de Garantía").

Si hay un defecto y una reclamación válida es recibido dentro del periodo de garantía, el producto defectuoso puede ser reemplazado o reparado en las siguientes maneras: (1) Devolver el producto al fabricante de reparación o sustitución de fabricante opción. Prueba de compra puede ser requerida por el fabricante. (2) Devolver el producto al minorista donde producto fue comprado por un intercambio (siempre que la tienda es una participación minorista). Regresa al minorista debe hacerse dentro del plazo del minorista, política de retorno de intercambios sólo (generalmente de 30 a 90 días después de la venta). Prueba de compra puede ser necesaria. Por favor consulte con el minorista para su regreso específicas política sobre rendimientos que están fuera del plazo establecido para el intercambio.

Esta garantía no se aplicará a los accesorios, bulbos, fusibles y baterías; defectos resultantes de desgaste normal; accidentes; daños y perjuicios sufridos durante el envío; alteraciones; el uso no autorizado o reparación; abandono; mal uso; abuso; y no seguir las instrucciones de cuidado y mantenimiento del producto.

Esta garantía le da, el original comprador minorista, determinados derechos jurídicos y puede tener otros derechos que varían de estado a estado o provincia a provincia. Este producto no está destinado para uso comercial.



Termine por favor la tarjeta de registro del producto y vuelva en el plazo de 30 días de la compra del producto a: Baccus Global LLC, 595 S. Federal Highway, Suite 210, Boca Raton, FL 33432. **Baccus Global LLC, discado gratuito: (877) 571-2391.**

### **ESPECIFICACIONES**

Amperios de impulso: 300 amperios instantáneos de giro  
Tipo de batería: Sellada, alta densidad de energía, placas de vidrio absorbente (AGM), plomo-ácido, recargable, no requiere mantenimiento, 12 voltios de CC  
Luz zonal: Diodo emisor de luz (LED)  
Salida del puerto del USB: 5Vdc, 500mA  
Cables para puente: Cables n.º 6 AWG con pinzas de 300 amperios para trabajo pesado

Importados por Baccus Global LLC, 595 S. Federal Highway, Suite 210, Boca Raton, FL 33432  
[www.Baccusglobal.com](http://www.Baccusglobal.com) • 1-877-571-2391