

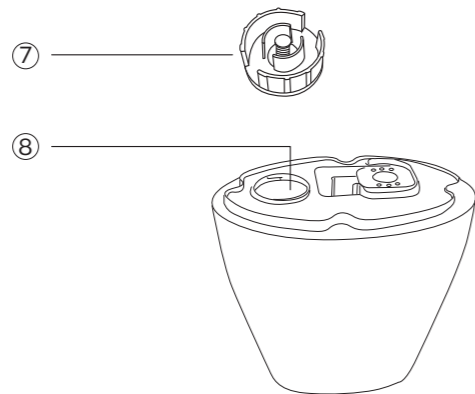

## ULTRASONIC HUMIDIFIER User Guide

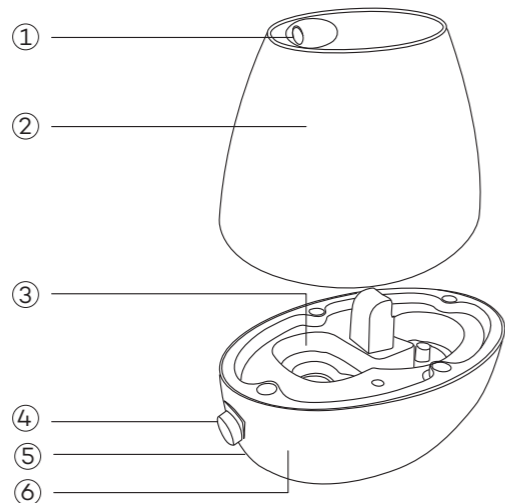

EN

### Product Diagram

- ① Mist Output
- ② Water Tank
- ③ Sink
- ④ Power / Mist Button
- ⑤ LED Indicator
- ⑥ Base
- ⑦ Tank Cap
- ⑧ Tank Inlet

ES

### Diagrama del producto

- ① Salida de vapor
- ② Depósito de agua
- ③ Sumidero
- ④ Botón de encendido / vapor
- ⑤ Indicador LED
- ⑥ Base
- ⑦ Tapa del tanque
- ⑧ Entrada del tanque

IT

### Specifiche Tecniche

- ① Fuoriuscita Vapore
- ② Tanica dell'Acqua
- ③ Scolo
- ④ Tasto Accensione / Vapore
- ⑤ Indicatore LED
- ⑥ Base
- ⑦ Coperchio Tanica
- ⑧ Foro Ingresso Tanica

DE

### Produktdiagramm

- ① Nebel Ausgang
- ② Wassertank
- ③ Becken
- ④ Power- / Nebel-Knopf
- ⑤ LED-Anzeige
- ⑥ Basis
- ⑦ Tankdeckel
- ⑧ Tankeinlass

FR

### Description du Produit

- ① Sortie de Brume
- ② Réservoir d'Eau
- ③ Cuvette
- ④ Bouton d'Alimentation / Brume
- ⑤ Indicateur à LED
- ⑥ Socle
- ⑦ Bouchon du Réservoir
- ⑧ Entrée d'Eau

JP

### 製品図

- ① ミスト出力
- ② 水タンク
- ③ シンク
- ④ 電源/ミストボタン
- ⑤ LEDインジケータ
- ⑥ ベース
- ⑦ タンク蓋
- ⑧ タンク注水口

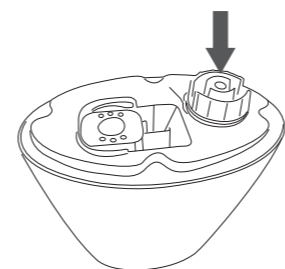
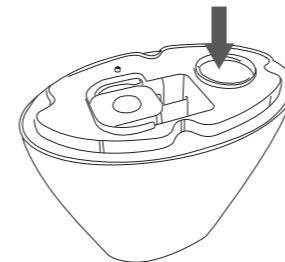

### EN How to Use

Lift up the water tank, place it upside down, and add up to 1.8 L / 60 oz water  
Note: Use purified or soft water for better results.

### DE Bedienung

Erheben Sie den Wassertank, stellen Sie ihn kopfüber und füllen Sie bis zu 1.8 L Wasser ein.  
Hinweis: Benutzen Sie destilliertes oder weiches Wasser für optimale Resultate.

### FR Mode d'Emploi

Soulevez le réservoir d'eau, retournez-le, puis ajoutez jusqu'à 1,8 l d'eau.  
Remarque : Utilisez de l'eau distillée ou douce pour obtenir de meilleurs résultats.

### ES Cómo utilizarlo

Levante el tanque de agua, colóquelo boca abajo y agregue hasta 1.8 l / 60 oz de agua  
Nota: Utilice agua purificada o blanda para obtener mejores resultados.

### IT Funzionamento

Sollevere e capovolgere la tanica dell'acqua e riempirla con 1.8 L / 60 oz d'acqua  
Nota: Utilizzare dell'acqua purificata o dalla bassa durezza per migliori risultati.

### JP 使い方

水槽を持ち上げて上下逆さに置き、水を1.8L / 60oz追加します  
注:よりよい加湿のためには、精製水または軟水を使用してください。

EN Screw on the water tank cap to stop water from leaking.  
Note: Do not twist with excessive force.

DE Schrauben Sie den Deckel auf den Wassertank, sodass das Wasser nicht ausläuft.  
Hinweis: Nicht mit übermäßiger Kraft festschrauben.

FR Vissez le bouchon du réservoir d'eau pour empêcher l'eau de couler.  
Remarque : Ne pas serrer excessivement.

ES Atornille la tapa del tanque de agua para evitar que el agua gotee.  
Nota: No gire con fuerza excesiva.

IT Avvitare il tappo della tanica per evitare che l'acqua ne fuoriesca.  
Nota: Non avvitare con forza eccessiva.

JP 水タンクの蓋をしっかりと閉じ、水が漏れないようにします。  
注:強く蓋を回しすぎないでください。

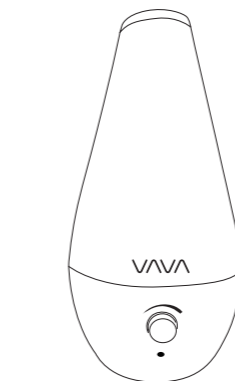
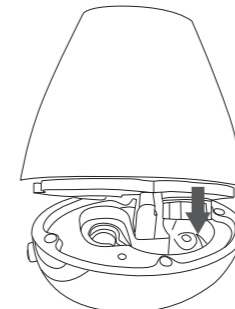

EN Align the tank inlet with the sink, and attach the tank to the base.

DE Richten Sie den Wassereinlass auf dem Becken aus und bringen Sie den Wassertank auf der Basis an.

FR Alignez l'entrée du réservoir avec la cuvette et fixez le réservoir au socle.

ES Alinee la entrada del tanque con el fregadero y coloque el tanque en la base.

IT Allineare il foro d'ingresso della tanica con lo scolo e attaccare la tanica alla base.

JP タンク注水口をシンクに合わせ、タンクをベースに取り付けます。

EN Connect the cable to a power source, turn the Power / Mist Button to start and adjust mist output

DE Verbinden Sie das Kabel mit einer Steckdose und drehen Sie den Power- / Nebelknopf, um den Luftbefeuchter einzuschalten und die Befeuchtung anzupassen.

FR Branchez le câble à une alimentation électrique, tournez le Bouton d'Alimentation / Brume pour l'allumer et ajuster la sortie de brume.

ES Conecte el cable a una fuente de energía, gire el botón de la energía / del vapor para comenzar y para ajustar la salida del vapor

IT Connettere il cavo all'alimentazione, ruotare il Tasto d'Accensione / Vapore per accendere e regolare il flusso di vapore.

JP ケーブルを接続し、電源/ミストボタンを回してミスト出力、調整します。

VA-AH009



### NORTH AMERICA

E-mail: support@vava.com  
Tel: 1-888-456-8468 (Monday-Friday: 9:00 - 17:00 PST)  
Address: 46724 Lakeview Blvd, Fremont, CA 94538

### EUROPE

E-mail:  
support.uk@vava.com (UK)  
support.de@vava.com (DE)  
support.fr@vava.com (FR)  
support.es@vava.com (ES)  
support.it@vava.com (IT)  
EU Importer: ZBT International Trading GmbH, Halstenbeker Weg 98C, 25462 Rellingen, Deutschland

### ASIA PACIFIC

E-mail: support.jp@vava.com(JP)  
JP Importer: 株式会社ニアバイダイレクトジャパン

## EN

### Specifications

Model	VA-AH009
Power Source	AC 100V - 240V 50 / 60Hz
Power	20W
Water Tank Volume	1.8 L / 60 oz
Max Mist Output	≥180 mL / 6 oz per hour
Work Environment	5°C to 45°C / 41°F to 113°F ≤90% RH

### Important

- Stop using when there is no water in the water tank.
- Do not power on when the water tank is not properly installed.
- When the pointer on the Power / Mist Button points at the left end, the unit is off or in standby mode, the LED indicator stays off.
- Turn the Power / Mist Button clockwise to turn on the mist. You will hear a click sound and the indicator lights up in green. Keep turning clockwise to increase the mist output, or vice versa to decrease / turn off mist.
- Do not further turn the button once reaching the maximum setting.
- The unit will stop putting out mist when water is depleted. The LED indicator will light up in red.
- The unit will stop working once the water tank is being lifted up.

### Cleaning the Water Tank

- Unplug the power cord and remove the water tank.
- Drain any remaining water from the bottom of the water tank.
- Add warm water into the tank or the sink and mix with detergent. Wash with a cleaning cloth.
- Do not use corrosive detergent for cleaning.

### Caution

- Please do not alter or repair the product by yourself. Return to the manufacturer or the retailer for repairing.
- If you notice a bad odor or anything unusual, please turn off the unit immediately.
- Please do not remove the power plug with wet hands to avoid electrical shock.
- Do not put this unit near any heat source or under direct sunlight.
- Keep away from other electric appliances that are prone to humidity damage.
- Regularly clean the unit if not in use. Store in a dry and cool place.
- When plugged in, do not leave the humidifier unattended when there are children around.
- Do not clean the machine from its base.

### Troubleshooting Guide

Problem	Cause	Solution
No mist coming out	No power	Connect power adapter
	Did not switch on the Power / Mist Button	Refer to the instructions
	No water in water tank	Add water into water tank
	Humidity level or temperature too high	Use in an appropriate area
Bad / strange smell	Stain built up inside water tank or sink	Clean the water tank or base as instructed
	Dirty water	Clean the water tank as instructed, use clean water

## DE

### Technische Daten

Modell	VA-AH009
Stromquelle	AC 100V - 240V 50 / 60Hz
Leistung	20W
Wassertankkapazität	1,8 L
Maximale Nebelbelug	≥180 mL pro Stunde
Betriebsumfeld	5°C bis 45°C ≤90% RH

### Wichtig

- Schalten Sie das Gerät aus, wenn kein Wasser mehr im Tank ist.
- Schalten Sie das Gerät nicht ein, wenn der Wassertank nicht richtig aufgesetzt ist.
- Wenn der Zeiger auf dem Power-/Nebelknopf ganz nach links zeigt, ist das Gerät ausgeschaltet oder befindet sich im Standby-Modus, und die LED-Anzeige ist ausgegangen.
- Drehen Sie den Power-/Nebelknopf im Uhrzeigersinn, um den Nebel einzuschalten. Sie werden ein Klicken vernehmen und die LED-Anzeige wird grün leuchten. Drehen Sie weiter im Uhrzeigersinn, um die Nebelbelug zu erhöhen, oder umgekehrt, um die Nebelbelug zu verringern oder auszuschalten.
- Drehen Sie den Knopf nicht weiter, als das Maximum erlaubt.
- Das Gerät stoppt mit der Nebelbelug, wenn kein Wasser mehr im Tank ist. Die LED-Anzeige wird in rot leuchten.
- Das Gerät schaltet aus, wenn der Wassertank hochgehoben wird.

### Reinigung des Wassertanks

- Stecken Sie den Luftbefeuchter aus und entfernen Sie den Wassertank.
- Leeren Sie etwaig verbleibendes Wasser aus.
- Fügen Sie warmes Wasser in den Tank und das Becken und fügen Sie ein wenig Spülmittel hinzu. Mit Reinigungstuch putzen.
- Verwenden Sie kein ätzendes Reinigungsmittel zur Reinigung.

### Warnung

- Demontieren Sie das Gerät nicht selbst, wenden Sie sich für Reparaturen an professionelle Elektriker oder autorisierte Techniker.
- Sollte Ihnen ein übler Geruch oder irgendetwas Ungewöhnliches auffallen, verwenden Sie das Gerät nicht weiter.
- Berühren Sie den Netzstecker nicht mit nassen Händen, dies kann zu Stromschlägen führen.
- Stellen Sie das Gerät nicht auf rutschige oder unebene Flächen, um Wasseraustritt oder Beschädigungen zu vermeiden.
- Halten Sie das Gerät vor Hitze oder direkter Sonnenbestrahlung fern.
- Halten Sie den Luftbefeuchter von anderen elektrischen Haushaltsgeräten fern die anfällig gegen Feuchtigkeit sind.
- Reinigen Sie das Gerät wenn Sie es für längere Zeit nicht benutzen sollten und bewahren Sie es an einem trockenen dunklen Ort auf.
- Lassen Sie das Gerät nicht unbeaufsichtigt in der Nähe von Kindern.
- Reinigen Sie das Gerät nicht von der Basis

### Anleitung zur Problemlösung

Problem	Ursache	Lösung
Kein Nebel	Nicht eingesteckt	Mit Netzadapter verbinden
	Power-/Nebelknopf wurde nicht betätigt	Beziehen Sie sich auf die Anleitung
	Kein Wasser im Wassertank	Füllen Sie den Wassertank mit Wasser auf
	Luftfeuchtigkeit oder Temperatur zu hoch	In geeignetem Betriebsumfeld benutzen
Übler/ Eigenartiger Geruch	Dreck im Wassertank	Wassertank und Basis nach Anleitung reinigen
	Verschmutztes Wasser	Wassertank und Basis nach Anleitung reinigen, sauberes Wasser benutzen

## ES

### Características

Modelo	VA-AH009
Fuente de alimentación	AC 100V - 240V 50 / 60Hz
Potencia	20W
Volumen del tanque de agua	1,8 L / 60 oz
Máxima salida de vapor	≥180 mL / 6 oz por hora
Entorno de trabajo	De 5°C a 45°C / De 41°F a 113°F ≤90% RH

### Importante

- Deje de usar cuando no hay agua en el tanque de agua.
- No encender cuando el tanque de agua no esté instalado correctamente.
- Cuando el puntero del botón encendido/ vapor apunta al extremo izquierdo, la unidad está apagada o en modo de espera, el indicador LED permanece apagado.
- Gire el botón encendido / vapor en el sentido de las agujas del reloj para encender el vapor. Escuchará un sonido de clic y el indicador se iluminará en verde. Continúe girando en el sentido de las agujas del reloj para aumentar la salida del vapor, o viceversa para disminuir / apagar el vapor.
- No vuelva a girar el botón una vez alcanzado el ajuste máximo. El indicador de LED se iluminará en rojo.
- La unidad dejará de sacar vapor cuando el agua esté agotada.

### Limpieza del tanque de agua

- Desenchufe el cable de alimentación y retire el depósito de agua.
- Drenar el agua restante de la parte inferior del tanque de agua.
- Añadir agua tibia en el tanque o en el fregadero y mezclar con detergente. Lave con un paño de limpieza.
- No utilice detergentes corrosivos para la limpieza.

### Precaución

- Por favor, no desmonte el producto usted mismo, siempre pida ayuda a un electricista profesional o a un técnico autorizado para su reparación.
- Si huele mal o encuentra algo inusual, por favor apague la unidad de inmediato.
- Por favor, no retire el enchufe de alimentación con las manos mojadas, ya que podría causar una descarga eléctrica.
- No coloque esta unidad en pendiente o superficie irregular para evitar fugas de agua o daños en los componentes.
- No coloque la unidad cerca de fuentes de calor o bajo la luz solar directa.
- Mantener alejado de otros aparatos eléctricos que son propensos a daños de humedad.
- Regularmente limpiar la unidad si no va a ser utilizado durante un largo periodo; almacenar en un lugar seco y oscuro.
- Al conectar el difusor, no lo deje desatendido cuando hay niños alrededor.

### Guía para resolver problemas

Problema	Causa rsache	Solución
No sale vapor	Ninguna energía	Conecte el adaptador de corriente
	No encendió el botón de encendido / vapor	Consulte las instrucciones
	No hay agua en el tanque de agua	Agregue agua al tanque de agua
	Nivel de humedad o temperatura demasiado alto	Usar en un área apropiada
Olor Malo/ extraño	Mancha acumulada dentro del tanque de agua o el fregadero	Limpie el tanque de agua o la base según las instrucciones
	Agua sucia	Limpie el tanque de agua según las instrucciones, use agua limpia

## FR

### Spécifications

Modèle	VA-AH009
Alimentation	AC 100V - 240V 50 / 60Hz
Puissance	20W
Volume du Réservoir d'Eau	1,8 l
Sortie de Brume Max	≥180 ml par heure
Conditions de Fonctionnement	5 à 45°C ≤90% d'humidité ambiante

### Important

- Arrêtez l'utilisation s'il n'y a pas d'eau dans le réservoir d'eau.
- Ne pas allumer si le réservoir d'eau n'est pas correctement installé.
- Lorsque le curseur du Bouton d’Alimentation / Brume pointe à l'extrémité gauche, l'appareil est éteint ou en mode veille, le voyant à LED reste éteint.
- Tournez le Bouton d’Alimentation / Brume dans le sens des aiguilles d'une montre pour déclencher la brumisation. Vous entendrez un clic sonore et le voyant s'allume en vert. Continuez à tourner dans le sens des aiguilles d'une montre pour augmenter la sortie de brume, ou dans le sens inverse pour diminuer / éteindre la brumisation.
- Ne pas tourner le bouton au-delà du réglage maximum.
- L'appareil cessera de produire de la brume en cas de manque d'eau. L'indicateur LED s'allumera en rouge.
- L'appareil s'arrêtera si le réservoir est soulevé.

### Nettoyer le Réservoir d'Eau

- Débrancher le cordon secteur et retirer le réservoir d'eau.
- Vidanger l'eau restante du fond du réservoir.
- Ajouter de l'eau chaude dans le réservoir ou dans la cuvette et mélanger avec du détergent. Laver avec un chiffon de nettoyage.
- Ne pas utiliser de détergent corrosif pour le nettoyage.

### Prudence

- Veillez ne pas démonter le produit par vous-même et demandez toujours un électricien professionnel ou un technicien agréé pour la réparation
- Si vous sentez une mauvaise odeur ou remarquez quelque chose d'inhabituel, veuillez immédiatement éteindre l'appareil
- Veillez ne pas retirer la prise d'alimentation avec les mains mouillées car cela pourrait causer un choc électrique
- Ne placez pas cet appareil sur une surface pentue ou irrégulière afin d'éviter toute fuite d'eau ou dommages à l'appareil
- Ne mettez pas cet appareil près d'une source de chaleur ou en plein soleil
- Tenir à l'écart des autres appareils électriques qui craignent l'humidité
- Nettoyez régulièrement le réservoir, si vous ne l'utilisez pas pendant une longue période, veuillez le ranger dans un endroit sec et à l'abri de la lumière
- Lorsqu'il est branché, ne pas laisser le diffuseur sans surveillance quand il y a des enfants autour.

### Guide de Dépannage

Problème	Cause rsache	Solution
La brume ne sort pas	Pas de courant	Branchez l'adaptateur secteur
	Vous n'avez pas appuyé sur le Bouton d’Alimentation / Brume	Lisez les instructions
	Le réservoir d'eau est vide	Ajoutez de l'eau dans le réservoir
	L'hygrométrie ou la température ambiante sont trop fortes	Utilisez l'appareil dans un endroit approprié
Mauvaise/ étrange odeur	De la saleté se forme dans le réservoir ou la cuvette	Nettoyez le réservoir et le scle suivant les instructions
	Eau sale	Nettoyez le réservoir suivant les instructions, utilisez de l'eau propre

## IT

### Specifiche Tecniche

Modello	VA-AH009
Alimentazione	AC 100V - 240V 50 / 60Hz
Corrente	20W
Capacità Tanica	1,8 L / 60 oz
Massimo Getto di Vapore	≥180 mL / 6 oz per ora
Condizioni di Utilizzo	5°C a 45°C / 41°F a 113°F ≤90% RH

### Importante

- Non utilizzare quando non c'è più acqua nella tanica.
- Non accendere se la tanica non è correttamente installata.
- Quando la freccia sul Tasto d’Accensione / Vapore è a sinistra, il dispositivo è spento o in standby e l'indicatore LED è spento.
- Girare il Tasto d’Accensione / Vapore in senso orario per attivare il getto di vapore. Si sentirà un bip e l'indicatore si accenderà in verde. Ruotare in senso orario per aumentare il flusso di vapore o viceversa in senso antiorario per diminuire / spegnere il getto.
- Non girare ulteriormente la manopola una volta raggiunto il livello massimo / minimo.
- Il getto di vapore si interrompe quando l'acqua nella tanica si esaurisce. L'indicatore LED si accenderà in rosso.
- Il dispositivo smetterà di funzionare se sollevato dalla base.

### Pulire la Tanica dell'Acqua

- Sconnettere il cavo dell'alimentazione e rimuovere la tanica dell'acqua.
- Far scolare l'acqua restante nella tanica.
- Aggiungere acqua calda e sapone nella tanica o sullo scolo. Pulire con una pezza.
- Non utilizzare un detergente corrosivo per la pulizia.

### Avvertenze

- Si prega di non smontare il prodotto in maniera autonoma. Per la riparazione dell'umidificatore, rivolgersi sempre a personale qualificato.
- In caso di cattivo odore o funzionamento inusuale, spegnere immediatamente l'umidificatore.
- Al fine di evitare shock elettrici, si prega di non toccare la presa di alimentazione con le mani bagnate.
- Per evitare perdite d'acqua o danni ai componenti, non collocare l'umidificatore su superfici inclinate o irregolari.
- Non collocare vicino sorgenti di estremo calore o esporre ai raggi diretti del sole.
- Tenere lontano da altri apparecchi elettronici soggetti a rischio di danni dovuti ad umidità.
- Pulire regolarmente l'unità se non si utilizza per un lungo periodo e conservare in un luogo asciutto e riparato.
- Non lasciare il dispositivo incustodito quando collegato se in presenza di bambini.

### Risoluzione dei Problemi

Problema	Causa	Soluzione
Getto di vapore assente	Mancanza d'alimentazione	Connettere l'adattatore
	Il Tasto d’Accensione / Vapore non è stato girato	Fare riferimento alle istruzioni
	Mancanza d’acqua nella tanica	Aggiungere acqua nella tanica
	Livello umidità o della temperatura troppo alto	Utilizzare in un luogo dalle condizioni adeguate
	Residui / accumulo nella tanica o scolo	Pulire la tanica o base come spiegato nelle istruzioni
Cattivo/ strano odore	Acqua impura o sporca	Pulire la tanica come spiegato nelle istruzioni e riempirla con dell'acqua pulita

## JP

### 仕様

モデル	VA-AH009
電源入力	AC 100V - 240V 50 / 60Hz
パワー	20W
水タンク容量	1.8 L / 60 oz
最大蒸気出力	毎時180ml以上/毎時6oz以上
駆動環境	5°C～45°C / 41°F～113°F ≤90% RH

### 重要

- 水タンクが空の場合、使用しないでください。
- 水タンクが正しく取り付けられていないときは、電源を入れしないでください。
- 電源/ミストボタンのポインターが左端を指しているときは、本機はオフになっています。スタンバイモードでは、LEDインジケータは点灯しません。
- 電源/ミストボタンを時計回りに回すとミストをオンにできます。クリック音が鳴り、インジケータが緑色に点灯します。ミストの出力を増加させるためには時計回りに回転させ、ミストを減少させるには逆に回します。
- 最大設定以上にボタンを回さないでください。
- 水がなくなると、ミストは出なくなります。インジケータが赤色に点灯します。
- 水タンクが持ち上げられたら、本製品は機能しなくなります。

### 水タンクの清掃

- 電源コードを抜き、水タンクを取り外します。
- 残りの水を排水してください。
- タンク、シンクを温かい水と洗剤で洗ってください。クリーニングクロスで拭けます。
- 清掃には腐食性洗剤を使用しないでください。

### 注意

- 自分で修理しないでください。必ず資格のある技術者か、プロの電技技術者に依頼してください。
- 異臭など異常を感じた場合は、すぐに電源を落としてください。
- 濡れた手で電源コードを扱わないでください。感電する恐れがあります。
- 傾斜がある場所や、凸凹した場所で作らないでください。水がこぼれたり、機械が壊れることがあります。
- 直射日光の当たる場所など熱の高くなる場所に放置しないようにしてください。
- 湿気によりダメージを受ける電気機器等の側で使わないようにしてください。
- 長期間使わない時は内部を清掃し、乾燥した状態にして涼しい場所に保管します。
- 子どもの近くで使う場合は、側を離れないようにしてください

### トラブルシューティングガイド

問題	原因	解決法
ミストが出てこない	電源が入らない	電源アダプターを繋げてください
	電源/ミストボタンがついていません	説明書を参照してください
	水量不足	水を補充してください
	環境の温度・湿度が高すぎる	適切な場所で使用してください
悪臭/異臭	水タンク内に汚れが蓄積	指示に従って水タンクを洗浄する
	水が汚い	指示どおりにタンクを清掃し、きれいな水を使用する