

www.krups.com

GPA1/GPA3

www.krups.com

EN ..... p. 5  
FR ..... p. 15  
ES ..... p. 25

EN  
FR  
ES



Réalisation : Espace Graphique

# KRUPS

Réf. 2550699-01

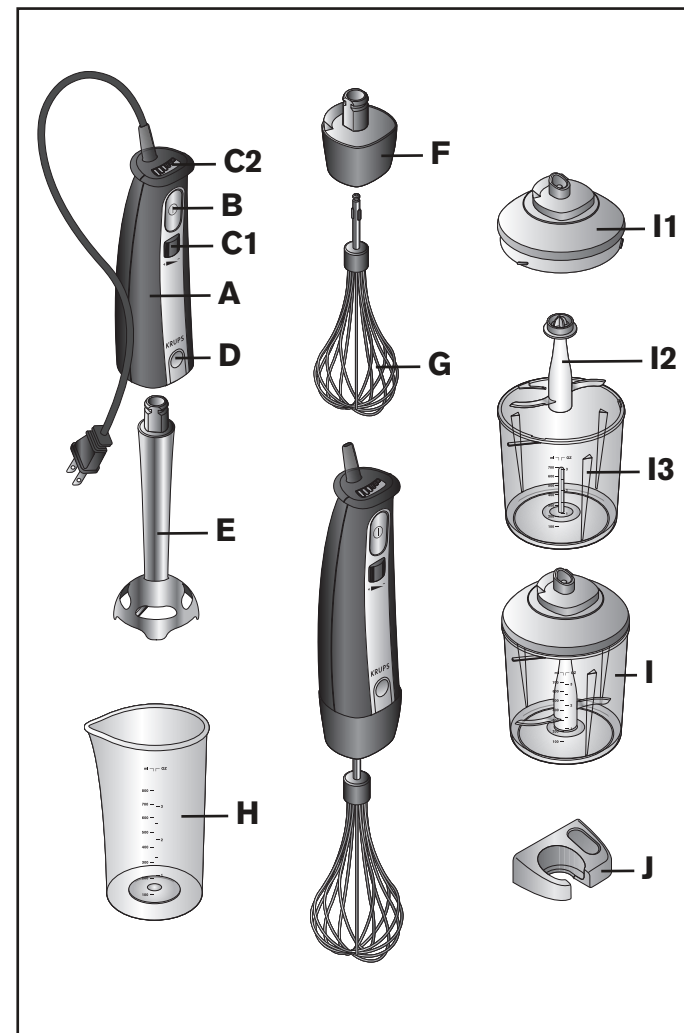

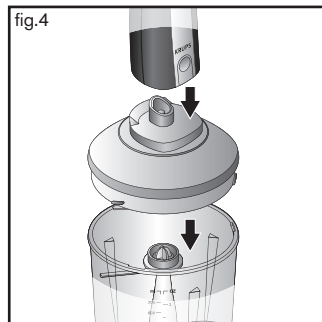
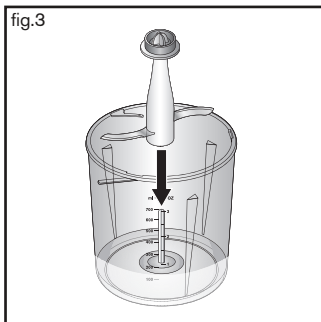
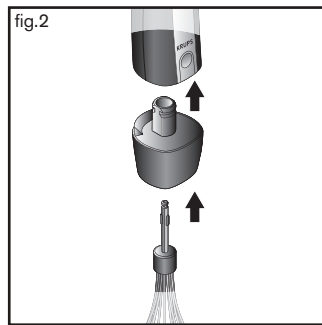
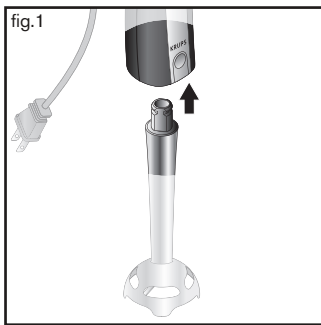

FECHA DE COMPRA:

<b>CANADA</b>	GROUPE SEB CANADA 345 Passmore Avenue Toronto, ON M1V 3N8	<b>MEXICO</b>	G.S.E.B. MEXICANA, S.A. de C.V. Goldsmith 38 Desp. 401, Col. Polanco Chapultepec Delegacion Miguel Hidalgo 11 560 Mexico D.F.	<b>U.S.A.</b>	GROUPE SEB USA 2121 Eden Road Millville, NJ 08332
	1-800-418-3325		(01800) 112 83 25		800-526-5377

## TABLE OF CONTENTS

IMPORTANT SAFEGUARDS .....	PG. 6-8
DESCRIPTION OF PARTS .....	PG. 9
USING YOUR BLENDER .....	PG. 9-10
FOR BEST RESULTS .....	PG. 10-12
CLEANING AND MAINTENANCE.....	PG. 12
DISPOSING OF YOUR APPLIANCE .....	PG. 12
WARRANTY .....	PG. 13-14

English

# IMPORTANT SAFEGUARDS

Read all instructions carefully before using.

When using electrical appliances, basic safety precautions should always be followed to reduce the risk of fire, electric shock, and/or injury to persons, including the following:

- Use appliance only for its intended use.
- To protect against risk of electrical shock, do not immerse the base in water or any other liquid.
- This appliance should not be used by children and care should be taken when used near children.
- Unplug from outlet when not in use, before putting on or taking off parts, and before cleaning.
- Avoid contact with moving parts. Keep hands, hair, clothing, as well as spatulas and other utensils away during operation to reduce the risk of injury to persons, and/or damage to the appliance.
- Do not operate any appliance with a damaged cord or plug or after the appliance malfunctions, or is dropped or damaged in any manner. Return the appliance to an authorized KRUPS Service Center for examination or repair.
- The use of attachments not recommended or sold by KRUPS may cause fire, electric shock or injury.
- Do not use outdoors.
- Do not let cord hang over edge of table or counter.
- Do not let cord contact hot surface, including the stove.
- The appliance is not intended to prepare large quantities of food at one time.
- A rubber/plastic spatula or wooden spoon may be used, when the appliance is in "off" position and unplugged.
- This appliance is for household use only. Any servicing other than cleaning and user maintenance should be performed by an authorized KRUPS Service Center.

- When mixing liquids, especially hot liquids, use a tall container or make small quantities at a time to reduce spillage.
- Keep hands and utensils out of the container while blending to prevent the possibility of severe injury to persons or damage to the unit. A scraper may be used but must be used only when the unit is not running.
- Blades are sharp, handle carefully.

## SAVE THESE INSTRUCTIONS

### CAUTION

- **This appliance complies with applicable technical rules and standards at the time of manufacture.**
- **Do not leave the appliance within reach of children.**
- **The blades supplied with this appliance are sharp, young children or severely disabled persons should always be supervised when using this appliance.**
- **An electrical appliance is not a toy and should be kept out of reach of children.**
- This appliance is intended for household use only. Do not use it for commercial purposes. Any servicing other than cleaning and user maintenance should be performed by the nearest authorized KRUPS Service Center.
- Check voltage to be sure that the voltage indicated on the rating label matches your voltage.
- Do not immerse the appliance in water or any other liquid. To reduce the risk of fire or electric shock, do not remove the base. No user serviceable parts inside. Repairs should be done by an authorised KRUPS Service Center only.

## English

- Never clean with harsh or abrasive cleaners or sponges.
- Clean using gentle dishwashing liquid and warm water. Dry all parts carefully before next use.
- Do not place or use the appliance on hot surfaces such as stoves, hotplates, or near open gas flames.
- Do not unplug the unit by pulling on the cord. Instead grasp plug and pull to disconnect.
- Only use the appliance on a stable working surface away from water splashes.

## SHORT CORD INSTRUCTIONS

- A. We do not recommend using an extension cord with this device.
  - B. If an extension cord is absolutely necessary,
    - 1) the marked electrical rating of the extension cord should be at least as great as the electrical rating of the machine,
    - 2) the longer cord should be arranged so that it will not drape over the counter top or table top where it can be pulled on by children or tripped over.
  - C. This machine has a polarized plug (one blade is wider than the other). To reduce the risk of electric shock, this plug is intended to fit into a polarized outlet only one way. If the plug does not fit fully into the outlet, reverse the plug. If it still does not fit, contact a qualified electrician. Do not attempt to modify the plug in any way.
- In the interest of improving products, Krups reserves the right to change specifications without prior notice.

## DESCRIPTION

- |                                 |   |
|---------------------------------|---|
| <b>A</b> Base                   | <b>G</b> Whisk (GPA3 only)                      |
| <b>B</b> Power ON/OFF           | <b>H</b> Graduated beaker (28 oz.)              |
| <b>C1</b> Speed selection dial  | <b>I</b> Mini chopper (GPA3 only)               |
| <b>C2</b> Speed display         | <b>I1</b> Mini chopper lid (GPA3 only)          |
| <b>D</b> Accessory eject button | <b>I2</b> Mini chopper blade (GPA3 only)        |
| <b>E</b> Blender shaft          | <b>I3</b> Mini chopper bowl (24 oz., GPA3 only) |
| <b>F</b> Whisk attachment       | <b>J</b> Wall mount                             |

## USER INSTRUCTIONS

Before first use, wash the blender shaft and all attachments with warm water and gentle dishwashing liquid. Rinse and dry carefully before using. Note the blender base cannot be immersed in water.



**CAUTION: Blades are extremely sharp.  
Handle with care.**

### USING THE BLENDER SHAFT:

- Insert the blender shaft (**E**) into the base (**A**), it will click in place - **fig.1**.
- The blender shaft is ideal to prepare a wide range of foods including sauces, soups, cocktails, milkshakes, fresh mayonnaise, salad dressings, batters, and baby foods.
- To avoid splashing, always start with the blender shaft blades immersed in the food, then plug in the blender and press the power button to turn on (**B**). Use the speed selection dial (**C**) to set the desired speed, which will also be displayed on the LCD screen (**C2**).
- For even blending of foods, move the shaft around in a circular motion and raise and lower the shaft blades. After use, unplug the blender, then press the eject button (**D**) to remove the shaft from the base.

## English

### USING THE WHISK:

- Attach the whisk **(G)** to the whisk attachment **(F)**, then slide the whisk attachment onto the base **(A)** until you hear the click - **fig.2**. The whisk is ideal to prepare pancake or waffle batters, whip egg whites, or whip cream.
- Plug in the blender, then press the start button. Use the speed selection dial **(C)** to set the desired speed, which will also be displayed on the LCD screen **(C2)**.
- Always unplug the appliance before pressing the eject button to remove the whisk accessory.

### USING THE MINI CHOPPER:

Before using the mini chopper:

- First remove the plastic cover from the blades (I2) then carefully slide the blade assembly on the axis of the bowl (I3).



**CAUTION! Blades are very sharp, handle with care.**

- Add food to the bowl, distributing evenly inside the bowl. Replace the bowl lid **(I1)** and then attach the base to the bowl lid - **fig.4**.
- Plug in the blender, then press the power button **(B)**. Use the speed selection dial **(C)** to set the desired speed, which will also be displayed on the LCD screen **(C2)**. The mini chopper accessory is ideal to chop small amounts of herbs, nuts, breadcrumbs, condiments, or meats. For best results, do not fill the bowl more than 2/3 full.

## FOR BEST RESULTS

- To avoid spillage when blending or whipping, do not fill the mini chopper bowl more than 2/3 full. As a minimum, foods should cover the blender shaft blades. Remove bones and cartilage from meats before adding to the bowl.

- When blending hot foods, always remove the cookware from the heat source then blend off heat.
- Allow boiling hot foods to cool before adding to the bowl. **Do not blend foods or liquids hotter than 175°F.**
- For fibrous foods such as leeks, celery, or asparagus, pause to clean the blender shaft regularly during use.
- Cut fruits and remove seeds and pits before blending fruits.
- Do not use to process hard foods such as coffee beans, ice cubes, grains, or chocolate.
- Do not use the blender shaft or whisk in the mini-chopper bowl.
- When processing large quantities of foods, process in batches and pause for one minute in between batches to avoid overheating the motor.

## RECIPES

<p>Mayonnaise: use blender shaft for 10 seconds at speed 5.</p>	<p>Add one egg yolk, 1 tablespoon of mild mustard, 1 tablespoon wine vinegar, salt and pepper to the graduated beaker. Start blending and then gradually drizzle in 1 cup oil while moving the shaft up and down for even blending.</p>
<p>Pancake batter: use whisk for 60 seconds at speed 2.</p>	<p>Blend together 1-3/4 cups flour, pinch of salt, 2 cups cold milk, 3T melted butter and 3 eggs.</p>
<p>Whipped cream: use whisk for 2 minutes at speed 4</p>	<p>Blend together 3/4 cup whipping cream and 2 teaspoons granulated sugar.</p>

## English

<p>Mini chopper Pulse on speed 6 to obtain desired results.</p>	<p>Almonds (3/4 cup) – 15 seconds Crackers (3/4 cup) – 10 seconds Parsley (2/3 cup) – 5 seconds Cooked, cubed ham (1 cup) – 8 seconds Onion, quartered (1-1/2 cups) – 6 seconds</p>
---	---

## CLEANING



**CAUTION: Blades are extremely sharp.  
Handle with care.**

- Always unplug the blender and remove the shaft from the base before cleaning.
- The base and powercord should not be immersed in water or other liquids, or placed under running water. Wipe clean with a damp cloth or sponge and dry carefully.
- The base, whisk attachment, and mini chopper lid cannot be washed in the dishwasher. The blender shaft, whisk, graduated beaker, blade assembly, and mini chopper bowl can all be washed in the top rack of the dishwasher.
- To avoid food stains, wipe the blender shaft clean after each use. If the plastic parts become discoloured by foods such as carrots, food stains may be removed by rubbing with a cloth soaked in vegetable oil.

## STORAGE

Use the wall mount to keep your blender handy for use. To install, drill two holes 3.1 inches apart and then use the screws to attach the wall mount to the wall.

## MANUFACTURER'S WARRANTY



: [www.krups.com](http://www.krups.com)

**With a strong commitment to the environment, most of Krups products are repairable during and after the warranty period. Before returning any defective products to the point of purchase, please call Krups consumer service directly at the phone number below for repair options.**

**Your help to sustain the environment is appreciated!**

### The Warranty

This product is guaranteed by Krups for a period of **2 years** against any manufacturing defect in materials or workmanship, starting from the initial date of purchase.

The manufacturer's warranty by Krups is an extra benefit which does not affect consumer's Statutory Rights.

The Krups warranty covers all costs related to restoring the proven defective product so that it conforms to its original specifications, through the repair or replacement of any defective part and the necessary labor. At Krups's choice, a replacement product may be provided instead of repairing a defective product. Krups's sole obligation and your exclusive resolution under this warranty are limited to such repair or replacement.

### Conditions & Exclusions

The Krups warranty only applies within USA, Canada & Mexico, and is valid only on presentation of a proof of purchase. The product can be taken directly in person to an authorized service centre or must be adequately packaged and returned, by recorded delivery (or equivalent method of postage), to a Krups authorized service centre. Full address details for each country's authorized service centre are listed on the Krups website ([www.krups.com](http://www.krups.com)) or by calling the appropriate telephone number listed below to request the appropriate postal address.

Krups shall not be obliged to repair or replace any product which is not accompanied by a valid proof of purchase.

This warranty will not cover any damage which could occur as a result of misuse, negligence, failure to follow Krups instructions, use on current or voltage other than as stamped on the product, or a modification or unauthorized repair of the product. It also does not cover normal tear and wear, maintenance or replacement of consumable parts, and the following:

- using the wrong type of water or consumable
- scaling (any de-scaling must be carried out according to the instructions for use);
- ingress of water, dust or insects into the product;
- mechanical damages, overloading
- damages or bad results due to wrong voltage or frequency
- accidents including fire, flood, lightning, etc
- professional or commercial use
- damage to any glass or porcelain ware in the product

## English

This warranty does not apply to any product that has been tampered with, or to damages incurred through improper use and care, faulty packaging by the owner or mishandling by any carrier.

The Krups manufacturer's warranty applies only for products purchased and used in USA, Canada & Mexico. Where a product purchased in one country and then used in another one:

- The Krups guarantee duration is the one in the country of usage of the product, even if the product was purchased in another listed country with different guarantee duration.
- The Krups guarantee does not apply in case of non conformity of the purchased product with the local standards, such as voltage, frequency, power plugs, or other local technical specifications.
- The repair process for products purchased outside the country of use may require a longer time if the product is not locally sold by Krups.
- In cases where the product is not repairable in the new country, the Krups guarantee is limited to a replacement by a similar product or an alternative product at similar cost, where possible.

### Consumer Statutory Rights

This Krups manufacturer's warranty does not affect the statutory rights a consumer may have or those rights that cannot be excluded or limited, nor rights against the retailer from which the consumer purchased the product. This warranty gives a consumer specific legal rights, and the consumer may also have other legal rights which vary from State to State or Country to Country or Province to Province. The consumer may assert any such rights at his sole discretion.

### Additional information

Accessories, Consumables and end-user replaceable parts can be purchased, if locally available, as described in Krups internet site.

<b>CANADA</b>	GROUPE SEB CANADA 345 Passmore Avenue Toronto, ON M1V 3N8	<b>MEXICO</b>	G.S.E.B. MEXICANA, S.A. de C.V. Goldsmith 38 Desp. 401, Col. Polanco Chapultepec Delegacion Miguel Hidalgo 11 560 Mexico D.F.	<b>U.S.A.</b>	GROUPE SEB USA 2121 Eden Road Millville, NJ 08332
	1-800-418-3325		(01800) 112 83 25		800-526-5377



: [www.krups.com](http://www.krups.com)

# TABLE DES MATIÈRES

CONSEILS IMPORTANTS ..... p. 16-18

DESCRIPTION ..... p. 19

UTILISATION..... p. 19-20

CONSEILS PRATIQUES..... p. 20-21

RECETTES ..... p. 21-22

NETTOYAGE ..... p. 22

RANGEMENT ..... p. 22

GARANTIE..... p. 23-24

# CONSEILS IMPORTANTS

Lisez soigneusement toutes les instructions avant utilisation. Il convient de toujours respecter quelques précautions élémentaires lorsque l'on utilise un appareil électrique afin de limiter le risque d'incendie, de choc électrique et de blessure, y compris les suivantes :

- Utilisez uniquement l'appareil pour son usage prévu.
- Pour éviter tout choc électrique, ne mettez pas le corps de l'appareil sous l'eau ou dans un autre liquide.
- Cet appareil ne doit pas être utilisé par les enfants. Soyez prudent si vous l'utilisez à leur proximité.
- Débranchez la prise lorsque vous ne vous en servez pas, pour son nettoyage et avant d'enlever ou de remonter des pièces.
- Évitez tout contact avec les pièces en mouvement. Gardez les mains, cheveux, vêtements, spatules et autres ustensiles éloignés de l'appareil pendant son fonctionnement afin de limiter le risque de blessure et d'endommager l'appareil.
- N'utilisez pas un appareil dont le cordon ou la prise a été endommagé ou après un problème technique, une chute ou si l'appareil a été endommagé de quelque façon. Renvoyez le produit dans un centre de service agréé KRUPS pour examen ou réparation.
- L'utilisation d'accessoires qui ne sont pas recommandés ou vendus par KRUPS peut être à l'origine d'incendies, de chocs électriques ou de blessures corporelles.
- N'utilisez pas l'appareil à l'extérieur.
- Ne laissez pas le cordon pendre d'une table ou d'un comptoir.
- Ne laissez pas le cordon entrer en contact avec des surfaces chaudes, y compris la cuisinière.
- Cet appareil n'est pas conçu pour préparer de grandes quantités d'aliments à la fois.
- On peut utiliser une cuillère en plastique ou en bois lorsque l'appareil est hors tension, en position « off » et débranché.
- Cet appareil est conçu pour un usage domestique uniquement.

- Toute opération autre que le nettoyage et l'entretien par l'utilisateur doit être effectuée par le personnel d'un centre de service agréé KRUPS.
- Pour passer des liquides au mélangeur, particulièrement s'ils sont chauds, utilisez un récipient haut ou préparez de petites portions à la fois pour prévenir les éclaboussures.
- Gardez les mains et ustensiles à l'extérieur du récipient pendant son fonctionnement pour éviter le risque de blessures graves ou d'endommager l'appareil. Une spatule peut être utilisée seulement si l'appareil est éteint.
- Les lames sont acérées; manipulez-les avec soin.

# CONSERVER CES INSTRUCTIONS

## ATTENTION

- Cet appareil satisfait aux règles et normes techniques en vigueur au moment de sa fabrication.
- Ne laissez pas l'appareil à la portée des enfants.
- Les lames fournies avec cet ensemble sont acérées; des enfants ou des personnes lourdement handicapées doivent toujours être supervisés s'ils utilisent cet appareil.
- Un appareil électrique n'est pas un jouet et il doit être tenu hors de la portée des enfants.
- Cet appareil a été conçu pour un usage domestique. Il ne doit en aucun cas être l'objet d'une utilisation professionnelle. Toute opération autre que le nettoyage et l'entretien par l'utilisateur doit être effectuée par le centre de service agréé KRUPS le plus près.
- Vérifiez la tension pour qu'elle corresponde à celle qui est indiquée sur la plaque de l'appareil.
- N'immergez pas l'appareil dans l'eau ou dans un autre liquide.
- Pour réduire le risque d'incendie ou de choc électrique, ne démontez pas la base. Il n'y a aucune pièce à changer par l'utilisateur. Les réparations doivent être faites par le personnel d'un centre de service agréé KRUPS uniquement.

## Français

- Ne nettoyez jamais l'appareil à l'aide de produits nettoyants ou de tampons abrasifs ou forts.
- Nettoyez l'appareil à l'aide de savon à vaisselle liquide et de l'eau tiède. Séchez toutes les pièces avant la prochaine utilisation.
- Ne placez pas et n'utilisez pas l'appareil sur une surface chaude comme une cuisinière, des plaques chauffantes ou à proximité d'une flamme nue.
- Ne débranchez pas l'appareil en tirant sur le cordon. Tirez sur la prise.
- Utilisez l'appareil uniquement sur une surface de travail stable, loin des éclaboussures.

## INSTRUCTIONS POUR UN CORDON D'ALIMENTATION COURT

- A.** Il n'est pas recommandé d'utiliser une rallonge avec cet appareil.
- B.** Si une rallonge est absolument nécessaire,
  - 1) le calibre de la rallonge doit être au minimum le même que celui de la machine;
  - 2) la rallonge ne doit pas pendre de la table ou du comptoir, où elle pourrait être tirée par un enfant ou faire trébucher quelqu'un.
- C.** Cet appareil est doté d'une fiche polarisée (une lame est plus large que l'autre). Pour diminuer le risque de choc électrique, cette fiche ne peut être branchée dans la prise que d'une seule façon. Si elle ne rentre pas complètement dans la prise, retournez-la. Si elle ne rentre toujours pas, communiquez avec un électricien qualifié. Ne modifiez en aucun cas la prise.

Dans le but d'améliorer ses produits, Krups se réserve le droit de modifier les spécifications sans avis préalable.

## DESCRIPTION

- |  |   |
|--|---|
| <b>A</b> Base                              | <b>H</b> Bécher gradué (0,8 L)                        |
| <b>B</b> Touche marche/arrêt               | <b>I</b> Mini-hachoir (GPA3 seulement)                |
| <b>C1</b> Bouton de réglage de la vitesse  | <b>I1</b> Couvercle du mini-hachoir (GPA3 seulement)  |
| <b>C2</b> Écran d'affichage de la vitesse  | <b>I2</b> Lame du mini-hachoir (GPA3 seulement)       |
| <b>D</b> Bouton d'éjection des accessoires | <b>I3</b> Bol du mini-hachoir (0,7 L, GPA3 seulement) |
| <b>E</b> Mélangeur                         | <b>J</b> Support mural                                |
| <b>F</b> Bloc de fixation du fouet         |   |
| <b>G</b> Fouet (GPA3 seulement)            |   |

## UTILISATION

Avant la première utilisation, nettoyez le corps du mélangeur ainsi que tous les accessoires à l'aide de savon à vaisselle doux et d'eau chaude. Rincez-les et séchez-les soigneusement avant de les utiliser. Notez que la base du mélangeur ne doit pas être immergée.



**ATTENTION : Les lames sont très coupantes.  
Manipulez-les avec précaution.**

### UTILISATION DU MÉLANGEUR :

- Insérez le mélangeur **(E)** sur sa base **(A)** jusqu'au « clic » de verrouillage - **fig.1**.
- Votre mélangeur est idéal pour préparer une grande variété d'aliments, y compris des sauces, des soupes, des cocktails, des laits fouettés, des mayonnaises, des vinaigrettes, des pâtes et des purées pour bébé.
- Pour éviter les éclaboussures, plongez d'abord le mélangeur dans la préparation, branchez l'appareil puis appuyez sur la touche marche/arrêt **(B)**. A l'aide du bouton de réglage de la vitesse **(C1)**, réglez la vitesse affichée à l'écran ACL **(C2)**.
- Effectuez un mouvement de rotation et de bas en haut pour améliorer le mélangeage des aliments.

## Français

- Après utilisation, débranchez l'appareil, puis appuyez sur le bouton d'éjection **(D)** pour démonter le mélangeur de la base de l'appareil.

### UTILISATION DU FOUET :

- Introduisez le fouet **(G)** dans le bloc de fixation **(F)**, puis emboîtez l'ensemble sur la base **(A)** jusqu'au « clic » de verrouillage - **fig.2**. Avec le fouet, vous pouvez réaliser des préparations légères (pâtes à crêpes, blanc en neige, crème fouettée...).
- Branchez l'appareil puis appuyez sur la touche marche/arrêt **(B)**. A l'aide du bouton de réglage de la vitesse **(C1)**, réglez la vitesse affichée à l'écran ACL **(C2)**.
- Débranchez toujours l'appareil avant d'appuyer sur le bouton d'éjection **(D)** pour démonter le fouet de la base.

### UTILISATION DU MINI-HACHOIR :

Avant d'utiliser le mini hachoir :

- Placez la lame **(I2)** (après avoir enlevé la protection en plastique) avec précaution sur l'axe central du bol **(I3)** - **fig.3**.



**ATTENTION : Les lames sont très coupantes.  
Manipulez-les avec soin.**

- Mettez les aliments dans le bol en les distribuant uniformément à l'intérieur. Placez le couvercle **(I1)** puis fixez la base **(A)** sur le couvercle **(I1)** - **fig.4**.
- Branchez l'appareil puis appuyez sur la touche marche/arrêt **(B)**. A l'aide du bouton de réglage de la vitesse **(C1)**, réglez la vitesse affichée à l'écran ACL **(C2)**.

Le mini-hachoir vous permet de hacher de petites quantités de fines herbes, de noix, de pain sec, de condiments ou de viandes. Pour de meilleurs résultats, il ne faut pas remplir le bol **(I3)** au-delà du 2/3.

## CONSEILS PRATIQUES

- Le récipient que vous utilisez pour mélanger ou fouetter doit être rempli au maximum au 2/3 pour éviter tout débordement. La préparation doit couvrir au moins les lames.

- Retirez les os et le cartilage de la viande avant de la mettre dans le bol.
- Lorsque vous mélangez des aliments chauds, veillez à toujours retirer le récipient de cuisson de la source de chaleur avant de mélanger.
- Laissez refroidir un peu les aliments cuits avant de les placer dans le bol. **Ne mélangez pas des aliments dont la température est supérieure à 80°C (175°F).**
- Pour les aliments fibreux comme le poireau, le céleri ou les asperges, faites une pause pour nettoyer le mélangeur régulièrement en cours d'utilisation.
- Pour les préparations à base de fruits, coupez et dénoyotez les fruits préalablement.
- N'utilisez pas l'appareil pour préparer des aliments durs tels que des grains de café, des glaçons, des graines ou du chocolat.
- N'utilisez pas le mélangeur ni le fouet dans le bol du mini-hachoir.
- Lorsque vous préparez de grandes quantités d'aliments, procédez par de petites portions et laissez reposer l'appareil pendant 60 secondes entre chaque portion préparée.

## RECETTES

<p>Mayonnaise : utilisez le mélangeur 10 secondes à vitesse 5</p>	<p>Versez, dans le béccher gradué, 1 jaune d'œuf, 1 cuillère à soupe de moutarde, 1 cuillère à soupe de vinaigre de vin, sel et poivre au goût. Commencez à mélanger, puis versez progressivement 1 tasse d'huile tout en réalisant des mouvements de bas en haut.</p>
<p>Pâte à crêpes : utilisez le fouet 60 secondes à vitesse 2</p>	<p>Mélangez 1 <math>\frac{3}{4}</math> tasse de farine, une pincée de sel, 2 tasses de lait froid, 3 cuillères à table de beurre fondu et 3 œufs.</p>
<p>Crème fouettée : utilisez le fouet 2 minutes à vitesse 4</p>	<p>Mélangez <math>\frac{3}{4}</math> de tasse de crème à fouetter et 2 cuillères à thé de sucre.</p>

## Français

<p>Mini-hachoir Procédez par impulsions à vitesse 6 jusqu'à obtenir le résultat voulu.</p>	<p>Amandes (3/4tasse) 15 sec Craquelins (3/4tasse) 10 sec Persil (2/3 tasse) 5 sec Jambon cuit (1 tasse) 8 sec Oignons coupés en quartiers (1 1/2 tasse) 6 sec</p>
--	--

## NETTOYAGE



**ATTENTION : Les lames sont très coupantes.  
Manipulez-les avec soin**

- Débranchez toujours l'appareil et retirez le mélangeur de la base avant de le nettoyer.
- Ne mettez pas la base de l'appareil ni le câble d'alimentation dans l'eau ou dans tout autre liquide, ni sous l'eau courante. Nettoyez-les avec un linge ou une éponge humide, puis séchez-les soigneusement.
- Ne mettez jamais au lave-vaisselle la base (**A**), le bloc de fixation pour le fouet (**F**) et le couvercle du mini-hachoir (**I1**). Par contre, le bras du mélangeur, le fouet, le béccher gradué, les lames et le bol du mini-hachoir peuvent être lavés dans le panier supérieur du lave-vaisselle.
- Pour éviter que les aliments ne tachent les articles, essuyez le mélangeur après chaque utilisation. En cas de coloration des parties en plastique par des aliments tels que les carottes, frottez-les avec un chiffon imbibé d'huile.

## RANGEMENT

Utilisez le support mural (**J**) pour avoir toujours votre mélangeur à portée de la main. Pour fixer votre support mural, percez vos trous à une distance de 3 pouces, puis utilisez les vis pour le fixer au mur.

## GARANTIE FABRICANT



: [www.krups.com](http://www.krups.com)

**Dans le cadre de notre engagement puissant envers l'environnement, la plupart des produits Krups sont réparables durant la période de garantie et par la suite. Avant de retourner des produits défectueux à l'endroit où vous l'avez acheté, veuillez communiquer directement avec le service à la clientèle de Krups au numéro de téléphone mentionné ci-dessous, pour connaître les options de réparation. Votre aide pour soutenir l'environnement est appréciée!**

### La garantie

Ce produit est garanti par Krups pendant 2 ans contre tout défaut de fabrication ou de main-d'œuvre et ce, à partir de la date initiale de l'achat.

Cette garantie du fabricant Krups vient en complément des droits des consommateurs.

La garantie du fabricant couvre tous les coûts de remise en état d'un produit reconnu défectueux pour qu'il se conforme à ses spécifications d'origine, par la réparation ou le remplacement de pièces défectueuses et la main-d'œuvre nécessaire. Au choix de Krups, un produit de remplacement peut être proposé à la place de la réparation du produit défectueux. Les obligations de Krups dans le cadre de cette garantie, se limitent exclusivement à cette réparation ou ce remplacement.

### Conditions et exclusions

La garantie de Krups ne s'applique qu'aux États-Unis, au Canada et au Mexique et n'est valable que sur présentation d'une preuve d'achat. Le produit peut être déposé directement en personne, à un centre de service autorisé ou peut être adéquatement emballé et retourné par courrier enregistré (ou d'autres méthodes d'expédition similaires), à un centre de service autorisé. La liste complète des centres de service autorisés de chaque pays, ainsi que leurs coordonnées complètes, est disponible sur le site de Krups ([www.krups.com](http://www.krups.com)) ou en appelant au numéro de téléphone approprié, tel que précisé sur la liste ci-dessous, pour obtenir l'adresse postale appropriée.

Krups ne sera pas obligée de réparer ou d'échanger un produit qui ne serait pas accompagné d'une preuve d'achat valide.

Cette garantie ne couvre pas les dommages encourus à la suite d'une mauvaise utilisation, d'une négligence, du non-respect des instructions d'utilisation et d'entretien, de l'utilisation avec une alimentation électrique non conforme à celle spécifiée sur la plaque signalétique ou d'une modification ou d'une réparation non autorisée du produit. Elle n'inclut également pas l'usure normale du produit, ni l'entretien ou le remplacement de pièces consommables, ni les cas suivants :

- utilisation d'une eau ou d'un consommable non adaptés
- entartrage (tout détartrage doit être réalisé conformément aux instructions précisées dans le mode d'emploi)
- infiltration d'eau, de poussière, d'insectes, dans le produit
- dommages mécaniques ou surcharge
- dommages ou mauvais résultats dus à un mauvais voltage ou une mauvaise fréquence
- tous accidents liés à un feu, une inondation, la foudre, etc.
- usage professionnel ou commercial
- verre ou céramique endommagé

## Français

Cette garantie ne s'applique pas aux produits trafiqués ou aux dommages encourus à la suite d'une mauvaise utilisation ou d'un mauvais entretien, aux problèmes au niveau de l'emballage effectué par son propriétaire ou d'une manutention inadéquate de la part du transporteur.

La garantie du fabricant Krups ne s'applique qu'aux produits achetés et utilisés aux États-Unis, au Canada et au Mexique. En cas d'utilisation dans un autre pays que celui de l'achat :

- La durée de la garantie de Krups est celle du pays d'utilisation du produit, y compris dans le cas où le produit aurait été acquis dans l'un des pays listés, avec une durée de garantie différente.
- La garantie de Krups ne s'applique pas en cas de non-conformité du produit aux normes locales, tels que le voltage, la fréquence électrique, le type de prise électrique ou toute autre spécification locale.
- Le processus de réparation du produit acheté à l'extérieur du pays d'utilisation, pourrait exiger une période de réparation supérieure aux conditions locales, si le produit n'est pas vendu par Krups dans le pays d'emploi.
- Au cas où le produit ne serait pas réparable dans le pays d'emploi, la garantie de Krups est limitée au remplacement par un produit équivalent ou un produit alternatif de même valeur si c'est possible.

### Droits légaux des consommateurs

Cette garantie de Krups n'affecte ni les droits légaux dont bénéficie tout consommateur, qui ne sauraient être exclus ou limités, ni les droits légaux envers le commerçant où le consommateur a acheté le produit. Cette garantie donne au consommateur des droits spécifiques et le consommateur peut par ailleurs bénéficier des droits particuliers en fonction du pays, de l'État ou de la province. Le consommateur peut faire usage de ces droits à sa discrétion exclusive.

### Informations supplémentaires

Les accessoires, consommables et autres pièces remplaçables directement par l'utilisateur, peuvent être achetées, si elles sont disponibles localement, tel que décrit sur le site internet de Krups / [www.krups.com](http://www.krups.com).

<b>CANADA</b>	GROUPE SEB CANADA 345 Passmore Avenue Toronto, ON M1V 3N8	<b>MEXICO</b>	G.S.E.B. MEXICANA, S.A. de C.V. Goldsmith 38 Desp. 401, Col. Polanco Chapultepec Delegacion Miguel Hidalgo 11 560 Mexico D.F.	<b>U.S.A.</b>	GROUPE SEB USA 2121 Eden Road Millville, NJ 08332
	1-800-418-3325		(01800) 112 83 25		800-526-5377



: [www.krups.com](http://www.krups.com)

## INDICE DE CONTENIDO

PRECAUCIONES IMPORTANTES .....	p. 26-28
DESCRIPCIÓN .....	p. 29
PUESTA EN SERVICIO .....	p. 29-30
CONSEJOS PRÁCTICOS .....	p. 30-31
RECETAS .....	p. 31-32
LIMPIEZA .....	p. 32
ALMACENAMIENTO .....	p. 32
GARANTÍA DEL FABRICANTE .....	p. 33-34

**Español**

# PRECAUCIONES IMPORTANTES

Le invitamos a leer cuidadosamente este instructivo antes de usar el aparato, en él encontrará instrucciones, características e ideas para su mejor aprovechamiento.

Al usar aparatos eléctricos siempre se deben tomar precauciones básicas de seguridad para reducir el riesgo de incendio, choque eléctrico y/o lesiones personales, que incluyen las siguientes:

- Utilizar el aparato solamente para su uso previsto.
- Para proteger contra el riesgo de un choque eléctrico, no colocar el cuerpo del aparato en agua o en cualquier otro líquido.
- Una vigilancia estrecha es necesaria cuando se utiliza cualquier aparato cerca de los niños. Este aparato no está diseñado para su utilización por niños.
- Desconectar del tomacorriente cuando no esté en uso, antes de instalar o quitar componentes y antes de limpiar.
- Evitar el contacto con partes en movimiento. Mantener alejados las manos, el pelo, la ropa así como espátulas y otros utensilios durante la operación, para reducir el riesgo de lesiones personales y/o daños al aparato.
- Si el cordón de alimentación es dañado, éste debe sustituirse por el fabricante, por su agente de servicio autorizado o por personal calificado con el fin de evitar algún peligro.
- Si presenta anomalía durante el funcionamiento, o si se cae o se daña de cualquier manera. Devuelva el aparato a un Centro de servicio KRUPS autorizado para su examen o reparación.
- El uso de accesorios no recomendados o vendidos por KRUPS puede provocar incendio, choque eléctrico o lesiones personales.
- No utilizar en exteriores.

- No dejar que el cable cuelgue sobre el borde de la mesa o el mostrador.
- No dejar que el cable entre en contacto con superficies calientes, inclusive la cocina.
- El aparato no está previsto para preparar grandes cantidades de alimentos a la vez.
- Se puede usar una espátula de goma/plástica o una cuchara de madera, cuando el aparato está en la posición “apagado” y desconectado.
- Este aparato es para uso doméstico solamente. Cualquier servicio que no sea la limpieza y el mantenimiento por el usuario se debe efectuar por un Centro de Servicio KRUPS autorizado.

## **GUARDE ESTAS INSTRUCCIONES PRECAUCIÓN**

- Este aparato está previsto para uso doméstico solamente. No utilizarlo para fines comerciales. Cualquier servicio que no sea la limpieza y el mantenimiento por el usuario se debe efectuar por el Centro de Servicios KRUPS autorizado más cercano.
- Comprobar la tensión para asegurar que la tensión indicada en la placa de datos corresponde con su tensión.
- No sumergir el aparato en agua o en cualquier otro líquido.
- Para reducir el riesgo de incendio o choque eléctrico, no retirar la base. El usuario no debe dar servicio a ninguna pieza interna. Las reparaciones solamente se deben realizar por un Centro de Servicio KRUPS autorizado.

## Español

- Mantener sus manos y el cable alejados de partes calientes durante la operación.
- Nunca limpiar con abrasivos.
- No colocar ni utilizar el aparato sobre superficies calientes tales como cocinas, placas calientes o cerca de alguna flama.
- No exponer el aparato a temperaturas superiores a 41°C/105°F.
- No desconectar la unidad tirando del cable. En su lugar, agarre el enchufe y jale para desconectar.

## INSTRUCCIONES DE CABLE CORTO

- A.** No se recomienda el uso de extensiones para este aparato.
  - B.** Si es absolutamente necesario el uso de una extensión:
    - 1) El rango de tensión de la extensión debe ser el mismo rango de tensión del aparato
    - 2) El cable no debe colgar sobre la mesa o superficie para evitar que sea jalado accidentalmente.
  - C.** Este aparato tiene un contacto polarizado (una pata es más ancha). Para reducir el riesgo de choque eléctrico, esta clavija esta diseñada para una toma de corriente polarizada. Si la clavija no entra en el contacto, volteé la clavija. En caso de que no entre, llame a un eléctrico. No trate de modificar la clavija de ninguna manera.
- Krups se reserva el derecho de cambiar las especificaciones del producto en función de mejorarlo.

## DESCRIPCIÓN

- |   |  |
|---|--|
| <b>A</b> Bloque motor   | <b>G</b> Varilla de batir (según modelo)                 |
| <b>B</b> Botón de puesta en marcha velocidad 1 (lenta)              | <b>H</b> Vaso mezclador graduado (0,8 L)                 |
| <b>C</b> Botón de puesta en marcha velocidad 2 (rápida)             | <b>I</b> Minipicadora (según modelo)                     |
| <b>D</b> Botón de eyección de los accesorios                        | <b>I1</b> Tapa de la minipicadora (según modelo)         |
| <b>E</b> Pie mezclador (plástico o metal) (según modelo)            | <b>I2</b> Cuchilla de la minipicadora (según modelo)     |
| <b>F</b> Bloque de fijación para la varilla de batir (según modelo) | <b>I3</b> Vaso de la minipicadora (0,7 L) (según modelo) |
|   | <b>J</b> Soporte mural                                   |

## PUESTA EN SERVICIO

Antes de la primera utilización, limpie sus accesorios con agua jabonosa. Enjuáguelos y séquelos cuidadosamente.



**ATENCIÓN: las cuchillas están muy afiladas**

### UTILIZACIÓN DEL PIE MEZCLADOR:

- Inserte el pie mezclador **(E)** en el bloque motor **(A)** hasta escuchar el "clic" de bloqueo - **fig.1**.
- Su batidora es ideal para preparar salsas, sopas, cócteles, batidos, mayonesas, pastas para crepas, pastas para gofras, preparaciones para bebé.
- Para evitar las salpicaduras, primeramente sumerja las cuchillas para batir en su preparación, conecte el aparato y pulse el botón **(B)** o **(C)**, efectúe un movimiento de rotación y de abajo hacia arriba para mejorar la mezcla de los alimentos.
- Después de su utilización, desconecte el aparato y pulse el botón de eyección **(D)** para desmontar el accesorio cuchillas para batir.

## Español

### UTILIZACIÓN DE LA VARILLA DE BATIR :

- Introduzca la varilla de batir **(G)** en el bloque de fijación **(F)** y encaje el conjunto en el bloque motor **(A)** hasta escuchar de bloqueo - **fig.2**. Con la varilla de batir, puede realizar preparaciones ligeras (pastas para crepas, clara a punto de turrón, crema batida....).
- Conecte el aparato y pulse el botón **(B)** o **(C)**.
- Después de haber desconectado el aparato, pulse el botón de eyección **(D)** para desmontar el accesorio varilla de batir.

### UTILIZACIÓN DE LA MINIPICADORA:

Antes de utilizar la minipicadora:

- Ponga la cuchilla **(I2)** (después de haber retirado la protección de la cuchilla) con precaución en el vaso **(I3)** en el eje central - **fig.3**. NO olvide volver a poner la protección una vez realizada la preparación.
- Ponga los alimentos en el vaso.
- Ponga la tapa **(I1)** y el bloque motor **(A)** en la tapa **(I1)** - **fig.4**.
- Conecte el aparato y pulse la velocidad **(B)** o **(C)**.

La minipicadora le permite picar perejil, condimentos, carnes (150 g), avellanas (125 g), pan molido, comida para bebé.... El vaso **(I3)** debe llenarse al máximo a los 2/3. Conecte el aparato y pulse el botón **(B)** o **(C)**.

### UTILIZACIÓN DEL MICROONDAS:

Puede calentar en el microondas preparaciones líquidas en el vaso picador (sopas,...), a condición de no añadir materia grasa al mismo y que el eje metálico esté recubierto por la preparación - **fig.5**.

## CONSEJOS PRÁCTICOS

- El recipiente que utiliza para batir debe llenarse como máximo a los 2/3 para evitar cualquier desbordamiento.
- La preparación debe cubrir como mínimo la parte inferior del pie mezclador para garantizar la eficacia del batido.
- Retire los huesos y nervios de la carne antes de poner la carne en el recipiente.
- Retire el recipiente de cocción de la fuente de calor para mezclar preparaciones calientes.

- Deje enfriar un poco los alimentos cocidos antes de colocarlos en el recipiente.
- **No bata alimentos o líquidos con una temperatura superior a 80°C (175°F).**
- Para los alimentos fibrosos (poro, apio, espárragos, etc...) limpie el pie mezclador con regularidad durante la utilización siguiendo las consignas de seguridad para el desmontaje y la limpieza.
- Para las preparaciones a base de frutas, antes corte y retire los huesos de las frutas.
- NO utilice el aparato con alimentos como café, hielos, azúcar, cereales, chocolate.
- NO utilice el pie mezclador ni la varilla de batir en el vaso de la minipicadora.
- Cualquiera que sea el accesorio, debe dejar descansar el aparato durante 60 segundos antes de utilizarlo para otra preparación importante.

## RECETAS

Mayonesa: pie mezclador, 10 segundos a velocidad 5	Vierta en el vaso mezclador graduado (H) 1 yema de huevo, 1 cucharada de mostaza, 1 cucharada de vinagre, sal, pimienta, comience a batir y vierta progresivamente 1/4 de litro de aceite al mismo tiempo que realiza movimientos de abajo hacia arriba.
Sopa de verduras: pie mezclador, 30 segundos a velocidad 6	En un olla a presión cocer al vapor 500 g de patata, 400 g de zanahorias, 1 poro, sal, pimienta, 1,8 litro de agua. Al final, bátalo todo.
Pasta para crepas: varilla de batir, 60 segundos a velocidad 2	200 g de harina, un pizca de sal, 1/2 litro de leche, 40 g de mantequilla fundida, 3 huevos.
Crema batida: varilla de batir, 2 minutos a velocidad 4	2 sobres de azúcar glass, 200 g de nata.

## Español

<p>Minipicadora          Proceda por impulsos hasta obtener el resultado deseado.          Velocidad 6</p>	<p>Almendras (125 g) 15 s          Bizcochos (40 g) 10 s          Perejil (30 g) 5 s          Jamón de York (150 g) 8 s          Cebollas picadas en cuatro (200 g) 6 s</p>
--	---

## LIMPIEZA



**ATENCIÓN: las cuchillas están muy afiladas.**

- Desconecte siempre el aparato antes de limpiarlo.
- No coloque el aparato, el cable de alimentación ni el enchufe en el agua o cualquier otro líquido.
- Nunca ponga en el lavavajillas el bloque motor (**A**), el bloque de fijación para la varilla de batir (**F**) ni la tapa de la minipicadora (**I1**).
- Nunca los sumerja en agua ni bajo agua corriente. Límpielos con una esponja húmeda.
- El pie mezclador (**E**) (cuchilla hacia arriba), la varilla de batir (**G**) (varilla de batir hacia arriba), el vaso mezclador graduado (**H**), la cuchilla (**I2**) y el vaso de la minipicadora (**I1**) pueden lavarse en el lavavajillas.
- Le aconsejamos limpiar las cuchillas para batir rápidamente después de cada utilización. En caso de coloración de las partes plásticas por alimentos como zanahorias, frótelas con un paño impregnado con aceite de cocina y procede a la limpieza habitual.

## ALMACENAMIENTO

Utilice el soporte mural (**J**) para tener siempre su batidora al alcance de la mano.

Para fijar su soporte mural, perforo sus dos puntos de fijación horizontalmente con una distancia de 80 mm y ponga el soporte en sus tornillos de fijación respetando el sentido.

## GARANTÍA DEL FABRICANTE



: [www.krups.com](http://www.krups.com)

**Comprometidos fuertemente con el medio ambiente, la mayoría de los productos Krups son reparables durante y posteriormente al periodo de garantía. Antes de regresar cualquier producto al sitio de venta, por favor llame directamente a servicios al consumidor de Krups, para conocer las opciones de reparación, al número indicado abajo.**

**Apreciamos su ayuda para preservar el medio ambiente!**

### Garantía

Krups garantiza este producto por **2 años** contra cualquier defecto de fabricación tanto en materiales como en mano de obra, a partir de la fecha de compra.

La garantía del fabricante Krups, es un beneficio extra que no afecta los derechos legales del consumidor.

La garantía Krups cubrirá todos los gastos relacionados con la reparación de los productos defectuosos hasta que cumplan con sus especificaciones originales, mediante la reparación o reemplazo de cualquier pieza defectuosa y la mano de obra necesaria para ello. A criterio de Krups, en lugar de la reparación, podría hacer cambio de producto. Incluyendo solo para México, los gastos de transportación razonablemente erogados para el cumplimiento de esta garantía, exclusivamente para aquellos sitios donde no se cuente con un centro de servicio autorizado.

La única obligación de Krups y su exclusiva determinación bajo esta garantía se limita a la reparación o reemplazo del producto.

### Condiciones y exclusiones

La garantía Krups, aplica solamente en Estados Unidos de Norteamérica, Canadá y México, y será válida solamente con la presentación del comprobante de compra. El producto puede ser llevado directamente a un centro de servicio autorizado, o debidamente empacado y devuelto, mediante servicio de mensajería autorizada (o servicio de paquetería equivalente), al centro de servicio autorizado de Krups. Detalles y dirección completa de los centros de servicio autorizados de cada país, se encuentran listados en la dirección electrónica de Krups ([www.krups.com](http://www.krups.com)) o bien llamando al número telefónico de cada país indicado abajo, para solicitar la dirección correspondiente.

Krups no está obligado a reparar o reemplazar ningún producto el cual no sea acompañado de su comprobante de compra.

Esta garantía no cubre ningún daño que pudiera ocurrir como resultado de mal uso, negligencia, o no haber seguido las instrucciones de uso establecidas por Krups, uso de corriente o voltaje diferente al indicado en el producto, o una modificación o reparación no autorizada del mismo. Tampoco cubre el desgaste o deterioro normal del producto, ni el reemplazo de componentes consumibles, ni lo siguiente:

- uso de tipo incorrecto de agua cualquier otro producto inadecuado
- sarro (la eliminación de sarro (residuos calcáreos) deberá ser llevada a cabo de acuerdo a las instrucciones de uso)
- ingreso de agua, polvo o insectos al interior del producto
- daños mecánicos, sobrecargas
- accidentes incluyendo fuego, inundaciones, rayos, etc
- uso comercial o profesional
- daños en componentes de vidrio o cerámicos en el producto

## Español

Esta garantía no aplica a ningún producto si ha sido intervenido, o presenta daños derivados de uso o cuidado incorrecto, mal empacado por el propietario o mal manejo por parte del servicio de paquetería.

La garantía Krups, aplica solo a los productos comprados en Estados Unidos de Norteamérica, Canadá y México, cuando un producto es comprado en un país y usado en otro diferente:

- La duración de la garantía Krups es la correspondiente al país donde se utilice el producto, aún cuando la duración de la garantía donde haya sido comprado el producto dentro de los países listados, sea diferente.
- La garantía Krups no aplica en caso de no conformidad del producto comprado con los estándares locales, tales como voltaje, frecuencia, contactos eléctricos, u otras especificaciones técnicas.
- El proceso de reparación de un producto comprado fuera del país de uso, puede necesitar de un tiempo mayor si el producto no es vendido localmente.
- En caso de que el producto no sea reparable en el nuevo país, la garantía Krups se limita al reemplazo por un producto similar, o un producto alternativo de costo similar, dentro de lo posible.

### Derechos establecidos por la ley al Consumidor

Esta garantía Krups, no afecta los derechos establecidos por la ley que el consumidor pudiera tener o aquellos derechos que no pueden ser excluidos o limitados, tampoco los derechos contra el distribuidor al que el consumidor le haya comprado el producto. Esta garantía proporciona al consumidor derechos legales específicos, y el consumidor podrá tener también otros derechos legales los cuales varían de Estado a Estado o de País a País o de Provincia a Provincia. El consumidor podrá hacer valer esos derechos a su discreción.

### Información adicional

Accesorios, consumibles y piezas reemplazables pueden ser compradas si localmente se encuentran disponibles, como se describe en el sitio de internet de Krups.

<b>CANADA</b>	GROUPE SEB CANADA 345 Passmore Avenue Toronto, ON M1V 3N8	<b>MEXICO</b>	G.S.E.B. MEXICANA, S.A. de C.V. Goldsmith 38 Desp. 401, Col. Polanco Chapultepec Delegación Miguel Hidalgo 11 560 Mexico D.F.	<b>U.S.A.</b>	GROUPE SEB USA 2121 Eden Road Millville, NJ 08332
	1-800-418-3325		(01800) 112 83 25		800-526-5377



: [www.krups.com](http://www.krups.com)



