

BLACK+DECKER

TM

LIGHT 'N GO CORDLESS IRON

LUZ Y LISTA PLANCHA SIN CABLE

FER À REPASSER SANS FIL PRÊT À L'EMPLOI

use and care manual
manual de uso y cuidado
guide d'utilisation et d'entretien



ICL500

Thank you for your purchase!
Gracias por su compra!
Merci de votre achat!



Register online at
Regístrese en línea en
Enregistrez le produit en ligne à

www.prodprotect.com/blackanddecker



Rate and review your products at
Evalue su producto en
Évaluez vos produits et faites vos commentaires à

www.BlackAndDeckerAppliances.com



Share your pictures & stories with us online
Comparta sus fotografías e historias con nosotros en línea
Partagez vos photos et vos histoires avec nous en ligne



Should you have any questions or concerns with your new product, please call our Customer Service Line at 1-800-465-6070 (US and Canada). Please do not return to the store.

Si usted tiene alguna inquietud o pregunta con su producto, por favor llame a nuestra línea de servicio al cliente una atención inmediata 1-800-465-6070 (EE.UU./Canadá) 01-800-714-2503 (México). No devuelva a la tienda.

Si vous avez des questions ou des préoccupations à propos de votre nouveau produit, veuillez communiquer avec notre Service à la clientèle au 1 800 465-6070 (États-Unis et Canada). Veuillez ne pas rapporter le produit au magasin.

IMPORTANT SAFETY INSTRUCTIONS

When using your iron, basic safety precautions should always be followed, including the following:

- READ ALL INSTRUCTIONS BEFORE USING.
- Only use iron for intended use.
- To avoid the risk of electric shock, do not immerse the iron in water or other liquids.
- Always turn the iron to MIN setting before plugging in or unplugging from the outlet. Never pull on the cord to disconnect from the electrical outlet; instead grasp plug and pull to disconnect.
- Do not allow cord to touch hot surfaces. Let iron cool completely before putting away.
- Always disconnect iron from electric outlet before filling with or emptying water, cleaning, and when not in use.
- Do not operate the iron if it has been dropped, if there are visible signs of damage to the iron or its cord, or if it's leaking. To avoid the risk of electric shock, do not disassemble the iron; take it to a qualified service person for examination and repair, or call the appropriate toll-free number on the cover of this manual. Incorrect reassembly can cause risk of electric shock when the iron is used.
- Close supervision is necessary for any appliance being used by or near children. Do not leave iron unattended when plugged in or on an ironing board.
- Burns can occur from touching hot metal parts, hot water, or steam. Use caution when you turn the iron upside down - there may be hot water in the reservoir. Avoid rapid movement of iron to minimize hot water spillage.
- The iron must be used and rested on a stable surface.
- The iron must only be used with the base provided.
- When placing the iron on its base, ensure that the surface on which the base is placed is stable.
- This appliance is not intended for use by persons (including children) with reduced physical, sensory, or mental capabilities, or lack of experience and knowledge, unless they have been given supervision or instruction concerning use of the appliance by a person responsible for their safety.
- Children should be supervised to ensure that they do not play with the appliance.

SPECIAL INSTRUCTIONS

- To avoid circuit overload, do not operate another high wattage appliance on the same circuit.
- If an extension cord is absolutely necessary, a minimum 13-ampere cord should be used. Cords rated for less amperage can result in a risk of fire or electrical shock due to overheating. Care should be taken to arrange the cord so that it cannot be pulled or tripped over.

SAVE THESE INSTRUCTIONS.

This product is for household use only.

POLARIZED PLUG

This appliance has a polarized plug (one blade is wider than the other). To reduce the risk of electric shock, this plug is intended to fit into a polarized outlet only one way. If the plug does not fit fully into the outlet, reverse the plug. If it still does not fit, contact a qualified electrician. Do not attempt to modify the plug in any way.

TAMPER-RESISTANT SCREW

Warning: This appliance is equipped with a tamper-resistant screw to prevent removal of the outer cover. To reduce the risk of fire or electrical shock, do not attempt to remove the outer cover. There are no user-serviceable parts inside. Repair should be done only by authorized service personnel.

Note: If the power supply cord is damaged, in order to avoid a hazard, it should be replaced by qualified personnel or in Latin America by an authorized service center.

GETTING TO KNOW YOUR CORDLESS IRON

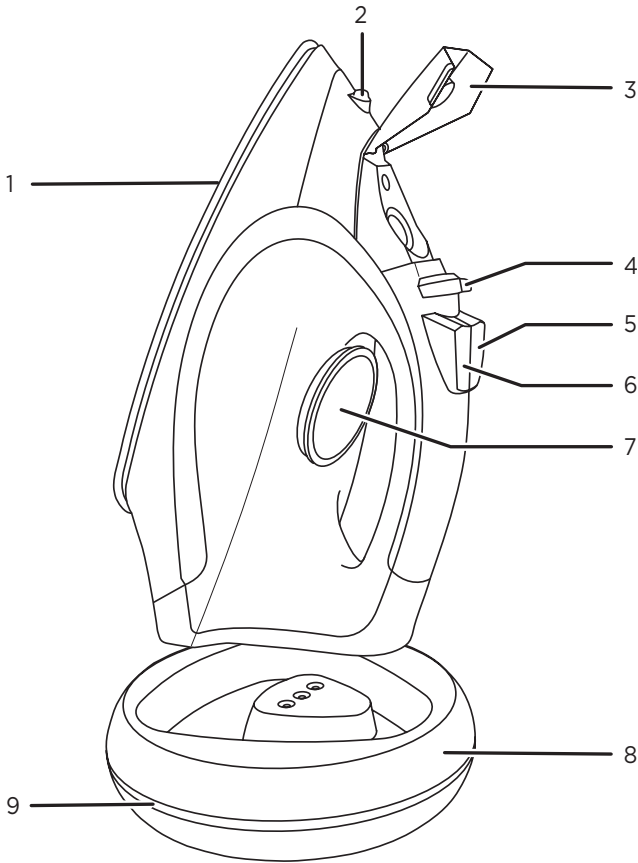

- | | |
|------------------------|--|
| 1. Soleplate | 7. Temperature control |
| 2. Spray nozzle | 8. Base |
| 3. Water-fill cover | 9. Smart status light |
| 4. Steam control lever | 10. Hook-and-loop cord wrap
(not shown) |
| 5. Steam burst button | |
| 6. Spray mist button | |

Product may vary slightly from what is illustrated.

HOW TO USE

This product is for household use only.

GETTING STARTED

- Remove all labels, tags and stickers attached to the body, cord, or soleplate of the iron and the plastic band around the power plug.
- Remove and save literature.

FILLING THE WATER TANK

1. Remove iron from the base. Take the iron far enough from the base so that water won't spill onto the base when filling tank.
2. With the soleplate tilted at a 45° angle, open the water-fill cover. (A)
3. Using a clean measuring cup, pour water slowly into opening until water reaches the "MAX" level mark on the side of the water tank. Do not overfill. Close the water-fill cover securely.

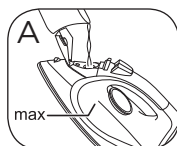

Tip: You may use the iron with tap water. If your water is hard you should use distilled water (not chemically descaled or softened water). Do not use water with perfumes or scented additives.

HEATING YOUR IRON

Your iron is heated by placing it onto the stand. The smart status light will show you when you need to reheat your iron and when it is ready to use. The smart status light operates as follows:

Smart Status Light	Iron mode
Steady red	Heating up
Flashing green	Ready to use
Flashing red	Recharge warning
Flashing red, 3 beeps	Recharge needed
Slowly pulsing red	Auto shut-off activated

Important Note:



Between ironing tasks always put the iron back onto the base. This ensures the most efficient heating and gives you the best performance from your iron.

1. Plug the base into an outlet.
2. Place the iron onto the base to preheat and to recharge as needed. Smart status light will be a steady red.
3. Follow fabric care instructions on garments to determine the appropriate temperature setting.

4. Turn the dial to the desired setting.
5. Move the steam control lever to the desired setting.
Recommended settings:

SETTING GUIDE

For best results, it's recommended to use the manufacturer's garment tags for heat and steam instructions. When in doubt, always start at the low heat setting.

Setting name and Icon	Fabrics
 No steam	synthetics, nylon, silk, polyester
 Low steam	blends
 High steam	wool, cotton, linen

ADDITIONAL FEATURES



SPRAY MIST BUTTON

Water spotting affects some fabrics. Test this out first on a hidden part of the fabric.

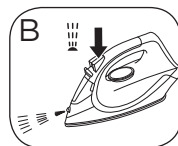
1. Lift the iron off the fabric.
2. Aim the spray nozzle at the fabric.
3. Press the  button - you may have to press it 2 or 3 times to pump water through the system. (B)



STEAM BURST BUTTON

1. Steam is available when the temperature control is at  or above.
2. Press the  button. (C)
3. Leave 4 seconds between shots, to let the temperature build up.

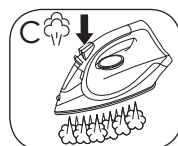

DRY IRONING (IRONING WITHOUT STEAM)

1. If you're going to be dry ironing for 20 minutes or more, empty the reservoir first to avoid spontaneous bursts of steam.
2. Set the steam control to .
3. Set the desired temperature.
4. When the smart status light flashes green, your iron is ready to use.

VERTICAL STEAMING

Steam wrinkles from hanging clothes, hanging curtains, and upholstery.

1. Set the temperature control to **max**.
2. Hold the iron vertically, close to (but not touching) the fabric.
3. Press the  button. (D)
4. Leave 4 seconds between shots, to let the temperature build up.

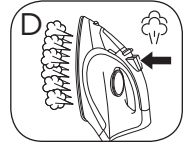

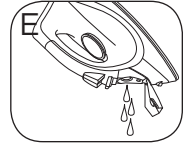

AFTER USE

1. Set the temperature control to **min**.
2. Unplug the base.
3. Open the water inlet cover.
4. Hold the iron over a sink, turn it upside down, and drain the water from the water tank. (E)
5. Place the iron on the base and leave it to cool down completely.
6. When cold, wipe off any moisture, and close the water inlet cover.
7. Wipe outer surfaces with a damp cloth.
8. Remove spots from the soleplate with a little vinegar. Take care not to scratch it.
9. Wrap and secure cord with hook-and-loop cord wrap.



SELF CLEAN

To avoid scale build-up, use the self clean function monthly in normal water areas, more often in hard water areas.

1. Fill the water tank to the **max** mark.
2. Set the temperature control to **max**.
3. Sit the iron on the base.
4. Plug in the base and wait until the smart status light flashes green.
5. Hold the iron over a sink with the soleplate down.
6. Move the steam control past  to  and hold it there.
7. Gently move the iron back and forth, over the sink.
8. When water and steam stop coming from the soleplate, release the steam control lever.
9. Follow the steps under AFTER USE.

AUTO SHUT-OFF

1. If the iron is motionless for about 8 minutes it will switch off.
2. The smart status light will slowly pulse red.
3. To switch on again, lift it off the base then return it to allow it to heat up again. Iron is heated once the smart status light flashes green.

NEED HELP?

For service, repair or any questions regarding your appliance, please call our Customer Service Line at 1-800-465-6070. Please **DO NOT** return the product to the place of purchase. Also, please **DO NOT** mail product back to manufacturer, nor bring it to a service center. You may also want to consult the website listed on the cover of this pamphlet.

Warranty Information

(Applies only in the United States and Canada)

What does it cover?

- Any defect in material or workmanship provided; however, Spectrum Brands' liability will not exceed the purchase price of product.

For how long?

- Two years from the date of original purchase with proof of such purchase.

What will we do to help you?

- Provide you with a reasonably similar replacement product that is either new or factory refurbished.

How do you get service?

- Save your receipt as proof of date of sale.
- Visit the online service website at www.prodprotect.com/blackanddecker, or call toll-free 1-800-465-6070, for general warranty service.
- If you need parts or accessories, please call 1-800-738-0245.

What does your warranty not cover?

- Damage from commercial use
- Damage from misuse, abuse or neglect
- Products that have been modified in any way
- Products used or serviced outside the country of purchase
- Glass parts and other accessory items that are packed with the unit
- Shipping and handling costs associated with the replacement of the unit
- Consequential or incidental damages (Please note, however, that some states do not allow the exclusion or limitation of consequential or incidental damages, so this limitation may not apply to you.)

How does state law relate to this warranty?

- This warranty gives you specific legal rights. You may also have other rights that vary from state to state or province to province.

INSTRUCCIONES IMPORTANTES DE SEGURIDAD

Cuando se usan aparatos eléctricos, siempre se deben respetar las siguientes medidas básicas de seguridad:

- LEA TODAS LAS INSTRUCCIONES ANTES DE USAR EL APARATO.
- Utilice solamente con el propósito para el que ha sido diseñado.
- A fin de evitar el riesgo de una descarga eléctrica, no sumerja la plancha en agua ni en ningún otro líquido.
- La plancha siempre debe estar en la posición de temperatura mínima (MIN) antes de enchufar o desenchufarla del tomacorriente. Nunca tire del cable para desenchufar la plancha del tomacorriente; sujete el enchufe y hale con cuidado.
- No permita que el cable entre en contacto con superficies calientes. Espere a que la plancha se enfríe por completo antes de almacenarla.
- Siempre desenchufe la plancha del tomacorriente antes de llenar o vaciar el tanque de agua, limpiar y cuando no esté en uso.
- No opere la plancha si se ha dejado caer, si muestra señales de otros daños a la plancha o a su cable o si está goteando. Para evitar el riesgo de una descarga eléctrica, no desensamble ni trate de reparar la plancha; acuda a un representante de servicio calificado para que la examinen, reparen o ajusten, o llame gratis al número correspondiente en la cubierta de este manual. El reensamblaje incorrecto podría ocasionar un riesgo de descarga eléctrica cuando el aparato sea utilizado.
- Todo aparato eléctrico utilizado en la presencia de los niños o por ellos mismos requiere la supervisión de un adulto. No desatienda la plancha cuando esté enchufada o sobre la tabla de planchar.
- Las partes metálicas calientes de este aparato, al igual que el agua caliente o el vapor pueden ocasionar quemaduras. En vista de que puede haber agua caliente en el tanque, tenga cuidado al invertir una plancha de vapor o al bombear el botón de vapor. Evite los movimientos rápidos de la plancha para disminuir el goteo de agua caliente.
- La plancha siempre debe ser utilizada y descansar sobre una superficie estable.
- La plancha solo debe ser utilizada con la base provista.
- Cuando coloque la plancha en su base, asegúrese de que la superficie en la cual la base esté colocada sea estable.
- Cuando coloque la plancha sobre su talón de descanso, asegúrese de la superficie en la cual esté colocada sea estable.
- Este aparato no está diseñado para ser usado por personas (incluido niños) con capacidad limitada física, mental o sensoriales disminuidas y falta de experiencia o conocimiento que les impida utilizar el aparato con toda seguridad sin supervisión o instrucción.
- Los niños deben ser supervisados para asegurar que no jueguen con el aparato.

INSTRUCCIONES ESPECIALES

- Para evitar la posibilidad de una sobrecarga eléctrica, no opere otro aparato de alta potencia eléctrica en el mismo circuito.
- Si es indispensable el uso de un cable de extensión, se debe utilizar uno con régimen nominal mínimo de 13 amperios. Los cables de menor amperaje pueden ocasionar un riesgo de incendio o descarga eléctrica debido a sobrecalentamiento. Se debe tener cuidado de acomodar el cable de manera que no pueda ser halado o que nadie se tropiece.

CONSERVE ESTAS INSTRUCCIONES. Este aparato eléctrico es para uso doméstico solamente.

ENCHUFE POLARIZADO

Este aparato cuenta con un enchufe polarizado (un contacto es más ancho que el otro). A fin de reducir el riesgo de un choque eléctrico, este enchufe encaja en un tomacorriente polarizada en un solo sentido. Si el enchufe no entra en el tomacorriente, inviértalo y si aun así no encaja, consulte con un electricista. Por favor no trate de alterar esta medida de seguridad.

TORNILLO DE SEGURIDAD

Advertencia: Este aparato cuenta con un tornillo de seguridad para evitar la remoción de la cubierta exterior del mismo. A fin de reducir el riesgo de incendio o de choque eléctrico, por favor no trate de remover la cubierta exterior. Este producto no contiene piezas reparables por el consumidor. Toda reparación se debe llevar a cabo únicamente por personal de servicio autorizado.

Nota: Si el cordón de alimentación está dañado, con el propósito de evitar un daño, debe ser sustituido por personal calificado; en América Latina debe sustituirse por un centro de servicio autorizado.

CONOZCA SU PLANCHA

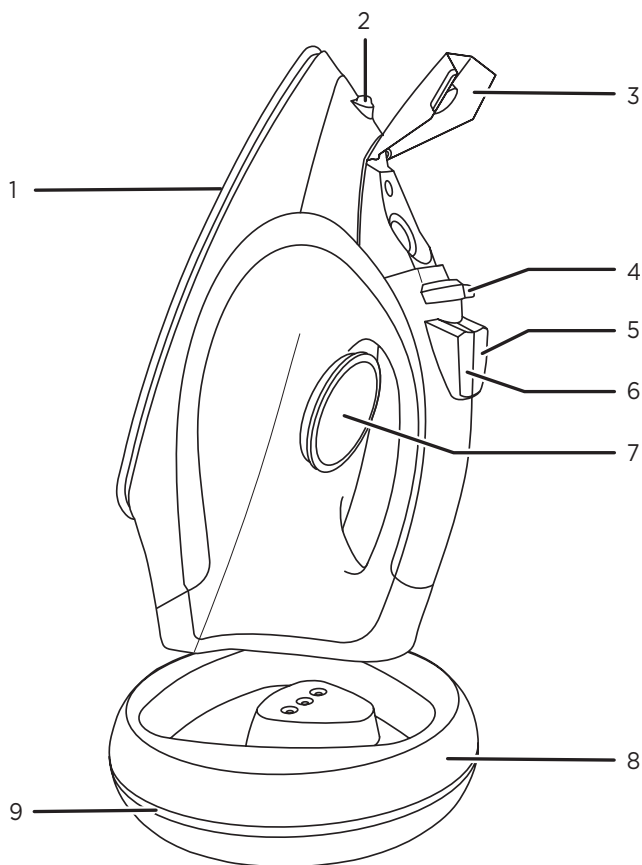

- | | |
|---------------------------------|--|
| 1. Suela | 7. Dial de control de temperatura |
| 2. Boquilla de rocío | 8. Base |
| 3. Tapa del orificio de llenado | 9. Luz inteligente indicadora del estado de la plancha |
| 4. Palanca de control de vapor | 10. Enrollado de cable (no mostrado) |
| 5. Botón de golpe de vapor | |
| 6. Botón de rocío fino | |

El producto puede variar ligeramente del que aparece ilustrado.

COMO USAR

Este producto es para uso doméstico solamente.

PRIMEROS PASOS

- Retire todas las etiquetas y calcomanías adheridas al cuerpo, cable o suela de la plancha y la tira plástica alrededor del enchufe.
- Retire y conserve la literatura.

LLENADO DEL TANQUE DE AGUA

1. Retire la plancha de la base. Lleve la plancha lo suficientemente lejos de la base para evitar que el agua se derrame sobre la base al llenar el tanque.
2. Con la suela inclinada a un ángulo de 45°, abra la tapa del orificio de llenado. (A)
3. Utilizando una taza de medir limpia, vierta el agua lentamente dentro del orificio hasta que el agua alcance el nivel marcado "MAX", situado a un lado del tanque de agua. No sobrellene. Cierre la tapa del orificio de llenado



Consejo: La plancha puede ser utilizada con agua de la llave. Si su agua es dura, debe utilizar agua destilada (no utilice agua descalcificada con químicos ni suavizada). No utilice agua con perfumes ni aromas aditivos.

CALENTAMIENTO DE SU PLANCHA

Su plancha se calienta cuando se coloca sobre la base. La luz inteligente indicadora del estado de la plancha mostrará cuando es necesario recalentar su plancha y cuando está lista para ser utilizada. La luz inteligente indicadora del estado de la plancha funciona de la siguiente manera:

Luz inteligente indicadora del estado de la plancha	Modo de la plancha
Roja sólida	Calentando
Verde parpadeando	Lista para utilizar
Roja parpadeando	Advertencia de recarga
Roja parpadeando, 3 sonidos de bip	Necesita recarga
Roja parpadeando lentamente	Función de autoapagado activada

Nota importante:



Siempre coloque la plancha en la base entre cada tarea de planchado. Esto asegura el calentamiento más eficaz y le brinda el mejor rendimiento de su plancha.

1. Enchufe la base a un tomacorriente.
2. Coloque la plancha en la base para recalentar y recargarla según sea necesario. La luz inteligente indicadora del estado de la plancha se mantendrá sólida roja.

3. Siga las instrucciones de cuidado del tejido en la prenda para determinar el ajuste de temperatura adecuado.
4. Gire el dial de control de temperatura hasta el ajuste de temperatura deseado.
5. Mueva la palanca de control de vapor hasta el ajuste deseado. Consulte los ajustes de vapor recomendados a continuación:

GUÍA DE AJUSTES

Para obtener los mejores resultados, es recomendado utilizar la etiqueta del fabricante de la prenda para las instrucciones de temperatura y vapor. Cuando tenga dudas, siempre comience el planchado en el ajuste de temperatura baja.

Icono y nombre del ajuste	Tejidos
 sin vapor	sintéticos, nylon, seda, poliéster
 vapor bajo	mezclados
 vapor alto	lana, algodón, lino

FUNCIONES ADICIONALES



BOTÓN DE ROCÍO FINO

Las manchas de agua afectan algunos tejidos. Pruebe primero sobre un área escondida del tejido.

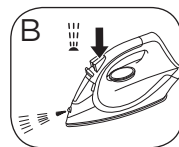
1. Alce la plancha del tejido.
2. Apunte la boquilla de rocío hacia el tejido.
3. Presione el botón  - es posible que tenga que presionar el botón 2 ó 3 veces para bombear el agua a través del sistema. (B)



BOTÓN DE GOLPE DE VAPOR

1. La función de vapor se activa cuando la palanca de vapor se encuentra en la posición  o pasada de ésta.
2. Presione el botón  (C)
3. Deje pasar 4 segundos entre cada golpe de vapor para permitir que la temperatura alcance el nivel adecuado.

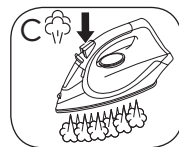

PLANCHADO EN SECO (SIN VAPOR)

1. Si va a planchar en seco por 20 minutos o más, primero vacíe el tanque de agua para evitar golpes de vapor espontáneos.
2. Mueva la palanca de vapor a la posición .
3. Seleccione la temperatura deseada.
4. Cuando la luz inteligente indicadora del estado de la plancha parpadee verde, su plancha está lista para utilizar

VAPOR VERTICAL

Aplique vapor a las arrugas de prendas colgadas en perchas, cortinas colgadas y tapicería.

1. Gire el dial de control de temperatura al ajuste **max**.
2. Sujete verticalmente la plancha, cerca del tejido (pero no tocándolo).
3. Presione el botón  . (D)
4. Deje pasar 4 segundos entre cada golpe de vapor para permitir que la temperatura alcance el nivel adecuado.

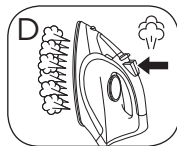

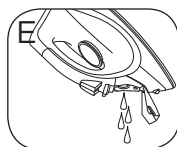

DESPUÉS DE USAR

1. Gire el dial de control de temperatura hasta la posición **min**.
2. Desenchufe la base.
3. Abra la tapa del orificio de llenado.
4. Sujete la plancha sobre un fregadero, voltee la parte de arriba hacia abajo y drene el agua del tanque de agua. (E)
5. Coloque la plancha en la base y deje que se enfríe completamente.
6. Cuando se haya enfriado, seque cualquier condensación que haya quedado y cierre la tapa.
7. Limpie las superficies exteriores con un paño húmedo.
8. Elimine las manchas de la suela con un poco de vinagre. Tenga cuidado de no rayar la suela.
9. Enrolle y asegure el cable en el enrollador de cable situado debajo de la base.



AUTOLIMPIEZA

Para evitar la acumulación de sarro, utilice la función de autolimpieza una vez al mes en áreas con agua normal, más frecuentemente en áreas con agua dura.

1. Llene el tanque de agua hasta la marca '**max**'.
2. Gire el dial de control de temperatura hasta la posición **max**.
3. Coloque la plancha en la base.
4. Enchufe la base y espere hasta que la luz inteligente indicadora del estado de la plancha parpadee verde.
5. Sujete la plancha sobre un fregadero con la suela hacia abajo.
6. Mueva la palanca de vapor pasada la posición  hasta la posición  y sosténgala en esa posición.
7. Mueva suavemente la plancha hacia adelante y hacia atrás sobre el fregadero.
8. Cuando el agua y el vapor ya no salgan de la suela, suelte la palanca de control de vapor.
9. Siga los pasos en la sección "Después de usar".

AUTOAPAGADO

1. Si la plancha está inactiva por 8 minutos, ésta se apagará.
2. La luz inteligente indicadora del estado de la plancha parpadeará lentamente roja.
3. Para activar de nuevo la plancha, levántela de la base y luego colóquela de nuevo en la base para permitir que se vuelva a calentar. La plancha está calentada cuando la luz inteligente indicadora del estado de la plancha parpadea verde.

¿NECESITA AYUDA?

Para servicio, reparaciones o preguntas relacionadas al producto, por favor llame al número del centro de servicio que se indica para el país donde usted compró su producto. **NO** devuélva el producto al fabricante. Llame o lleve el producto a un centro de servicio autorizado. Usted también puede consultar a nuestro Centro de Protección del Producto en www.prodprotect.com/blackanddecker.

Garantía limitada de dos años
(Solamente aplica en los Estados Unidos y el Canadá).

¿Qué cubre mi garantía?

- Su garantía cubre cualquier defecto de material o de mano de obra, siempre y cuando la responsabilidad de Spectrum Brands, Inc. no exceda el precio de compra del producto.

¿Por cuánto tiempo es válida la garantía?

- Su garantía se extiende por dos años a partir de la fecha original de compra mientras que tenga una prueba de la compra.

¿Qué tipo de asistencia provee mi garantía?

- Su garantía le brinda un producto de reemplazo similar que sea nuevo o que ha sido restaurado de fábrica.

¿Cómo se puede obtener asistencia?

- Conserve el recibo original de compra.
- Para servicio al cliente y para registrar su garantía, visite www.prodprotect.com/blackanddecker, o llame al número **1-800-465-6070**, para servicio al cliente
- Por favor llame al número del centro de servicio autorizado. **1-800-738-0245**.

¿Qué no cubre mi garantía?

- Los productos que han sido utilizados en condiciones distintas a las normales.
- Los daños ocasionados por el mal uso, el abuso o negligencia.
- Los productos que han sido alterados de alguna manera.
- Los daños ocasionados por el uso comercial del producto.
- Los productos utilizados o reparados fuera del país original de compra.
- Las piezas de vidrio y demás accesorios empacados con el aparato.
- Los gastos de tramitación y embarque asociados al reemplazo del producto.
- Los daños y perjuicios indirectos o incidentales.

¿Cómo afecta a mi garantía la ley estatal?

- Esta garantía le otorga derechos legales específicos y el consumidor podría tener otros derechos que varían de una región a otra.

PÓLIZA DE GARANTÍA

(Válida sólo para México)

DURACIÓN

Rayovac de México SA de CV garantiza este producto por 2 años a partir de la fecha original de compra.

¿Qué cubre esta garantía?

- Esta Garantía cubre cualquier defecto que presenten las piezas, componentes y la mano de obra contenidas en este producto.
- Requisitos para hacer válida la garantía
- Para reclamar su Garantía deberá presentar al Centro de Servicio Autorizado la póliza sellada por el establecimiento en donde adquirió el producto. Si no la tiene, podrá presentar el comprobante de compra original.

¿Donde hago válida la garantía?

- Llame sin costo al teléfono 01 800 714 2503, para ubicar el Centro de Servicio Autorizado más cercano a su domicilio en donde usted podrá encontrar partes, componentes, consumibles y accesorios.

Procedimiento para hacer válida la garantía

Acuda al Centro de Servicio Autorizado con el producto con la póliza de Garantía sellada o el comprobante de compra original, ahí se reemplazará cualquier pieza o componente defectuoso sin cargo alguno para el usuario final. Esta Garantía incluye los gastos de transportación que se deriven de su cumplimiento.

Excepciones

Esta Garantía no será válida cuando el producto:

- A) Se hubiese utilizado en condiciones distintas a las normales.
- B) No hubiese sido operado de acuerdo con el instructivo de uso que le acompaña.
- C) Cuando el producto hubiese sido alterado o reparado por personas no autorizadas por Rayovac de México SA de CV.

Nota: Usted podrá encontrar partes, componentes, consumibles y accesorios en los centros de servicios autorizados. Esta garantía incluyen los gastos de transportación que se deriven de sus cumplimiento dentro de sus red de servicio.

¿NECESITA AYUDA?

Para servicio, reparaciones o preguntas relacionadas al producto, por favor llame al número del centro de servicio que se indica para el país donde usted compró su producto. **NO** devuélva el producto al fabricante. Llame o lleve el producto a un centro de servicio autorizado.

DOS AÑOS DE GARANTÍA LIMITADA (No aplica en México, Estados Unidos y Canada)

¿Qué cubre la garantía?

- La garantía cubre cualquier defecto de materiales o de mano de obra que no haya sido generado por el uso incorrecto del producto.

¿Por cuánto tiempo es válida la garantía?

- Por dos años a partir de la fecha original de compra mientras que tenga una prueba de la compra.

¿Cómo se obtiene el servicio necesario?

- Conserve el recibo original como comprobante de la fecha de compra, comuníquese con el centro de servicio de su país y haga efectiva su garantía si cumple lo indicado en el manual de instrucciones.

¿Cómo se puede obtener servicio?

- Conserve el recibo original de compra.
- Por favor llame al número del centro de servicio autorizado.

¿Qué aspectos no cubre esta garantía?

- Los productos que han sido utilizados en condiciones distintas a las normales.
- Los daños ocasionados por el mal uso, el abuso o negligencia.
- Los productos que han sido alterados de alguna manera.
- Los daños ocasionados por el uso comercial del producto.
- Los productos utilizados o reparados fuera del país original de compra.
- Las piezas de vidrio y demás accesorios empacados con el aparato.
- Los gastos de tramitación y embarque asociados al reemplazo del producto.
- Los daños y perjuicios indirectos o incidentales.

¿Qué relación tiene la ley estatal con esta garantía?

- Esta garantía le otorga derechos legales específicos y el consumidor podría tener otros derechos que varían de una región a otra.

Por favor llame al número correspondiente que aparece en la lista a continuación para solicitar que se haga efectiva la garantía y donde Ud. puede solicitar servicio, reparaciones o partes en el país donde el producto fué comprado.

Argentina

Atención al consumidor
0800 444 7296
Horario de atención:
Lunes a viernes de 9 a 13 hs
y de 14.30 a 17 hs.
email: servicios@spectrumbrands.com
Humboldt 2495 piso 3
C.A.B.A. - Argentina

Chile

SERVICIO DE MAQUINAS Y
HERRAMIENTAS LTDA.
Portugal N° 644
Santiago - Chile
Fonos: 02-6355208 / 02-6341169
Email: servicio@spectrumbrands.cl
Call center: 800-171-051

Colombia

Rayovac Varta S.A
Carrera 17 Número 89-40
Línea gratuita nacional
018000510012

Costa Rica

Aplicaciones Electromecánicas
Calle 22 y 24 en Avenida 3 BLV de la torre
Mercedes Benz
200 mts norte y 50 mts este
San José, Costa Rica
Tel. (506) 2257-5716

Ecuador

Servicio Master
Dirección: Capitán Rafael
Ramos OE 1-85 y Galo plaza lasso.
Tel (593) 2281-3882 / 2240-9870

El Salvador

Sedeblack
Calle San Antonio Abad, Colonia Lisboa
No 2936
San Salvador, Depto. de San Salvador
Tel. (503) 2284-8374

Guatemala

Kinal
17 avenida 26-75, zona 11 Centro
comercial Novicentro,
Local 37 - Ciudad
Guatemala
Tel. (502)-2476-7367

Honduras

Serviteca
San Pedro Sula, B Los Andes, 2 calle-entre
11-12 Avenida
Honduras
Tel. (504) 2550-1074

México

Artículo 123 # 95 Local 109 y 112
Col. Centro, Cuauhtemoc,
México, D.F.
Tel. 01 800 714 2503

Nicaragua

LRM ELECTRONICA
Managua - Sinsa Altamira 1.5
kilómetros al norte
Nicaragua
Tel. (505) 2270-2684

Panamá

Supermercados
Centro comercial El dorado, Plaza
Dorado, Local 2.
Panama
Tel. (507) 392-6231

Perú

Servicio Central Fast Service
Av. Angamos Este 2431
San Borja, Lima Perú
Tel. (511) 2251 388

Puerto Rico

Buckeye Service
Jesús P. Piñero #1013
Puerto Nuevo, SJ PR 00920
Tel.: (787) 782-6175

Republica Dominicana

Prolongación Av. Rómulo
Betancourt
Zona Industrial de Herrera
Santo Domingo, República
Dominicana
Tel.: (809) 530-5409

Venezuela

Inversiones BDR CA
Av. Casanova C.C.
City Market Nivel Plaza Local 153
Diagonal Hotel Melia,
Caracas.
Tel. (582) 324-0969

RÈGLES DE SÉCURITÉ IMPORTANTES

Lorsqu'on utilise le fer à repasser, il faut toujours respecter certaines règles de sécurité fondamentales, notamment les suivantes :

- LIRE TOUTES LES INSTRUCTIONS AVANT D'UTILISER L'APPAREIL.
- N'utiliser le fer que pour les applications pour lesquelles il a été conçu.
- Afin d'éviter les risques de choc électrique, ne pas immerger le fer dans l'eau ou dans d'autres liquides.
- Le fer à repasser doit toujours être réglé à la position minimale (MIN) avant d'être branché ou débranché. Ne jamais tirer sur le cordon pour débrancher le fer à repasser; saisir plutôt la fiche pour débrancher l'appareil.
- Éviter de laisser le cordon entrer en contact avec des surfaces chaudes. Laisser le fer à repasser refroidir complètement avant de le ranger.
- Toujours débrancher le fer à repasser de la prise de courant avant de le remplir d'eau, le vider ou le nettoyer, et lorsqu'il n'est pas utilisé.
- Ne pas utiliser le fer à repasser s'il a été échappé, si le fer ou son cordon sont visiblement endommagés ou si le fer fuit. Afin d'éviter les risques de choc électrique, ne pas démonter le fer. En confier l'inspection et la réparation au personnel d'un centre d'entretien autorisé. Ou composer le numéro sans frais approprié qui figure sur la page couverture du présent guide. Un assemblage incorrect peut provoquer un choc électrique au moment de l'utilisation.
- Exercer une étroite surveillance lorsque l'appareil est utilisé par un enfant ou à proximité d'un enfant. Ne pas laisser le fer à repasser sans surveillance s'il est branché ou sur une planche à repasser.
- Le contact avec des pièces métalliques, l'eau chaude ou la vapeur peut occasionner des brûlures. Retourner le fer avec précaution – il pourrait y avoir de l'eau brûlante dans le réservoir. Éviter tout mouvement brusque lors du repassage afin de réduire les risques de déversement accidentel d'eau brûlante.
- Le fer à repasser doit être utilisé et déposé sur une surface stable.
- Le fer à repasser ne doit être utilisé qu'avec le support fourni.
- Avant de déposer le fer à repasser sur son support, s'assurer que la surface sur laquelle se trouve le support est stable.
- Avant de déposer le fer à repasser sur son support, s'assurer que la surface sur laquelle se trouve le support est stable.
- Cet appareil n'est pas conçu pour être utilisé par des personnes (notamment des enfants) dont les capacités physiques, sensorielles ou mentales sont réduites ou qui manquent d'expérience ou de connaissances, à moins que ces personnes ne soient supervisées ou dirigées par une personne responsable de leur sécurité pendant l'utilisation.
- Les enfants doivent être supervisés pour éviter qu'ils jouent avec l'appareil.

INSTRUCTIONS SPÉCIALES

- Pour éviter une surcharge du circuit, ne pas brancher le fer à repasser et un autre appareil haute puissance sur le même circuit.
- Si l'utilisation d'une rallonge est absolument nécessaire, utiliser un cordon d'au moins 13 ampères. Les cordons prévus pour une intensité inférieure risquent de provoquer un incendie ou un choc électrique en raison d'une surchauffe. Faire preuve de prudence en veillant à ce que le cordon ne puisse pas être tiré ou faire trébucher.

CONSERVER CES INSTRUCTIONS.

Cet appareil est conçu pour un usage domestique seulement.

FICHE POLARISÉE

Cet appareil est doté d'une fiche polarisée (l'une des broches est plus large que l'autre). Afin de réduire les risques de choc électrique, la fiche se branche dans une prise polarisée dans un sens seulement. Si la fiche n'entre pas complètement dans la prise, tourner la fiche. Si la fiche n'entre toujours pas, communiquer avec un électricien qualifié. Ne pas tenter de modifier la fiche.

VIS INVOLABLE

Avertissement : Cet appareil comporte une vis inviolable prévenant le retrait du boîtier externe. Pour réduire les risques d'incendie ou de choc électrique, ne pas tenter de retirer le boîtier externe. L'appareil ne contient aucune pièce réparable par l'utilisateur. Les réparations doivent être effectuées par un technicien autorisé seulement.

Remarque : Si le cordon est endommagé, pour éviter les risques, le faire remplacer par un technicien qualifié ou, en Amérique latine, par un centre de service autorisé.

FAMILIARISATION AVEC VOTRE FER

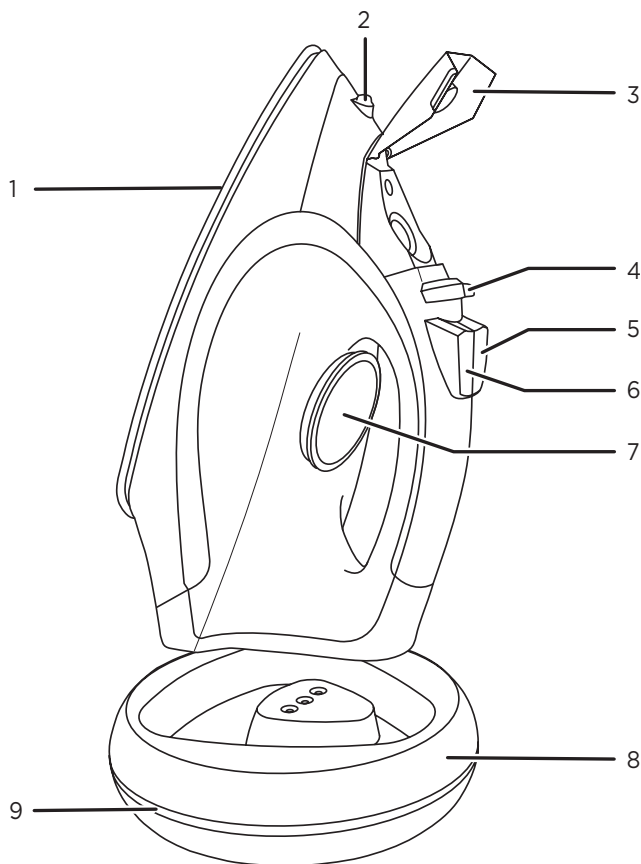

- | | |
|--|--|
| 1. Semelle | 7. Sélecteur de température |
| 2. Bec de pulvérisation | 8. Support |
| 3. Couvercle du réservoir à eau | 9. Témoin d'état intelligent |
| 4. Levier de réglage de la vapeur | 10. Range-cordon à l'intérieur du support (non illustré) |
| 5. Bouton de jet de vapeur | |
| 6. Bouton de jet de fines gouttelettes | |

Le produit peut différer légèrement de celui qui est illustré.

UTILISATION

Cet appareil est conçu pour un usage domestique seulement.

POUR COMMENCER

- Retirer toutes les étiquettes et tous les autocollants apposés sur l'appareil, le cordon ou la semelle toute étiquette et la bande de plastique entourant la fiche.
- Retirer et conserver la documentation.

REPLISSAGE DU RÉSERVOIR À EAU

1. Retirer le fer à repasser du support. Éloigner le fer du support suffisamment pour éviter que l'eau ne déborde sur le support pendant le remplissage du réservoir.
2. La semelle inclinée à un angle de 45°, ouvrir le couvercle du réservoir à eau (A).
3. À l'aide d'une tasse à mesurer propre, verser délicatement de l'eau dans l'orifice de remplissage jusqu'à ce qu'elle atteigne la marque « MAX » sur le côté du réservoir à eau. Ne pas trop remplir. Bien refermer le couvercle du réservoir à eau.



Conseil : Vous pouvez utiliser le fer à repasser avec l'eau du robinet. Si l'eau du robinet est dure, vous devez utiliser de l'eau distillée (non chimiquement détartrée ou adoucie). Ne pas utiliser d'eau parfumée ou d'agents aromatiques.

PRÉCHAUFFAGE DU FER À REPASSER

Le fer est chauffé en le plaçant sur le support. Le témoin d'état intelligent indique le moment où il faut réchauffer le fer et lorsqu'il est prêt à l'emploi. Le témoin d'état intelligent fonctionne comme suit :

Témoin d'état intelligent	Mode de repassage
Rouge fixe	Réchauffage
Vert clignotant	Prêt à l'emploi
Rouge clignotant	Avertissement de recharge
Rouge clignotant, 3 bips	Recharge requise
Rouge à impulsions lentes	Arrêt automatique activé

Remarque importante :



Entre les tâches de repassage, toujours remettre le fer sur le support. Cela permet d'assurer que le fer offre la plus grande efficacité de chauffage et la meilleure performance possible.

1. Brancher le support dans une prise de courant.
2. Déposer le fer sur le support pour le préchauffer et le recharger au besoin. Le témoin d'état intelligent sera rouge fixe.
3. Suivre les recommandations d'entretien des vêtements pour déterminer le réglage de température approprié.

- Régler le sélecteur à la position appropriée.
- Déplacer le levier de réglage de la vapeur à la position désirée.
Réglages recommandés :

GUIDE DES RÉGLAGES

Pour obtenir des résultats optimaux, il est recommandé de consulter les étiquettes d'entretien du vêtement du fabricant en ce qui a trait aux réglages de chaleur et de vapeur. Dans le doute, toujours choisir le réglage de température le plus bas.

Nom et icône du réglage	Tissus
 Aucune vapeur	Tissus synthétiques, nylon, soie, polyester
 Vapeur basse	Mélanges
 Vapeur élevée	Laine, coton, lin



CARACTÉRISTIQUES SUPPLÉMENTAIRES BOUTON DE JET DE FINES GOUTTELETTES

Les taches d'eau nuisent à certains tissus. Tester d'abord la fonction sur une surface dissimulée du tissu.

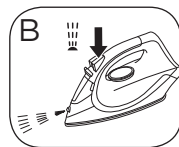
- Retirer le fer du tissu.
- Diriger le bec de pulvérisation sur le tissu.
- Appuyer sur le bouton  - vous devrez peut-être appuyer 2 ou 3 fois pour pomper l'eau dans le système (B).



BOUTON DE JET DE VAPEUR

- La vapeur est disponible lorsque la température est réglée à  ou au-dessus.
- Appuyer sur le bouton  (C).
- Attendre 4 secondes entre chaque jet pour permettre à la température de s'élever.



REPASSAGE À SEC (SANS VAPEUR)

- Si vous devez repasser à sec pendant 20 minutes ou plus, vider d'abord le réservoir pour éviter des jets de vapeur involontaires.
- Régler la vapeur à la position .
- Régler la température voulue.
- Lorsque le témoin d'état intelligent clignote en vert, le fer à repasser est prêt à l'emploi.

JET DE VAPEUR VERTICAL

Vaporiser les plis sur des vêtements, des rideaux et des tissus d'ameublement suspendus.

1. Régler le sélecteur de température à la position maximale (**max**).
2. Tenir le fer à la verticale à proximité du tissu (mais sans le toucher).
3. Appuyer sur le bouton  (D).
4. Attendre 4 secondes entre chaque jet pour permettre à la température de s'élever.

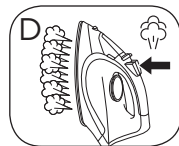

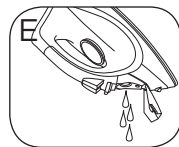

APRÈS L'UTILISATION

1. Régler le sélecteur de température à la position minimale (**min**).
2. Débrancher le support.
3. Ouvrir le couvercle du réservoir.
4. Tenir le fer au-dessus d'un évier, le renverser et vider le réservoir à eau (E).
5. Déposer le fer sur le support et le laisser refroidir complètement.
6. Lorsqu'il a refroidi, essuyer l'humidité et fermer le couvercle du réservoir à eau.
7. Essuyer les surfaces extérieures à l'aide d'un linge humide.
8. Éliminer les taches sur la semelle avec un peu de vinaigre. Veiller à ne pas l'égratigner.
9. Ranger le cordon à l'aide de l'enrouleur à l'intérieur du support.



NETTOYAGE AUTOMATIQUE

Pour éviter l'accumulation de tartre, utiliser la fonction d'auto-nettoyage tous les mois dans les régions où l'eau est normale, et plus souvent dans les régions où l'eau est dure.

1. Remplir le réservoir à eau jusqu'à la marque **max**.
2. Régler le sélecteur de température à la position maximale.
3. Déposer le fer sur le support.
4. Brancher la base et attendre que le témoin d'état intelligent clignote en vert.
5. Tenir le fer à repasser au-dessus d'un évier, la semelle vers le bas.
6. Déplacer le levier de réglage de vapeur au-delà de la position  jusqu'à la position  et le maintenir en place.
7. Effectuer délicatement des mouvements de va-et-vient avec le fer au-dessus de l'évier.
8. Lorsque l'eau et la vapeur cessent de s'échapper de la semelle, relâcher le levier de réglage de la vapeur.
9. Suivre les étapes de la section APRÈS L'UTILISATION.

ARRÊT AUTOMATIQUE

1. Lorsque le fer est immobile pendant environ 8 minutes, il s'éteint automatiquement.
2. Le témoin d'état intelligent émet de lentes impulsions en rouge.
3. Pour rallumer le fer, le retirer du support, puis le remettre en place pour qu'il chauffe de nouveau. Le fer est chauffé une fois que le témoin d'état intelligent clignote en vert.

BESOIN D'AIDE?

Pour communiquer avec les services d'entretien ou de réparation, ou pour adresser toute question relative au produit, composer le numéro sans frais approprié indiqué sur la page couverture. **Ne pas** retourner le produit où il a été acheté. **Ne pas** poster le produit au fabricant ni le porter dans un centre de service. On peut également consulter le site web indiqué sur la page couverture.

Garantie Limitée De Deux Ans (Valable seulement aux États-Unis et au Canada)

Quelle est la couverture?

- Tout défaut de main-d'oeuvre ou de matériau; toutefois, la responsabilité de la société. Spectrum Brands, Inc. se limite au prix d'achat du produit.

Quelle est la durée?

- Deux années à compter de la date d'achat initiale, avec une preuve d'achat.

Quelle aide offrons nous?

- Remplacement par un produit raisonnablement semblable nouveau ou réusiné.

Comment se prévaut-on du service?

- Conserver son reçu de caisse comme preuve de la date d'achat.
- Visiter notre site web au www.prodprotect.com/blackanddecker, ou composer sans frais le **1-800 465-6070**, pour obtenir des renseignements généraux relatifs à la garantie.
- On peut également communiquer avec le service des pièces et des accessoires au **1-800 738-0245**.

Qu'est-ce que la garantie ne couvre pas?

- Des dommages dus à une utilisation commerciale.
- Des dommages causés par une mauvaise utilisation ou de la négligence.
- Des produits qui ont été modifiés.
- Des produits utilisés ou entretenus hors du pays où ils ont été achetés.
- Des pièces en verre et tout autre accessoire emballés avec le produit.
- Les frais de transport et de manutention reliés au remplacement du produit.
- Des dommages indirects (il faut toutefois prendre note que certains états ne permettent pas l'exclusion ni la limitation des dommages indirects).

Quelles lois régissent la garantie?

- Les modalités de la présente garantie donnent des droits légaux spécifiques. L'utilisateur peut également se prévaloir d'autres droits selon l'état ou la province qu'il habite.

BLACK+DECKER

TM

Sello del Distribuidor:

Fecha de compra:

Modelo:

Código de fecha / Date Code / Le code de date:

1200 W 120 V ~ 60 Hz

Comercializado por:

Spectrum Brands de México, SA de C.V.
Autopista México Querétaro No 3069-
C Oficina 004 Col. Centro Industrial
Tlalnepantla CP 54030 Tlalnepantla,
Estado de México Teléfono:
01-800-714-2503

Servicio y Reparación
Art. 123 No. 95
Col. Centro, C.P. 06050
Deleg. Cuauhtemec

Servicio al Consumidor,
Venta de Refacciones
y Accesorios
01 800 714 2503

Importado y Distribuido por: :

RAYOVAC ARGENTINA S.R.L. Humboldt
2495 Piso# 3 C1425FUG) C.A.B.A.
Argentina C.U.I.T NO. 30-70706168-1

Importado por / Imported by:

Spectrum Brands de México, SA de C.V.
Autopista México Querétaro No 3069-
C Oficina 004 Col. Centro Industrial
Tlalnepantla CP 54030 Tlalnepantla,
Estado de México

Para atención de garantía marque:

01 (800) 714 2503

Importado por / Imported by:

Spectrum Brands En Chile,
Household Products Chile Ltda
Av. Del Valle 570, Ofic. 704
Ciudad Empresarial, Huechuraba
Santiago - Chile
Fono: (562) 2571 3700

Importado por / Imported by:

Spectrum Brands Colombia S.A.
Carrera 17 No.89-40
Bogotá, Colombia
Línea de atención al cliente:
018000510012

BLACK+DECKER and the BLACK+DECKER logos and product names are trademarks of The Black & Decker Corporation, used under license. All rights reserved.

BLACK+DECKER y los logos y nombres de productos de BLACK+DECKER son marcas registradas de The Black & Decker Corporation, usados bajo licencia. Todos los derechos reservados.

BLACK+DECKER et les logos et noms de produits BLACK+DECKER sont des marques de commerce de The Black & Decker Corporation, utilisées sous licence. Tous droits réservés.

Made in China.
Fabricado en China.
Fabriqué en Chine.

T22-5004122