



# SMART TREADMILL WITH AUTO INCLINE

## SF-T7515

### USER MANUAL



**English, Page 12 ~ 26** **IMPORTANT!** Please retain owner's manual for maintenance and adjustment instructions. Your satisfaction is very important to us, **PLEASE DO NOT RETURN UNTIL YOU HAVE CONTACTED US:** [support@sunnyhealthfitness.com](mailto:support@sunnyhealthfitness.com) or 1- 877 - 90SUNNY (877-907-8669).

**Español, Page 27 ~ 41** **¡IMPORTANTE!** Conserve el manual del propietario para las instrucciones de mantenimiento y ajuste. Su satisfacción es muy importante para nosotros, **NO DEVUELVA HASTA HABERNOS CONTACTADO:** [support@sunnyhealthfitness.com](mailto:support@sunnyhealthfitness.com) ó 1- 877 - 90SUNNY (877-907-8669).

**Français, Page 42 ~ 56** **IMPORTANT!** Veuillez conserver le manuel du propriétaire pour les instructions de réglage et d'entretien. Votre satisfaction est très importante pour nous, **VEUILLEZ NE PAS EFFECTUER DE RETOUR AVANT DE NOUS AVOIR CONTACTÉ:** [support@sunnyhealthfitness.com](mailto:support@sunnyhealthfitness.com) ou 1- 877 - 90SUNNY (877-907-8669).



## **IMPORTANT SAFETY INFORMATION**

We thank you for choosing our product. To ensure your safety and health, please use this equipment correctly. It is important to read this entire manual before assembling and using the equipment. Safe and effective use can only be achieved if the equipment is assembled, maintained, and used properly. It is your responsibility to ensure that all users of the equipment are informed of all warnings and precautions.

1. Before starting any exercise program, you should consult your physician to determine if you have any medical or physical conditions that could put your health and safety at risk or prevent you from using the equipment properly. Your physician's advice is essential if you are taking medication that affects your heart rate, blood pressure, or cholesterol level.
2. Be aware of your body's signals. Incorrect or excessive exercise can damage your health. Stop exercising if you experience any of the following symptoms: pain, tightness in your chest, irregular heartbeat, shortness of breath, lightheadedness, dizziness, or feelings of nausea. If you do experience any of these conditions, you should consult your physician before continuing with your exercise program.
3. Keep children and pets away from the equipment. The equipment is designed for adult use only.
4. Use the equipment on a solid, flat level surface with a protective cover for your floor or carpet. To ensure safety, the equipment should have at least 8 feet (240 CM) of free space behind it and 2 feet (60 CM) on each side. Do not place the treadmill on any surface that blocks air openings. To protect the floor or carpet from damage, place a mat under the treadmill.
5. Ensure that all nuts and bolts are securely tightened before using the equipment. The safety of the equipment can only be maintained if it is regularly examined for damage and/or wear and tear.
6. Always use the equipment as indicated. If you find any defective components while assembling or checking the equipment, or if you hear any unusual noises coming from the equipment during exercise, discontinue use of the equipment immediately and do not use until the problem has been rectified.
7. Wear suitable clothing while using the equipment. Avoid wearing loose clothing that may become entangled in the equipment.
8. Do not place fingers or objects into the moving parts of the equipment.
9. The maximum weight capacity of this unit is 240 pounds (110 KG).
10. The equipment is not suitable for therapeutic use.
11. To avoid bodily injury and/or damage to the product or property, proper lifting and moving are required.
12. Your product is intended for use in cool and dry conditions. You should avoid storage in extreme cold, hot or damp areas as this may lead to corrosion and other related problems.
13. This equipment is designed for indoor and home use only; it is not intended for commercial use.

### **▲ IMPORTANT NOTE:**

The running belt must be lubricated before the first use! Please see Page 14 for instructions on how to properly apply lubricant.

## **INFORMACIÓN IMPORTANTE DE SEGURIDAD**

Gracias por haber elegido nuestro producto. Para garantizar su seguridad y salud, utilice este equipo correctamente. Es importante que lea todo el manual antes de instalar y usar el equipo. Solo se puede garantizar el uso seguro y eficaz del equipo si se instala, mantiene y utiliza correctamente. Es su responsabilidad asegurarse de que todos los usuarios del equipos conozcan todas las advertencias y precauciones.

1. Antes de comenzar algún programa de ejercicios, deberá consultar con su médico para determinar si tiene alguna condición médica o física que pudiera poner en riesgo su salud y seguridad o que pudiera impedir que utilice correctamente el equipo. Es importante que reciba las recomendaciones de su médico en caso de que esté tomando algún medicamento que pudiera afectar su ritmo cardíaco, presión arterial o nivel de colesterol.
2. Esté atento a las señales que le envía su cuerpo. Ejercitarse de manera incorrecta o excesiva puede dañar su salud. Deje de hacer ejercicio si experimenta alguno de los siguientes síntomas: dolor, opresión en el pecho, latidos cardíacos irregulares, falta de aire, sensación de desmayo, mareos o sensación de náuseas. Si presenta alguna de esas condiciones, deberá consultar con su médico antes de continuar con su programa de ejercicios.
3. Mantenga el equipo lejos del alcance de niños y mascotas. El equipo está diseñado para el uso exclusivo de adultos.
4. Utilice el equipo en una superficie plana y sólida con una cubierta protectora para su piso o alfombra. Para garantizar su seguridad, el equipo debe tener por lo menos 240 cm (8 pies) de espacio libre detrás y 60 cm (2 pies) de espacio libre a sus lados.
5. Asegúrese de que todas las tuercas y pernos estén bien ajustados antes de usar el equipo. Solo puede conservarse la seguridad del equipo si se inspecciona regularmente para detectar daños o desgaste.
6. Siempre utilice el equipo como se indica. Si encuentra algún componente defectuoso mientras instala o revisa el equipo, o si escucha ruidos extraños que provienen de este mientras se ejercita, deje de utilizarlo inmediatamente y no lo utilice hasta que el problema se haya corregido.
7. Use ropa adecuada cuando utilice el equipo. Evite usar ropa suelta que pueda enredarse en el equipo.
8. No coloque los dedos u objetos en las piezas móviles del equipo.
9. La capacidad de peso máximo de esta unidad es de 110 kg (240 libras).
10. Este equipo no es adecuado para uso terapéutico.
11. Muévase con cuidado cuando se levante o translade el equipo. Siempre utilice la técnica de levantamiento adecuada y pida ayuda en caso de que sea necesario.
12. Su producto está diseñado para usarse en un lugar fresco y seco. Debe evitar tenerlo en lugares extremadamente fríos, calientes o húmedos, ya que podría provocar corrosión y otros problemas afines.
13. Este equipo está diseñado solo para uso interior! No es para uso comercial!

### **▲ NOTA IMPORTANTE:**

¡La banda para caminadora debe lubricarse antes del primer uso! Consulte la página 29 para obtener instrucciones sobre cómo aplicar correctamente el lubricante.

## **INFORMATIONS DE SÉCURITÉ IMPORTANTES**

Nous vous remercions d'avoir choisi notre produit. Pour votre santé et votre sécurité, veuillez utiliser correctement cet appareil. Il est important de lire entièrement le présent manuel avant d'assembler l'appareil et de l'utiliser. L'utilisation sûre et efficace n'est possible que si l'appareil est correctement assemblé, entretenu et utilisé. Il vous incombe de vous assurer que tous les utilisateurs de l'appareil soient informés de tous les avertissements et précautions.

1. Avant d'entamer un programme d'exercices, consultez votre médecin pour déterminer si vous avez une quelconque disposition physique ou médicale susceptible de mettre en danger votre santé et votre sécurité ou de vous empêcher d'utiliser cet appareil correctement. L'avis de votre médecin est essentiel si vous prenez un médicament pouvant affecter le rythme cardiaque, la pression ou le niveau de cholestérol.
2. Soyez à l'écoute des signaux de votre corps. Accompli de façon incorrecte ou excessive, l'exercice peut nuire à la santé. Cessez de faire de l'exercice si vous ressentez l'un des symptômes suivants: douleur, serrement de la poitrine, rythme cardiaque irrégulier, souffle court, étourdissement, vertige, ou sensations de nausée. Si vous éprouvez l'un de ces états, consultez votre médecin avant de poursuivre votre programme d'exercice.
3. Gardez les enfants et les animaux de compagnie à distance de l'appareil. L'appareil est conçu pour l'utilisation exclusive par des adultes.
4. Utilisez l'appareil sur une surface dure, plane et de niveau, avec une protection pour votre parquet ou tapis. Pour un usage sûr, l'appareil doit disposer d'au 8 pieds (240CM) d'espace libre derrière lui et 2 pieds (60CM) de chaque côté. Ne placez pas le tapis roulant sur une surface qui bloque les ouvertures d'aération. Pour protéger le sol ou le tapis contre les dommages, placez un tapis sous l'appareil.
5. Assurez-vous que tous les boulons et écrous soient bien serrés avant d'utiliser l'appareil. La sécurité de l'appareil ne peut être entretenue qu'à condition de régulièrement vérifier l'absence de dommages ou d'usure.
6. Utilisez toujours l'appareil comme indiqué. Si vous trouvez un composant défectueux lors de l'assemblage ou de la vérification de l'appareil, ou si vous entendez un bruit inhabituel en provenir pendant l'utilisation, cessez immédiatement l'exercice et n'employez plus l'appareil tant que le problème n'a pas été résolu.
7. Portez des vêtements adéquats lors de l'utilisation de l'appareil. Évitez les vêtements amples qui risqueraient de se prendre dans l'appareil.
8. Ne mettez pas le doigt ni aucun objet dans les pièces mobiles de l'appareil.
9. La capacité de poids maximale de cet appareil est de 110 kg (240 lb).
10. Cet appareil n'est pas adapté à un usage thérapeutique.
11. Soulevez et déplacez l'appareil avec précaution. Utilisez toujours les techniques adéquates de levage et demandez de l'aide si nécessaire.
12. Votre produit est conçu pour usage dans un endroit sec et frais. Éviter de l'entreposer dans un endroit extrêmement froid, chaud ou humide, car cela peut entraîner de la corrosion et des problèmes du même ordre.
13. Cet appareil est conçu pour un usage intérieur uniquement! Il n'est pas fait pour une utilisation commerciale!

### **⚠ REMARQUE IMPORTANTE!**





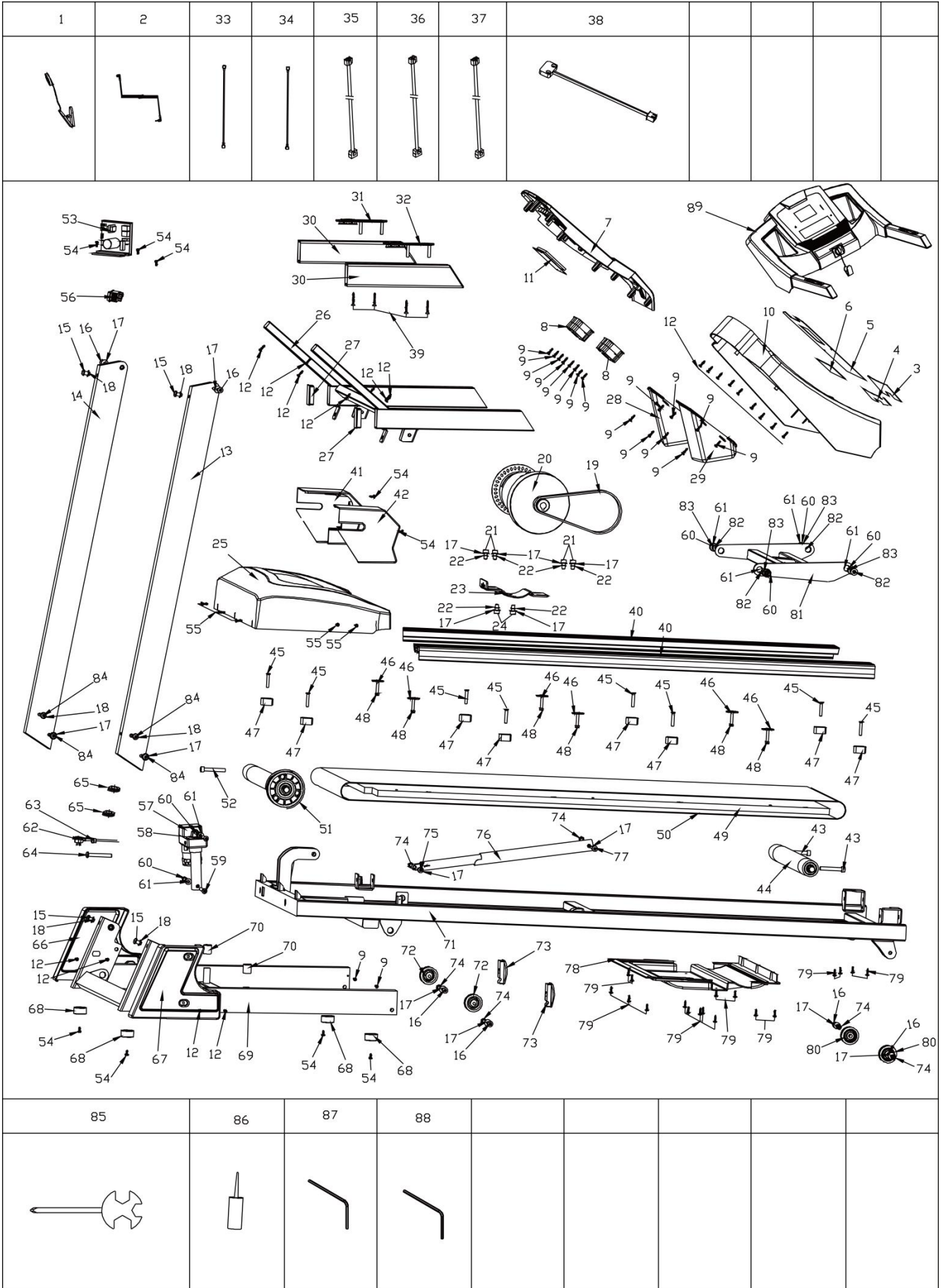





La bande doit être lubrifiée avant la première utilisation! Veuillez consulter la *page 44* pour les instructions sur la façon d'appliquer correctement le lubrifiant.

# EXPLODED DIAGRAM

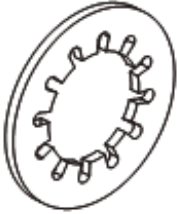

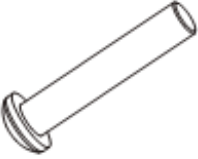
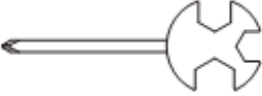
# ASSEMBLY CONTENTS

*WHEN YOU OPEN THE CARTON, YOU WILL FIND THE FOLLOWING PARTS:*

<p style="text-align: center;"><b>Main Frame (No. 71)</b></p> 	<p style="text-align: center;"><b>Safety Key (No. 1)</b></p> 	<p style="text-align: center;"><b>MP3 Wire (No. 2)</b></p> 	<p style="text-align: center;"><b>Cross Recessed Pan Head Tapping Screw (No. 12) – 4pcs</b></p> 
<p style="text-align: center;"><b>Half-roundhead Hex Bolt (No. 15) – 4pcs</b></p> 	<p style="text-align: center;"><b>Serrated Gasket (No. 18) - 6pcs</b></p> 	<p style="text-align: center;"><b>Right Side Cover (No. 66)</b></p> 	<p style="text-align: center;"><b>Left Side Cover (No. 67)</b></p> 
<p style="text-align: center;"><b>Half-roundhead Hex Bolt (No. 84) - 2pcs</b></p> 	<p style="text-align: center;"><b>Spanner with Screwdrive (No. 85)</b></p> 	<p style="text-align: center;"><b>Silicone Oil (No. 86)</b></p> 	<p style="text-align: center;"><b>Allen Wrench (No. 87)</b></p> 
<p style="text-align: center;"><b>Allen Wrench (No. 88)</b></p> 			

# PARTS LIST

No.	Description	Spec.	Qty.
1	Safety Key		1
2	MP3 Wire		1
3	Key Panel Sticker		1
4	Lower Metal Dome Array		1
5	Overlay		1
6	Upper Metal Dome Array		1
7	Console Panel	413*356*52	1
8	Speaker		2
9	Cross Recessed Pan Head Tapping Screw	ST4.2*8	18
10	Top Cover	715*435*130	1
11	Console Chip		1
12	Cross Recessed Pan Head Tapping Screw	ST4.2*16	19
13	Left Support Tube		1
14	Right Support Tube		1
15	Half-roundhead Hex Bolt	M8*15	4
16	Roundhead Hex Bolt	M8*40 thread L15	6
17	Flat Washer	Φ16*Φ8.5*1.2	16
18	Serrated Gasket	D8	6
19	Motor Belt	190J6	1
20	DC Motor		1
21	Roundhead Hex Bolt	M8*15	4
22	Spring Washer	M8	6
23	Motor Bracket	159*90*3	1
24	Roundhead Hex Bolt	M8*12	2
25	Motor Cover	592*343*121	1
26	Console Bracket		1
27	Pipe Plug	50*30*10	2
28	Bottle Holder (R)	191*135*154	1
29	Bottle Holder (L)	191*135*154	1
30	Handrail Bushing	300*50*30	2
31	Speed Hand Pulse		1
32	Incline Hand Pulse		1
33	Single Red Wire	250mm	1

No.	Description	Spec.	Qty.
34	Single Black Wire	250mm	1
35	Upper Console Wire	800mm	1
36	Middle Console Wire	1000mm	1
37	Lower Console Wire	500mm	1
38	Safety Key Sensor		1
39	Cross Recessed Pan Head Tapping Screw	ST4.2*45	4
40	Side Rail	1160*80*34	2
41	End Cap (R)	156*94*155	1
42	End Cap (L)	156*94*155	1
43	Roundhead Hex Bolt	M8*55	2
44	Rear Roller	42*517	1
45	Cross Recessed Sunk Head Screw	M6*40 thread L10	8
46	Side Rail Support		6
47	Cushion	Φ30*20*16	8
48	Lock Nut	M6	6
49	Running Board	1210*574*15	1
50	Running Belt	2720*420*1.6	1
51	Front Roller	42*533	1
52	Roundhead Hex Bolt	M8*50	1
53	Controller		1
54	Cross Roundhead Screw	M5*15	9
55	Cross Roundhead Screw	M5*10	5
56	Power Switch		1
57	Incline Motor		1
58	Half-roundhead Hex Bolt	M10*45 thread L25	1
59	Half-roundhead Hex Bolt	M10*60 thread L15	1
60	Lock Nut	M10	6
61	Flat Washer	Φ20*Φ10.5*2	6
62	Power Line	2100mm	1
63	Power Line Plug	N3	1
64	Roundhead Hex Bolt	M8*15 thread L15	1
65	Cable Protector	Φ24*Φ18*Φ12*9	2
66	Right Side Cover	225*183*52	1

No.	Description	Spec.	Qty.
67	Left Side Cover	225*183*52	1
68	Flat Foot Pad	Φ31.5*Φ6*16	4
69	Base Frame		1
70	Round Cushion	Φ20*Φ16*17.5	2
71	Main Frame		1
72	Transportation Wheel	Φ45*Φ8.2*20	2
73	Transportation Wheel Cover	60*30*18.8	2
74	Lock Nut	M8	6
75	Half-roundhead Hex Bolt	M8*25 thread L15	1
76	Cylinder		1
77	Half-roundhead Hex Bolt	M8*45 thread L10	1
78	Motor Bottom Cover	570*340*48	1

No.	Description	Spec.	Qty.
79	Screw	ST4.2*16	18
80	Moving Wheel	Φ45*Φ8.2*20	2
81	Incline Bracket		1
82	Half-roundhead Hex Bolt	M10*25 thread L20	4
83	Incline Bushing	Φ15*Φ9*8.2	4
84	Half-roundhead Hex Bolt	M8*45 thread L15	4
85	Spanner with Screwdriver		1
86	Silicone Oil		1
87	Allen Wrench	S5	1
88	Allen Wrench	S6	1
89	Top Console		1

# LISTA DE PIEZAS

N.º	Descripción	Espec.	Cant.
1	Llave de seguridad		1
2	Cable MP3		1
3	Etiqueta del panel de teclas		1
4	Arreglo abovedado de metal inferior		1
5	Recubrimiento		1
6	Arreglo abovedado de metal superior		1
7	Panel de computadora	413*356*52	1
8	Altavoz		2
9	Tornillo autorroscante de cabeza cruzada empotrado	ST4,2*8	18
10	Cubierta superior	715*435*130	1
11	Chip de computadora		1
12	Tornillo autorroscante de cabeza cruzada empotrado	ST4,2*16	19
13	Tubo de soporte izquierdo		1
14	Tubo de soporte derecho		1
15	Tornillo hexagonal de cabeza semirredonda	M8*15	4
16	Perno hexagonal de cabeza redonda	M8*40 rosca L15	6
17	Arandela plana	Φ16*Φ8,5*1,2	16
18	Junta dentada	D8	6
19	Correa del motor	190J6	1
20	Motor CC		1
21	Perno hexagonal de cabeza redonda	M8*15	4
22	Arandela elástica	M8	6
23	Soporte del motor	159*90*3	1
24	Perno hexagonal de cabeza redonda	M8*12	2
25	Cubierta del motor	592*343*121	1
26	Soporte para computadora		1
27	Tapón de tubo	50*30*10	2
28	Soporte para botella (D)	191*135*154	1

N.º	Descripción	Espec.	Cant.
29	Soporte para botella (I)	191*135*154	1
30	Buje de la barandilla	300*50*30	2
31	Pulso de mano de velocidad		1
32	Pulso de mano de inclinación		1
33	Cable rojo único	250mm	1
34	Cable negro único	250 mm	1
35	Cable de la computadora superior	800mm	1
36	Cable de la computadora intermedio	1000mm	1
37	Cable de la computadora inferior	500mm	1
38	Sensor de la llave de seguridad		1
39	Tornillo autorroscante de cabeza cruzada empotrado	ST4.2*45	4
40	Barra lateral	1160*80*34	2
41	Tapa de extremo (D)	156*94*155	1
42	Tapa de extremo (I)	156*94*155	1
43	Perno hexagonal de cabeza redonda	M8*55	2
44	Rodillo posterior	42*517	1
45	Tornillo autorroscante de cabeza avellanada empotrado	M6*40 rosca L10	8
46	Soporte de barra lateral		6
47	Protector	Φ30*20*16	8
48	Tuerca de bloqueo	M6	6
49	Estribo	1210*574*15	1
50	Cinta transportadora	2720*420*1,6	1
51	Rodillo delantero	42*533	1
52	Perno hexagonal de cabeza redonda	M8*50	1
53	Controlador		1
54	Tornillo de cabeza redonda de cruz	M5*15	9
55	Tornillo de cabeza redonda de cruz	M5*10	5
56	Interruptor		1

N.º	Descripción	Espec.	Cant.
57	Motor de inclinación		1
58	Tornillo hexagonal de cabeza semirredonda	M10*45 rosca L25	1
59	Tornillo hexagonal de cabeza semirredonda	M10*60 rosca L15	1
60	Tuerca de bloqueo	M10	6
61	Arandela plana	Φ20*Φ10,5*2	6
62	Línea de alimentación	2100mm	1
63	Enchufe de la línea de alimentación	N3	1
64	Perno hexagonal de cabeza redonda	M8*15 rosca L15	1
65	Protector de cable	Φ24*Φ18*Φ12*9	2
66	Cubierta lateral derecha	225*183*52	1
67	Cubierta lateral izquierda	225*183*52	1
68	Almohadilla de apoyo plana	Φ31,5*Φ6*16	4
69	Estructura base		1
70	Protector redondo	Φ20*Φ16*17,5	2
71	Estructura principal		1
72	Rueda de transporte	Φ45*Φ8,2*20	2
73	Cubierta de la rueda de transporte	60*30*18,8	2

N.º	Descripción	Espec.	Cant.
74	Tuerca de bloqueo	M8	6
75	Tornillo hexagonal de cabeza semirredonda	M8*25 rosca L15	1
76	Cilindro		1
77	Tornillo hexagonal de cabeza semirredonda	M8*45 rosca L10	1
78	Cubierta inferior del motor	570*340*48	1
79	Tornillo	ST4,2*16	18
80	Rueda de desplazamiento	Φ45*Φ8,2*20	2
81	Soporte de inclinación		1
82	Tornillo hexagonal de cabeza semirredonda	M10*25 rosca L20	4
83	Buje inclinado	Φ15*Φ9*8,2	4
84	Tornillo hexagonal de cabeza semirredonda	M8*45 rosca L15	4
85	Llave con destornillador		1
86	Aceite de silicona		1
87	Llave Allen	S5	1
88	Llave Allen	S6	1
89	Consola superior		1

# LISTE DES ÉLÉMENTS

No	Description	Spéc.	Qté
1	Clé de sécurité		1
2	Câble mp3		1
3	Autocollant pour panneau à touches		1
4	Matrice de dôme en métal inférieure		1
5	Cache		1
6	Matrice de dôme en métal supérieure		1
7	Panneau de l'ordinateur	413*356*52	1
8	Haut-parleur		2
9	Vis autotaraudeuse cruciforme à tête bombée	ST4,2*8	18
10	Couvercle supérieur	715*435*130	1
11	Puce d'ordinateur		1
12	Vis autotaraudeuse cruciforme à tête bombée	ST4,2*16	19
13	Tube de support gauche		1
14	Tube de support droit		1
15	Boulon hexagonal à tête semi-ronde	M8*15	4
16	Boulon hexagonal à tête ronde	M8*40 filetage L15	6
17	Rondelle plate	Ø16*Ø8,5*1.2	16
18	Joint cranté	D8	6
19	Courroie de moteur	190J6	1
20	Moteur CC		1
21	Boulon hexagonal à tête ronde	M8*15	4
22	Rondelle à ressort	M8	6
23	Support pour moteur	159*90*3	1
24	Boulon hexagonal à tête ronde	M8*12	2
25	Couvercle du moteur	592*343*121	1
26	Support d'ordinateur		1
27	Bouchon de tuyau	50*30*10	2
28	Porte-bouteille (R)	191*135*154	1
29	Porte-bouteille (L)	191*135*154	1
30	Manchon de poignée latérale	300*50*30	2
31	Capteur pour la vitesse		1

No	Description	Spéc.	Qté
32	Capteur pour l'inclinaison		1
33	Câble rouge simple	250mm	1
34	Câble noir simple	250mm	1
35	Câble supérieur de l'ordinateur	800mm	1
36	Câble intermédiaire de l'ordinateur	1000mm	1
37	Câble inférieur de l'ordinateur	500mm	1
38	Capteur de clé de sécurité		1
39	Vis autotaraudeuse cruciforme à tête bombée	ST4,2*45	4
40	Rail latéral	1160*80*34	2
41	Embout d'extrémité (D)	156*94*155	1
42	Embout d'extrémité (G)	156*94*155	1
43	Boulon hexagonal à tête ronde	M8*55	2
44	Rouleau arrière	42*517	1
45	Vis autotaraudeuse cruciforme à tête plate	M6*40 filetage L10	8
46	Support de rail latéral		6
47	Coussinet	Ø30*20*16	8
48	Écrou autofreiné	M6	6
49	Marchepied	1210*574*15	1
50	Bande de course	2720*420*1,6	1
51	Rouleau avant	42*533	1
52	Boulon hexagonal à tête ronde	M8*50	1
53	Contrôleur		1
54	Vis cruciforme à tête ronde	M5*15	9
55	Vis cruciforme à tête ronde	M5*10	5
56	Interrupteur		1
57	Moteur à inclinaison		1
58	Boulon hexagonal à tête semi-ronde	M10*45 filetage L25	1
59	Boulon hexagonal à tête semi-ronde	M10*60 filetage L15	1
60	Écrou autofreiné	M10	6
61	Rondelle plate	Ø20*Ø10,5*2	6
62	Câble d'alimentation	2100mm	1

No	Description	Spéc.	Qté
63	Fiche d'alimentation	N3	1
64	Boulon hexagonal à tête ronde	M8*15 filetage L15	1
65	Protège-câble	∅24*∅18*∅12*9	2
66	Couvercle côté droit	225*183*52	1
67	Couvercle côté gauche	225*183*52	1
68	Repose-pieds plat	∅31,5*∅6*16	4
69	Cadre de base		1
70	Coussin rond	∅20*∅16*17,5	2
71	Cadre principal		1
72	Roulette de transport	∅45*∅8,2*20	2
73	Cache pour roulette de transport	60*30*18,8	2
74	Écrou autofreiné	M8	6
75	Boulon hexagonal à tête semi-ronde	M8*25 filetage L15	1
76	Cylindre		1

No	Description	Spéc.	Qté
77	Boulon hexagonal à tête semi-ronde	M8*45 filetage L10	1
78	Couvercle inférieur de moteur	570*340*48	1
79	Vis	ST4,2*16	18
80	Roulette de transport	∅45*∅8,2*20	2
81	Support incliné		1
82	Boulon hexagonal à tête semi-ronde	M10*25 filetage L20	4
83	Manchon incliné	∅15*∅9*8,2	4
84	Boulon hexagonal à tête semi-ronde	M8*45 filetage L15	4
85	Clé tricoise avec tournevis		1
86	Huile de silicone		1
87	Clé Allen	S5	1
88	Clé Allen	S6	1
89	Console supérieure		1

# HARDWARE PACKAGE

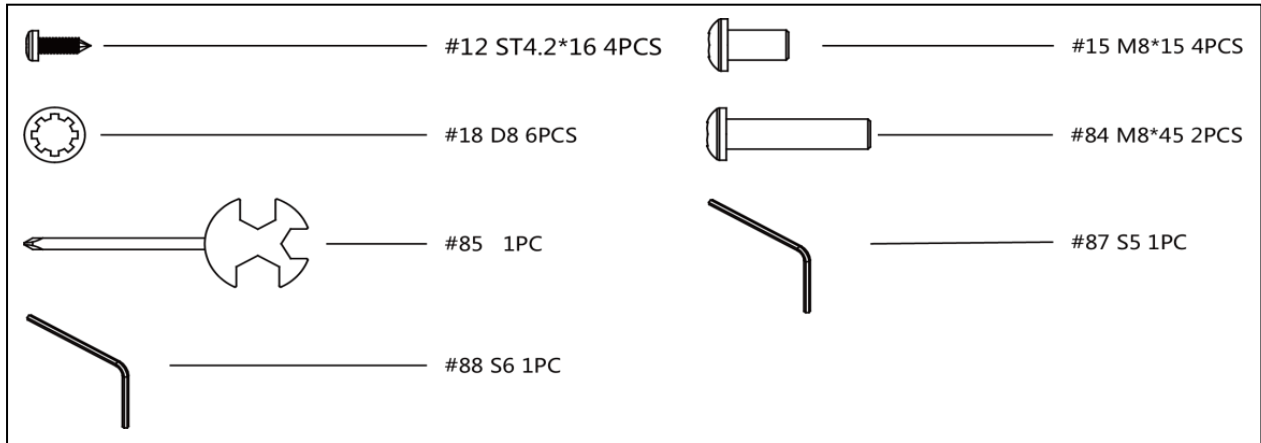

## **Ordering Replacement Parts (U.S. and Canadian Customers only)**

Please provide the following information in order for us to accurately identify the part(s) needed:

- ✓ The model number (found on cover of manual)
- ✓ The product name (found on cover of manual)
- ✓ The part number found on the “EXPLODED DIAGRAM” and “PARTS LIST” (found near the front of the manual)

Please contact us at [support@sunnyhealthfitness.com](mailto:support@sunnyhealthfitness.com) or 1- 877 - 90SUNNY (877-907-8669).

## **Pedido de piezas de repuesto (solo para clientes de EE. UU. y Canadá)**

Por favor indique la siguiente información para que podamos identificar con precisión las piezas necesarias:

- ✓ El número de modelo (se encuentra en la portada del manual).
- ✓ El nombre del producto (se encuentra en la portada del manual).
- ✓ El número de pieza que se encuentra en el “ESQUEMA DE LAS PIEZAS” y en la “LISTA DE PIEZAS” (se encuentra al principio del manual).

Contáctenos en [support@sunnyhealthfitness.com](mailto:support@sunnyhealthfitness.com) o 1-877-90SUNNY (877-907-8669).

## **Pour commander des pièces de rechange (clients américains et canadiens seulement)**

Veillez fournir les informations suivantes afin que nous puissions identifier avec précision la pièce ou les pièces requise(s):

- ✓ Le numéro de modèle (situé sur la couverture du manuel)
- ✓ Le nom du produit (situé sur la couverture du manuel)
- ✓ Le numéro de pièce figurant sur le « SCHÉMA ÉCLATÉ » et la « LISTE DES ÉLÉMENTS » (situé vers le début du manuel)

Veillez nous contacter à [support@sunnyhealthfitness.com](mailto:support@sunnyhealthfitness.com) ou 1- 877 - 90SUNNY (877-907-8669)

# ASSEMBLY INSTRUCTIONS

We value your experience using Sunny Health and Fitness products. For assistance with parts or troubleshooting, please contact us at [support@sunnyhealthfitness.com](mailto:support@sunnyhealthfitness.com) or 1-877-90SUNNY (877-907-8669).

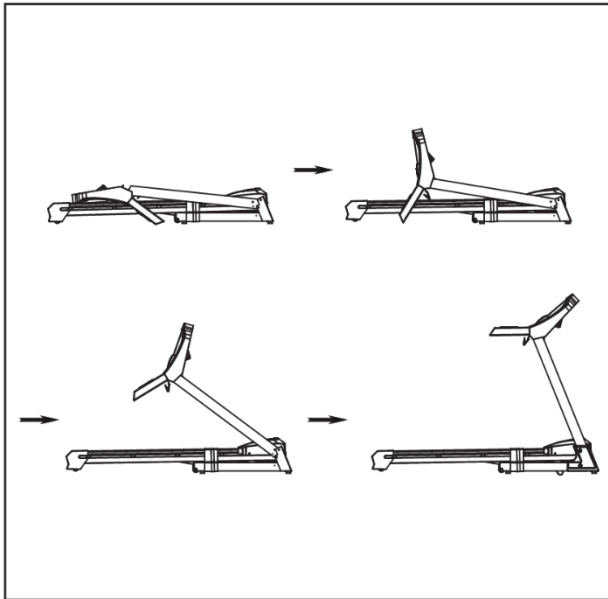

## STEP 1:

Open the carton and remove all contents. Place the **Main Frame (No. 71)** on level ground and ensure that you have a clean, adequate workspace. Follow the diagram on the left to lift the top console upright.

**NOTE:** Be careful not to puncture the wires when unfolding!

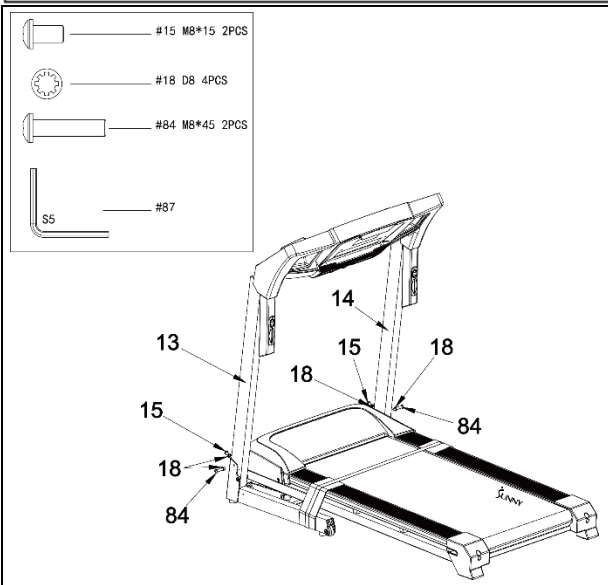

## STEP 2:

Secure the **Left & Right Support Tubes (No. 13 & No. 14)** to the base frame using 2 **Half-roundhead Hex Bolts (No. 15)**, 2 **Half-roundhead Hex Bolts (No. 84)**, and 4 **Serrated Gaskets (No. 18)**. Tighten and secure with **Allen Wrench (No. 87)**.

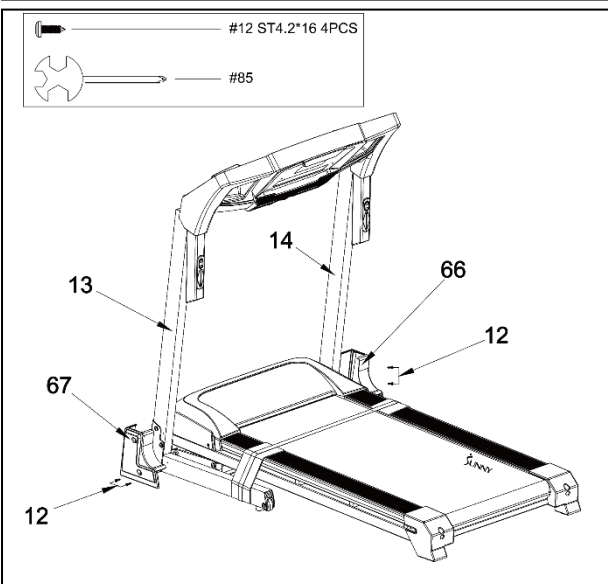

## STEP 3:

Attach the **Left & Right Side Covers (No. 67 & No. 66)** to the base frame of the **Left & Right Support Tubes (No. 13 & No. 14)** using 4 **Cross Recessed Pan Head Tapping Screws (No. 12)**. Tighten and secure with **Spanner with Screwdriver (No. 85)**.

We value your experience using Sunny Health and Fitness products. For assistance with parts or troubleshooting, please contact us at [support@sunnyhealthfitness.com](mailto:support@sunnyhealthfitness.com) or 1-877-90SUNNY (877-907-8669).

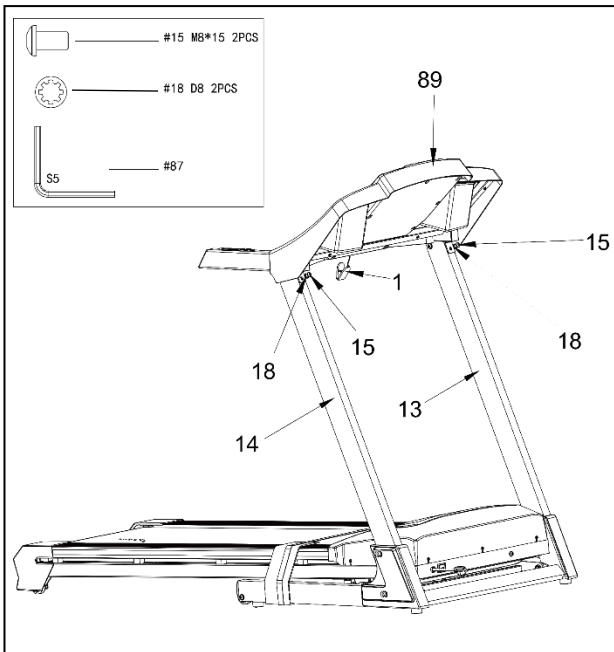

#### STEP 4:

Secure the **Top Console (No. 89)** to **Left & Right Support Tubes (No. 13 & No. 14)** using 2 **Half-roundhead Hex Bolts (No. 15)** and 2 **Serrated Gaskets (No. 18)**. Tighten and secure with **Allen Wrench (No. 87)**. Next, insert the **Safety Key (No. 1)** into the **Top Console (No. 89)**.

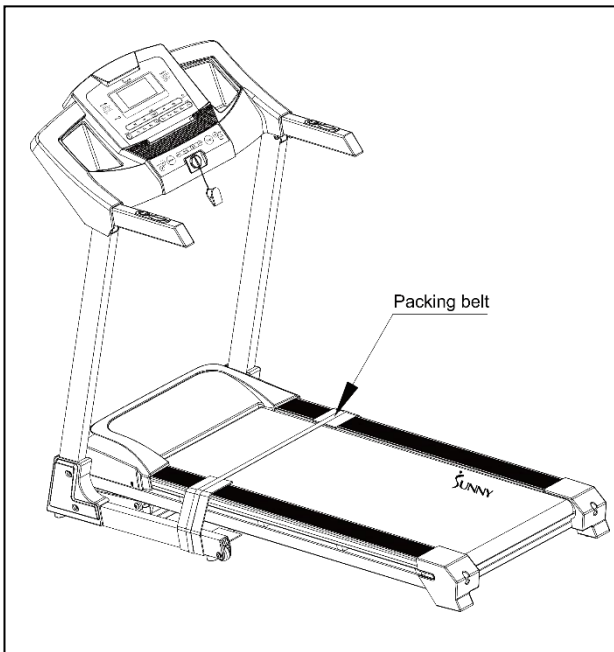

#### STEP 5:

You may now remove the packing belt.

**IMPORTANT NOTE:** The running belt must be lubricated before the first use! Please see Page 14 for instructions on how to properly apply lubricant.

*The assembly is complete!*

# LUBRICATING THE TREADMILL

## IMPORTANT NOTE:

You will need to lubricate your treadmill before the first use!

## RUNNING BELTS & TREADMILL LUBRICANT:

Lubricating the **Running Belt (No. 50)** and **Running Board (No. 49)** is essential as the friction affects the life span and operations of the treadmill. Inspect the **Running Belt (No. 50)** regularly. If you find any wear on the **Running Board (No. 49)**, please contact us at [support@sunnyhealthfitness.com](mailto:support@sunnyhealthfitness.com).

**⚠ WARNING:** Always unplug the treadmill from the electrical outlet before cleaning, lubricating, or repairing the unit.

### The following timetable is recommended:

Light user (less than 3 hours/ week)	<i>every 2 months</i>
Medium user (3-5 hours/ week)	<i>every 45 days</i>
Heavy user (more than 5 hours/ week)	<i>every month</i>

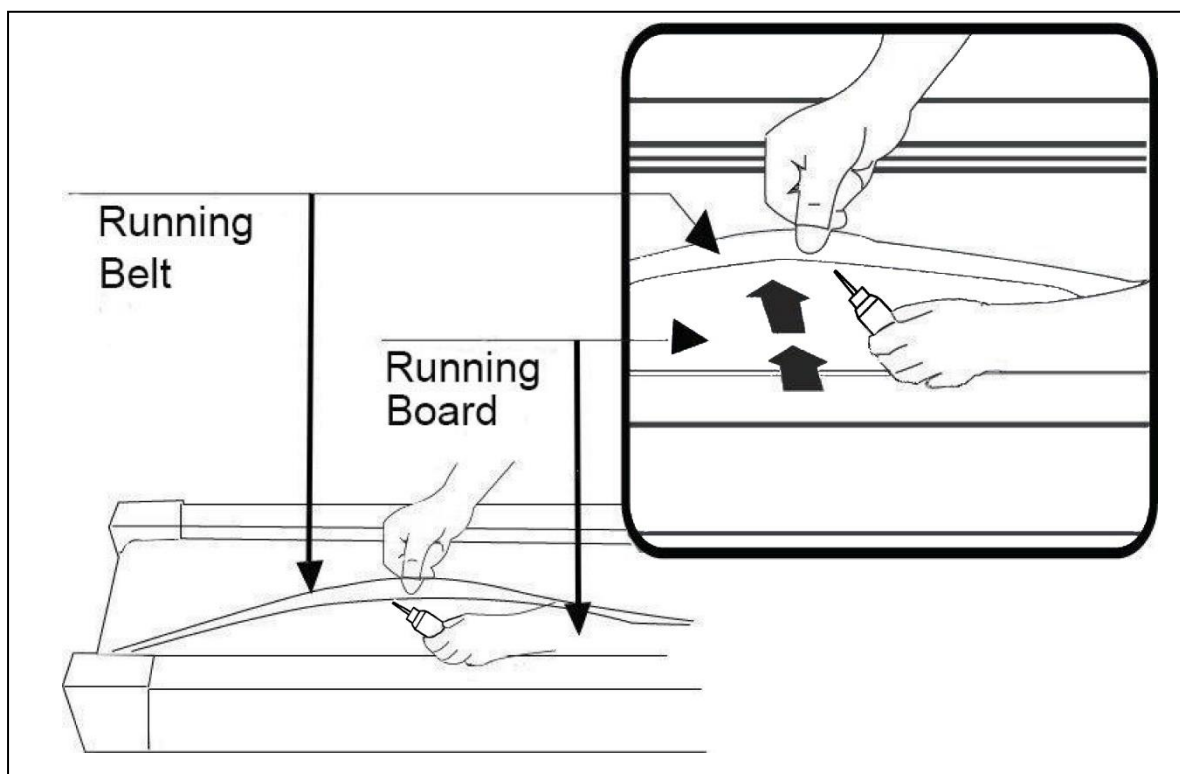

## NOTE:

To better maintain the treadmill and prolong its life, it is suggested that the treadmill be powered off for 10 minutes every 2 hours and fully powered off whenever not in use.

A loose **Running Belt (No. 50)** will result in the runner sliding off when in use, while too tight of a **Running Belt (No. 50)** will decrease to the motors performance and also create more friction between the roller and **Running Belt (No. 50)**. The most suitable tightness for the **Running Belt (No. 50)** is pulled out 50-75 mm from the **Running Board (No. 49)**.

# MAINTENANCE GUIDE

General cleaning will help to prolong the life and improve the performance of your treadmill. Keep the unit clean and maintained by dusting the components on a regular basis. Cleaning the two exposed sides of the **Running Belt (No. 50)** will prevent dust from accumulating underneath. Keep your running shoes clean so that dirt from the shoes does not wear the **Running Board (No. 49)** and **Running Belt (No. 50)**. Clean the surface of the **Running Belt (No. 50)** using a clean damp cloth. Keep liquids away from electrical parts and **Running Belt (No. 50)**.

## ADJUSTING THE RUNNING BELT

Place the treadmill on level ground and set it at 3.5-5 MPH to check and see if the **Running Belt (No. 50)** drifts from the center. Adjust the **Running Belt (No. 50)** according to instructions below with **Allen Wrench (No. 88)**.

1. If the **Running Belt (No. 50)** drifts to the right, turn the adjusting bolt on the right side  $\frac{1}{4}$  turn **clockwise**, then turn the left adjusting bolt  $\frac{1}{4}$  turn **counter-clockwise**. If the **Running Belt (No. 50)** does not move, repeat this step until it centers. Refer to image A.

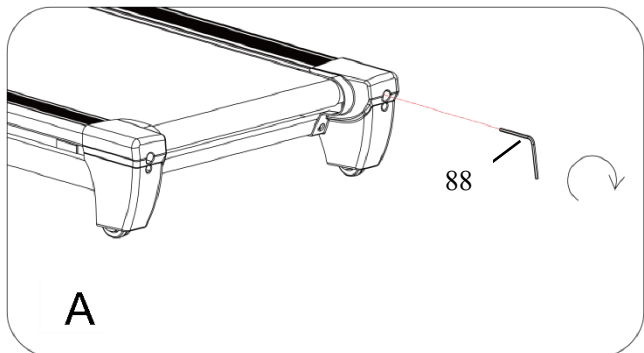

2. If the **Running Belt (No. 50)** drifts to the left, turn the adjusting bolt on the left side  $\frac{1}{4}$  turn **clockwise**, then turn the right adjusting bolt  $\frac{1}{4}$  turn **counter-clockwise**. If the **Running Belt (No. 50)** does not move, repeat this step until it centers. Refer to image B.

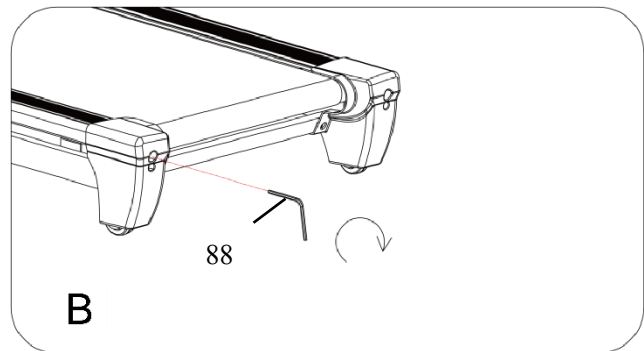

3. Over time, the **Running Belt (No. 50)** will loosen. To tighten the **Running Belt (No. 50)**, turn both the left & right side adjusting bolts one full turn **clockwise**. Check the tension of the **Running Belt (No. 50)**. Continue this process until **Running Belt (No. 50)** is at the correct tension. Make sure to adjust both sides equally to ensure even alignment. Refer to image C.

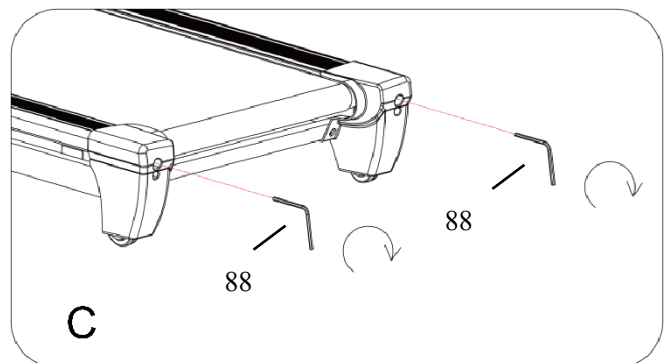

# FOLDING INSTRUCTIONS

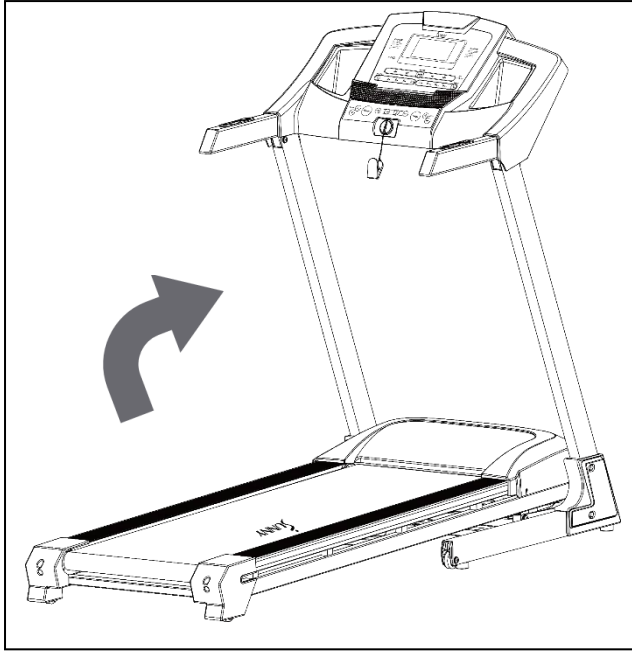

**NOTE:** Please make sure the incline is at ZERO when folding and unfolding.

## **FOLDING:**

To fold the treadmill, place your hands at the end of the running board and lift the running board all the way up until you hear the safety lock 'Click' from the safety cylinder.

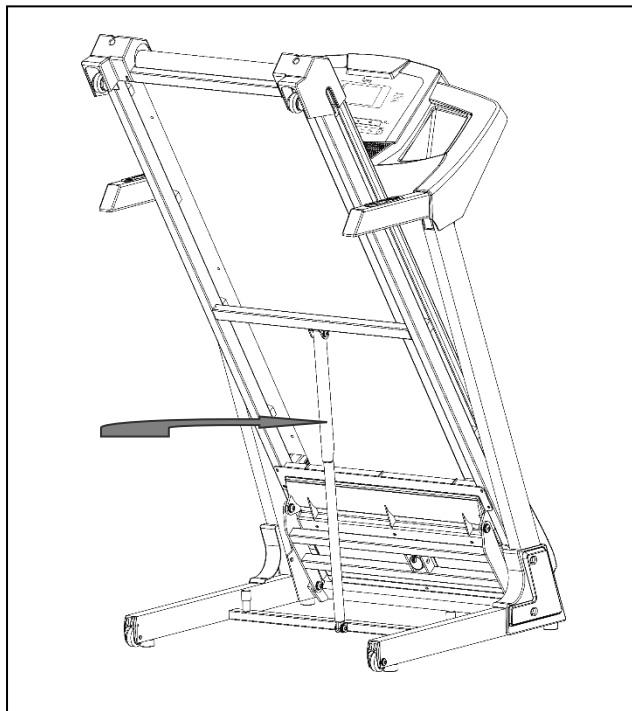



## **UNFOLDING:**

To unfold the treadmill, simply give the safety cylinder a light kick and pull down the running board at the same time. With its soft drop system, the treadmill will unfold slowly.

**(Please keep everyone and all pets away from the treadmill when unfolding the treadmill.)**

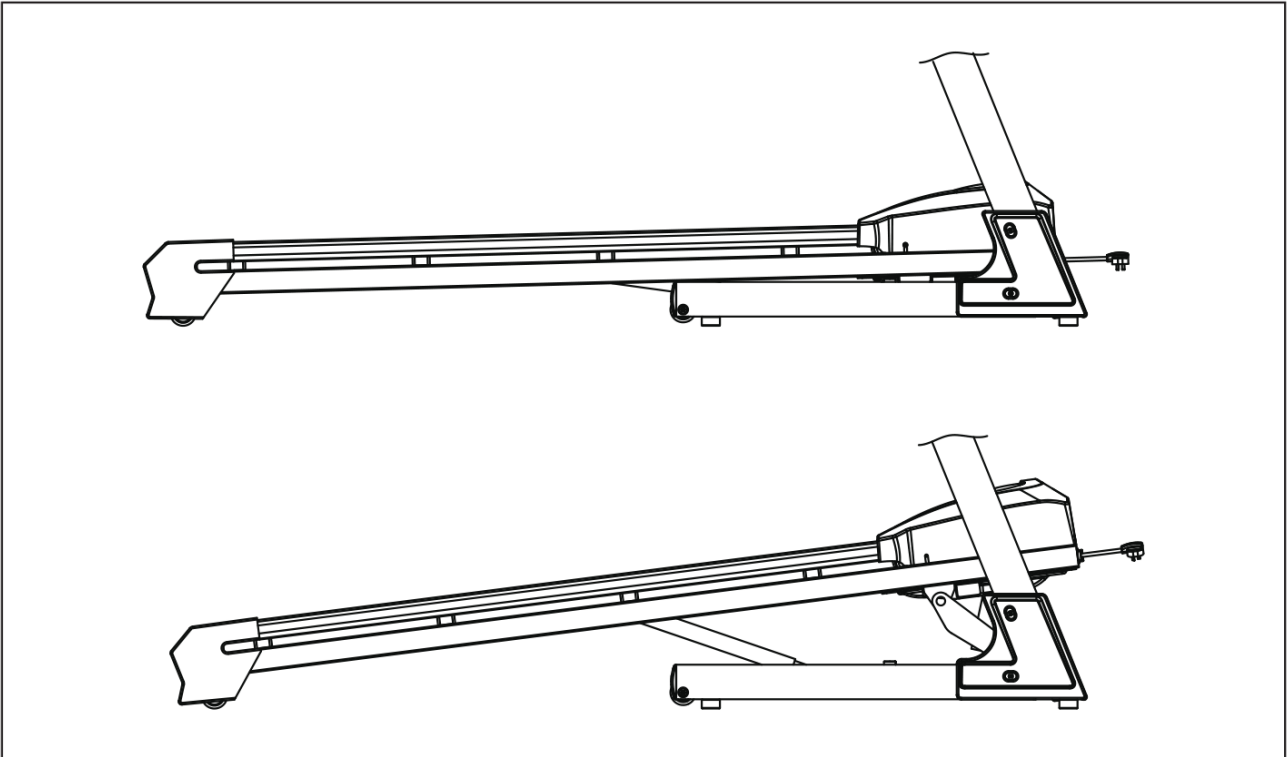
# INCLINE INSTRUCTIONS



**Console Keys**   and **+ - INCLINE Handrail Keys** are used to control the incline level. Increase or decrease the incline level by pressing the incline buttons once per level or holding an incline key down to skip through to the desired level.

## INCLINE LEVELS

(0%)	= 1.5°
(1%)	= 1.95°
(2%)	= 2.4°
(3%)	= 2.85°
(4%)	= 3.3°
(5%)	= 3.75°
(6%)	= 4.2°
(7%)	= 4.65°
(8%)	= 5.1°
(9%)	= 5.55°
(10%)	= 6°
(11%)	= 6.45°
(12%)	= 6.9°

**Quick 3%, 6%, 9%, 12% INCLINE Keys** give you the ability to instantly program a specific incline level with the push of a button.

# HOW TO MOVE THE TREADMILL

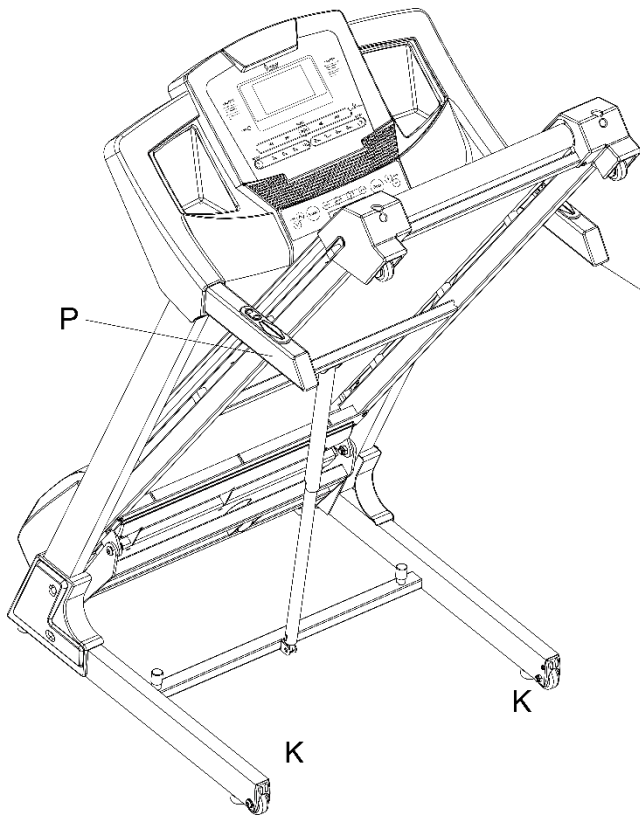

Before attempting to move the treadmill, make sure that it has been properly folded. Then, unplug the power cord.

To tilt, start by placing one hand at position "P" to support the top end of the treadmill. Next, place one foot at position "K" to hold the bottom end of the treadmill steady. With your foot at "K", slowly tilt the top of the treadmill downward towards the ground. Once the Main Frame "P" reaches a low enough point, the wheels of the treadmill will touch the ground.

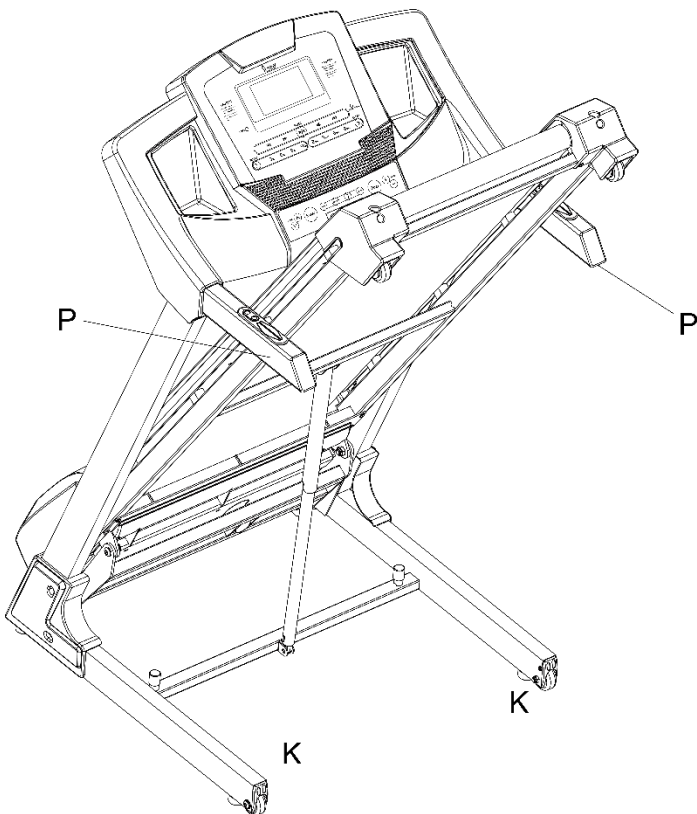

To transport, hold the treadmill from position "P" and tilt until the wheel's "K" are able to move on the ground.



# THE DISPLAY CONSOLE

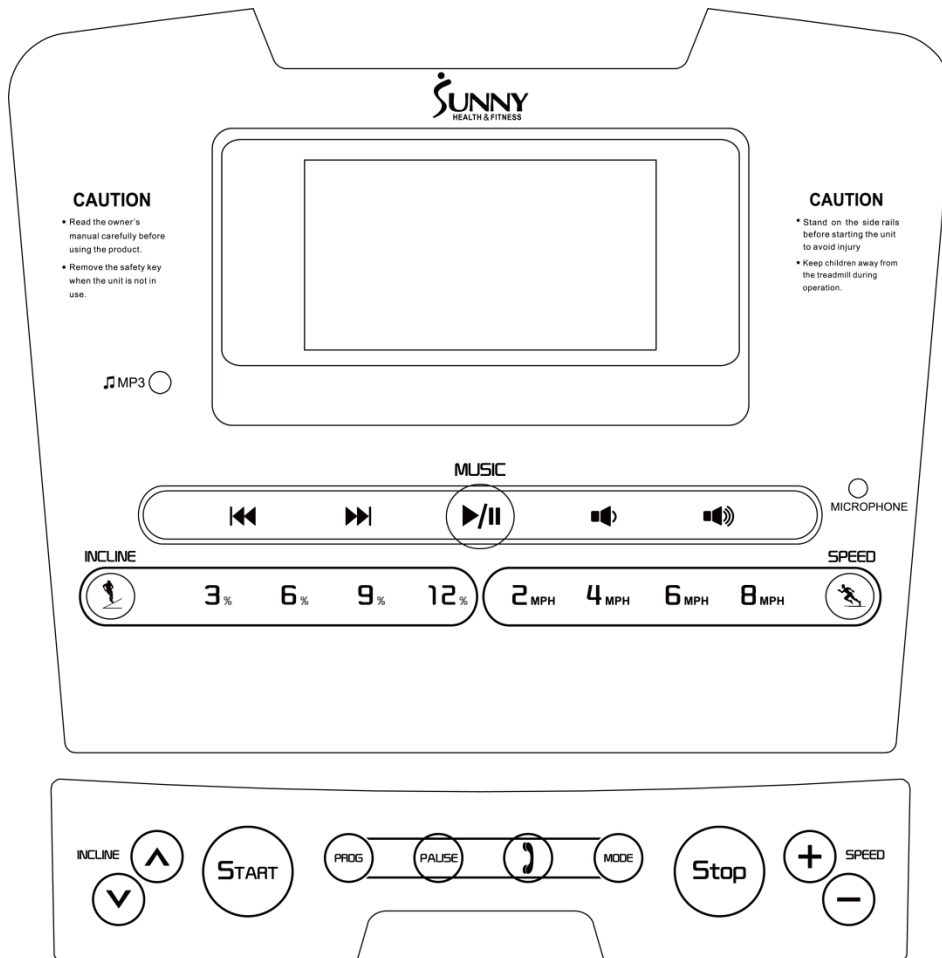

## WINDOW DISPLAY

*The treadmill will start after a 3 seconds countdown.*

1. **PROGRAM:** In addition to manual mode, there are 12 preset programs and 3 countdown functions.
2. **SPEED:** The speed range is 1- 8 MPH. The initial default speed is 1 MPH.
3. **TIME:** Displays the elapsed running time or countdown time (0:00~99:59 MIN). Once the time has elapsed past 99:59 MINS, you may press the + key to reset it back to 0:00.
4. **DISTANCE:** Displays the total distance traveled or distance countdown (0.00-99.9 MILES).
5. **CALORIES:** Displays total calories burned or calories countdown (0.0-999 CAL).
6. **INCLINE:** Displays the current incline (0-12% INCLINE).
7. **PULSE:** Displays your pulse data when hands are placed on the sensors (50-200 BPM).
8. **SAFETY KEY:** The safety key lock acts as an emergency stop function. In case of emergency, simply remove the **Safety Key (No. 1)** from the top console and the top console will beep twice and bring the running belt to a complete stop.

## FUNCTION KEYS/MANUAL MODE

1. **START/STOP:** Insert the **Safety Key (No. 1)** into the top console and press START to start the treadmill. The treadmill will initiate at the default running speed of **1 MPH**. Press STOP to bring the running belt to a stop.
2. **PAUSE:** Press to pause your current workout session.  
  
**\*IMPORTANT NOTE:** Pressing STOP once will stop the treadmill. Current workout data is retained. You can press START to continue the workout or press STOP again to clear current workout data.
3. **SPEED +/- BUTTONS:** During use, press these +/- keys to increase or decrease your speed. The speed will adjust 0.1 MPH at a time.
4. **PROG (PROGRAM) BUTTON:** Press the PROG button while the treadmill is not running to manually cycle through and choose a program. Programs range from P1-P12, and 3 personalized user programs U1-U3.
5. **MODE BUTTON:** Press this button to choose which *Countdown Mode* to preset before starting the treadmill. H-1 is the TIME Countdown, H-2 is the DISTANCE Countdown, and H-3 is the CALORIES Countdown. Press the SPEED +/- keys to increase or decrease from the set data and/or press the START button to start this exercise.
6. **2MPH, 4MPH, 6MPH, 8MPH (QUICK SPEED KEYS):** Use these quick speed keys to instantly bring the running belt to the desired speed of 2MPH, 4MPH, 6MPH, or 8MPH.
7. **3%, 6%, 9%, 12% (QUICK INCLINE KEYS):** Use these quick incline keys to instantly bring the treadmill to an incline of 3%, 6%, 9%, or 12%.

## COUNTDOWN MODE

1. Press the MODE button to select **H-1 (TIME)**, **H-2 (DISTANCE)**, or **H-3 (CALORIES)** Countdown.
2. Set the desired TIME, DISTANCE, or CALORIES setting to countdown from.
3. Press START to begin this exercise.

**H-1 (TIME):** Countdown is set at the initial time setting of 30:00 MINS. You may increase or decrease the set time by pressing the SPEED +/- keys. The TIME setting range is from 5:00-99:00 MINS.

**H-2 (DISTANCE):** Countdown is set at the initial distance setting of 1.00 MILE. You may increase or decrease the set distance by pressing the SPEED +/- keys. The DISTANCE setting range is from 0.00-99.9 MILES.

**H-3 (CALORIES):** Countdown is set at the initial calories setting of 50 KCAL. You may increase or decrease the set calories by pressing the SPEED +/- keys. The CALORIES setting range is from 20-990 KCAL.

**NOTE:** Once the Countdown Mode program is complete, the treadmill will stop, then return to Manual Mode.

## PROGRAMS

Each program is divided into 10 exercise segments in an equal time division.

TIME MODE		SET TIME/10									
		1	2	3	4	5	6	7	8	9	10
P1	SPEED	1.8	1.8	3.6	3.0	3.0	2.4	2.4	2.4	2.4	1.8
	INCLINE	0	3	3	3	4	4	4	1	1	0
P2	SPEED	1.8	1.8	2.4	2.4	3.0	3.0	3.0	3.6	3.6	2.4
	INCLINE	2	2	2	3	3	3	3	4	4	2
P3	SPEED	1.2	2.4	3.6	4.8	4.2	4.8	3.6	1.2	1.8	1.2
	INCLINE	3	5	4	4	3	4	4	3	4	2
P4	SPEED	1.8	1.8	3.0	3.6	4.2	3.6	3.0	2.4	1.8	1.8
	INCLINE	0	3	3	2	2	5	5	3	3	2
P5	SPEED	1.8	3.6	3.6	3.6	4.8	4.2	4.2	3.0	3.0	2.4
	INCLINE	3	5	3	4	2	3	4	2	3	2
P6	SPEED	1.2	3.6	3.0	2.4	4.8	4.2	3.0	1.8	1.8	1.2
	INCLINE	3	4	5	6	3	5	5	6	4	3
P7	SPEED	1.2	5.4	5.4	4.2	4.2	4.2	3.0	1.8	1.2	1.2
	INCLINE	0	3	3	3	4	4	4	1	1	0
P8	SPEED	1.2	2.4	2.4	2.4	3.0	3.6	4.8	4.8	3.6	1.2
	INCLINE	1	1	4	4	4	5	5	4	3	2
P9	SPEED	1.2	2.4	3.0	3.0	3.6	3.0	3.0	1.8	1.8	1.2
	INCLINE	3	5	3	4	2	3	4	2	3	2
P10	SPEED	1.2	3.0	4.2	3.0	4.8	3.6	3.0	1.2	2.4	1.8
	INCLINE	1	5	6	8	12	9	10	9	5	3
P11	SPEED	1.2	3.0	3.6	4.2	4.8	5.4	6.0	3.0	1.8	1.2
	INCLINE	3	5	6	8	6	5	8	7	5	2
P12	SPEED	1.2	1.8	3.0	3.6	4.8	3.6	5.4	3.6	3.0	1.8
	INCLINE	5	7	5	8	6	5	9	10	6	2

## USER PROGRAMS (U1-U3):

Each program is made up of 10 segments. User Programs allow you to personalize each segment of your exercise program by programming each individual segment's time duration, desired speed, and incline.

To begin, press the PROG button to select U1, U2, or U3 then press MODE to enter the setting mode and set the TIME of the 1<sup>st</sup> segment. Next, set the desired SPEED of the 1<sup>st</sup> segment by pressing the SPEED +/- keys and set the INCLINE by pressing the INCLINE +/- keys. Press MODE and your 1<sup>st</sup> segment is set.

The next workout segment will flash. Repeat the instructions above until you've completed programming all 10 segments.

## BODY MASS INDEX (BMI) CALCULATION:

Press the PROGRAM button until the window displays BMI (Body Mass Index). Press MODE to enter your (F1) Gender, (F2) Age, (F3) Height, and (F4) Weight. Press the SPEED +/- keys to set the data accordingly. After you've set up F1~F4, F5 will display on the screen. Hold the hand pulse sensors and the BMI calculator will display your BMI.

**NOTE:** Average Body Mass Index score is 20-25%

Underweight: Below 19.0  
Normal: 20.0 – 25.0  
Overweight: 26.0 – 29.0  
Obesity: 30.0 – and above

## BODY MASS INDEX CHART:

F-1	Sex	01 MALE	02 FEMALE
F-2	Age	10 to 99 YEARS OLD	
F-3	Height	40----80 INCHES	
F-4	Weight	44----330 LBS	
F-5	BMI	≤19	Underweight
	BMI	=(20---25)	Normal Weight
	BMI	=(26---29)	Overweight
	BMI	≥30	Obesity

# **BLUETOOTH INSTRUCTIONS**



The SF-T7515 SMART TREADMILL WITH AUTO INCLINE is designed to provide you with the most efficient workout. Syncing your treadmill with Bluetooth will enable you to listen to your favorite tunes on your music app from your treadmill. Don't worry about getting distracted with a phone call while on the treadmill. The SF-T7515 SMART TREADMILL WITH AUTO INCLINE allows you to answer your calls without having to interrupt your exercise!

**NOTE:** When syncing your treadmill with Bluetooth, please unplug the **MP3 Wire (No. 2)**.

## **HOW TO SYNC TREADMILL TO BLUETOOTH:**

1. From your mobile device, go to the main menu and open your SETTINGS.
2. From SETTINGS, turn on your Bluetooth and the found compatible devices should automatically be listed.
3. Select the BLUETOOTH USER ID listed on your treadmill (e.g.T7515)
4. You will hear a tone to indicate that your treadmill is now synced to your mobile device! You may play music from your favorite music app and listen through your treadmill speakers.

## **MUSIC FUNCTIONS:**

1.  Press this button to PLAY or PAUSE the music.
2.  For song selection, press these buttons to return to a previous song or skip to the next song.
3.  Press these buttons to decrease or increase the volume.

## **PHONE CALL FUNCTIONS:**

1.  When a phone call comes in, simply press the phone button once to answer the call. To hang up, hold down the phone button.

**NOTE:** The music will automatically pause when a call comes in.

# EXERCISE INSTRUCTIONS

## GETTING STARTED:

Before starting any exercise programs, you should consult your physician to determine if you have any medical or physical conditions that could put your health and safety at risk or prevent you from using the equipment properly. Be aware of your body's signals. Incorrect or excessive exercise can damage your health. Stop exercising immediately if you experience any of the following symptoms: pain, tightness in your chest, irregular heartbeat, extreme shortness of breath, lightheadedness, dizziness, or feelings of nausea.

Turn on the power switch located next to the power cord. Get to know your treadmill. Before attempting to use the treadmill take some time to stand alongside it and familiarize yourself with the controls. Once you feel comfortable get on, you can stand with your feet on the foot rails and balance yourself by putting your hands on the handrails.

Next, attach the clip end of the **Safety Key (No. 1)** to your clothing and insert the magnetic end of the key into the top console. Press the START button to start the treadmill. The treadmill will start at the default speed of 0.5 MPH. Once you feel comfortable, you may slowly increase the speed. When you are finished with your exercise, press the STOP button or remove the magnetic end of **Safety Key (No. 1)** to stop the treadmill.

## SAFETY LOCK:

Remove the **Safety Key (No. 1)** from the top console to stop the treadmill immediately. Once the treadmill reaches a full stop, the window display on the top console will show "---"and the treadmill will beep. To start the treadmill again, insert the magnetic end of **Safety Key (No. 1)** into the top console and press START.

## POWER SAVE FUNCTION:

Once the treadmill has been inactive for 10 minutes, it will adjust to *Power Saving Mode*. When the treadmill is in *Power Saving Mode*, the window display on the top console will shut off. To reactivate, press any key.

## POWER OFF:

Power to the treadmill can be turned off at any time without risk during or after an exercise.

## CAUTION!

1. We recommend that you maintain a slow speed at the beginning of a session and hold the handrails until you become comfortable and familiar with the treadmill.
2. Insert the magnetic end of the safety key into the top console and attach the opposite end with the safety clip to your clothing before beginning your workout. To end your workout, press the STOP button or remove the safety key. The treadmill will stop immediately.

# TROUBLESHOOTING

Code	Description	How to Troubleshoot
-----	Safety key fault.	<ol style="list-style-type: none"> <li>1. Insert the safety key properly.</li> <li>2. Replace the safety key sensor or safety key. If there's still a problem, replace the top console.</li> </ol>
E01	Communication abnormality: no communication from the top console to the control board.	<p>Possible Reasons: Communication obstructed between control board and top console, please check to make sure the wires are connected properly, and the wires are without any punctures or damage.</p> <p>If this does not resolve the issue, check the control board and PCB IC to see if there's any damage, replace if necessary.</p>
E02	Motor fault or control board fault.	<ol style="list-style-type: none"> <li>1. Check if the motor cable is well connected. Reconnect the wire and restart.</li> <li>2. Check the motor or the control board for any damage. Replace if necessary.</li> </ol>
E04	Incline failure: the incline motor sensor wire is damaged or the wire for the incline motor is not properly connected.	Check incline motor sensor wire and AC wire to see if they are properly connected. Make sure the incline motor wire does not have any punctures or damage.
E05	Current overload protection.	<p>Possible Reasons: Excessive current load, the incoming voltage is too low or too high. The control board is damaged. A moving part of the treadmill is stuck, and the motor is unable to function properly.</p> <p>Try to restart the treadmill. Also, check if there's any burnt odors around the motor and control board. Make sure the power and voltage comply with the standard. Inspect moving parts to ensure they are operating correctly. Listen for unfamiliar noises from the motors.</p>
E06	Burst clash protection.	<p>Possible Reasons: The power voltage is less than normal by 50% or the controller has problems. Make sure the motor wires are connected. Check the control board for any damage or burnt odors. Replace if necessary.</p>
No display in console	Control board abnormality.	<ol style="list-style-type: none"> <li>1. Check if the overload button switch is off, if so, press to turn it on.</li> <li>2. Check the wire on the power switch, overload button, and control board to see if it is connected properly.</li> <li>3. Check the top console wires and all cables between the top console and control board.</li> <li>4. Check the transformer and replace if necessary.</li> </ol>

# INSTRUCCIONES DE ARMADO

Valoramos su experiencia con los productos de Sunny Health and Fitness. Para obtener ayuda con las piezas o la solución de problemas, contáctenos en [support@sunnyhealthfitness.com](mailto:support@sunnyhealthfitness.com) o al 1-877-90SUNNY (877-907-8669).

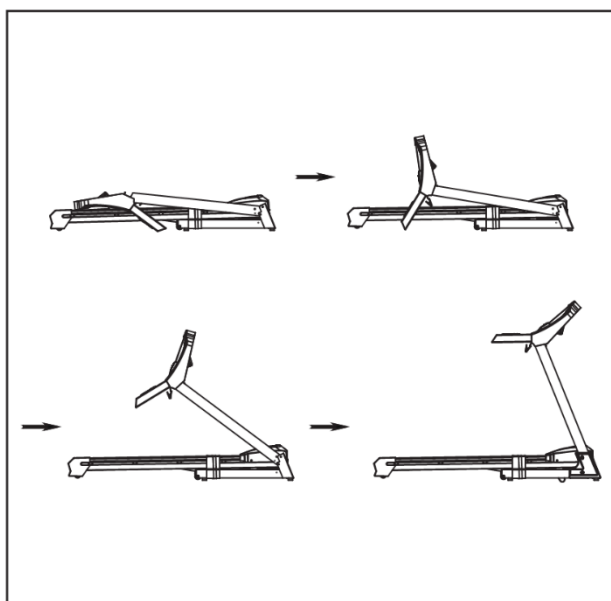

## PASO 1:

Abra la caja y retire todo el contenido. Coloque la **Estructura Principal (n.º 71)** en un terreno nivelado y asegúrese de tener un espacio de trabajo limpio y adecuado. Siga el diagrama de la izquierda para levantar la consola superior en posición vertical.

**NOTA:** ¡Tenga cuidado de no pinchar los cables al doblarlos!

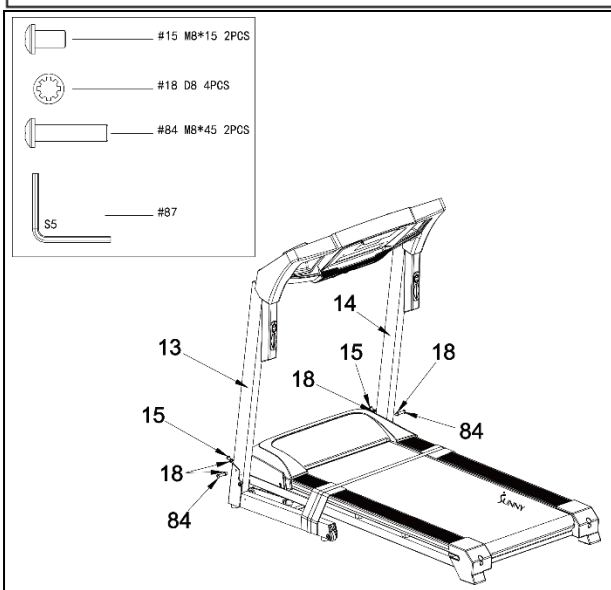

## PASO 2:

Asegure los **Tubos de Soporte Izquierdo y Derecho (n.º 13 y n.º 14)** a la estructura base utilizando 2 **Tornillos Hexagonales de Cabeza Semirredonda (n.º 15)**, 2 **Tornillos Hexagonales de Cabeza Semirredonda (n.º 84)** y 4 **Juntas Dentadas (n.º 18)**. Ajuste y asegure con la **Llave Allen (n.º 87)**.

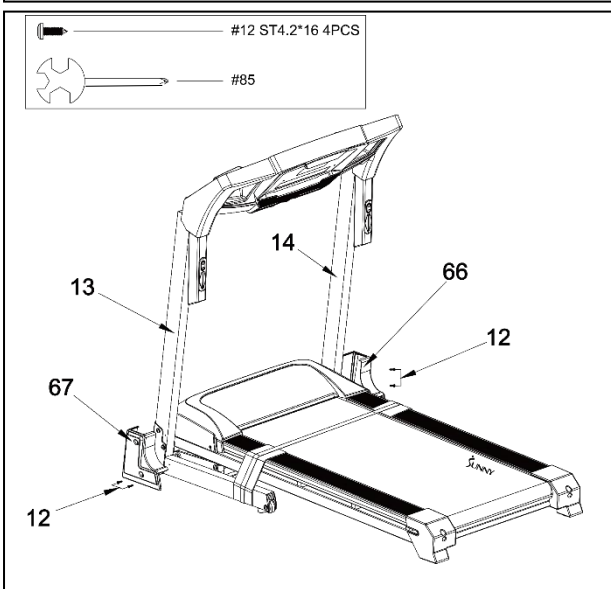

## PASO 3:

Fije las **Cubiertas Laterales Izquierda y Derecha (n.º 67 y n.º 66)** a la estructura base de los **Tubos de Soporte Izquierdo y Derecho (n.º 13 y n.º 14)** utilizando 4 **Tornillos Autorroscante de Cabeza Cruzada Empotrados (n.º 12)**. Apriete y asegure con la **Llave Con Destornillador (n.º 85)**.

Valoramos su experiencia con los productos de Sunny Health and Fitness. Para obtener ayuda con las piezas o la solución de problemas, contáctenos en [support@sunnyhealthfitness.com](mailto:support@sunnyhealthfitness.com) o al 1-877-90SUNNY (877-907-8669).

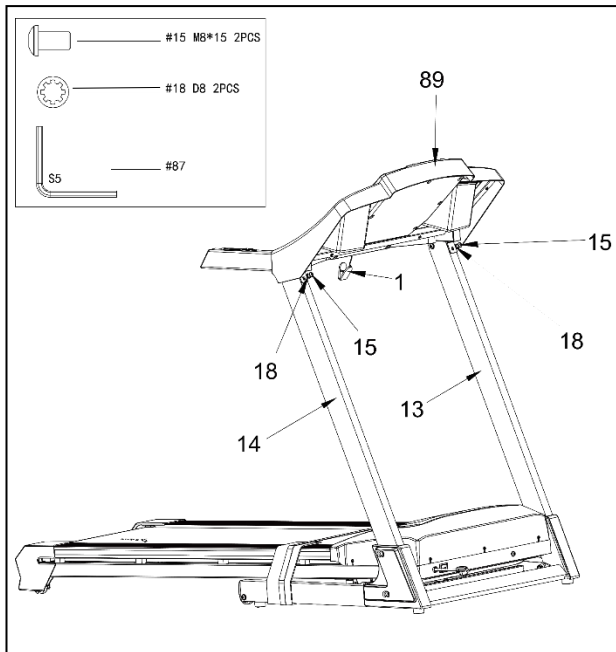

#### PASO 4:

Asegure la **Consola Superior (n.º 89)** a los **Tubos de Soporte Izquierdo y Derecho (n.º 13 y n.º 14)** usando 2 **Tornillos Hexagonales de Cabeza Semirredonda (n.º 15)** y 2 **Juntas Dentadas (n.º 18)**. Ajuste y asegure con la **Llave Allen (n.º 87)**. Luego, inserte la **Llave de Seguridad (n.º 1)** en la **Consola Superior (n.º 89)**.

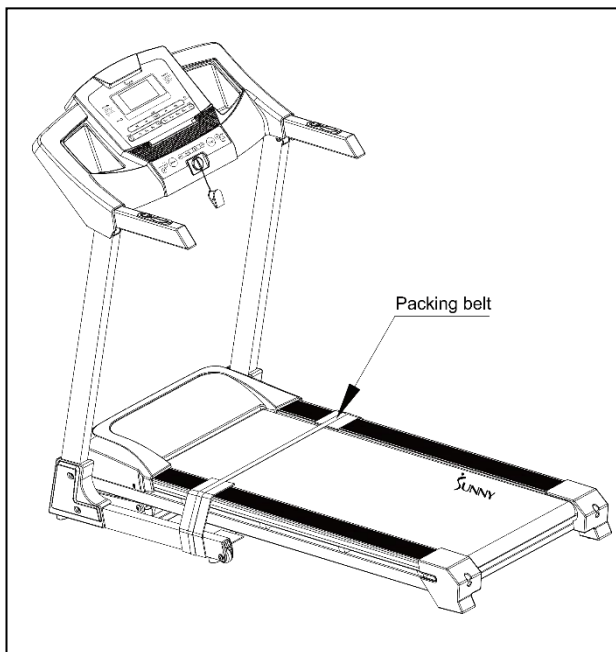

#### PASO 5:

Ahora puede quitar la cinta de embalaje.

**NOTA IMPORTANTE:** ¡La cinta de correr debe lubricarse antes de su primer uso! Consulte la página 29 para obtener las instrucciones sobre cómo aplicar correctamente el lubricante.

# LUBRICACIÓN DE LA CAMINADORA

## NOTA IMPORTANTE:

Deberá lubricar caminadora antes de usarla por primera vez.

## LUBRICANTE DE LA CAMINADORA Y LA TABLA PARA CARRERA:

Es importante lubricar el **Estribo (n.º 49)** y **CintaTransportadora (n.º 50)**, ya que la fricción entre ambos afecta la vida útil y el funcionamiento de la cinta de correr, por lo tanto, se sugiere inspeccionar con regularidad el **Estribo (n.º 49)** y la **CintaTransportadora (n.º 50)**. Si encuentra algún desgaste en el **Estribo (n.º 49)**, comuníquese con nosotros: [support@sunnyhealthfitness.com](mailto:support@sunnyhealthfitness.com).

**⚠️ ADVERTENCIA:** Siempre desenchufe la cinta de correr antes de limpiarla, lubricarla o repararla.

### Se recomienda la siguiente tabla:

Usuario moderado (menos de 3 horas a la semana)	<i>cada 2 meses</i>
Usuario intermedio (3-5 horas a la semana)	<i>cada 45 días</i>
Usuario frecuente (más de 5 horas a la semana)	<i>cada mes</i>

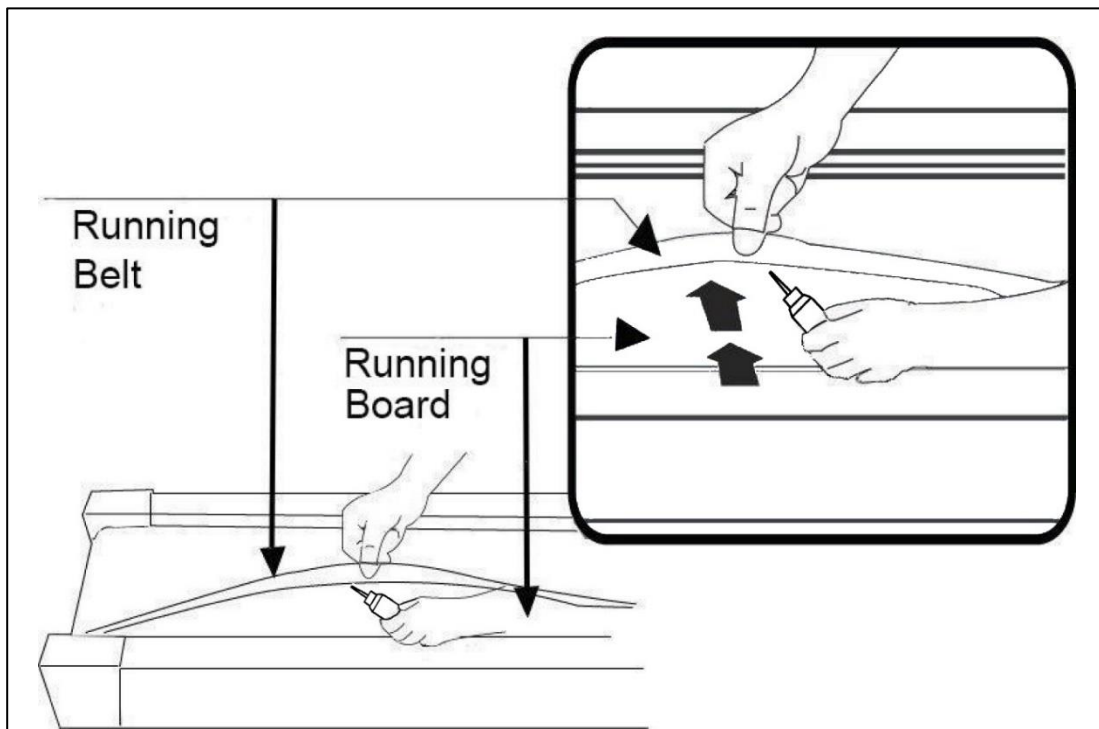

## NOTA:

Para mantener mejor la cinta de correr y prolongar su vida útil, se recomienda apagar la máquina durante 10 minutos cada 2 horas y apagarla totalmente cuando no esté en uso.

Si la **CintaTransportadora (n.º 50)** está floja, el usuario podría resbalarse mientras esté corriendo; y si la **CintaTransportadora (n.º 50)**, afectará negativamente el desempeño de los motores y también creará mayor fricción entre el rodillo y la **CintaTransportadora (n.º 50)**. La tensión más adecuada para las cintas se obtiene al jalar a **50-75 mm** desde **Estribo (n.º 49)**.

# MAINTENANCE GUIDE

Una limpieza general le ayudará a prolongar la vida útil y el rendimiento de la cinta de correr. Mantenga la unidad limpia y cuidada; sacuda el polvo de los componentes periódicamente. Limpie ambos lados de **CintaTransportadora (n.º 50)** para evitar que se acumule polvo debajo de la faja. Mantenga limpios sus zapatos de correr para evitar que la suciedad desgaste el **Estribo (n.º 49)** y **CintaTransportadora (n.º 50)**. Limpie la superficie de **CintaTransportadora (n.º 50)** con un paño limpio y húmedo.

## **CENTRADO DE CINTA TRANSPORTADORA:**

Coloque la máquina sobre el nivel del suelo y configúrela a 3-5 mph para comprobar si la **CintaTransportadora (n.º 50)** se desplaza. Ajuste la **CintaTransportadora (n.º 50)** de acuerdo con las instrucciones a continuación con la **Llave Allen (No. 88)**.

Si la **CintaTransportadora (n.º 50)** se mueve hacia la derecha, entonces gire el perno de ajuste del lado derecho una vuelta de  $\frac{1}{4}$  *hacia la derecha*, luego gire el perno de ajuste del lado izquierdo una vuelta de  $\frac{1}{4}$  *hacia la izquierda*. Si la **CintaTransportadora (n.º 50)** no se mueve, siga ajustando  $\frac{1}{4}$  de vuelta cada vez hasta que se centre. Consulte la Figura A.

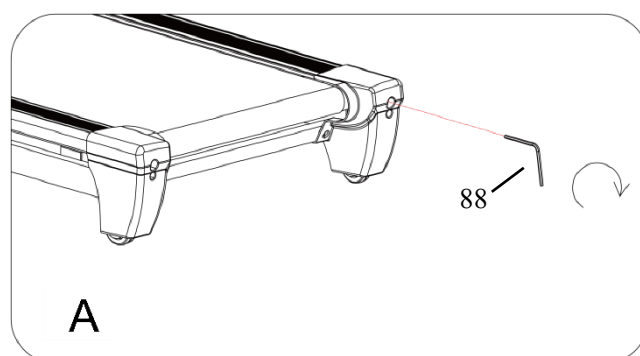

Si la **CintaTransportadora (n.º 50)** se mueve hacia la izquierda, entonces gire el perno de ajuste del lado izquierdo una vuelta de  $\frac{1}{4}$  *hacia la derecha*, luego gire el perno de ajuste del lado derecho una vuelta de  $\frac{1}{4}$  *hacia la izquierda*. Si la **CintaTransportadora (n.º 50)** no se mueve, siga ajustando  $\frac{1}{4}$  de vuelta cada vez hasta que se centre. Consulte la Figura B.

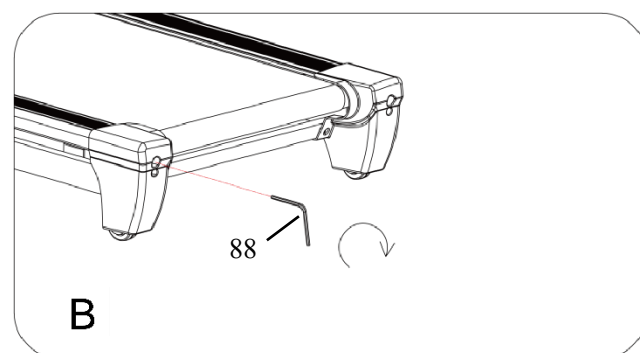

Con el tiempo, la **CintaTransportadora (n.º 50)** se aflojará. Para ajustar la **CintaTransportadora (n.º 50)**, gire los pernos de ajuste de los lados *izquierdo* y *derecho* una vuelta completa *hacia la derecha*, luego compruebe la tensión de la **CintaTransportadora (n.º 50)**. Continúe este proceso hasta que la **CintaTransportadora (n.º 50)** tenga la tensión correcta. Asegúrese de ajustar ambos lados por igual para asegurar la alineación correcta de la **CintaTransportadora (n.º 50)**. Consulte la Figura C.

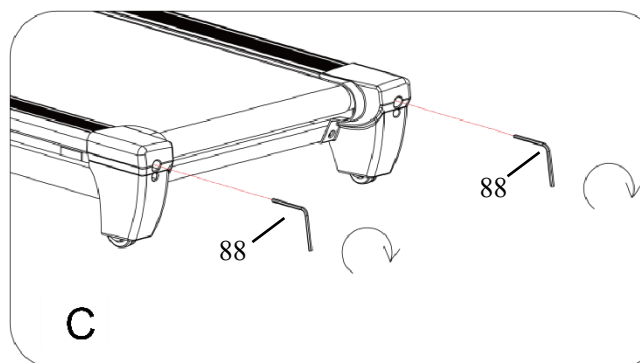

# **INSTRUCCIONES DE PLEGADO**

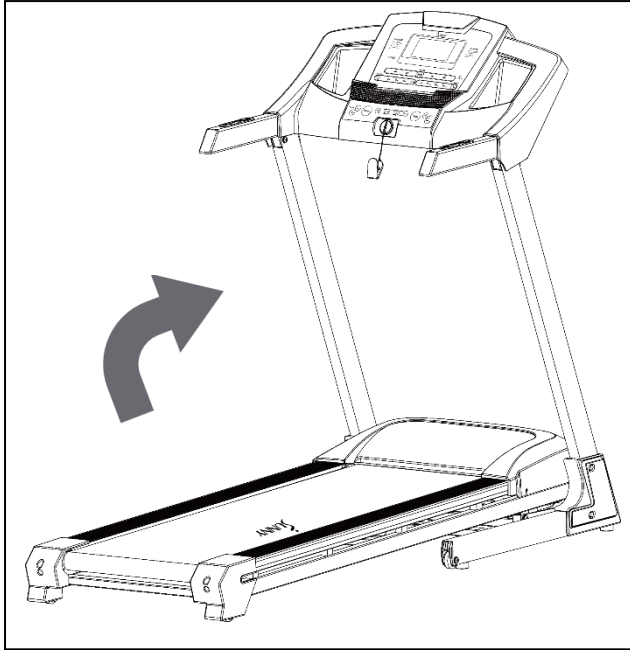

**NOTA:** Asegúrese de que la inclinación esté en CERO al plegar y desplegar.

## **PLEGADO:**

Para plegar la cinta para correr, coloque sus manos en el extremo del estribo y levántelo hasta que escuche el "clic" del bloqueo de seguridad del cilindro de seguridad.

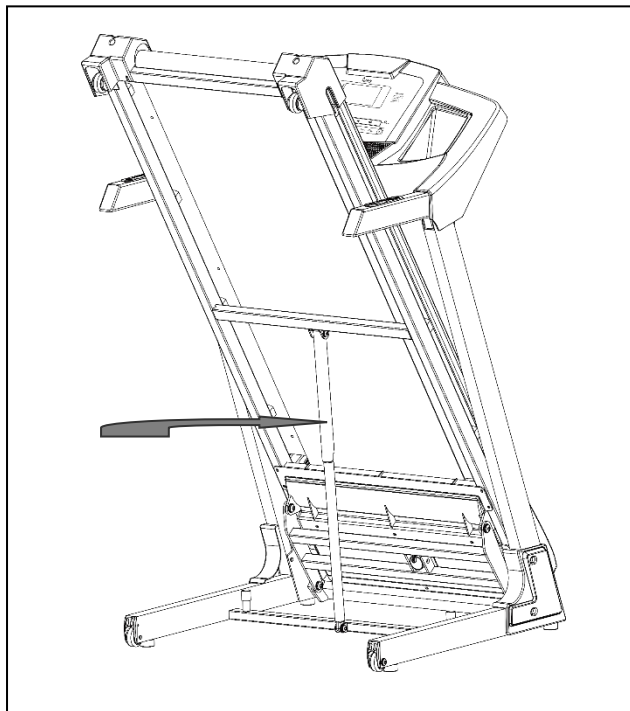



## **DESPLEGADO:**

Para desplegar la cinta para correr, simplemente dé una patada ligera al cilindro de seguridad y tire hacia abajo el estribo al mismo tiempo. Con su sistema de caída suave, la cinta para correr se desplegará lentamente.

**(Mantenga a todos y a todas las mascotas alejadas de la cinta para correr cuando la despliegue).**

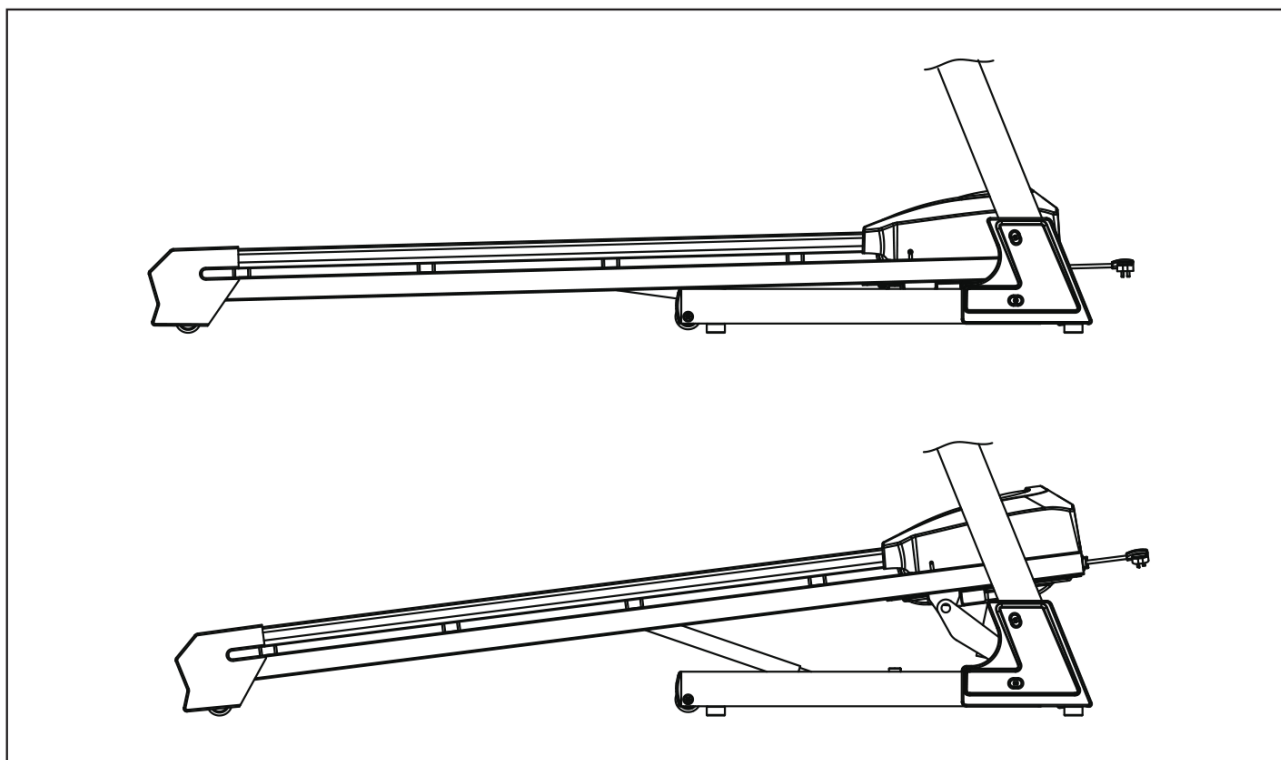
# INSTRUCCIONES DE INCLINACIÓN



Las teclas de la consola   y las teclas de la barandilla + - INCLINE (Inclinar) se utilizan para controlar el nivel de inclinación. Aumente o disminuya el nivel de inclinación presionando los botones de inclinación una vez por nivel o manteniendo presionada una tecla de inclinación hacia abajo para saltar al nivel deseado.

## NIVELES DE INCLINACIÓN

(0 %)	= 1,5°
(1 %)	= 1,95°
(2 %)	= 2,4°
(3 %)	= 2,85°
(4 %)	= 3,3°
(5 %)	= 3,75°
(6 %)	= 4,2°
(7 %)	= 4,65°
(8 %)	= 5,1°
(9 %)	= 5,55°
(10 %)	= 6°
(11 %)	= 6,45°
(12 %)	= 6,9°

Las teclas de INCLINACIÓN rápidas al 3 %, 6 %, 9 %, 12 % le dan la posibilidad de programar instantáneamente un nivel de inclinación específico con solo presionar un botón.

## CÓMO MOVER LA MÁQUINA

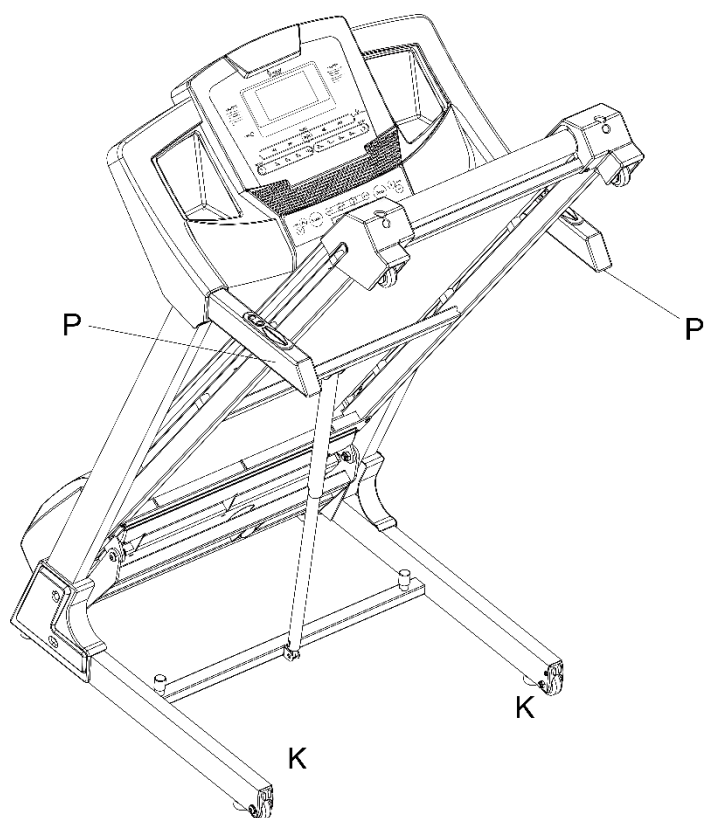

Antes de intentar mover la cinta de correr, asegúrese de haberla plegado correctamente. Desenchufe el cable de alimentación.

Para inclinarla, empiece colocando una mano en la posición "P" para sujetar el extremo superior de la cinta de correr. Luego, coloque un pie en la posición "K" para sujetar el extremo inferior de la cinta de correr de manera firme. Con el pie en la posición "K", incline lentamente la parte superior de la cinta de correr hacia abajo, en dirección al suelo. Cuando la cinta de correr alcance un punto lo suficientemente bajo, las ruedas de la cinta de correr tocarán el suelo.

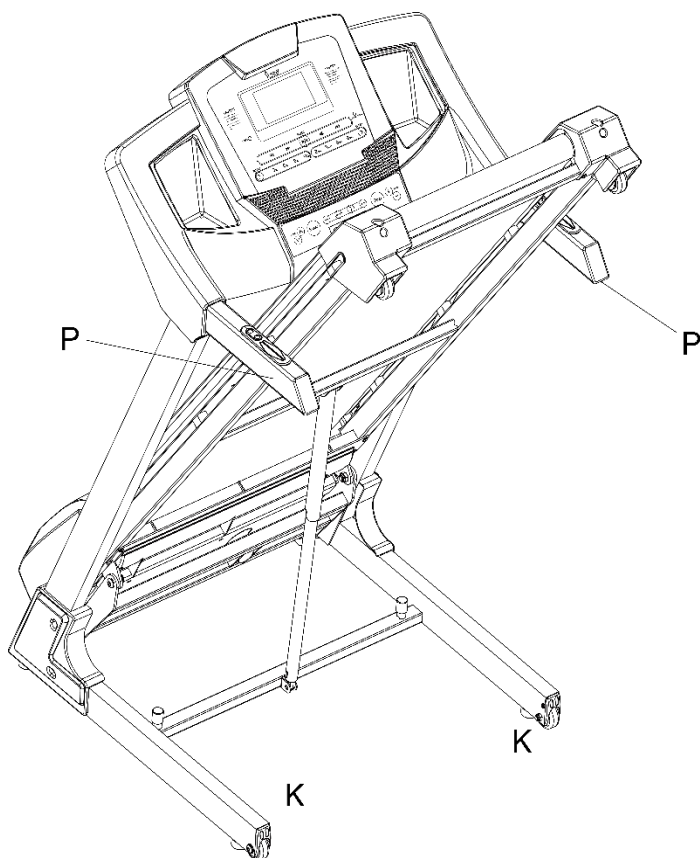

Para transportarla, sostenga la sección "P" de la cinta de correr e inclínela hasta que las ruedas "K" puedan moverse en el suelo.

# INFORMACIÓN IMPORTANTE DE ELECTRICA

**ADVERTENCIA:** Esta cinta de correr requiere una fuente de alimentación de **110V** para que pueda funcionar correctamente. Para su seguridad y para la seguridad de los demás, verifique que la fuente de alimentación sea la correcta antes de enchufar el equipo. Una fuente de alimentación por encima o por debajo de este nivel podría provocar un gran daño al equipo o al usuario.

## **MÉTODOS DE CONEXIÓN A TIERRA:**

Este producto debe estar conectado a tierra. La puesta a tierra ofrece menor resistencia a la corriente eléctrica y reduce el riesgo de descarga eléctrica. El enchufe debe conectarse a una toma de corriente apropiada que esté debidamente instalada y conectada a tierra, de acuerdo con todos los códigos y ordenanzas locales. Asegúrese de que el producto esté conectado a una toma de corriente que tenga la misma configuración que el enchufe. No utilice adaptador para este producto.

## **MÉTODO DE PUESTA A TIERRA**

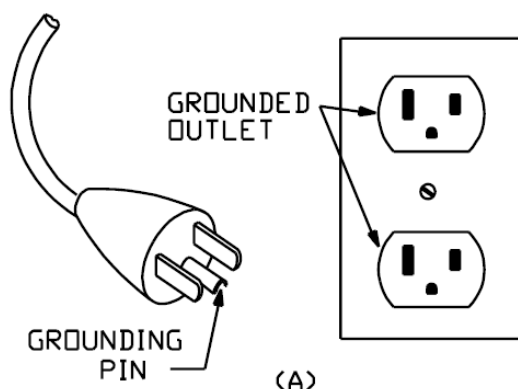

## **PELIGRO:**

Una conexión incorrecta del conductor de puesta a tierra del equipo puede provocar una descarga eléctrica. Consulte con un electricista certificado si tiene dudas sobre la puesta a tierra adecuada del producto. No cambie el enchufe que viene con el producto. Si no encaja en la toma de corriente, pídale a un electricista que instale una toma de corriente adecuada.

## **¡ADVERTENCIA!**

1. NUNCA utilice una toma de corriente de pared GFCI (interruptor de circuito por falla de puesta a tierra) con esta cinta de correr. Verifique que no haya ningún cable de alimentación en las piezas móviles de la cinta, incluido el mecanismo de elevación y las ruedas de transporte.
2. NUNCA opere la máquina con un generador o fuente de alimentación UPS.
3. NUNCA retire ninguna cubierta sin antes desconectar la alimentación de CA.
4. NUNCA exponga la máquina a la lluvia ni a la humedad. Esta máquina no está diseñada para ser usada al aire libre, cerca de piscinas ni en ningún otro ambiente de alta humedad.

# CONSOLA DE VISUALIZACIÓN

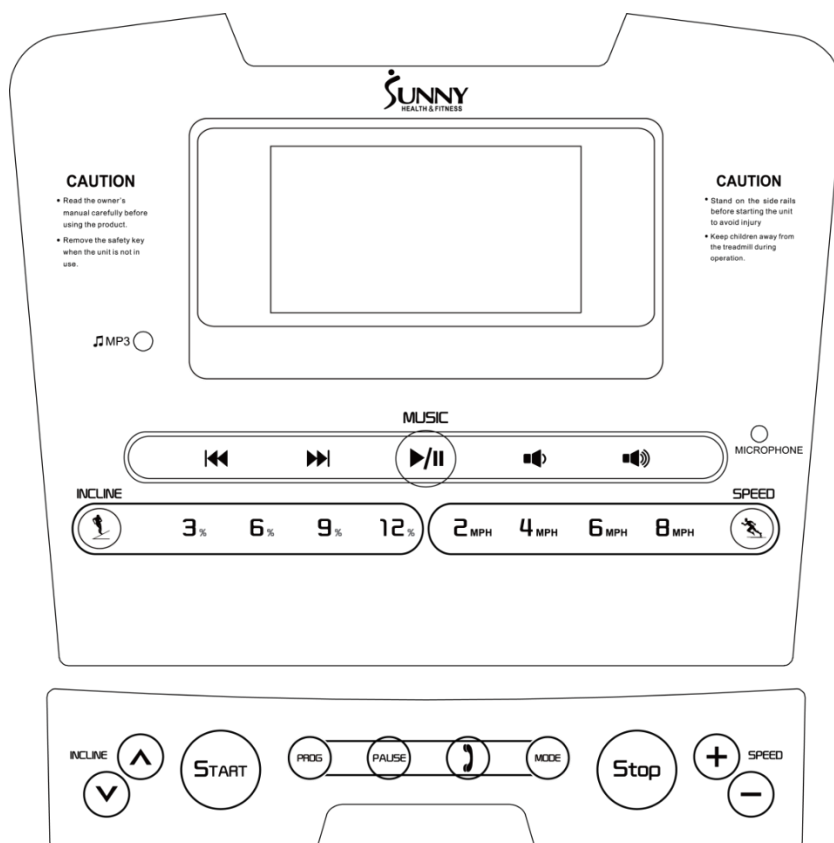

## PANTALLA

La cinta para correr comenzará después de una cuenta regresiva de 3 segundos.

1. **PROGRAM (PROGRAMA):** Además del modo manual, hay 12 programas predefinidos y 3 funciones de cuenta regresiva.
2. **SPEED (VELOCIDAD):** El rango de velocidad es 1 a 8 MPH. La velocidad inicial predeterminada es 1 MPH.
3. **TIME (TIEMPO):** Muestra el tiempo de funcionamiento transcurrido o el tiempo de cuenta regresiva (0:00 ~ 99:59 min). Una vez que hayan transcurrido más de 99:59 min, puede presionar la tecla + para restablecerlo a 0:00.
4. **DISTANCIA:** Muestra la distancia recorrida o la cuenta regresiva de distancia (0.00-99,9 MILLAS).
5. **CALORÍAS:** Muestra el total de calorías quemadas o la cuenta regresiva de calorías (0.0-999 CAL).
6. **INCLINE (INCLINACIÓN):** Muestra la inclinación actual (INCLINACIÓN de 0 al 12%).
7. **PULSE (PULSO):** Muestra los datos de su pulso cuando tiene las manos colocadas en los sensores (50-200BPM).
8. **LLAVE DE SEGURIDAD:** El bloqueo de la llave de seguridad actúa como una función de parada de emergencia. En caso de emergencia, simplemente retire la **Llave de Seguridad (n.º 1)** de la consola superior y la consola superior emitirá un pitido dos veces y detendrá la cinta de correr.

## TECLAS DE FUNCIÓN/MODO MANUAL

1. **START/STOP (INICIAR/DETENER):** Inserte la **Llave de Seguridad (n.º 1)** en la consola superior y presione START para iniciar la cinta para correr. La cinta para correr se iniciará a la velocidad de funcionamiento predeterminada de **1 MPH**. Presione STOP para detener la cinta de correr.
2. **PAUSE (PAUSA):** Presione para pausar su sesión de entrenamiento actual.  
**\*NOTA IMPORTANTE:** Presionar STOP una vez detendrá la cinta para correr. Se guardan los datos del entrenamiento actual. Puede presionar START para continuar el entrenamiento, o presione STOP nuevamente para borrar los datos del entrenamiento actual.
3. **BOTONES DE VELOCIDAD +/-:** Durante el uso, presione estas teclas +/- para aumentar o disminuir su velocidad. La velocidad se ajustará 0,1 MPH por vez.
4. **BOTÓN PROG (PROGRAMA):** Presione el botón PROG mientras la cinta para correr no esté en funcionamiento para recorrer manualmente y elegir un programa. Los programas van desde P1-P12, y 3 programas de usuario personalizados U1-U3.
5. **BOTÓN MODE (MODO):** Presione este botón para elegir el *modo de cuenta regresiva* que desea programar antes de iniciar la cinta para correr. H-1 es la cuenta regresiva de TIEMPO, H-2 es la cuenta regresiva de DISTANCIA y H-3 es la cuenta regresiva de CALORÍAS. Presione las teclas de velocidad +/- para aumentar o disminuir los datos establecidos o presione el botón START para comenzar este ejercicio.
6. **2MPH, 4MPH, 6MPH, 8MPH (TECLAS DE VELOCIDAD RÁPIDA):** Use estas teclas de velocidad rápida para llevar instantáneamente la cinta de correr a la velocidad deseada de 2MPH, 4MPH, 6MPH u 8MPH.
7. **3%, 6%, 9%, 12% (TECLAS DE INCLINACIÓN RÁPIDA):** Use estas teclas de inclinación rápida para llevar instantáneamente la cinta para correr a una inclinación del 3%, 6%, 9% o 12%.

## MODO DE CUENTA REGRESIVA

1. Presione la tecla MODE para seleccionar la cuenta regresiva **H-1**(TIEMPO), **H-2** (DISTANCIA) o **H-3** (CALORÍAS).
2. Establezca la configuración de TIEMPO, DISTANCIA o CALORÍAS deseada desde la que realizar la cuenta regresiva.
3. Presione START para comenzar este ejercicio.

**H-1 (TIEMPO):** La cuenta regresiva se establece en el ajuste de tiempo inicial de 30:00 MIN. Puede aumentar o disminuir el tiempo establecido presionando las teclas de velocidad +/- . El rango de ajuste de TIEMPO es de 5:00-99:00 MIN.

**H-2 (DISTANCIA):** La cuenta regresiva se establece en el ajuste de distancia inicial de 1.00 MILLA. Puede aumentar o disminuir la distancia establecida presionando las teclas de velocidad +/- . El rango de ajuste de DISTANCIA es de 0.00-99,9 MILLAS.

**H-3 (CALORÍAS):** La cuenta regresiva se establece en el ajuste de calorías inicial de 50 KCAL. Puede aumentar o disminuir las categorías establecidas presionando las teclas de velocidad +/- . El rango de ajuste de CALORÍAS es de 20-990 KCAL.

**NOTA:** Una vez que se complete el programa del modo de cuenta regresiva, la cinta de correr se detendrá y luego regresará al modo manual.

## PROGRAMAS

Cada programa se divide en 10segmentos de ejercicios en una división de tiempo igual.

TIME MODE		SET TIME/10									
		1	2	3	4	5	6	7	8	9	10
P1	SPEED	1.8	1.8	3.6	3.0	3.0	2.4	2.4	2.4	2.4	1.8
	INCLINE	0	3	3	3	4	4	4	1	1	0
P2	SPEED	1.8	1.8	2.4	2.4	3.0	3.0	3.0	3.6	3.6	2.4
	INCLINE	2	2	2	3	3	3	3	4	4	2
P3	SPEED	1.2	2.4	3.6	4.8	4.2	4.8	3.6	1.2	1.8	1.2
	INCLINE	3	5	4	4	3	4	4	3	4	2
P4	SPEED	1.8	1.8	3.0	3.6	4.2	3.6	3.0	2.4	1.8	1.8
	INCLINE	0	3	3	2	2	5	5	3	3	2
P5	SPEED	1.8	3.6	3.6	3.6	4.8	4.2	4.2	3.0	3.0	2.4
	INCLINE	3	5	3	4	2	3	4	2	3	2
P6	SPEED	1.2	3.6	3.0	2.4	4.8	4.2	3.0	1.8	1.8	1.2
	INCLINE	3	4	5	6	3	5	5	6	4	3
P7	SPEED	1.2	5.4	5.4	4.2	4.2	4.2	3.0	1.8	1.2	1.2
	INCLINE	0	3	3	3	4	4	4	1	1	0
P8	SPEED	1.2	2.4	2.4	2.4	3.0	3.6	4.8	4.8	3.6	1.2
	INCLINE	1	1	4	4	4	5	5	4	3	2
P9	SPEED	1.2	2.4	3.0	3.0	3.6	3.0	3.0	1.8	1.8	1.2
	INCLINE	3	5	3	4	2	3	4	2	3	2
P10	SPEED	1.2	3.0	4.2	3.0	4.8	3.6	3.0	1.2	2.4	1.8
	INCLINE	1	5	6	8	12	9	10	9	5	3
P11	SPEED	1.2	3.0	3.6	4.2	4.8	5.4	6.0	3.0	1.8	1.2
	INCLINE	3	5	6	8	6	5	8	7	5	2
P12	SPEED	1.2	1.8	3.0	3.6	4.8	3.6	5.4	3.6	3.0	1.8
	INCLINE	5	7	5	8	6	5	9	10	6	2

## PROGRAMAS DE USUARIO (U1-U3):

Cada programa consta de 10 segmentos. Los programas de usuario le permiten personalizar cada segmento de su programa de ejercicios mediante la programación de la duración, la velocidad deseada y la inclinación de cada segmento individual.

Para comenzar, presione el botón PROG para seleccionar U1, U2 o U3 y luego presione MODE para ingresar al modo de configuración y configurar el TIME (tiempo) para el 1.º segmento. A continuación, configure la SPEED (VELOCIDAD) deseada del 1.º segmento presionando las teclas de velocidad +/- y configure la INCLINE (INCLINACIÓN) presionando las teclas de inclinación +/- . Presione MODE, y su 1.º segmento estará configurado.

El siguiente segmento de entrenamiento parpadeará. Repita las instrucciones anteriores hasta que haya completado la programación de los 10 segmentos.

## CÁLCULO DE ÍNDICE DE MASA CORPORAL (IMC):

Pulse el botón PROGRAM (PROGRAMA) hasta que aparezca en la ventana la palabra BMI (Body Mass Index, índice de masa corporal). Presione MODE para ingresar su (F1) Sexo, (F2) Edad, (F3) Altura y (F4) Peso. Presione las teclas de velocidad +/- para configurar los datos en consecuencia. Después de configurar F1~F4, F5 aparecerá en la pantalla. Sostenga los sensores de pulso de mano, y la calculadora de IMC mostrará su IMC.

**NOTA:** El resultado promedio del Índice de masa corporal es 20-25%.

Bajo peso	menos de 19,0
Normal	20,0 – 25,0
Sobrepeso	26,0 – 29,0
Obesidad:	30,0 – y más

## TABLA DE ÍNDICE DE MASA CORPORAL:

F-1	Sexo	01 MASCULINO	02 FEMENINO
F-2	Edad	10 a 99 AÑOS	
F-3	Altura	40----80 PULGADAS	
F-4	Peso	44----330 LB	
F-5	IMC	$\leq 19$	Bajo peso
	IMC	$=(20---25)$	Peso normal
	IMC	$=(26---29)$	Sobrepeso
	IMC	$\geq 30$	Obesidad

# **INSTRUCCIONES PARA BLUETOOTH**



La CINTA DE CORRER INTELIGENTE SF-T7515 CON INCLINACIÓN AUTOMÁTICA está diseñada para brindarle el entrenamiento más eficiente. La sincronización de su cinta de correr con Bluetooth le permitirá escuchar sus canciones favoritas en su aplicación de música desde su cinta de correr. No se preocupe por distraerse con una llamada telefónica mientras esté en la cinta de correr. ¡La cinta de correr inteligente SF-T7515 le permite responder sus llamadas sin tener que interrumpir su ejercicio!

**NOTA:** Cuando sincronice su cinta de correr con Bluetooth, desenchufe el **Cable MP3 (n.º 2)**.

## **CÓMO SINCRONIZAR LA CINTA DE CORRER A BLUETOOTH:**

1. Desde su dispositivo móvil, vaya al menú principal y abra sus SETTINGS (AJUSTES).
2. Desde AJUSTES, active el Bluetooth y los dispositivos compatibles encontrados deberán aparecer automáticamente en la lista.
3. Seleccione la BLUETOOTH USER ID (ID DE USUARIO DE BLUETOOTH) que figura en su cinta de correr (por ejemplo, T7515).
4. ¡Escuchará un tono que indicará que su cinta de correr está sincronizada con su dispositivo móvil! Puede reproducir música desde su aplicación de música favorita y escucharla a través de los altavoces de su cinta de correr.

## **FUNCIONES MUSICALES:**

1.  Presione este botón para REPRODUCIR o PAUSAR la música.
2.  Para seleccionar canciones, presione estos botones para regresar a una canción anterior o pasar a la canción siguiente.
3.  Presione estos botones para subir o bajar el volumen.

## **FUNCIONES DE LLAMADAS TELEFÓNICAS:**

1.  Cuando entre una llamada telefónica, simplemente presione el botón del teléfono una vez para contestarla. Para colgar, mantenga presionado el botón del teléfono.

**NOTA:** La música se pausará automáticamente cuando entre una llamada.

# INSTRUCCIONES DE EJERCICIO

## COMIENZO:

Antes de comenzar algún programa de ejercicios, deberá consultar con su médico para determinar si tiene alguna condición médica o física que pueda poner en riesgo su salud y seguridad o que pueda impedir que utilice correctamente el equipo. Esté atento a las señales que le envía su cuerpo. Ejercitarse de manera incorrecta o excesiva puede dañar su salud. Deje de hacer ejercicio inmediatamente si experimenta alguno de los siguientes síntomas: dolor, opresión en el pecho, latidos cardíacos irregulares, falta de aire grave, sensación de desmayo, mareos o sensación de náuseas.

Encienda el interruptor de encendido ubicado junto al cable de alimentación. Conozca su cinta de correr. Antes de usar la cinta, tómese un tiempo para revisarla y familiarizarse con los controles. Cuando se sienta cómodo, suba a la máquina, puede poner los pies en las barras para pies y mantener el equilibrio colocando sus manos sobre las barandillas.

Luego, enganche el extremo del clip de la **Llave de Seguridad (n.º 1)** a su ropa e inserte el extremo magnético de la llave en la consola superior. Pulse el botón START (INICIO) para arrancar la cinta de correr. La cinta para correr arrancará a la velocidad de funcionamiento predeterminada de 0,5 MPH. Una vez que se sienta cómodo, podrá aumentar la velocidad lentamente. Cuando termine con sus ejercicios, pulse el botón STOP o retire el extremo magnético de la **Llave de Seguridad (n.º 1)** para detener la cinta de correr.

## BLOQUEO DE SEGURIDAD:

Retire la **Llave de Seguridad (n.º 1)** de la consola superior para detener la cinta de correr inmediatamente. Cuando la cinta de correr se detenga por completo, en la pantalla aparecerá "---" y la cinta emitirá un pitido. Para volver a iniciar la cinta, inserte el extremo magnético de la **Llave de Seguridad (n.º 1)** en la consola superior y pulse el botón START.

## AHORRO DE ENERGÍA:

Cuando la máquina haya estado inactiva por 10 minutos, se ajustará en *Power Saving Mode (Modo de ahorro de energía)*. Mientras esté en el *Modo de ahorro de energía*, la pantalla de la consola superior estará apagada. Para reactivarla, pulse cualquier tecla.

## APAGADO:

Se puede desconectar la cinta en cualquier momento sin riesgo durante o después de un ejercicio.

## ¡PRECAUCIÓN!

1. Le recomendamos que mantenga una velocidad lenta al comienzo de una sesión y sujete las barandillas hasta que se sienta cómodo y se familiarice con la cinta de correr.
2. Inserte el extremo magnético de la llave de seguridad en la consola superior y enganche el extremo opuesto con el clip de seguridad a su ropa antes de comenzar su entrenamiento. Para finalizar su entrenamiento, presione el botón STOP o quite la llave de seguridad. La cinta de correr se detendrá.

# RESOLUCIÓN DE PROBLEMAS

Código	Descripción	Cómo solucionar
-----	Falla de la llave de seguridad.	<ol style="list-style-type: none"> <li>1. Inserte la llave de seguridad correctamente.</li> <li>2. Reemplace el sensor de la llave de seguridad o la llave de seguridad. Si el problema persiste, reemplace la consola superior.</li> </ol>
E01	Anormalidad de comunicación: no hay comunicación desde la consola superior hasta el tablero de control.	<p>Posibles razones: Comunicación obstruida entre el tablero de control y la consola superior; verifique para asegurarse que los cables estén conectados correctamente y que los cables no tengan pinchazos ni daños.</p> <p>Si esto no resuelve el problema, revise el tablero de control y el circuito integrado de la PCB para ver si hay algún daño, reemplácelo si es necesario.</p>
E02	Falla del motor o falla del tablero de control.	<ol style="list-style-type: none"> <li>1. Compruebe si el cable del motor está bien conectado. Vuelva a conectar el cable y reinicie.</li> <li>2. Revise el motor o el tablero de control en busca de cualquier daño. Reemplace si es necesario.</li> </ol>
E04	Falla de inclinación: el cable del sensor del motor de inclinación está dañado, o el cable del motor de inclinación no está conectado correctamente.	<p>Revise el cable del sensor del motor de inclinación y el cable de CA para ver si están conectados correctamente. Asegúrese de que el cable del motor de inclinación no tenga pinchazos ni daños.</p>
E05	Protección contra sobrecarga eléctrica.	<p>Posibles razones: Corriente de carga excesiva; el voltaje entrante es demasiado bajo o demasiado alto. El tablero de control está dañado. Una pieza móvil de la cinta de correr está atascada, y el motor no puede funcionar correctamente. Trate de reiniciar la cinta de correr. Además, verifique si hay algún olor a quemado alrededor del motor y del tablero de control. Asegúrese de que la energía y el voltaje cumplan con el estándar.</p> <p>Revise las piezas en movimiento para asegurarse de que funcionen correctamente. Escuche para ver si detecta ruidos desconocidos de los motores.</p>
E06	Protección contra explosión.	<p>Posibles razones: El voltaje es inferior a lo normal en un 50 % o el controlador tiene problemas. Asegúrese de que los cables del motor estén conectados. Revise el tablero de control para detectar cualquier daño u olor a quemado. Reemplace si es necesario.</p>
La consola no muestra nada.	Anormalidad en el tablero de control.	<ol style="list-style-type: none"> <li>1. Verifique si el interruptor del botón de sobrecarga está apagado; si es así, presione para encenderlo.</li> <li>2. Verifique el cable en el interruptor de alimentación, el botón de sobrecarga y el tablero de control para ver si están conectados correctamente.</li> <li>3. Verifique los cables de la consola superior y todos los cables entre la consola superior y el tablero de control.</li> <li>4. Revise el transformador y reemplácelo si es necesario.</li> </ol>

# INSTRUCTIONS D'ASSEMBLAGE

Nous apprécions votre expérience d'utilisation des produits Sunny Health and Fitness. Pour obtenir de l'aide concernant des pièces ou un dépannage, veuillez nous contacter à [support@sunnyhealthfitness.com](mailto:support@sunnyhealthfitness.com) ou au 1-877-90SUNNY (877-907-8669).

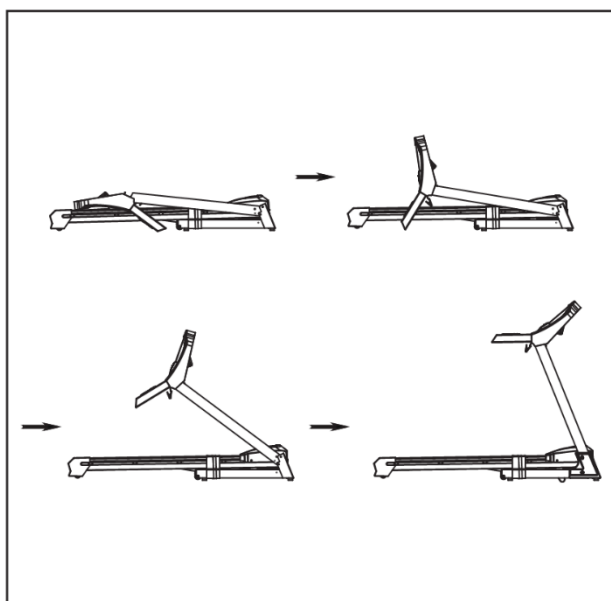

## ÉTAPE 1:

Ouvrir le carton et en retirer tout le contenu. Placer le **Cadre Principal (n° 71)** sur un sol à niveau et s'assurer de disposer d'une aire de travail propre et adaptée. Suivre le schéma sur la gauche pour mettre la console debout.

**REMARQUE:** Attention à ne pas percer les câbles lors du pliage!

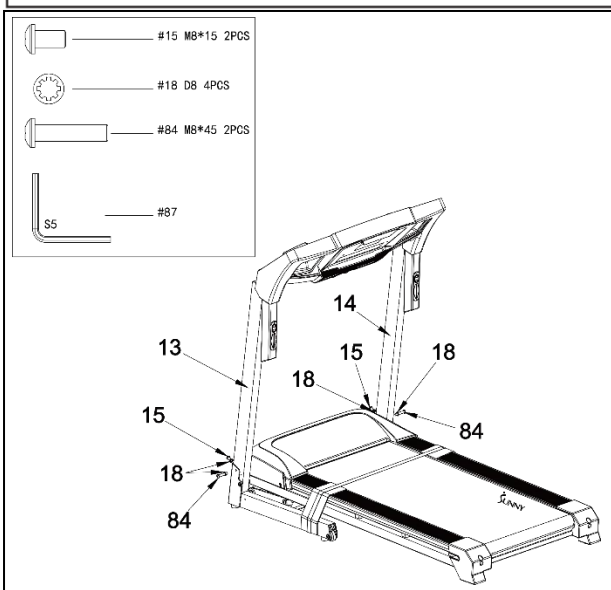

## ÉTAPE 2:

Fixer les  **Tubes de Support Gauche et Droit (n° 13 et 14)** au cadre de base à l'aide de 2 **Boulons Hexagonaux à Tête Semi-ronde (n° 15)**, de 2 **Boulons Hexagonaux à Tête Semi-ronde (n° 84)** et de 4 **Joint Crantés (n° 18)**. Bien serrer avec la **Clé Allen (n° 87)**.

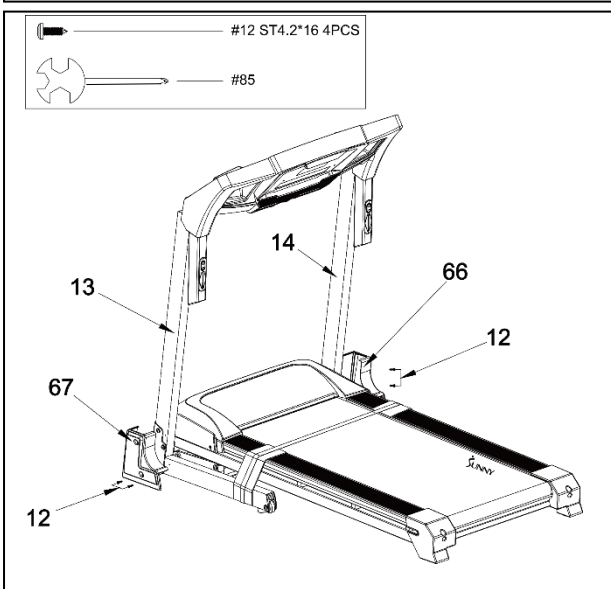

## ÉTAPE 3:

Fixer les **Couvercles Côté Gauche et Droit (n° 67 et 66)** au cadre de base des **Tubes de Support Gauche et Droit (n° 13 et 14)** à l'aide de 4 **Vis Autotaraudeuses Cruciformes à Tête Bombée (n° 12)**. Bien serrer à l'aide de la **Clé Tricoise Avec Tournevis (n° 85)**.

Nous apprécions votre expérience d'utilisation des produits Sunny Health and Fitness. Pour obtenir de l'aide concernant des pièces ou un dépannage, veuillez nous contacter à [support@sunnyhealthfitness.com](mailto:support@sunnyhealthfitness.com) ou au 1-877-90SUNNY (877-907-8669).

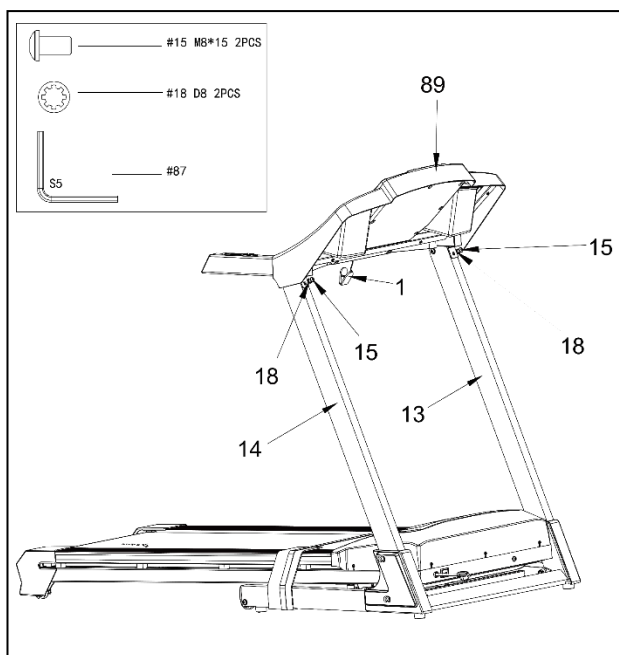

#### ÉTAPE 4:

Fixer la **Console Supérieure (n° 89)** aux  **Tubes de Support Gauche et Droit (n° 13 et 14)** à l'aide de 2 **Boulons Hexagonaux à Tête Semi-ronde (n° 15)** et de 2 **Joints Crantés (n° 18)**. Bien serrer avec la **Clé Allen (n° 87)**. Insérer ensuite la **Clé de Sécurité (n° 1)** dans la **Console Supérieure (n° 89)**.

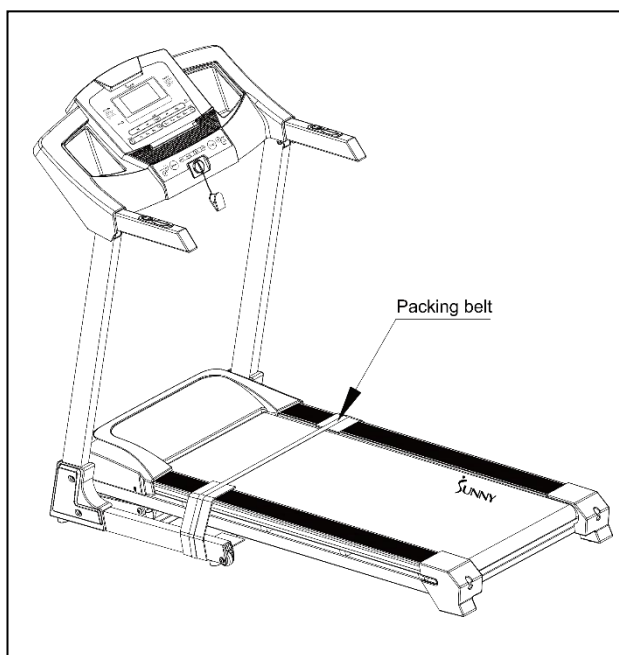

#### ÉTAPE 5:

Vous pouvez maintenant retirer la courroie d'emballage.

**REMARQUE IMPORTANTE:** La bande de course doit être lubrifiée avant la première utilisation! Veuillez consulter la page 44 pour les instructions de lubrification adéquate.

# LUBRIFIER LE TAPIS DE COURSE

## REMARQUE IMPORTANTE:

Vous devez lubrifier votre tapis de course avant la première utilisation.

## LUBRIFIANT POUR BANDE DE COURSE ET TAPIS DE COURSE:

Il est essentiel de lubrifier la **Marchepied (n° 49)** et la **Bande De Course (n° 50)**, car la friction entre les deux influence la durée de vie et le fonctionnement du tapis de course, il est donc recommandé d'inspecter régulièrement l'une et l'autre. Si vous constatez des traces d'usure sur la **Marchepied (n° 49)**, veuillez nous contacter à: [support@sunnyhealthfitness.com](mailto:support@sunnyhealthfitness.com).

**AVERTISSEMENT:** Toujours débrancher la prise électrique avant de procéder au nettoyage, à la lubrification ou à la réparation de l'appareil.

### Nous recommandons le calendrier suivant:

Utilisateur léger (moins de 3 heures/ semaine)	<i>tous les deux mois</i>
Utilisateur moyen (3 à 5 heures/ semaine)	<i>tous les 45 jours</i>
Utilisateur intensif (plus de 5 heures/ semaine)	<i>mensuelle</i>

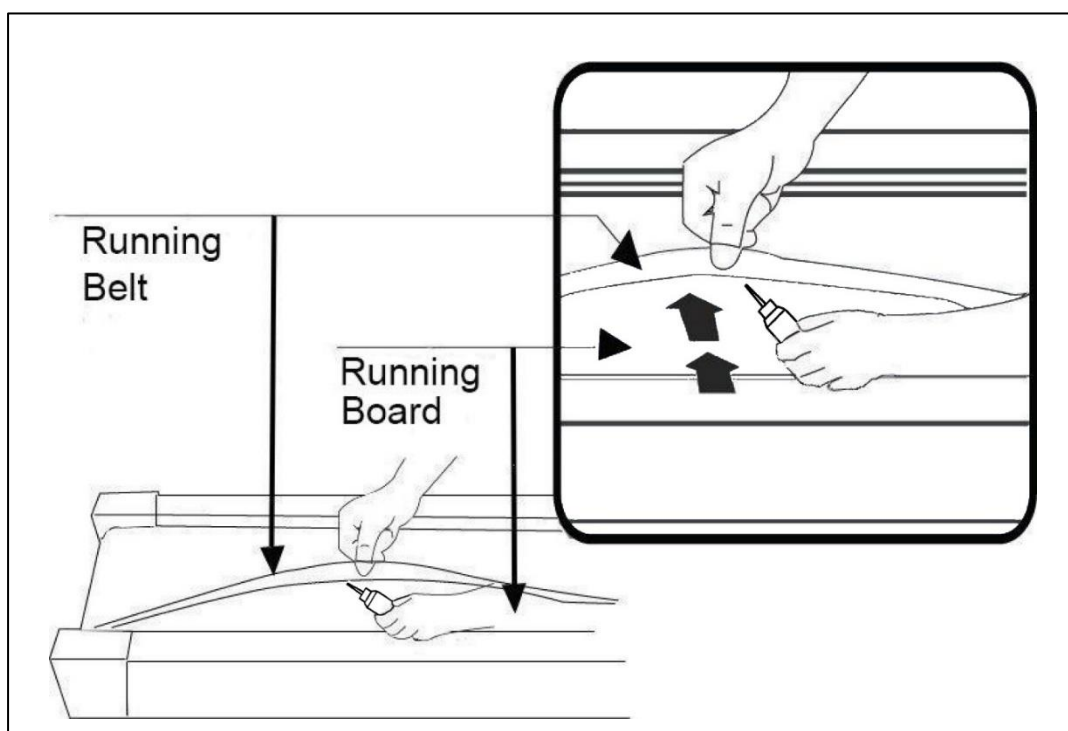

## REMARQUE:

Pour un meilleur entretien et une durée de vie plus longue, il est recommandé d'éteindre le tapis de course pendant 10 minutes toutes les 2 heures et de le mettre pleinement hors tension quand il n'est pas utilisé.

Si la **Bande De Course (n° 50)** est trop peu tendue, le coureur patinera en courant, alors que si elle l'est trop, le moteur perdra en performance et la friction augmentera entre le rouleau et **Bande De Course (n° 50)**. La meilleure tension pour la bande est de s'étirer jusqu'à **50-75 mm** de la **Marchepied (n° 49)**.

# MAINTENANCE ET ENTRETIEN

Le nettoyage général prolonge la vie et améliore les performances de votre tapis de course. Maintenir l'appareil en état de propreté en essuyant ses éléments régulièrement. Nettoyer les deux faces de la **Bande De Course (n° 50)** pour éviter que la poussière ne s'accumule dessous. Maintenir vos chaussures de course propres afin d'éviter que les saletés abîment la **Marchepied (n° 49)** et la **Bande De Course (n° 50)**. Nettoyer la surface de la **Bande De Course (n° 50)** avec un chiffon propre et humide.

## **CENTRER LA BANDE DE COURSE:**

Placer le tapis de course sur un sol de niveau et le régler à 3-5 MPH pour vérifier si la **Bande De Course (n° 50)** se déporte. Régler la **Bande De Course (n° 50)** conformément aux instructions ci-dessous avec une **Clé Allen (n° 88)**.

Si la **Bande De Course (n° 50)** se déporte vers la droite, tourner le boulon de réglage du côté droit d' $\frac{1}{4}$  de tour dans le *sens horaire*, puis tourner celle de gauche d' $\frac{1}{4}$  de tour dans le *sens antihoraire*. Si la **Bande De Course (n° 50)** ne bouge pas, continuer à l'ajuster d' $\frac{1}{4}$  de tour à la fois jusqu'à la centrer. Se reporter à la Figure A.

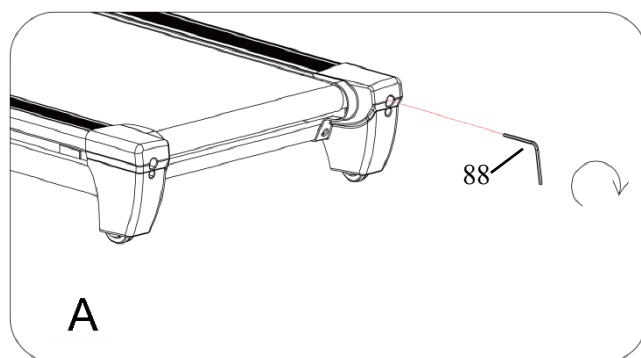

Si la **Bande De Course (n° 50)** se déporte vers la gauche, tourner les boulons de réglage du côté gauche d' $\frac{1}{4}$  de tour dans le *sens horaire*, puis tourner celui de droite d' $\frac{1}{4}$  de tour dans le *sens antihoraire*. Si la **Bande De Course (n° 50)** ne bouge pas, continuer à l'ajuster d' $\frac{1}{4}$  de tour à la fois jusqu'à la centrer. Se reporter à la Figure B.

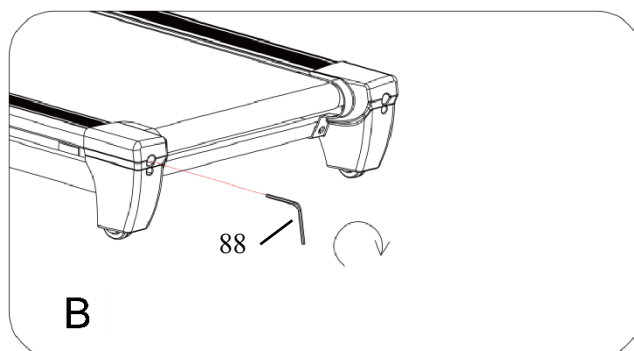

Avec le temps, la **Bande De Course (n° 50)** va se détendre. Pour tendre la **Bande De Course (n° 50)**, tourner les boulons de réglage de gauche et de droite d'un tour complet dans le *sens horaire*, vérifier la tension de la **Bande De Course (n° 50)**. Poursuivre ce procédé jusqu'à ce que la **Bande De Course (n° 50)** soit à la tension souhaitée. Veiller à régler les deux côtés de façon identique pour assurer le bon alignement de la bande. Se reporter à la Figure C.

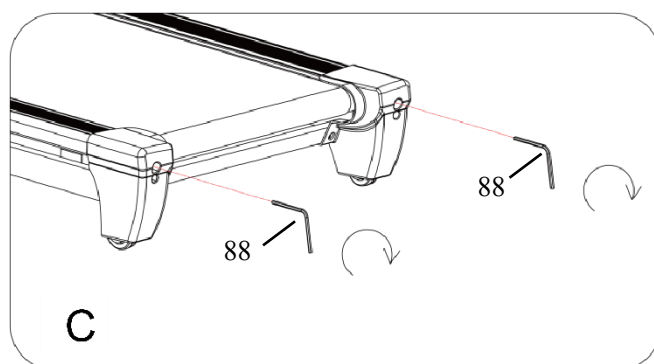

# INSTRUCTIONS DE PLIAGE

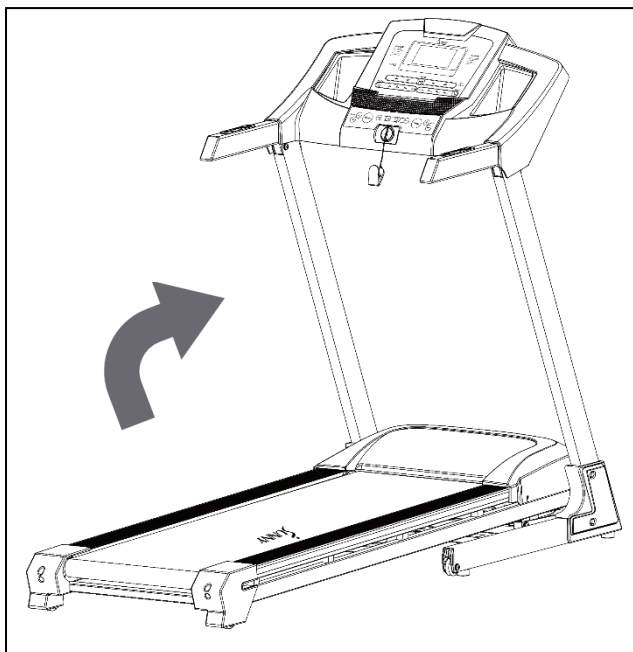

**REMARQUE:** Vérifier que l'inclinaison est à ZÉRO avant le pliage et le dépliage.

## **PLIAGE:**

Pour plier le tapis de course, placer les mains à l'extrémité de la plate-forme de course et soulever cette dernière vers le haut jusqu'à entendre le «clic» du verrou de sécurité du cylindre de sécurité.

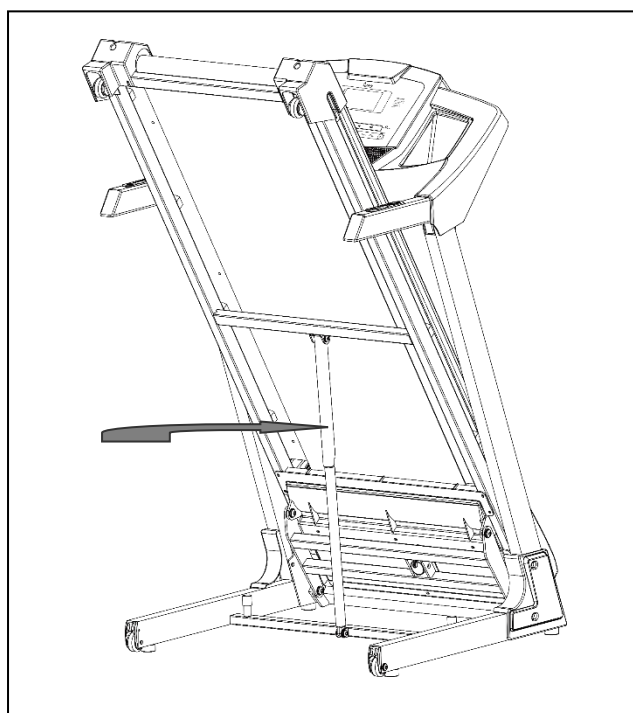



## **DÉPLIAGE:**

Pour déplier le tapis de course, il suffit de donner un léger coup de pied sur le cylindre tout en tirant la plate-forme de course vers le bas. Grâce à son système d'ouverture en douceur, le tapis de course va se déplier lentement.

**(Veuillez tenir toutes les personnes et les animaux de compagnie à distance du tapis de course lors du dépliage.)**

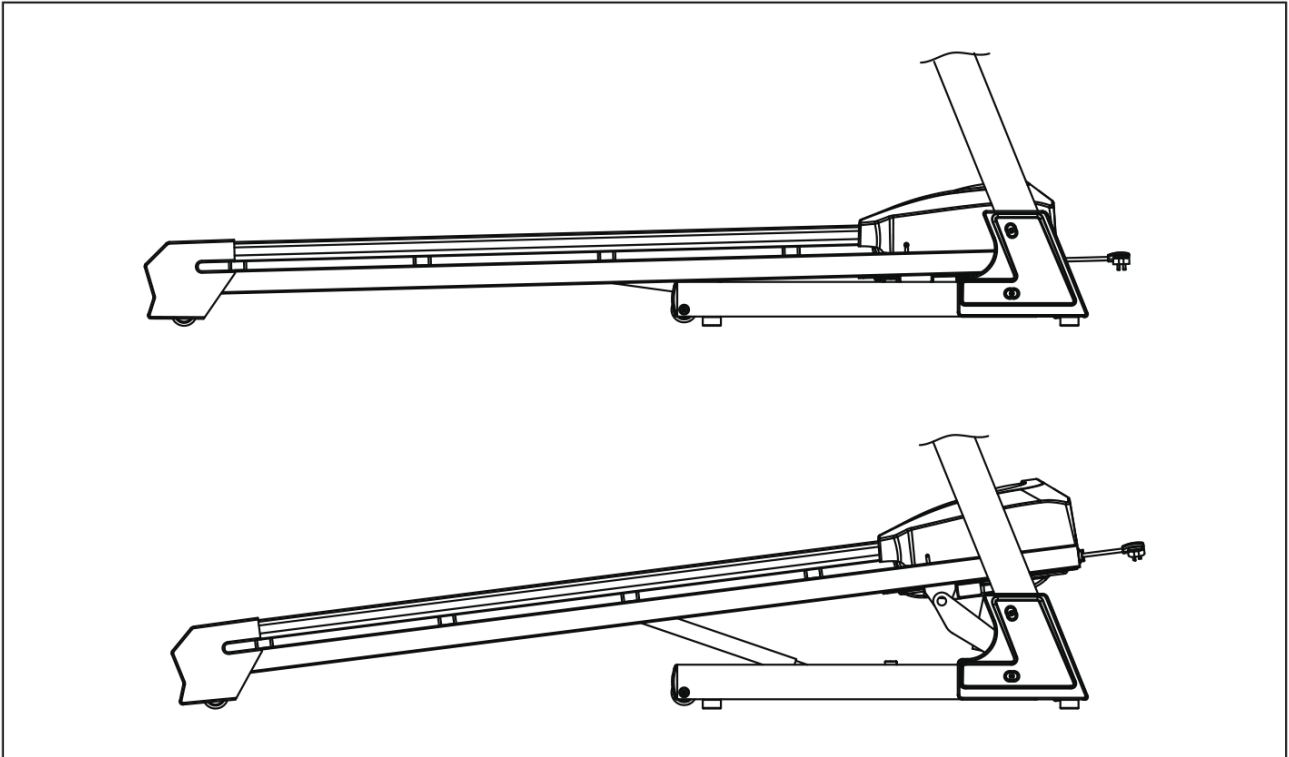
# INSTRUCTIONS D'INCLINAISON



Les touches de la console   et les touches + - INCLINE des poignées latérales permettent de contrôler le niveau d'inclinaison. Augmentez ou réduisez l'inclinaison en appuyant sur les boutons correspondants un niveau à la fois ou en maintenant la touche d'inclinaison pour aller directement au niveau souhaité.

## NIVEAUX D'INCLINAISON

(0%)	= 1,5°
(1%)	= 1,95°
(2%)	= 2,4°
(3%)	= 2,85°
(4%)	= 3,3°
(5%)	= 3,75°
(6%)	= 4,2°
(7%)	= 4,65°
(8%)	= 5,1°
(9%)	= 5,55°
(10%)	= 6°
(11%)	= 6,45°
(12%)	= 6,9°

Les touches rapides d'inclinaison (INCLINE) 3%, 6%, 9% et 12% vous permettent de programmer instantanément un niveau d'inclinaison précis en appuyant sur un bouton.

# HOW TO MOVE THE TREADMILL

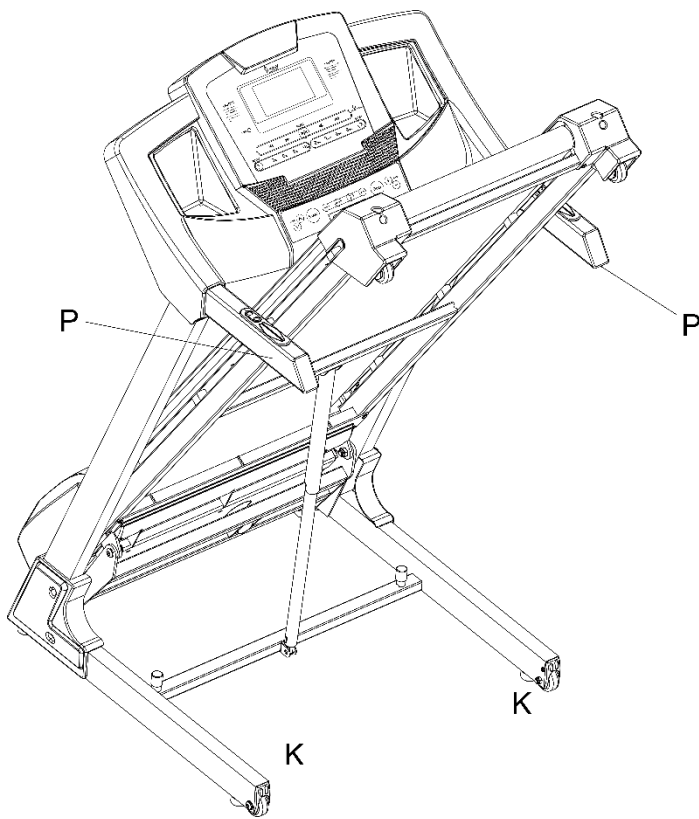

Avant de tenter de déplacer le tapis de course, s'assurer qu'il a été correctement replié. Débrancher le cordon d'alimentation.

Pour le basculer, commencer par placer une main en «P» pour soutenir l'extrémité supérieure du tapis de course. Placer ensuite un pied en «K» pour bien maintenir l'extrémité inférieure du tapis de course. Avec le pied en «K», faire doucement basculer le haut du tapis de course en direction du sol. Une fois le tapis de course suffisamment bas, les roulettes du tapis de course touchent le sol.

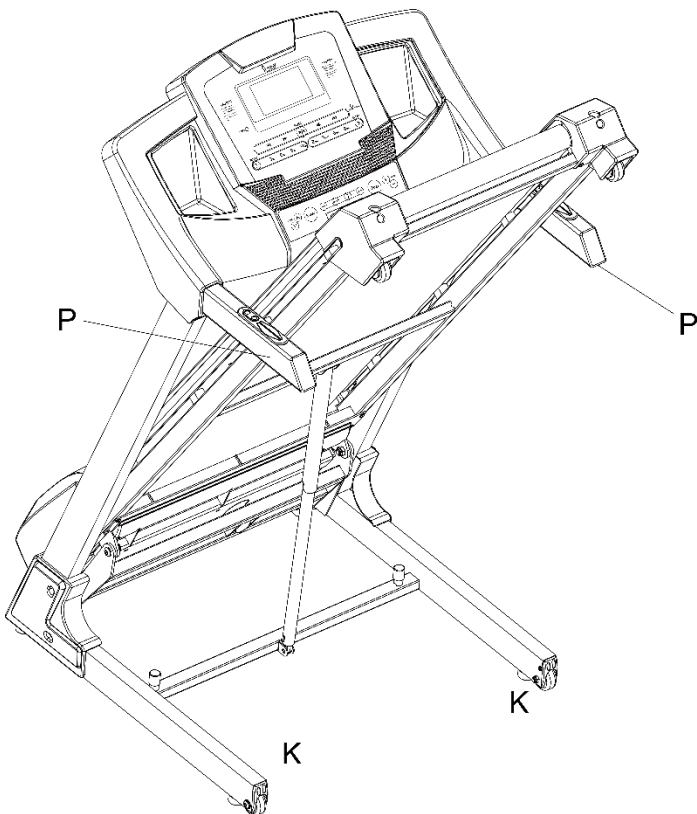

Pour le transporter, tenir le tapis de course en position «P» et le faire basculer jusqu'à ce que les roulettes «K» puissent rouler sur le sol.

# INFORMATIONS IMPORTANTES CONCERNANT L'ÉLECTRICITÉ

**AVERTISSEMENT:** Ce tapis de course nécessite une alimentation de **10 ampères (100-120 volts) pour fonctionner correctement**. Pour votre sécurité et celle des autres, veuillez vérifier que la source d'alimentation est appropriée avant de brancher l'appareil. Toute source d'alimentation à la puissance supérieure ou inférieure à ce niveau risque de causer de profonds dommages à l'appareil ou l'utilisateur.

## **MÉTHODES DE MISE À LA TERRE:**

Ce produit doit être raccordé à la terre. La mise à la terre offre une résistance moindre au courant électrique et réduit le risque de décharge électrique. Le cordon doit être branché dans une prise adaptée, correctement installée et raccordée à la terre conformément aux règles et ordonnances locales. S'assurer de brancher l'appareil à une prise configurée de la même façon que la fiche. Ne pas employer d'adaptateur pour ce produit.

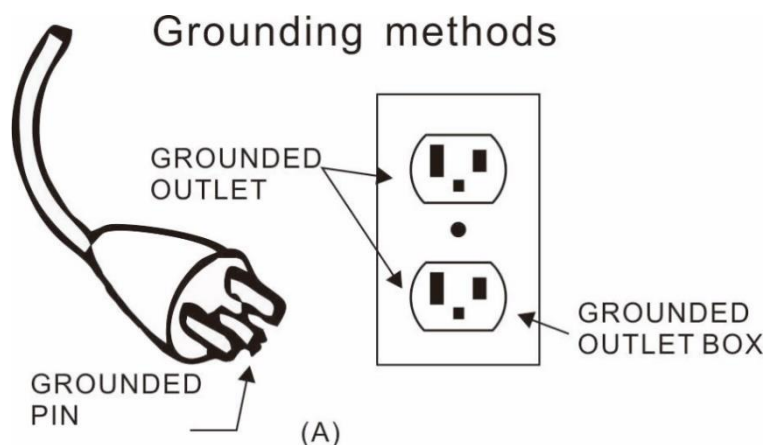

## **DANGER:**

Le mauvais raccordement du conducteur de mise à la terre de l'appareil peut donner lieu à un risque de décharge électrique. En cas de doute concernant la mise à la terre du produit, veuillez consulter un électricien agréé. Ne pas modifier la prise fournie avec le produit. Si elle ne rentre pas dans la prise murale, faire changer cette dernière par un électricien.

## **ATTENTION!**

1. NE JAMAIS utiliser de disjoncteur de fuite de terre avec ce tapis de course. Faire passer le cordon d'alimentation à distance des éléments mobiles du tapis de course, notamment le mécanisme d'élévation et les roulettes de transport.
2. NE JAMAIS faire fonctionner le tapis de course sur un groupe électrogène ou une alimentation sans coupure UPS.
3. NE JAMAIS retirer quelque couvercle que ce soit sans avoir d'abord débranché le cordon d'alimentation.
4. NE JAMAIS laisser le tapis de course exposé à la pluie ou à l'humidité. Ce tapis de course n'est pas conçu pour un usage en extérieur, à proximité d'une piscine ou dans un autre milieu très humide.

# LA CONSOLE D’AFFICHAGE

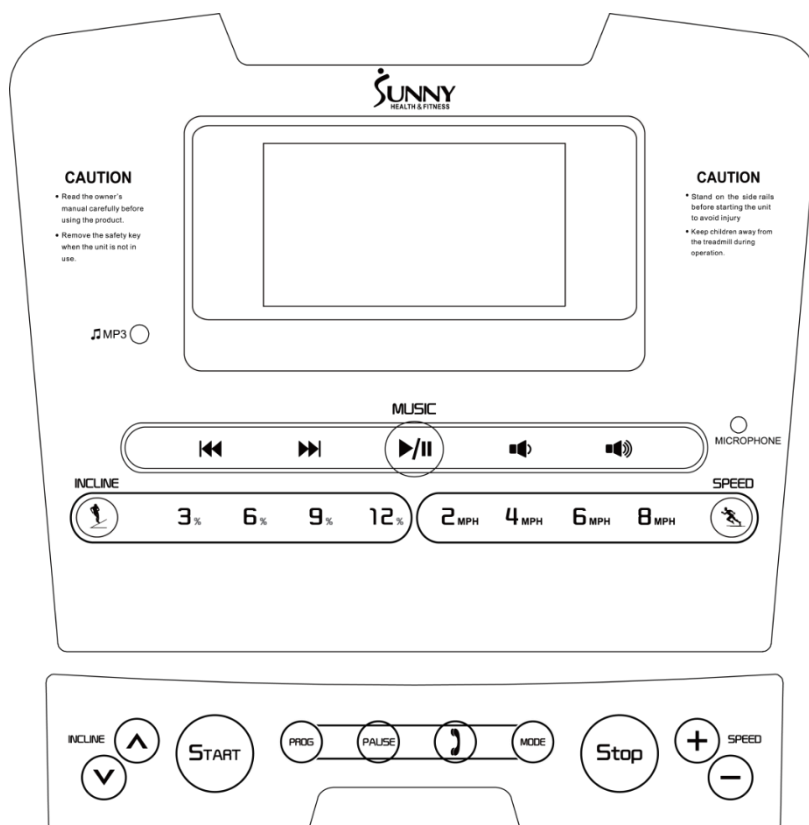

## FENÊTRE D’AFFICHAGE

*Le tapis de course démarrera après un compte à rebours de 3 secondes.*

1. **PROGRAMME (PROGRAM):** En plus du mode manuel, il existe 12 programmes prédéfinis et 3 fonctions de compte à rebours.
2. **SPEED (VITESSE):** La plage de vitesse est comprise entre 1 et 8 mi/h. La vitesse par défaut est de 1 mi/h.
3. **TIME (DURÉE):** Affiche le temps de course déjà écoulé ou un compte à rebours (0:00 à 99:59 MIN). Une fois que le temps a dépassé 99:59 MIN, il suffit d'appuyer sur la touche + pour le réinitialiser à 0:00.
4. **DISTANCE:** Affiche le total de la distance parcourue ou un décompte de distance (0,00-99,9 MILES).
5. **CALORIES:** Affiche le nombre total de calories brûlées ou un décompte de calories (0,0 à 999 CAL).
6. **INCLINAISON:** Affiche l'inclinaison actuelle (0 à 12%).
7. **POULS (PULSE):** Affiche les données de pouls lorsque les mains sont placées sur les capteurs (50 à 200 BPM).
8. **CLÉ DE SÉCURITÉ:** La clé de sécurité sert de fonction d'arrêt d'urgence. En cas d'urgence, il suffit de retirer la **Clé de Sécurité (n° 1)** de la console supérieure, qui émettra deux bips et arrêtera la bande de course.

## TOUCHES FONCTION/MODE MANUEL

1. **START/STOP (MARCHE/ARRÊT):** Insérer la **Clé de Sécurité (n° 1)** dans la console supérieure et appuyer sur START (MARCHE) pour démarrer le tapis de course. Le tapis de course démarrera à la vitesse de course par défaut de **1 mi/h**. Appuyer sur STOP pour arrêter la bande de course.

2. **PAUSE:** Appuyer pour mettre en pause la séance d'exercice en cours.

**\*REMARQUE IMPORTANTE:** Appuyer une fois sur STOP pour arrêter le tapis de course. Les données de l'entraînement en cours seront conservées. Vous pouvez appuyer sur START (marche) pour poursuivre l'entraînement ou une nouvelle fois sur STOP pour effacer les données actuelles.

3. **TOUCHES SPEED (VITESSE) +/- :** Pendant l'utilisation, appuyer sur ces touches +/- pour augmenter ou réduire la vitesse. La vitesse se règle par tranches de 0,1 mi/h.

4. **TOUCHE PROG (PROGRAMME):** Appuyer sur le bouton PROG quand le tapis de course est à l'arrêt pour parcourir manuellement les programmes et en choisir un. Les programmes vont de P1 à P12, avec 3 programmes d'utilisateur personnalisés de U1 à U3.

5. **TOUCHE MODE:** Appuyer sur cette touche pour choisir le *mode de compte à rebours* à définir avant de démarrer le tapis de course. H-1 correspond au décompte de TEMPS (TIME), H-2 à celui de la DISTANCE et H-3 à celui des CALORIES. Appuyer sur les touches SPEED (VITESSE) +/- pour augmenter ou réduire les données définies et/ou appuyer sur la touche START (MARCHE) pour démarrer cet exercice.

6. **2 mi/h, 4 mi/h, 6 mi/h, 8 mi/h (TOUCHES RAPIDES DE VITESSE):** Utiliser les touches rapides de vitesse pour régler instantanément la bande de course à la vitesse souhaitée de 2 mi/h, 4 mi/h, 6 mi/h ou 8 mi/h.

7. **3%, 6%, 9%, 12% (TOUCHES RAPIDES D'INCLINAISON):** Utiliser les touches rapides d'inclinaison pour régler instantanément l'inclinaison du tapis de course à 3%, 6%, 9% ou 12%.

## MODE COMPTE À REBOURS

1. Appuyer sur la touche MODE pour sélectionner le décompte **H-1** (TEMPS), **H-2** (DISTANCE) ou **H-3** (CALORIES).

2. Définir le TEMPS (TIME), la DISTANCE ou les CALORIES d'où partira le décompte.

3. Appuyer sur START (MARCHE) pour commencer cet exercice.

**H-1 (TEMPS):** Le décompte est défini à un temps initial de 30:00 MIN. Il est possible d'augmenter ou de réduire ce temps en appuyant sur les touches SPEED (VITESSE) +/- . Le réglage de temps (TIME) va de 5:00 à 99:00 MIN.

**H-2 (DISTANCE):** Le décompte est défini à une distance initiale de 1,00 MILES. Il est possible d'augmenter ou de réduire cette distance en appuyant sur les touches SPEED (VITESSE) +/- . Le réglage de la DISTANCE va de 0:00 à 99,9 MILES.

**H-3 (CALORIES):** Le décompte est défini à un nombre de calories initial de 50 KCAL. Il est possible d'augmenter ou de réduire ce nombre de calories en appuyant sur les touches SPEED (VITESSE) +/- . Le réglage des CALORIES va de 20 à 990 KCAL.

**REMARQUE:** Une fois que le programme du mode compte à rebours est terminé, le tapis s'arrête et repasse en mode manuel.

## PROGRAMMES

Chaque programme est divisé en 10 segments d'exercice de durées égales.

TIME MODE		SET TIME/10									
		1	2	3	4	5	6	7	8	9	10
P1	SPEED	1.8	1.8	3.6	3.0	3.0	2.4	2.4	2.4	2.4	1.8
	INCLINE	0	3	3	3	4	4	4	1	1	0
P2	SPEED	1.8	1.8	2.4	2.4	3.0	3.0	3.0	3.6	3.6	2.4
	INCLINE	2	2	2	3	3	3	3	4	4	2
P3	SPEED	1.2	2.4	3.6	4.8	4.2	4.8	3.6	1.2	1.8	1.2
	INCLINE	3	5	4	4	3	4	4	3	4	2
P4	SPEED	1.8	1.8	3.0	3.6	4.2	3.6	3.0	2.4	1.8	1.8
	INCLINE	0	3	3	2	2	5	5	3	3	2
P5	SPEED	1.8	3.6	3.6	3.6	4.8	4.2	4.2	3.0	3.0	2.4
	INCLINE	3	5	3	4	2	3	4	2	3	2
P6	SPEED	1.2	3.6	3.0	2.4	4.8	4.2	3.0	1.8	1.8	1.2
	INCLINE	3	4	5	6	3	5	5	6	4	3
P7	SPEED	1.2	5.4	5.4	4.2	4.2	4.2	3.0	1.8	1.2	1.2
	INCLINE	0	3	3	3	4	4	4	1	1	0
P8	SPEED	1.2	2.4	2.4	2.4	3.0	3.6	4.8	4.8	3.6	1.2
	INCLINE	1	1	4	4	4	5	5	4	3	2
P9	SPEED	1.2	2.4	3.0	3.0	3.6	3.0	3.0	1.8	1.8	1.2
	INCLINE	3	5	3	4	2	3	4	2	3	2
P10	SPEED	1.2	3.0	4.2	3.0	4.8	3.6	3.0	1.2	2.4	1.8
	INCLINE	1	5	6	8	12	9	10	9	5	3
P11	SPEED	1.2	3.0	3.6	4.2	4.8	5.4	6.0	3.0	1.8	1.2
	INCLINE	3	5	6	8	6	5	8	7	5	2
P12	SPEED	1.2	1.8	3.0	3.6	4.8	3.6	5.4	3.6	3.0	1.8
	INCLINE	5	7	5	8	6	5	9	10	6	2

## PROGRAMMES UTILISATEUR (U1-U3):

Chaque programme est constitué de 10 segments. Les programmes utilisateur vous permettent de personnaliser chaque segment de votre programme d'exercices en réglant la durée, la vitesse et l'inclinaison de chacun d'eux.

Pour commencer, appuyer sur la touche PROG pour sélectionner U1, U2 ou U3, puis appuyer sur MODE pour entrer en mode de réglage et définir le temps (TIME) du premier segment. Ensuite, définir la vitesse (SPEED) du premier segment en appuyant sur les touches SPEED +/- et l'INCLINAISON en appuyant sur les touches INCLINE +/- . Appuyer sur MODE et le premier segment sera défini.

Le segment d'entraînement suivant se mettra à clignoter. Répéter les étapes ci-dessus jusqu'à avoir programmé les 10 segments.

## CALCUL DE L'INDICE DE MASSE CORPORELLE (IMC):

Appuyer sur la touche PROGRAM jusqu'à ce que la fenêtre affiche BMI (Body Mass Index, ou indice de masse corporelle en français). Appuyer sur MODE pour saisir votre sexe (F1), votre âge (F2), votre taille (F3) et votre poids (F4). Appuyer sur les touches SPEED +/- pour définir les données. Après que vous aurez définis les valeurs F1 à F4, F5 s'affichera à l'écran. Tenir les capteurs de pouls et le calculateur affichera votre IMC.

**REMARQUE :** L'indice de masse corporelle moyen est de 20-25%

Poids insuffisant: moins de 19,0

Normal: 20,0 – 25,0

Surpoids: 26,0 – 29,0

Obésité: 30,0 et plus

## INDICE DE MASSE CORPORELLE (IMC):

F-1	Sexe	01 MASCULIN	02 FÉMININ
F-2	Âge	10 à 99 ANS	
F-3	Taille	40 à 80 POUCES	
F-4	Poids	44 à 330 LB	
F-5	IMC	$\leq 19$	Sous-poids
	IMC	$= (20\text{---}25)$	Poids normal
	IMC	$= (26\text{---}29)$	Surpoids
	IMC	$\geq 30$	Obésité

# INSTRUCTIONS BLUETOOTH



Le TAPIS DE COURSE INTELLIGENT SF-T7515 À INCLINAISON AUTOMATIQUE est conçu pour vous offrir l'entraînement le plus efficace qui soit. Synchroniser votre tapis de course en Bluetooth vous permet d'écouter vos morceaux préférés sur votre application musicale depuis le tapis. Ne vous inquiétez pas si vous recevez un appel téléphonique alors que vous vous entraînez. Le tapis de course intelligent SF-T7515 vous permet de répondre sans avoir à interrompre votre exercice!

**REMARQUE:** Lorsque vous synchronisez votre tapis de course en Bluetooth, veuillez débrancher le **Câble MP3 (n° 2)**.

## **COMMENT SYNCHRONISER LE TAPIS DE COURSE AU BLUETOOTH:**

1. Rendez-vous dans le menu principal de votre appareil mobile et ouvrez les PARAMÈTRES.
2. Là, activez votre Bluetooth et les appareils compatibles seront listés automatiquement.
3. Sélectionnez l'IDENTIFIANT D'UTILISATEUR BLUETOOTH indiqué sur votre tapis de course (par exemple, T7515)
4. Vous entendrez un son indiquant que votre tapis de course est maintenant synchronisé à votre appareil mobile! Vous pouvez faire jouer de la musique sur votre application préférée et l'écouter avec les haut-parleurs de votre tapis de course.

## **FONCTIONS DE MUSIQUE :**

1.  Appuyez sur ce bouton pour lire (PLAY) ou mettre en PAUSE la musique.
2.  Pour la sélection des chansons, appuyez sur ces boutons pour revenir au titre précédent ou passer au suivant.
3.  Appuyez sur ces boutons pour réduire ou augmenter le volume.

## **FONCTIONS D'APPELS TÉLÉPHONIQUES :**

1.  En cas d'appel entrant, il suffit d'appuyer une fois sur la touche téléphone pour répondre. Pour raccrocher, il suffit d'enfoncer le bouton téléphone.

**REMARQUE:** La musique se mettra automatiquement en pause en cas d'appel entrant.

# INSTRUCTIONS D'EXERCICE

## PREMIERS PAS:

Avant d'entamer tout programme d'exercices, consultez votre médecin pour déterminer si vous souffrez d'un quelconque problème physique ou médical susceptible de mettre en danger votre santé et votre sécurité ou de vous empêcher d'utiliser cet appareil correctement. Soyez à l'écoute des signaux de votre corps. Pratiqué de manière incorrecte ou excessive, l'exercice peut nuire à la santé. Cessez immédiatement l'exercice si vous ressentez l'un des symptômes suivants : douleur, serrement de la poitrine, rythme cardiaque irrégulier, souffle extrêmement court, étourdissement, vertige ou sensations de nausée.

Enclenchez l'interrupteur d'alimentation situé à côté du câble d'alimentation. Apprenez à connaître votre tapis de course. Avant d'essayer d'utiliser le tapis de course, prenez le temps de vous familiariser avec les commandes sans monter sur celui-ci. Une fois suffisamment à l'aise pour monter, vous pouvez vous tenir sur les marchepieds pour trouver votre équilibre en vous tenant aux poignées.

Attachez ensuite la pince de la **Clé de Sécurité (n° 1)** à vos vêtements et insérez l'extrémité magnétique dans la console de l'ordinateur. Appuyez sur la touche START pour démarrer le tapis de course. Le tapis de course démarrera à la vitesse par défaut de 0,5 mi/h. Une fois que vous vous sentez à l'aise, vous pouvez augmenter la vitesse. Lorsque votre exercice est terminé, appuyez sur la touche STOP ou retirez l'extrémité magnétique de la **Clé de Sécurité (n° 1)** pour arrêter le tapis de course.

## VERROUILLAGE DE SÉCURITÉ :

Retirer la **Clé de Sécurité (n° 1)** de la console pour arrêter immédiatement le tapis de course. Une fois le tapis de course pleinement immobilisé, la fenêtre de la console affiche «---» et le tapis émet des bips. Pour redémarrer le tapis de course, insérer l'extrémité magnétique de la **Clé de Sécurité (n° 1)** dans la console et appuyer sur la touche START.

## FONCTION ÉCONOMIE D'ÉNERGIE :

Au bout de 10 minutes d'inactivité, le tapis de course passe en *mode économie d'énergie*. Quand le tapis de course est dans ce mode, la fenêtre d'affichage de la console s'éteint. Pour réactiver, appuyer sur n'importe quelle touche.

## MISE HORS TENSION :

L'alimentation du tapis de course peut être coupée sans risque à tout moment pendant ou après un exercice.

## ATTENTION!

1. Nous vous recommandons de vous limiter à des vitesses lentes en début de séance et de tenir les poignées latérales jusqu'à ce que vous vous sentiez à l'aise avec le tapis de course.
2. Insérez l'extrémité magnétique de la clé de sécurité dans la console et accrochez l'autre extrémité à vos vêtements avec la pince de sécurité avant de commencer l'exercice. Pour terminer votre entraînement, appuyez sur la touche STOP ou retirez la clé de sécurité. Le tapis de course s'arrêtera immédiatement.

# DÉPANNAGE

Code	Description	Comment régler les problèmes
----	Défaut de clé de sécurité.	<ol style="list-style-type: none"> <li>1. Bien insérer la clé de sécurité.</li> <li>2. Remplacer le capteur de la clé de sécurité ou la clé elle-même. Si le problème persiste, remplacer la console.</li> </ol>
E01	Anomalie de communication: aucune communication entre la console et le tableau de commande.	<p>Sources possibles: La communication est bloquée entre le tableau de commande et la console, vérifier que les câbles sont raccordés correctement et qu'ils ne présentent ni trou ni dommage.</p> <p>Si le problème persiste, examiner le tableau de commande et l'IC PCB pour voir s'il y a des dommages et remplacer au besoin.</p>
E02	Défaillance du moteur ou du tableau de commande.	<ol style="list-style-type: none"> <li>1. Vérifier que le câble du moteur est bien raccordé. Rebrancher le câble et redémarrer.</li> <li>2. Examiner le moteur ou le tableau de commande à la recherche de dommages. Remplacer au besoin.</li> </ol>
E04	Problème d'inclinaison : le capteur d'inclinaison est endommagé ou le câble du moteur d'inclinaison n'est pas raccordé correctement.	Vérifier que le câble du capteur et celui d'alimentation CA sont correctement raccordés. Vérifier que le câble du moteur d'inclinaison ne présente ni trou ni dommage.
E05	Protection contre la surintensité.	<p>Sources possibles: Charge de courant excessive, la tension d'arrivée est trop basse ou trop élevée. Le tableau de commande est endommagé. Une pièce mobile du tapis de course est coincée et le moteur ne peut pas fonctionner correctement.</p> <p>Essayer de redémarrer le tapis de course. Prêter également attention aux odeurs de brûlé autour du moteur et du tableau de commande. Vérifier que l'alimentation et la tension sont conformes à la norme.</p> <p>Inspecter les pièces mobiles pour s'assurer qu'elles fonctionnent correctement. Prêter attention aux bruits anormaux des moteurs.</p>
E06	Protection contre les variations de voltage.	<p>Sources possibles: La tension d'alimentation est inférieure à la normale de 50% ou le dispositif de contrôle rencontre des problèmes. S'assurer que les câbles du moteur sont branchés. Vérifier la présence de dommages ou d'odeurs de brûlé sur le tableau de commande. Remplacer au besoin.</p>
La console n'affiche rien	Anomalie du tableau de commande.	<ol style="list-style-type: none"> <li>1. Regarder si l'interrupteur de surintensité est désactivé et, si tel est le cas, appuyer pour l'activer.</li> <li>2. Vérifier que le câble est correctement branché au niveau de l'interrupteur d'alimentation, de l'interrupteur de surintensité et du tableau de commande.</li> <li>3. Vérifier tous les câbles de la console et ceux qui la relie au panneau de commande.</li> <li>4. Examiner le transformateur et le remplacer au besoin.</li> </ol>

# CONNECT WITH US

FOR FITNESS  
ARTICLES, VIDEOS  
& WORKOUTS



@SUNNYHEALTHANDFITNESS



@SUNNYHEALTHFITNESS



@SUNNYHEALTHFIT



/SUNNYHEALTHFITNESS



/SUNNYHEALTHANDFITNESS

[WWW.SUNNYHEALTHFITNESS.COM](http://WWW.SUNNYHEALTHFITNESS.COM)