

amazonbasics



TILTING TV WALL MOUNT FOR MOST 12-INCH TO 39-INCH TVs

SUPPORT DE MONTAGE MURAL INCLINABLE POUR LA PLUPART DES TÉLÉVISEURS DE 12 À 39 POUCES

NEIGBARE TV-WANDHALTERUNG FÜR DIE MEISTEN FERNSEHER VON 12 ZOLL BIS 39 ZOLL DIAGONALE (30 CM BIZ 99 CM)

STAFFA DI MONTAGGIO A PARETE CON INCLINAZIONE PER LA MAGGIOR PARTE DEI TV DA 12 POLLICI A 39 POLLICI

SOPORTE DE TV PARA PARED INCLINABLE PARA LA MAYORÍA DE LAS PANTALLAS DE 12 A 39 (30 CM A 99 CM)

ASIN B01KBE054Q

## SPECIFICATIONS

Display Size: 12" to 39" Maximum Load: 18.2 kg (40 lbs.)

Mounting Pattern: 75 x 75, 100 x 100, 200 x 100, 200 x 200

Tilt Range: -3° to 10° down Profile: 1.5" (38mm)

## CAUTION!

This product is for indoor use only! Never use the mount outdoors!

## WARNINGS

1. Read these instructions before you begin. If at any time you are unclear about the directions and believe you need further assistance, contact 1-866-216-1072. If you are unsure about any part of the process, contact a professional contractor or installer for assistance. Only use the correct tools as noted in these instructions. Improper installation can result in personal injuries and/or damage.
2. At least two people with technical knowledge are required for installing the mount and TV. Keep children and pets away during installation, as they might swallow small parts or packaging resulting in danger of choking/suffocation.
3. Check carefully to ensure that there are no missing or damaged parts. Never use defective parts. To receive replacement or missing part(s) visit [amazon.com/gp/help/customer/contact-us](https://amazon.com/gp/help/customer/contact-us) or call our Customer Service Department at 1-866-216-1072. Please have the model number, date code, part number(s) and your sales receipt, or other proof of purchase available for reference.
4. Use and install this product only according to the intended use as described within these instructions. Misuse may lead to hazards resulting in potential damage and personal injuries. Do not modify the structure of this product in any way. Manufacturer cannot be liable for direct or indirect damage or personal injuries caused by incorrect mounting, incorrect use, modification to the structure, or incorrect assembly. Keep the instruction manual in a safe place..
5. Refer to the instruction manual provided with the TV you are going to install on this product. It includes additional information for the mounting, ventilation and suitable mounting location. Compare the technical data and requirements to make sure that this product is suitable for your TV.
6. **IMPORTANT!** Choose the right place to install the wall plate.
  - For safety reasons make sure the wall can support at least 5 times the weight of the television and mount. The manufacturer takes no responsibility for failure caused by walls of insufficient strength.

English

Français

Deutsche

Italiano

Español

- The maximum wall covering thickness; such as gypsum drywall, lath, plastic, etc. should not be greater than 16mm (wood stud walls) or 10mm (masonry walls).
- Do not mount to drywall alone.
- Examine the wall you want to install the mount to before you start installation. Make sure that there are no hidden power supply cables, gas pipes, water pipes or other objects hidden in the wall that might be hit by the drill, screws or other hardware.
- For wood stud walls: This mount is designed to be mounted to 2" X 4" and Grade No. 2, wood studs that are spaced 16" on center. Wood studs should be 2" x 4", at minimum: 1.5" X 3.5" (38 mm X 89 mm).

Only install the product into wood studs which meet the requirement of American Softwood Lumber Standard No. PS20, never install on plywood.

- For concrete walls: The bracket must be installed into a solid concrete wall. Make sure the concrete wall is suited for Standard Test Method for Compression Strength of Cylindrical Concrete Specimens, ASTM C39, or equivalent.
  - This product should never be mounted to metal framing studs or bricks.
  - If the mounting bracket will be attached to any structure other than specified in this manual, only a licensed professional contractor/installer should perform this installation. The supporting structure must support, at minimum, four times the combined weight of the mounting bracket and TV. It is the responsibility and liability of the installer to ensure the suitability of the supporting structure.
  - Never install into furniture! This can lead to instability resulting in personal injuries and/or damage.
- 7.** Always support the TV with your hands when making adjustments. Make sure to tighten screws and other connections well, but do not over-tighten them. Never use an electric tool to tighten screws and nuts.
- 8.** Once you have mounted the bracket and television, ensure they are sufficiently secure and safe to use.

**Maintenance** Users should check and maintain the product frequently to ensure the flat panel TV and mount work normally, safely and securely. Make sure the screws are tight every two months.

## SPÉCIFICATIONS

Grandeur de l'écran : 12 po à 39 po Charge maximale : 18,2 kg (40 lbs.)

Modèle de montage : 75 x 75, 100 x 100, 200 x 100, 200 x 200

Plage verticale : -3° à 10° vers le bas Profil : 38mm (1,5 po)

**MISE EN GARDE!** Ce produit est destiné uniquement à une utilisation en intérieur! Ne jamais utiliser le support en extérieur!

## AVERTISSEMENTS

- 1.** Bien lire le mode d'emploi avant de débiter. Si vous avez des questions ou des doutes au sujet des instructions, communiquez avec le 1 866 216-1072. Si vous n'êtes pas sûr du processus, communiquez avec un professionnel ou un installateur pour assistance. Utilisez uniquement les outils appropriés, comme recommandé dans le mode d'emploi. Une mauvaise installation peut entraîner des blessures et / ou des accidents personnels.
- 2.** Au moins deux personnes ayant des connaissances techniques sont nécessaires pour installer le support du téléviseur. Gardez les enfants et les animaux éloignés lors de l'installation, car ils pourraient avaler de petites pièces ou des morceaux d'emballages, pouvant causer un étouffement et / ou une suffocation.
- 3.** Vérifiez soigneusement qu'il n'y ait pas de pièces manquantes ou endommagées. Ne jamais utiliser de pièces défectueuses. Pour obtenir des pièces de rechange, rendez-vous sur [amazon.com/gp/help/customer/contact-us](https://www.amazon.com/gp/help/customer/contact-us) ou communiquez avec notre service d'assistance clientèle au 1 866 216-1072. S'il vous plaît, ayez le numéro de modèle, le code de date, le (les) numéro (s) de pièce (s) et votre reçu d'achat ou autre à portée de la main pour référence.
- 4.** Utilisez et installez ce produit uniquement pour l'usage prévu, comme recommandé dans le mode d'emploi. Une mauvaise utilisation peut entraîner de potentiels dommages et des blessures corporelles. Ne modifier la structure de ce produit en aucune façon. Le fabricant ne peut être tenu responsable des dommages directs, indirects ou corporels causés par un montage/assemblage incorrect, une mauvaise utilisation, ou une modification de la structure. Gardez le mode d'emploi dans un endroit sûr.
- 5.** Se reporter au mode d'emploi fourni avec le téléviseur que vous allez installer sur ce produit. Celui-ci contient des informations supplémentaires pour le montage, la ventilation et l'emplacement du support approprié. Comparez les données et les exigences techniques pour vous assurer que ce produit soit adapté à votre téléviseur.

English

Franciás

Deutsche

Italiano

Español

**6. IMPORTANT!** Choisissez le bon endroit pour installer la plaque murale.

- Pour des raisons de sécurité, assurez-vous que le mur peut supporter au moins 5 fois le poids de la télévision et du support.  
Le fabricant n'assume aucune responsabilité pour les dysfonctionnements attribuables à des murs de solidité insuffisante.
- L'épaisseur du revêtement mural (cloisons sèches de gypse, lattes, plastique, etc.) ne doit pas dépasser 16 mm (mural avec montants de bois) ou 10mm (mural de maçonnerie).
- Ne pas installer sur une cloison sèche sans autre support.
- Examinez le mur sur lequel vous souhaitez installer le support avant de commencer l'installation. Assurez-vous qu'il n'y ait pas de câbles d'alimentation cachés, de conduites de gaz, d'eau ou d'autres objets dans le mur qui pourraient être atteints par la perceuse, les vis ou tout autre matériel.
- Pour les murs à ossature en bois : Ce support est conçu pour être monté sur des goujons de bois de 2 po x 4 po et de classe 2, espacés de 16 po au centre. Les goujons de bois doivent être d'une largeur de 2 po x 4 po, minimum : 1,5 po x 3,5 po (38 mm X 89 mm).  
N'installer le produit que sur des poutres de bois qui répondent à la norme PS20 de l'American Softwood Lumber Standard. Ne jamais installer sur du contreplaqué.
- Pour les murs en béton : Le support doit être installé sur un mur en béton solide. Assurez-vous que le mur de béton convient au test standard de résistance à la compression d'échantillons de béton cylindriques ASTM C39 ou à un test équivalent.
- Ce produit ne doit jamais être installé sur les montants d'ossatures métalliques ou sur des briques.
- Au cas où le support de montage se joigne à toute structure autre que celle spécifiée dans ce manuel, nous recommandons le service d'un installateur professionnel agréé pour ce faire. La structure de support doit prendre en charge, au minimum, quatre fois le poids combiné du support et du téléviseur. Il est de la responsabilité de l'installateur de s'assurer de la pertinence de la structure où l'appareil sera installé.
- Ne jamais installer à l'intérieur d'un meuble! Cela peut entraîner une instabilité qui pourrait causer des blessures ou des accidents.

**7.** Toujours soutenir le téléviseur avec vos mains lors des réglages. Assurez-vous de bien serrer les vis et autres connexions sans toutefois les forcer. Ne jamais utiliser d'outil électrique pour serrer les vis et les écrous.

**8.** Une fois que vous avez monté le support et la télévision, veiller à ce que ces derniers soient suffisamment sécurisés et sûrs à utiliser.

**Entretien** Il est recommandé que les utilisateurs vérifient et révisent fréquemment le produit, afin de s'assurer que le téléviseur plat et son support fonctionnent normalement et en toute sécurité. Vérifiez la sûreté des vis tous les deux mois.

## SPEZIFIKATIONEN

Bildschirmgröße: 12“ bis 39“ Maximalgewicht: 18,2 kg (40 lbs.)

Einbauschablone: 75 x 75, 100 x 100, 200 x 100, 200 x 200

Neigungsbereich: -3° bis 10° nach unten Profil: 38mm (1.5“)

**ACHTUNG!** Dieses Produkt ist nur für den Innengebrauch! Verwenden Sie die Halterung niemals im Freien!

## WARNUNGEN

1. Bevor Sie anfangen, lesen Sie diese Anweisungen. Sollten Ihnen zu irgendeinem Zeitpunkt die Anweisungen unklar sein und Sie glauben, dass Sie weitere Hilfe benötigen, wenden Sie sich an 1-866-216-1072. Sollten Sie sich zu irgendeinem Zeitpunkt bei einem Teil des Ablaufes unsicher sein, kontaktieren Sie eine professionelle Vertragsfirma oder Installateur für weitere Hilfe. Verwenden Sie nur das in dieser Anleitung beschriebene richtige Werkzeug. Eine unsachgemäße Installation kann zu persönlichen Verletzungen oder Schäden führen.
2. Zumindest zwei Leute mit technischer Erfahrung sind für die Installation der Halterung und des TVs erforderlich. Halten Sie Kinder und Tiere während der Installation fern, da die Gefahr besteht, dass sie an kleinen Teilen oder Verpackungsmaterial ersticken.
3. Stellen Sie sorgfältig sicher, dass keine Teile fehlen oder beschädigt sind. Verwenden Sie niemals beschädigte Teile. Um Ersatzteile oder fehlende Teile zu erhalten, suchen Sie [amazon.com/gp/help/customer/contact-us](https://www.amazon.com/gp/help/customer/contact-us) auf, oder rufen Sie unsere Kundenserviceabteilung unter 1-866-216-1072 an. Bitte halten Sie Modellnummer, den Datumscode, Teilenummer(n) und Ihre Rechnung oder andere Referenzen falls verfügbar bereit.
4. Nutzen und installieren Sie dieses Produkt nur gemäß der beabsichtigten Verwendung wie in dieser Anleitung beschrieben. Missbrauch kann zu möglichen Gefahren und daraus resultierenden Schäden und Verletzungen führen. Verändern Sie in keiner Weise die Struktur dieses Produkts. Der Hersteller kann nicht für den direkten oder indirekten Schaden oder persönlichen Verletzungen, verursacht durch die falsche Montage, falschen Gebrauch, Veränderungen an der Struktur, haftbar gemacht werden. Bewahren Sie diese Bedienungsanleitung an einem sicheren Platz auf.
5. Beachten Sie die Bedienungsanleitung, die mit dem TV mitgeliefert wurde, wenn Sie mit der Installation dieses Produkts anfangen. Dies beinhaltet zusätzliche Informationen für die Montage, Belüftung und geeignete Montagestelle. Vergleichen Sie die technischen Daten und Anforderungen, um sicherzugehen, dass dieses Produkt der für Sie geeignete Fernseher ist.
6. **WICHTIG!** Wählen Sie die geeignete Stelle für die Installation der Wandhalterung.
  - Aus Sicherheitsgründen stellen Sie bitte sicher, dass die Wand mindestens das Verfünffachen des Gewichts von Fernseher und Halterung tragen kann. Der Hersteller übernimmt keine Haftung für Schäden, die durch Wände mit nicht ausreichender Tragfähigkeit verursacht werden.

- Die maximale Stärke der Wandverkleidung, wie zum Beispiel Gipskartonplatten, Holzlatten, Kunststoff usw. darf nicht mehr als 16 mm betragen (Wände mit Holzpfosten) oder 10mm (Wände aus Mauerwerk).
  - Nicht an einer Trockenbauwand installieren.
  - Überprüfen Sie die Wand, auf der Sie die Halterung montieren wollen, vor Installationsbeginn. Stellen Sie sicher, dass sich keine nicht sichtbaren Stromleitungen, Gasleitungen, Wasserleitungen oder andere Objekte in der Wand befinden, die durch den Bohrer, die Schrauben oder andere Hardware beschädigt werden könnten.
  - Für Holzständerwände: Diese Halterung ist konzipiert, auf einer 2" x 4" und Klasse 2 Holzständerwand mit einem 16" Zentrum montiert zu werden. Die Holzständer sollten zumindest 2" x 4" sein. 1,5 "x 3,5" (38 mm x 89 mm). Installieren Sie das Produkt nur in Holzdübel, die den Anforderungen der amerikanischen Weichholznorm Nr. PS 20 entsprechen. Installieren Sie es nie auf Sperrholz.
  - Für Betonwände: Die Halterung muss an einer massiven Betonwand angebracht werden. Vergewissern Sie sich, dass die Beton- oder Steinwand für die Standardtestmethode der Druckfestigkeit zylindrischer Betonproben, ASTM C39 oder eine vergleichbare Testmethode geeignet ist.
  - Das Produkt sollte niemals an einem Metallrahmen oder Ziegeln montiert werden.
  - Wenn die Halterung an ein anderes Material als in dieser Anleitung angegeben montiert werden soll, darf diese Montage nur von einem lizenzierten professionellen Vertragspartner / Installateur durchgeführt werden. Die Tragestruktur muss zumindest das vierfache Gewicht der Halterung und des TVs tragen können. Es obliegt der Verantwortung und Haftung des Installateurs, sicherzustellen, dass die Tragestruktur geeignet ist.
  - Niemals auf Möbel montieren! Dies kann zu Instabilität führen und zu Verletzungen und oder Schäden führen.
- 7.** Unterstützen Sie den Fernseher immer mit Ihren Händen, wenn Sie Anpassungen vornehmen. Achten Sie darauf, die Schrauben gut festzuziehen und andere Verbindungen gut zu fixieren, aber überdrehen Sie diese nicht. Verwenden Sie niemals ein elektrisches Werkzeug, um die Schrauben und Muttern anzuziehen.
- 8.** Sobald Sie die Halterung und den Fernseher montiert haben, stellen Sie sicher, dass dieser ausreichend sicher für den Gebrauch ist.

**Maintenance** Benutzer sollten das Produkt regelmäßig prüfen und pflegen, um sicherzustellen, dass der Flachbildfernseher und die Montage normal, sicher und zuverlässig funktionieren. Achten Sie alle zwei Monate darauf, dass die Schrauben fest angezogen sind.

## SPECIFICHE

Dimensione schermo: da 12" a 39" Carico massimo: 18,2 kg (40 lbs.)

Dima di montaggio: 75 x 75, 100 x 100, 200 x 100, 200 x 200

Gamma di inclinazione: da -3° a 10° verso il basso Profilo: 38mm (1.5")

**ATTENZIONE!** Questo prodotto è solo per uso interno! Non utilizzare mai il supporto all'esterno!

## AVVERTENTE

1. Leggere queste istruzioni prima di iniziare. In caso di dubbi sulle istruzioni e se si necessita di ulteriore assistenza, contattare 1-866-216-1072. Se non si è sicuri di una parte della procedura, contattare una ditta o un installatore professionale per richiedere assistenza. Utilizzare solo gli attrezzi corretti indicati nelle presenti istruzioni. Un'installazione errata potrebbe provocare lesioni personali e/o danni.
2. Per l'installazione del supporto e della TV, sono necessarie almeno due persone con competenze tecniche. Tenere bambini e animali lontano durante l'installazione, poiché potrebbero ingerire piccoli componenti o parti di imballaggio con conseguente pericolo di soffocamento.
3. Controllare con attenzione per accertarsi che non vi siano parti danneggiate o mancanti. Non utilizzare mai parti difettose. Per richiedere ricambi o componenti mancanti visitare [amazon.com/gp/help/customer/contact-us](https://www.amazon.com/gp/help/customer/contact-us) o contattare il Reparto di Assistenza clienti al numero 1-866-216-1072. Tenere a portata di mano il numero di modello, il codice della data, i part number, la ricevuta e altre prove dell'acquisto.
4. Utilizzare e installare questo prodotto in base all'uso previsto, come descritto nelle presenti istruzioni. L'inosservanza di quanto suddetto potrebbe provocare rischi con potenziali danni e lesioni personali. Non modificare in alcun modo la struttura di questo prodotto. Il produttore non può essere responsabile di lesioni personali o danni diretti o indiretti causati dal montaggio errato, dall'uso non corretto, dalla modifica della struttura o dall'assemblaggio non conforme. Conservare le istruzioni in un luogo sicuro.
5. Fare riferimento al manuale di istruzioni fornito con la TV da installare su questo prodotto. Esso include informazioni aggiuntive per il montaggio, la ventilazione e la posizione di supporto adatta. Confrontare i dati tecnici e i requisiti per accertarsi che questo prodotto sia idoneo per la TV.
6. **IMPORTANTE!** Scegliere il luogo corretto per installare la piastra a parete.
  - Per motivi di sicurezza accertarsi che la parete sia in grado di sostenere almeno 5 volte il peso della TV e del supporto.Il produttore non si assume la responsabilità per guasti causati da pareti di forza insufficiente.

English

Francias

Deutsche

Italiano

Español

- Lo spessore di copertura della parete massimo; come la parete a secco di gesso, assicella, plastica ecc. non dovrebbe essere superiore a 16 mm (pareti con montane di legno) o 10mm (pareti in muratura).
  - Non montare su cartongesso solo.
  - Esaminare la parete sulla quale si desidera installare il supporto, prima di iniziare l'installazione. Accertarsi che non vi siano cavi di alimentazione nascosti, tubi del gas o altri oggetti nascosti nel muro che potrebbero essere colpiti dal punzone, dalle viti o altra bulloneria.
  - Per le pareti in cartongesso con intelaiatura di legno: Questo supporto è progettato per essere montato su barre di legno e Grado N. 2. : 2" X 4" distanziate di 16" al centro. Le barre di legno devono essere 2" x 4", minimo: 1,5" X 3,5" (38 mm X 89 mm). Installare solo il prodotto nei perni di legno che soddisfano i requisiti dell'American Softwood Lumber Standard No. PS20, non installare mai su compensato.
  - Per pareti in cemento: La staffa deve essere installata in una parete di cemento solido. Assicurarsi che la parete in cemento sia idonea al Metodo di test standard per forza di compressione di campioni di cilindrici in cemento , ASTM C39, o equivalente.
  - Questo prodotto non deve essere mai montato su intelaiature di metallo o mattoni.
  - Se fosse necessario fissare la staffa di supporto a una struttura diversa da quelle specificate nel presente manuale, rivolgersi a una ditta/un installatore professionale per l'installazione. La struttura di supporto deve essere in grado di sostenere, almeno, quattro volte il peso combinato dell staffa di supporto e della TV. È responsabilità dell'installatore accertare l'idoneità della struttura di supporto.
  - Non installare mai nei mobili! Ciò potrebbe provocare instabilità con conseguenti lesioni personali e/o danni.
- 7.** Sorreggere sempre la TV con le mani quando si effettuano regolazioni. Accertarsi di serrare correttamente le viti e altri collegamenti, senza serrare eccessivamente. Non utilizzare attrezzi elettrici per serrare viti e dadi.
- 8.** Una volta montata la staffa e la TV, accertarsi che tutto sia sufficientemente saldo e sicuro.

**Manutenzione** Gli utenti devono frequentemente controllare ed eseguire la manutenzione del prodotto per accertarsi che la TV a schermo piatto e il supporto funzionino correttamente, in modo saldo e sicuro. Ogni due mesi, controllare il serraggio delle viti.

## ESPECIFICACIONES

Tamaño de la pantalla: De 12 in a 39 in Carga máxima: 18,2 kg (40 lbs)

Patrón de montaje: 75 x 75, 100 x 100, 200 x 100, 200 x 200

Rango de inclinación: De -3 ° a 10 ° hacia abajo Perfil: 38mm (1.5 in)

**PRECAUCIÓN** Este producto está diseñado solamente para usarse en interiores. Nunca use el montaje al aire libre.

## ADVERTENCIAS

1. Lea estas instrucciones antes de comenzar. Si, en cualquier momento, tiene dudas sobre las instrucciones y cree que necesita más ayuda, póngase en contacto llamando al 1-866-216-1072. Si no está seguro acerca de alguna parte del proceso, póngase en contacto con un contratista profesional o instalador para obtener ayuda. Solo use las herramientas correctas, como se indica en estas instrucciones. Una instalación incorrecta puede dar lugar a lesiones o daños personales.
2. Se requieren al menos dos personas con conocimientos técnicos para la instalación del soporte y del televisor. Mantenga a los niños y a las mascotas lejos durante la instalación, ya que podrían tragarse las piezas pequeñas o el empaque, lo que podría provocar un peligro de atragantamiento/asfixia.
3. Revise cuidadosamente para asegurarse de que no haya piezas faltantes ni dañadas. Nunca utilice piezas defectuosas. Para recibir piezas de repuesto o piezas faltantes, visite [amazon.com/gp/help/customer/contact-us](http://amazon.com/gp/help/customer/contact-us) o llame al Departamento de Servicio al Cliente al 1-866-216-1072. Tenga el número de modelo, el código de fecha, los números de pieza y su recibo de ventas u otro comprobante de compra disponibles como referencia.
4. Use e instale este producto solamente de acuerdo con el uso previsto, como se describe en estas instrucciones. Un uso incorrecto puede dar lugar a riesgos que pueden provocar posibles daños y lesiones personales. No modifique la estructura de este producto de ninguna manera. El fabricante no puede ser responsable de los daños directos o indirectos o lesiones personales causadas por un montaje incorrecto, un mal uso, una modificación de la estructura o un armado incorrecto. Conserve el manual de instrucciones en un lugar seguro.
5. Consulte el manual de instrucciones provisto con el televisor que instalará sobre este producto. Incluye información adicional para el montaje, la ventilación y la ubicación de montaje adecuada. Compare los datos técnicos y los requisitos para asegurarse de que este producto sea adecuado para su televisor.
6. ¡IMPORTANTE! Elija el lugar adecuado para instalar la placa de pared.
  - Por razones de seguridad, asegúrese de que la pared pueda soportar por lo menos 5 veces el peso del televisor y del soporte.

El fabricante no se responsabiliza de los fallos causados por paredes de resistencia insuficiente.

- El espesor máximo que cubre la pared, tales como paneles de yeso, chapas, plástico, etc., no debe ser mayor de 16 mm (paredes de montantes de madera) o 10mm (paredes de mampostería).
  - No monte a un muro de mampostería solo.
  - Examine la pared en la que desea instalar el soporte antes de empezar la instalación. Asegúrese de que no haya cables de suministro de energía, tuberías de gas, tuberías de agua u otros objetos ocultos en la pared que podrían sufrir impactos del taladro, de los tornillos o de otras herramientas.
  - Para paredes con montantes de madera: Este soporte está diseñado para montarse en montantes de madera de 2 in x 4 in y de Grado n.º 2, que están espaciados a 16 in en el centro. Los montantes de madera deben ser de 2 in x 4 in, como mínimo: 1.5 in x 3.5 in (38 mm x 89 mm)  
Instale el producto solo en pernos de madera que cumplan con el requisito de la Norma Estadounidense de Madera Blanda n.º PS20, nunca instale en madera contrachapada.
  - Para paredes de concreto: El soporte debe instalarse en una pared de concreto sólido. Asegúrese de que el muro de concreto sea adecuado para el Método de ensayo estándar para determinación del esfuerzo de compresión en especímenes cilíndricos de concreto, ASTM C39, o equivalente.
  - Este producto nunca debe montarse en montantes de marco de metal o ladrillos.
  - Si se acopla el soporte de montaje a cualquier estructura que no sea la especificada en este manual, solo un contratista profesional/instalador autorizado debe realizar esta instalación. La estructura de soporte debe soportar, como mínimo, cuatro veces el peso combinado de la base y del televisor. Es responsabilidad y obligación del instalador garantizar la idoneidad de la estructura de soporte.
  - Nunca instale el producto en los muebles. Esto puede producir inestabilidad y causar lesiones o daños personales.
- 7.** Siempre sostenga el televisor con las manos al realizar ajustes. Asegúrese de ajustar los tornillos y otras conexiones también, pero no las ajuste demasiado. Nunca utilice una herramienta eléctrica para ajustar tornillos y tuercas.
- 8.** Una vez que haya montado el soporte y el televisor, asegúrese de que sean lo suficientemente seguros de usar.

**Mantenimiento** Los usuarios deben revisar y dar mantenimiento al producto con frecuencia para asegurar que el televisor de pantalla plana y el soporte funcionen con normalidad y de manera segura. Asegúrese de que los tornillos estén ajustados cada dos meses.

(EN) INCLUDED PARTS  
 (FR) PIÈCES INCLUSES  
 (DE) IM LIEFERUMFANG ENTHALTENE TEILE  
 (IT) PARTI INCLUSE  
 (ES) PARTES INCLUIDAS

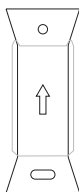

(EN) Wall Mount, 1  
 (FR) Support mural, 1  
 (DE) Wandbefestigung, 1  
 (IT) Supporto a parete, 1  
 (ES) Soporte de pared, 1

[WM]

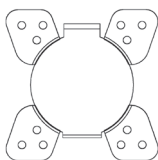

(EN) Monitor Plate, 1  
 (FR) Plaque de moniteur, 1  
 (DE) Monitor-Platte, 1  
 (IT) Piastra per lo schermo, 1  
 (ES) Placa del monitor, 1

[MP]

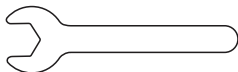

(EN) Wrench, 1  
 (FR) Clé, 1  
 (DE) Schraubenschlüssel, 1  
 (IT) Chiave, 1  
 (ES) Llave, 1

[WR5]

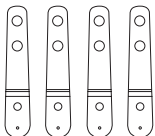

(EN) Adapter Plates, 4  
 (FR) Plaques d'adaptation, 4  
 (DE) Adapter-Platten, 4  
 (IT) Piastre-adattatore, 4  
 (ES) Placas adaptadoras, 4

[AP]



(EN) Wall Anchor, 2  
 (FR) Chevilles, 2  
 (DE) Dübel, 2  
 (IT) Tasselli, 2  
 (ES) Anclajes, 2

[U8]

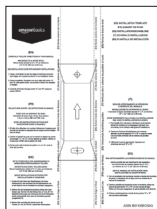

(EN) Installation Template, 1  
 (FR) Gabarit de pose, 1  
 (DE) Plantilla de instalación, 1  
 (IT) Schema di installazione, 1  
 (ES) Schablone für Installation, 1

[IT]



[TS] M6.3 X 63 mm, 2

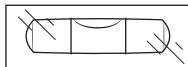

[LE]

(EN) Level  
 (FR) Niveau  
 (DE) Nivellierinstrument  
 (IT) Livella  
 (ES) Nivel

(EN) INCLUDED PARTS

(FR) PIÈCES INCLUSES

(DE) IM LIEFERUMFANG ENTHALTENE TEILE

(IT) PARTI INCLUSE

(ES) PARTES INCLUIDAS



[A] M4 x 12mm, 4



[B] M4 x 22mm, 4

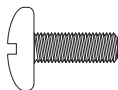

[J] M6 x 14mm, 8



[K] M6 x 24mm, 4

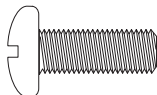

[M] M8 x 20mm, 4



[N] M8 x 30mm, 4

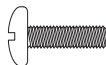

[GG] M5 x 14mm, 1



[JY] M6 Nut, 4

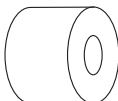

[D] M4, 4

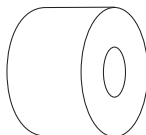

[Q] M6/M8, 4

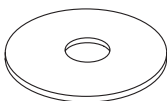

[R] M4, 6

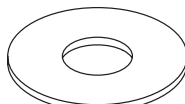

[S] M6/M8, 4

(EN) NECESSARY TOOLS  
(FR) OUTILLAGE NÉCESSAIRE  
(DE) ERFORDERLICHE WERKZEUGE  
(IT) ATTREZZI NECESSARI  
(ES) HERRAMIENTAS NECESARIAS



(EN) Phillips-head Screwdriver  
(FR) Tournevis à tête Phillips  
(DE) Kreuzschlitzschraubenzieher  
(IT) Cacciavite Phillips  
(ES) Destornillador philips (cruz)



(EN) Ratchet Set  
(FR) Clé à cliquet à douilles  
(DE) Schaltklinke Hilfsmittel  
(IT) Strumento Del Cricco  
(ES) Equipo de trinquete



(EN) Masking Tape  
(FR) Ruban de masquage  
(DE) Abdeckband  
(IT) Nastro adesivo  
(ES) Cinta de enmascarar



(EN) Stud Finder  
(FR) Détecteur de montant  
(DE) Bolzenfinder  
(IT) Rilevatore di montanti  
(ES) Localizador de montantes



(EN) Drill Bit: Wood: 5/32" (4mm), Masonry: 5/16" (8mm)  
(FR) Foret Bois : 5/32 po (4 mm), Maçonnerie : 5/16 po (8 mm)  
(DE) Bohrspitze, Holz: 4 mm; Mauerwerk: 8 mm  
(IT) Punta trapano da legno: 4 mm; da muratura: 8 mm  
(ES) Broca para madera: 5/32" (4 mm), para mampostería: 5/16" (8 mm)



(EN) Drill  
(FR) Perceuse  
(DE) Bohrer  
(IT) Trapano  
(ES) Taladro

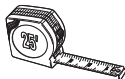

(EN) Tape Measure  
(FR) Ruban à mesurer  
(DE) Messband  
(IT) Metro  
(ES) Cinta métrica



(EN) Pencil  
(FR) Crayon  
(DE) Bleistift  
(IT) Matita  
(ES) Lápiz

(EN) ATTACHING THE MONITOR PLATE [MP]  
 (FR) FIXER LA PLAQUE DE MONITEUR [MP]  
 (DE) BEFESTIGUNG DER MONITOR-PLATTE [MP]  
 (IT) FISSAGGIO DELLA PIASTRA PER LO SCHERMO [MP]  
 (ES) CÓMO FIJAR LA PLACA DEL MONITOR [MP]

(EN) SELECT THE CORRECT SCREW - Before beginning, test several of the screws in your hardware kit to find the correct size and length for your television.

(FR) SÉLECTIONNER LA VIS CORRECTE - Avant de commencer, essayer différentes vis du nécessaire de visserie pour trouver la section et la longueur correctes pour le téléviseur.

(DE) DIE RICHTIGE SCHRAUBE AUSWÄHLEN - Bevor Sie mit der Installation beginnen, sind mehrere der in Ihrem Eisenteil-Satz enthaltenen Schrauben auszuprobieren, um die richtige Größe und Länge für Ihr TV zu ermitteln.

(IT) SELEZIONARE LE VITI CORRETTE - Prima di iniziare, cercare tra le varie viti nel kit di ferramenta quelle di dimensione e lunghezza corrette per il vostro televisore.

(ES) ELIJA EL TORNILLO CORRECTO - Antes de comenzar, pruebe varios tornillos de su kit de accesorios para encontrar el de tamaño y longitud indicados para su televisor.

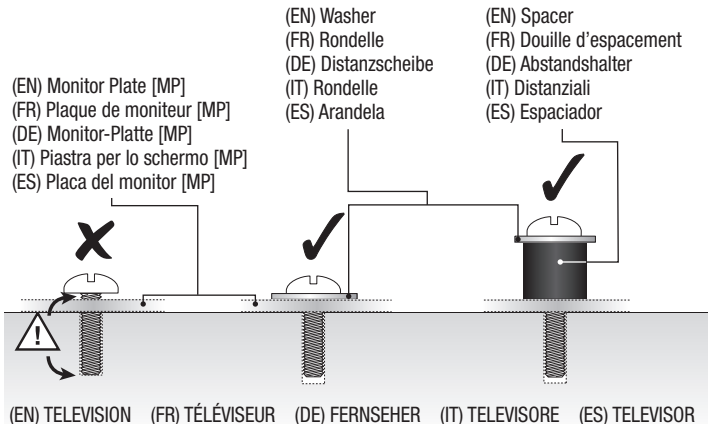

**(EN) DECIDE IF ADAPTER PLATES [AP] ARE NECESSARY**

Compare to the mounting holes on the back of your television.

**(FR) DÉCIDER SI DES PLAQUES D'ADAPTATION [AP] SON NÉCESSAIRES**

Comparer aux trous de fixation au dos du téléviseur.

**(DE) ENTSCHEIDEN SIE SICH, OB ADAPTER-PLATTEN [AP] ERFORDERLICH SIND**

Vergleichen Sie sie mit den Montagelöchern auf der Rückseite Ihres Fernsehers.

**(IT) DECIDERE SE LE PIASTRE-ADATTORE [AP] SONO NECESSARIE**

Verificare la corrispondenza tra la posizione dei fori sul retro del televisore e il supporto stesso.

**(ES) DETERMINE SI NECESITA LAS PLACAS ADAPTADORAS [AP]**

Compare los orificios de montaje en la parte trasera de su televisor.

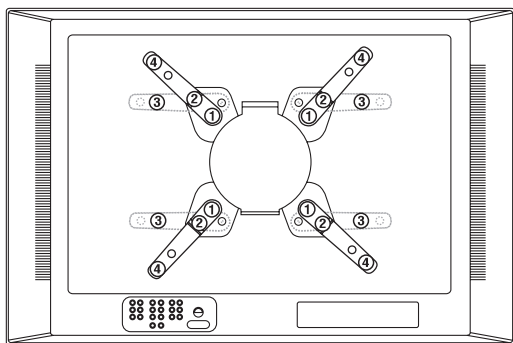

① 75mm x 75mm

② 100mm x 100mm

③ 200mm x 100mm

④ 200mm x 200mm

(EN) IF USING THE ADAPTER PLATES [AP]:

Attach the Adapter Plates [AP] to the Monitor Plate [MP] using four M6 x 14mm Screws [J] and four M6 Nuts [JY].

(FR) SI LES PLAQUES D'ADAPTATION [AP] SONT UTILISÉES :

Fixer les plaques d'adaptation [AP] à la plaque de moniteur [MP] à l'aide de quatre rondelles M6 x 14mm [J] et de quatre vis M6 [JY].

(DE) FALLS SIE ADAPTER- PLATTEN [AP] VERWENDEN:

Befestigen Sie die Adapter-Platten [AP] an der Monitor-Platte [MP] unter Einsatz von vier M6 x 14 mm Distanzscheiben [J] und vier M6 Schrauben [JY].

(IT) SE LE PIASTRE-ADATTORE [AP] SONO NECESSARIE:

Fissare le piastre-adattatore [AP] alla piastra per lo schermo [MP] con quattro rondelle M6 x 14mm [J] e quattro viti M6 [JY].

(ES) SI USA LAS PLACAS ADAPTADORAS [AP]

Una las placas adaptadoras [AP] a la placa del monitor [MP] usando cuatro tornillos M6 x 14mm [J] y cuatro tuercas M6 [JY].

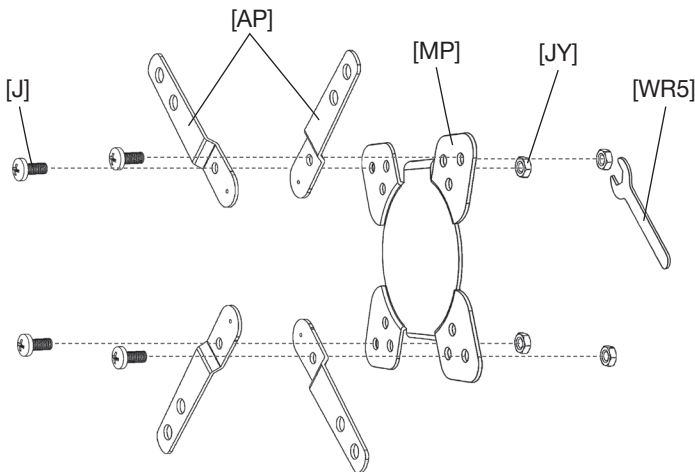

**(EN) ATTACH MONITOR PLATE [MP] TO TELEVISION**

Attach the Monitor Plate [MP] using the correct TV Mounting Screws [A, J, or M] and Washers [R or S] as shown. Do not place the Washers between the monitor plate and the TV.

**(FR) FIXER LA PLAQUE DE MONITEUR [MP] AU TÉLÉVISEUR**

Fixer la plaque de moniteur [MP] avec les vis [A, J, ou M] de fixation de TV et les rondelles [R ou S] correctes comme sur l'illustration. Ne pas place pas de rondelle entre la plaque de moniteur et le téléviseur.

**(DE) BEFESTIGEN SIE DIE MONITOR-PLATTE [MP] AN IHREM TV**

Befestigen Sie die Monitor-Platte [MP] unter Einsatz der passenden TV-Befestigungsschrauben [A, J, oder M] und Distanzscheiben [R o S], wie dargestellt.

Legen Sie die Distanzscheiben nicht zwischen die Monitor-Platte und den Fernseher.

**(IT) FISSARE LA PIASTRA PER LO SCHERMO [MP] AL TELEVISORE**

Fissare la piastra per lo schermo [MP] usando le viti [A, J, o M] e le rondelle [R o S] adatte per il televisore, come illustrato. Non posizionare le rondelle tra la piastra per il monitor e il televisore.

**(ES) UNA LA PLACA DEL MONITOR [MP] AL TELEVISOR**

Una la placa del monitor [MP] usando los tornillos [A, J, o M] de montaje para TV y las arandelas [R o S] correctos, tal como se muestra. No coloque las arandelas entre la placa del monitor y el TV.

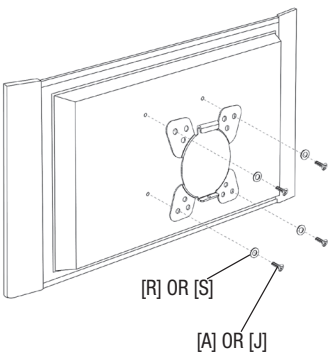

**(EN) DO NOT OVER TIGHTEN SCREWS!**  
**(FR) NE PAS FORCER SUR LES VIS !**  
**(DE) BITTE DIE SCHRAUBEN NICHT ZU FEST ZIEHEN!**  
**(IT) NON SERRARE ECCESSIVAMENTE LE VITI!**  
**(ES) NO AJUSTE DEMASIADO LOS TORNILLOS.**

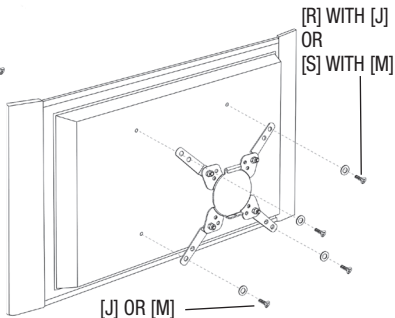

(EN) Use spacers [D or Q] if the Monitor Plate [MP] does not fit firmly against the back of the television, such as when the back of the television is curved, contains larger recessed mounting holes, or some other obstruction is in the way. The Monitor Plate must rest securely on the spacers, and should not be loose. Use longer screws [B, K or N].

(FR) Utiliser les douilles d'espacement [D ou Q] si la plaque de moniteur [MP] où les bras n'appuient pas fermement contre le dos du téléviseur, comme lorsque le dos du téléviseur est incurvé, qu'il contient de grands trous de fixation en retrait ou qu'il y a d'autres obstacles. La plaque de moniteur doit appuyer fermement sur les douilles d'espacement et ne pas avoir de jeu. Utilisez des vis plus longues [B, K ou N].

(DE) Verwenden Sie Abstandshalter [D oder Q], wenn die Monitor-Platte [MP] nicht fest gegen die Rückseite des TVs sitzt, beispielsweise, wenn die Rückseite des Fernsehers gerundet ist, größere ausgesparte Befestigungslöcher hat, oder falls irgend eine andere Blockierung vorhanden sein sollte. Die Monitor-Platte muss sicher auf den Abstandshaltern liegen, und darf nicht locker sein. Längere Schrauben [B, K oder N].

(IT) Utilizzare i distanziali [D o Q] quando la piastra per il monitor [MP] non appoggia perfettamente al retro del televisore, ad esempio quando la parte posteriore del televisore è ricurva, oppure è dotata di fori di montaggio infossati e di dimensioni maggiori, o quando è presente qualche tipo di intralcio. La piastra per lo schermo deve aderire fermemente ai distanziali, e non deve risultare allentata. Utilizzare viti più lunghe [B, K o N].

(ES) Use los espaciadores [D o Q] si la placa del monitor [MP] no encaja con firmeza contra la parte trasera del televisor, como en el caso en que esta parte es curva, contiene orificios de montaje embudidos más grandes o presenta alguna otra obstrucción. La placa del monitor tiene que descansar de manera segura sobre los espaciadores y no deben estar flojos. Utilice tornillos más largos [B, K o N].



(ES) DO NOT OVER TIGHTEN SCREWS!  
(FR) NE PAS FORCER SUR LES VIS !  
(DE) BITTE DIE SCHRAUBEN NICHT ZU FEST ZIEHEN!  
(IT) NON SERRARE ECCESSIVAMENTE LE VITI!  
(ES) NO AJUSTE DEMASIADO LOS TORNILLOS.

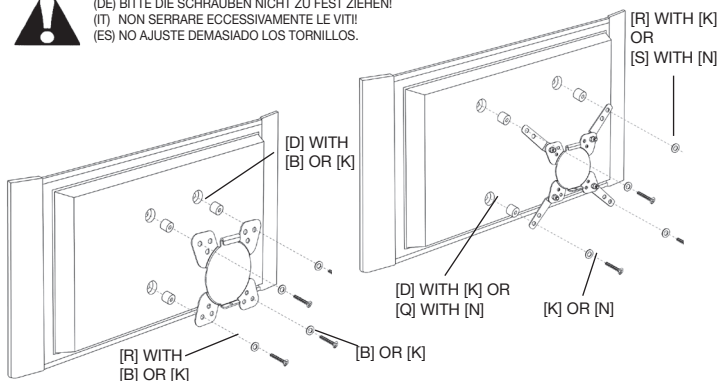

#### (EN) DETERMINE HEIGHT LOCATION OF TELEVISION

Measure the distance from the bracket holes to the top and bottom of the TV to determine the center mounting position. Measure from the floor up, and make small marks on the wall to help you determine the desired TV height. Using a level, line up the Installation Template [IT] with your pencil markings and tape it into place.

#### (FR) DÉTERMINER L'EMPLACEMENT EN HAUTEUR DU TÉLÉVISEUR

Mesurer la distance des trous du support et le haut et le bas du téléviseur pour déterminer la position de pose centrale. Mesurer la hauteur depuis le sol et tracer de petits repères sur le mur pour marquer la hauteur souhaitée pour le téléviseur. À l'aide d'un niveau, aligner le gabarit de pose [IT] sur les marquages et l'attacher avec du ruban adhésif.

#### (DE) BESTIMMEN SIE DIE STELLE DER HÖHE DES FERNSEHERS

Messen Sie den Abstand von den Trägerlöchern zum oberen und unteren Teil des TVs, um die Mitte festzulegen. Messen Sie vom Fußboden nach oben, und markieren Sie die Wand mit kleinen Bleistiftmarkierungen, um die gewünschte Höhe des Fernsehers bestimmen zu können. Mit einem Nivellierinstrument wird die Installationsschablone [IT] mit Ihren Bleistiftmarkierungen ausgerichtet und mit dem Abdeckband an der richtigen Stelle befestigt.

#### (IT) DETERMINARE LA POSIZIONE IN ALTEZZA DEL TELEVISORE

Per determinare la posizione centrale di montaggio, misurare la distanza dai fori dei sostegni alla parte superiore e quella inferiore del televisore. Misurare partendo dal pavimento, e fare un segno sul muro per indicare l'altezza desiderata. Con l'ausilio di una livella, allineare lo schema di installazione [IT] al segno sul muro e fissarlo con nastro adesivo.

#### (ES) DETERMINE LA ALTURA EN LA QUE COLOCARÁ EL TELEVISOR

Para determinar el centro de la posición de montaje mida la distancia desde los orificios del soporte hasta las partes superior y trasera del televisor. Mida desde el piso y haga pequeñas marcas sobre la pared para ayudarse a determinar la altura deseada para el TV. Use un nivel para alinear la plantilla de instalación [IT] con las marcas del lápiz y sujete con cinta adhesiva en el lugar.

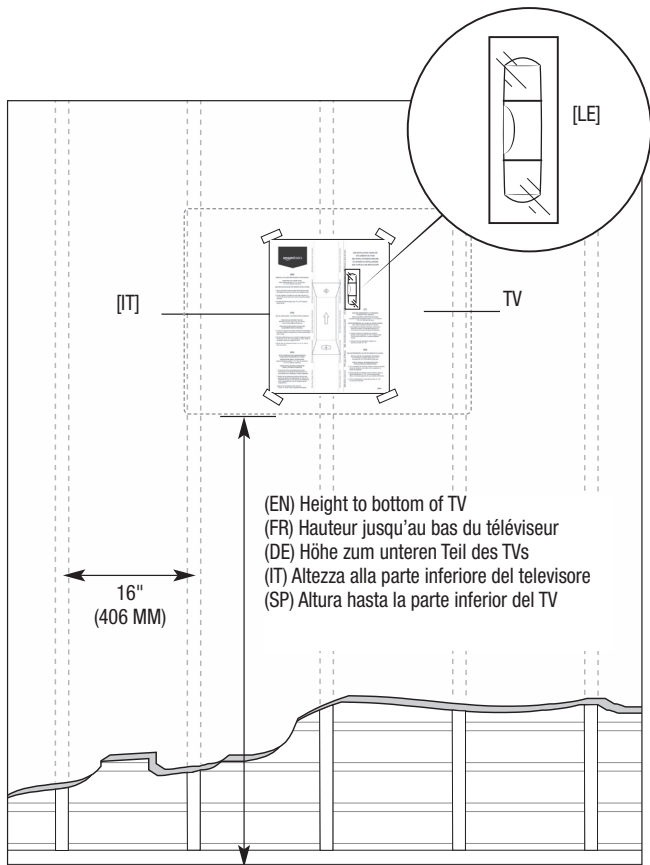

(EN) INSTALLING THE WALL MOUNT IN WOOD  
(FR) POSER LE SUPPORT MURAL SUR DU BOIS  
(DE) INSTALLATION DER WANDBEFESTIGUNG IN HOLZ  
(IT) INSTALLAZIONE DEL SUPPORTO A PARETE SU LEGNO  
(ES) CÓMO INSTALAR EL SOPORTE DE PARED EN MADERA

(EN) FIND THE WOOD STUD

Using a stud finder, find the exact location of the stud to which you want to attach the wall mount. Mark the right and left side to determine the center of the stud. Wood studs should be 2" x 4", at minimum: 1.5" X 3.5" (38 mm x 89 mm).

(FR) TROUVER LE MONTANT EN BOIS

À l'aide d'un détecteur de montant, trouver l'emplacement exact du montant sur lequel doit être attaché le support mural. Marquer les bords gauche et droit pour déterminer le centre du montant. Montants de bois: 2 po x 4 po. A'au moins : 1,5 po x 3,5 po (38 mm x 89 mm).

(DE) FINDEN SIE DEN HOLZBOLZEN

Mit einem Bolzenfinder können Sie den genauen Ort des Bolzens finden, an dem Sie die Wandbefestigung befestigen wollen. Markieren Sie die rechte sowie auch linke Seite, um die Mitte des Bolzens bestimmen zu können. Einem holzpfosten sollten 2" x 4" sein, an minimum: 1,5" x 3,5" (38 mm x 89 mm).

(IT) INDIVIDUARE IL MONTANTE DI LEGNO

Con l'ausilio di un rilevatore, individuare la posizione esatta del montante al quale si intende fissare il supporto a parete. Contrassegnare gli estremi sinistro e destro del montante per determinarne il punto centrale. I montanti di legno dovrebbe essere 2" x 4", al minimo: 1.5" x 3.5" (38 mm x 89 mm).

(ES) ENCUENTRE EL MONTANTE DE MADERA

Utilizando un localizador de montantes, encuentre la ubicación exacta del montante sobre el que desea fijar el soporte de pared. Marque los lados derecho e izquierdo para determinar el centro del montante. Los montantes de madera deben ser 2" x 4", un mínimo de 1,5" x 3,5" (38 mm x 89 mm).

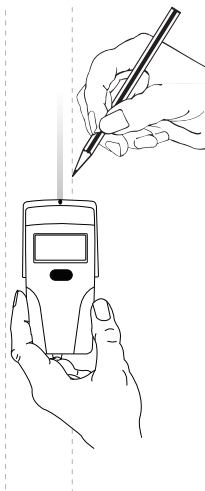

**(EN) FOR MASONRY INSTALLATIONS, SEE PAGE 26.**

**(FR) POUR UNE POSE SUR DE LA MAÇONNERIE, VOIR PAGE 26.**

**(DE) FÜR INSTALLATIONEN IN MAUERWERK, SIEHE SEITE 26.**

**(IT) PER INSTALLAZIONI A MURO, VEDERE A PAGINA 26.**

**(ES) PARA INSTALACIONES EN MAMPOSTERÍA CONSULTE LA PÁGINA 26**

#### **(EN) DRILL PILOT HOLES**

Follow directions on the Installation Template (IT) carefully. Drill two holes 2.5" (64mm) deep using a 5/32" (or 4mm) size drill bit in the "A" and "B" locations noted on the Installation Template.

#### **(FR) PERCER LES TROUS GUIDES**

Suivre avec attention les instructions figurant sur le gabarit de pose (IT). Percer deux trous de 64 mm (2,5 po) de profond avec un foret de 5/32 po (ou 4 mm) de diamètre aux emplacements notés « A » et « B » sur le gabarit de pose.

#### **(DE) FÜHREN SIE EINE VORBOHRUNG DURCH**

Bitte achten Sie darauf, dass der Installationsschablone (IT) sorgfältig gefolgt wird. Bohren Sie zwei 64 mm tiefe Löcher mit einer 4 mm großen Bohrspitze in die "A" und "B" Stellen auf der Installationsschablone.

#### **(IT) TRAPANARE I FORI-PILOTA**

Seguire con attenzione le istruzioni contenute sullo schema di installazione (IT). Trapanare due fori profondi 64 mm, con una punta da 4 mm, nei punti "A" e "B" indicati sullo schema di installazione.

#### **(ES) TALADRE ORIFICIOS GUÍA**

Siga atentamente las instrucciones de la plantilla de instalación (IT). Taladre dos orificios de 2,5" (64 mm) de profundidad con una broca de 5/32" (4 mm) en las ubicaciones "A" y "B" apuntadas en la plantilla de instalación.



**(EN) INSTALL THE WALL MOUNT [WM]**

Install the Wall Mount [WM] using two Lag Bolts [TS] and Washers [R] in the “A” and “B” holes. Do not tighten Lag Bolts completely.

**(FR) POSER LE SUPPORT MURAL [WM]**

Poser le support mural [WM] en vissant deux tire-fond [TS] et rondelles [R] dans les trous « A » et « B ». Ne pas complètement serrer les tire-fond.

**(DE) INSTALLATION DER WANDBEFESTIGUNG [WM]**

Installieren Sie die Wandbefestigung [WM] mit zwei Ankerbolzen [TS] und distanzscheibe [R] in die “A” und “B” Löcher. Ziehen Sie die Ankerbolzen nicht vollständig fest.

**(IT) INSTALLAZIONE DEL SUPPORTO A PARETE [WM]**

Installare il supporto a parete [WM] con due bulloni [TS] e rondelle [R] nei fori “A” e “B”. Non serrare completamente i bulloni.

**(ES) INSTALE EL SOPORTE DE PARED [WM]**

Instale el soporte de pared [WM] usando dos tirafondos [TS] y arandellas [R] en los orificios “A” y “B”. No ajuste completamente los tirafondos.

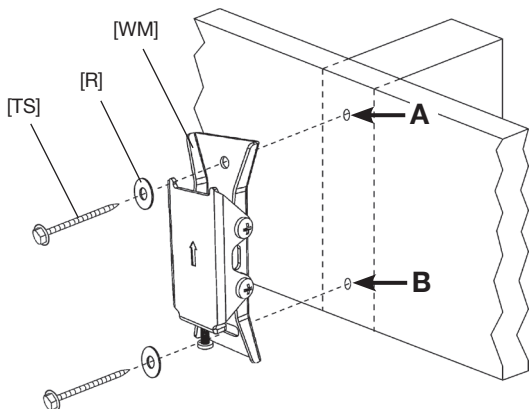

**(EN) DO NOT OVER TIGHTEN LAG BOLTS [TS]!**

**(FR) NE PAS FORCER SUR LES TIRE-FOND [TS] !**

**(DE) ZIEHEN SIE DIE ANKERBOLZEN [TS] NICHT ZU FEST!**

**(IT) NON SERRARE ECCESSIVAMENTE I BULLONI [TS]!**

**(ES) NO AJUSTE DEMASIADO LOS TIRAFONDOS [TS]!**



(EN) MOUNTING TO SOLID CONCRETE OR CINDER BLOCK  
(FR) POSE SUR DU BÉTON PLEIN OU DES PARPAINGS  
(DE) MONTAGE AN FESTBETON ODER SCHLACKENBETONBLOCK  
(IT) MONTAGGIO SU CALCESTRUZZO O BLOCCHI IN CEMENTO  
(ES) MONTAJE EN CONCRETO SÓLIDO LADRILLOS DE ESCORIAS

(ES) After you have determined your desired TV location, Line up the Installation Template [IT] to ensure you will not drill into any mortar joints. Tape the Installation Template in place securely on the wall with masking tape. Use a Level.

(FR) Après avoir déterminé l'emplacement souhaité pour le téléviseur, aligner le gabarit de pose [IT] de manière à ne pas percer dans des joints de mortier. Bien attacher le gabarit au mur avec du ruban de masquage. Utiliser un niveau.

(DE) Nachdem Sie den gewünschten Platz des Fernsehers bestimmt haben, wird die Installationsschablone [IT] ausgerichtet, um sicherzustellen, dass Sie nicht in Mörtelfugen bohren. Befestigen Sie die Installationsschablone [IT] sicher an der Wand mit Hilfe von Abdeckband. Verwenden Sie dazu Ihr Nivellierinstrument.

(IT) Dopo aver determinato la posizione più adatta per il televisore, allineare lo schema di installazione [IT] per assicurarsi di non trapanare in giunti di malta. Fissare lo schema al muro con nastro adesivo. Utilizzare una livella.

(ES) Luego de haber determinado la ubicación deseada para su TV, alinee la plantilla de instalación [IT] para asegurarse de que no necesitará perforar ninguna junta de argamasa. Utilice cinta adhesiva para sujetar la plantilla de instalación [IT] a la pared de forma segura. Utilice un nivel.

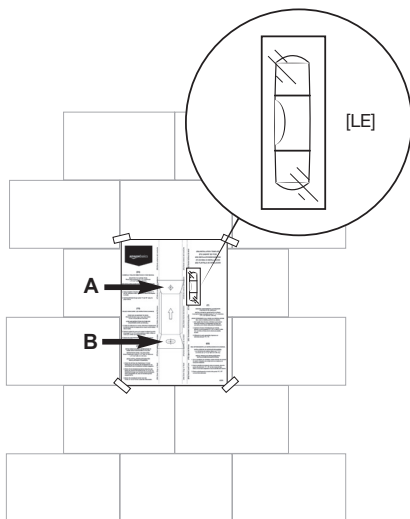

**(EN) DRILL PILOT HOLES**

Carefully drill two holes using a 5/16" (or 8mm) masonry drill bit in the "A" and "B" locations noted on the Installation Template. Each hole should be at least 3" (76mm) deep.

**(FR) PERCER LES TROUS GUIDES**

Percer soigneusement deux trous avec une mèche à maçonnerie de 5/16 po (ou 8 mm) aux emplacements notés « A » et « B » sur le gabarit de pose. Chaque trou doit être d'au moins 76 mm (3 po) de profond.

**(DE) FÜHREN SIE VORBOHRUNGEN DURCH**

Bohren Sie sorgfältig zwei Löcher mit einer 8 mm großen Bohrer Spitze für Mauerwerk in die "A" und "B" Stellen auf Ihrer Installationschablone. Jedes Loch sollte mindestens 76 mm tief sein.

**(IT) TRAPANARE I FORI-PILOTA**

Trapanare con attenzione due fori con una punta da muro da 8 mm, nei punti "A" e "B" come indicato nello schema di installazione. Ogni foro deve essere profondo almeno 76 mm.

**(ES) TALADRE ORIFICIOS GUÍA**

Taladre dos orificios con una broca de 5/16" (8 mm) para mampostería en las ubicaciones "A" y "B" apuntadas en la plantilla de instalación. Cada orificio debe tener, por lo menos, 3" (76 mm) de profundidad.

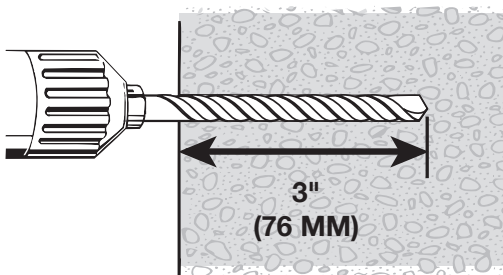



**(EN) DO NOT DRILL INTO MORTAR JOINTS! DRILL TOP HOLES AT LEAST 1" (25.4 MM) FROM THE JOINTS. USE A NEW DRILL BIT TO ENSURE OPTIMUM HOLDING ABILITY. DO NOT USE A HAMMER DRILL!**

**(FR) NE PAS PERCER DANS LES JOINTS DE MORTIER ! PERCER LES TROUS SUPÉRIEURS À AU MOINS 25 MM (1 PO) DES JOINTS. UTILISER UNE MÈCHE NEUVE POUR ASSURER UNE CAPACITÉ DE MAINTIEN OPTIMALE. NE PAS UTILISER DE PERCEUSE À PERCUSSION !**

**(DE) BITTE NICHT IN DEN FUGEN BOHREN! DIE OBEREN BOHRUNGEN SIND MINDESTENS 25,4 MM VON DEN FUGEN ENTFERNT VORZUNEHMEN. VERWENDEN SIE EINE NEUE BOHRERSPITZE, UM EINE OPTIMALE HALTEKAPAZITÄT ZU GEWÄHRLEISTEN. BENUTZEN SIE KEINEN BOHRHAMMER!**

**(IT) NON TRAPANARE DIRETTAMENTE NEI GIUNTI DI MALTA! PERFORARE FORI SUPERIORI AD UNA DISTANZA DI ALMENO 25,4 MILLIMETRI DA QUESTI. UTILIZZARE UNA PUNTA DI TRAPANO NUOVA PER ASSICURARE LA MIGLIORE CAPACITÀ DI OSTEGNO POSSIBILE. NON UTILIZZARE UN TRAPANO A PERCUSSIONE!**

**(ES) NO PERFORE LAS JUNTAS DE ARGAMASA. TALADRE ORIFICIOS SUPERIORES A UNA DISTANCIA DE, POR LO MENOS, 1" (25,4 MM) DE LAS JUNTAS. USE UNA BROCA NUEVA PARA GARANTIZAR UNA CAPACIDAD ÓPTIMA DE SUJECIÓN. NO USE UN TALADRO PERCUTOR.**

(EN) INSERT ANCHORS

Remove Template [IT] and insert Anchors [U8].

(FR) ENFONCER LES CHEVILLES

Enlever le gabarit [IT] et enfoncer des chevilles d'ancrage [U8].

(DE) DÜBEL EINFÜGEN

Entfernen Sie die Schablone [IT] und führen Sie Dübel [U8].

(IT) INSERIRE I TASSELLI

Togliere lo schema [IT] e inserire i tasselli [U8].

(ES) COLOQUE LOS ANCLAJES

Quite la plantilla [IT] y coloque los anclajes [U8].

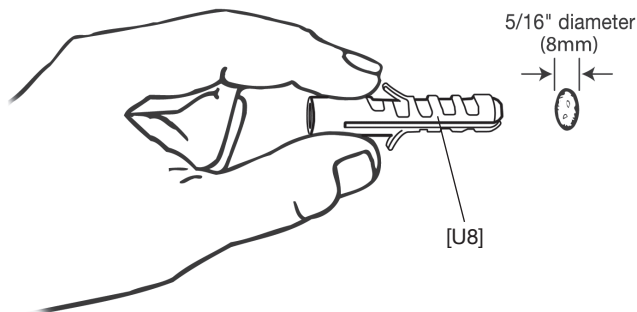

**(EN) INSTALL THE WALL MOUNT [WM]**

Install the Wall Mount [WM] using two Lag Bolts [TS] and Washers [R] in the “A” and “B” holes. Do not tighten Lag Bolts completely. Leave enough room to slip the Wall Mount over the Bolts. After the Wall Mount is on the wall, use a level to make sure the Wall Mount is vertically level.

**(FR) POSER LE SUPPORT MURAL [WM]**

Poser le support mural [WM] en vissant deux tire-fond [TS] et rondelles [R] dans les trous « A » et « B ». Ne pas complètement serrer les tire-fond. Laisser suffisamment de jeu pour enfiler le support mural sur les tire-fond. Une fois que le support mural est sur le mur, utiliser un niveau pour vérifier qu’il est bien vertical.

**(DE) INSTALLATION DER WANDBEFESTIGUNG [WM]**

Installieren Sie die Wandbefestigung [WM] mit zwei Ankerbolzen [TS] und distanzscheibe [R] in die “A” und “B” Löcher. Ziehen Sie die Ankerbolzen nicht vollständig fest. Lassen Sie genug Platz, um die Wandbefestigung über die Bolzen gleiten lassen zu können. Nachdem die Wandbefestigung an der Wand angebracht wurde, stellen Sie mit Hilfe eines Nivellierinstruments sicher, dass sie vertikal verläuft.

**(IT) INSTALLAZIONE DEL SUPPORTO A PARETE [WM]**

Installare il supporto a parete [WM] con due bulloni [TS] e rondelle [R] nei fori “A” e “B”. Non serrare completamente i bulloni, e lasciare spazio sufficiente per far scivolare il supporto a parete oltre i bulloni. Dopo aver fissato il supporto alla parete, utilizzare la livella per verificare che il supporto sia parallelo al suolo.

**(ES) INSTALE EL SOPORTE DE PARED [WM]**

Instale el soporte de pared [WM] usando dos tirafondos [TS] y arandellas [R] en los orificios “A” y “B”. No ajuste completamente los tirafondos. Deje el espacio suficiente para deslizar el soporte sobre los pernos. Una vez que el soporte está sobre la pared, use un nivel para asegurarse que está verticalmente nivelado.

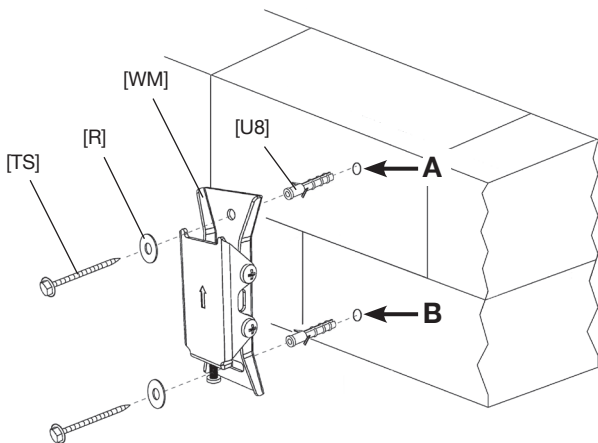

(EN) DO NOT OVER TIGHTEN LAG BOLTS [TS]!  
(FR) NE PAS FORCER SUR LES TIRE-FOND [TS] !  
(DE) ZIEHEN SIE DIE ANKERBOLZEN [TS] NICHT ZU FEST!  
(IT) NON SERRARE ECCESSIVAMENTE I BULLONI [TS]!  
(ES) NO AJUSTE DEMASIADO LOS TIRAFONDOS [TS]!

(EN) MOUNTING THE TELEVISION

(FR) POSE DU TÉLÉVISEUR

(DE) MONTAGE DES FERNSEHERS

(IT) MONTAGGIO DEL TELEVISORE

(ES) CÓMO INSTALAR EL TELEVISOR

(EN) PREPARE THE SECURITY SCREWS

Use the 14mm Security Screws [GG]. Place the screws in the Wall Mount [WM] as shown.

(FR) PRÉPARER LES VIS DE SÉCURITÉ

Utiliser les vis de sécurité de 14 mm [GG]. Poser les vis sur le support mural [WM] comme sur l'illustration.

(DE) BEREITEN SIE DIE SICHERUNGSSCHRAUBEN VOR

Werden die kürzeren 14 mm langen Sicherungsschrauben [GG] verwendet.

Platzieren Sie die Schrauben in die Wandbefestigung [WM] wie hier abgebildet.

(IT) PREPARARE LE VITI DI SICUREZZA

Utilizzare le viti di sicurezza [GG] da 14 mm. Porre le viti nel supporto a parete [WM] come illustrato.

(ES) PREPARE LOS TORNILLOS DE FIJACIÓN

Use los tornillos de fijación de 14 mm [GG]. Coloque los tornillos en el soporte de pared [WM], tal como se muestra.

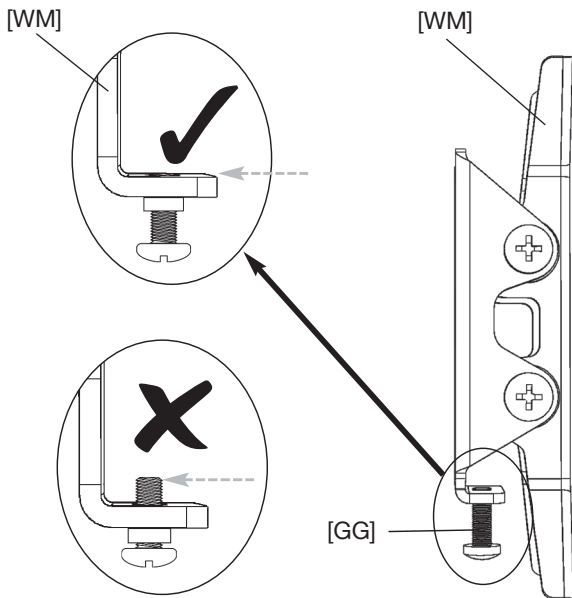

(EN) Make sure the screw is secure but does not come past the metal.

(FR) S'assurer que les vis tiennent en place mais ne traversent pas le métal.

(DE) Achten Sie dabei darauf, dass die Schraube fest sitzt, das Metall jedoch nicht überragt.

(IT) Verificare che la vite sia serrata ma che non oltrepassi il metallo.

(ES) Asegúrese de que el tornillo está firme pero sin sobresalir del metal.

#### (EN) MOUNT THE TELEVISION

With the help of an assistant, lift the television and guide the Monitor Plate [MP] onto the Wall Mount [WM] as shown. Once safely on the mount, secure the television with the Security Screws [GG] using a Phillips-head screwdriver.

#### (FR) FIXER LE TÉLÉVISEUR

Avec l'aide d'une autre personne, soulever le téléviseur et guider la plaque de moniteur (MP) dans le support mural [WM] comme sur l'illustration. Une fois le téléviseur bien accroché au support, le fixer en serrant les vis de sécurité [GG] à l'aide d'un tournevis à tête Phillips.

#### (DE) BEFESTIGUNG DES FERNSEHERS

Mit einem Gehilfen wird der Fernseher hochgehoben und die Monitor-Platte [MP] auf die Wandbefestigung [WM] wie abgebildet geführt. Nach einer sicheren Befestigung an der Montage-Platte wird der Fernseher mit Sicherungsschrauben [GG] mit Hilfe eines Kreuzschlitzschraubenziehers befestigt.

#### (IT) MONTAGGIO DEL TELEVISORE

Con l'aiuto di un assistente, sollevare il televisore e guidare la piastra per lo schermo [MP] all'interno del supporto a parete [WM], come illustrato. Una volta sicuramente nel supporto, fissare il televisore con le viti di sicurezza [GG] con un cacciavite Phillips.

#### (ES) CÓMO MONTAR EL TELEVISOR

Con la ayuda de un asistente, levante el televisor y guíe la placa del monitor [MP] sobre el soporte de pared [WM], tal como se muestra. Una vez ubicado con seguridad sobre el soporte, asegúrelo con los tornillos de fijación [GG] con un destornillador philips.

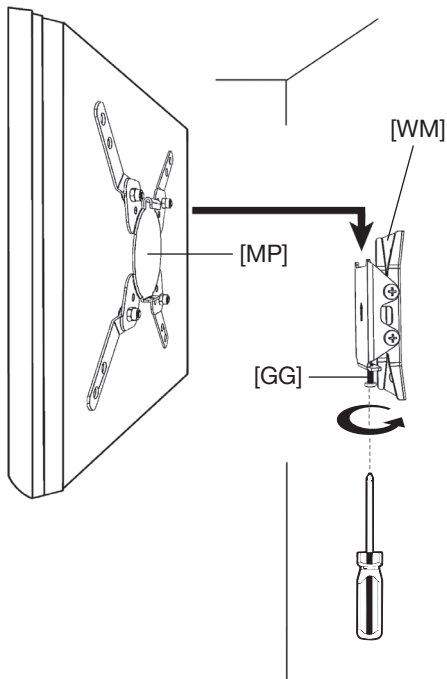

(EN) Exercise caution when removing the television from the mount to avoid equipment damage or personal injury.

(FR) Lors du décrochage du téléviseur, faire preuve de précaution pour éviter les dommages matériels et corporels.

(DE) Gehen Sie vorsichtig bei der Abnahme des TVs von der Befestigung um, um das Gerät nicht zu beschädigen oder um keine Körperverletzungen zu verursachen.

(IT) Fare attenzione quando viene rimosso il televisore dal supporto, per evitare danni all'apparecchio o alla persona.

(ES) Tenga mucho cuidado al retirar el televisor del soporte para evitar daños en el equipo o lesiones corporales.

#### (EN) USING THE TILT FEATURE

After your TV is installed, you can adjust the tilt position. Slightly loosen the TOP Tilt Screw on the right side of the mount and tilt the monitor into the desired position. Then tighten the Top Tilt Screw completely to lock the TV into place. Under no circumstances should these screws be loosened completely and/or removed from the bracket.

#### (FR) UTILISER LA FONCTION D'INCLINAISON

Une fois que le téléviseur est en place, son inclinaison peut être ajustée. Desserrer légèrement le HAUT vis d'inclinaison (sur le côté droit) et incliner le téléviseur jusqu'à la position souhaitée. Resserrer ensuite les vis d'inclinaison à fond pour bloquer le téléviseur dans cette position. Ces vis ne doivent en aucun cas être desserrées complètement ou enlevées du support.

#### (DE) EINSATZ DER KIPPEINRICHTUNG

Nachdem Sie Ihr TV installiert haben, können Sie nun die Kippposition einstellen. Die obere Kippschraube auf der rechten Seite der Halterung leicht lösen und kippen Sie den Monitor in die gewünschte Position. Ziehen Sie dann die Kippschrauben völlig fest, um das TV zu arretieren. Unter keinen Umständen dürfen diese Schrauben völlig gelockert und/oder von der Halterung abgenommen werden.

#### (IT) UTILIZZO DELLA FUNZIONE DI INCLINAZIONE

Dopo aver installato il televisore, sarà possibile regolarne l'inclinazione. Allentare leggermente la vite di inclinazione superiore sul lato destro del monte e inclinare il monitor nella posizione desiderata. Serrare quindi le viti di inclinazione e bloccare il televisore in posizione. Per nessun motivo si dovranno allentare completamente le viti e/o rimuoverle dal sostegno.

#### (ES) USO DE LA CARACTERÍSTICA DE INCLINACIÓN

Una vez que su TV esté instalado, puede regular la inclinación. Afloje un poco el tornillo de inclinación superior a la derecha del monte e inclinar la pantalla en la posición deseada. Luego, ajuste completamente los tornillos de inclinación para bloquear el TV en la posición correspondiente. En ningún caso se deben retirar ni aflojar completamente estos tornillos del soporte.

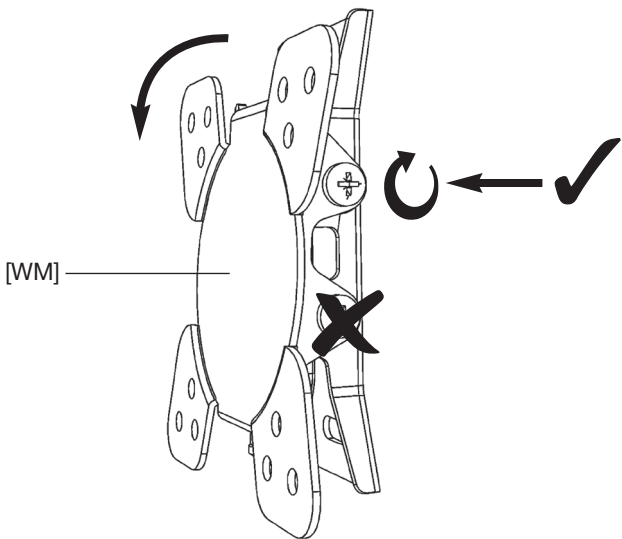

# Warranty Information

To obtain a copy of the warranty for this product:

Visit [amazon.com/AmazonBasics/Warranty](https://amazon.com/AmazonBasics/Warranty)

— or —

Contact Customer Service at 1-866-216-1072

## Feedback

### Love it? Hate it?

Let us know with a customer review.

AmazonBasics is committed to delivering customer-driven products that live up to your high standards. We encourage you to write a review sharing your experiences with the product.

Please visit: <https://www.amazon.com/review/review-your-purchases>



For further service:



Visit [amazon.com/gp/help/customer/contact-us](https://amazon.com/gp/help/customer/contact-us)

— or —



Contact Customer Service at 1-866-216-1072

English

Franciás

Deutsche

Italiano

Español

## Informations sur la garantie

Pour obtenir une copie de la garantie de ce produit:

**Visitez [amazon.com/AmazonBasics/Warranty](https://amazon.com/AmazonBasics/Warranty)**

— ou —

**Contactez le service client au +1-866-216-1072**

## Vos commentaires

### Vous adorez? Vous détestez?

Laissez-nous votre avis.

AmazonBasics s'engage à fournir des produits qui prennent en compte l'avis de la clientèle et répondent aux attentes élevées qu'elle formule. Nous vous encourageons à nous laisser un commentaire afin de nous faire part de votre expérience du produit.

Rendez-vous sur <https://www.amazon.com/review/review-your-purchases>



Pour plus de services:



**Visitez [amazon.com/gp/help/customer/contact-us](https://amazon.com/gp/help/customer/contact-us)**

— ou —



**Contactez le service client au +1-866-216-1072**

English

Francia

Deutsche

Italiano

Español

## Garantie

Hier erhalten Sie eine Kopie der Produktgarantie:

[amazon.com/AmazonBasics/Warranty](https://amazon.com/AmazonBasics/Warranty)

– oder –

Wenden Sie sich an den Kundendienst unter +1-866-216-1072

## Feedback

Gefällt Ihnen das Produkt? Oder überzeugt Sie das Produkt nicht?

Sagen Sie es uns mit einer Kundenrezension.

AmazonBasics möchte Produkte anbieten, die den hohen Erwartungen unserer Kunden gerecht werden. Schreiben Sie eine Rezension und erzählen Sie uns von Ihren Erfahrungen mit dem Produkt.

Besuchen Sie uns unter:

<https://www.amazon.com/review/review-your-purchases>.



Bei weiteren Servicefragen:



Besuchen Sie [amazon.com/gp/help/customer/contact-us](https://amazon.com/gp/help/customer/contact-us)

– oder –



Wenden Sie sich an den Kundendienst unter +1-866-216-1072

English

Franciás

Deutsche

Italiano

Español

## Informazioni sulla garanzia

Per ottenere una copia della garanzia per questo prodotto:

Visitare [amazon.com/AmazonBasics/Warranty](https://amazon.com/AmazonBasics/Warranty)

— oppure —

contattare il servizio clienti al numero +1-866-216-1072

## Feedback

### Ti piace? Non ti piace?

Scivi una recensione.

AmazonBasics si impegna a fornire prodotti che rispecchiano le esigenze di clienti e che soddisfano standard elevati. Ti invitiamo a scrivere una recensione per condividere la tua esperienza con il prodotto.

Visitare: <https://www.amazon.it/review/review-your-purchases>



Per ulteriore assistenza:



visitare [amazon.it/gp/help/customer/contact-us](https://amazon.it/gp/help/customer/contact-us)

— oppure —



contattare il servizio clienti al numero +1-866-216-1072

English

Franciás

Deutsche

Italiano

Español

# Información sobre la garantía

Para obtener una copia de la garantía de este producto:

Visita [amazon.com/AmazonBasics/Warranty](https://amazon.com/AmazonBasics/Warranty)

— o —

ponte en contacto con el servicio de Atención al Cliente a través del +1-866-216-1072

## Opinión

¿Te gusta? ¿Lo odias?

Háznoslo saber con una reseña.

AmazonBasics está comprometido a ofrecer productos orientados al cliente que se correspondan con tus expectativas. Te animamos a escribir una reseña compartiendo tus experiencias con el producto.

Visita: <https://www.amazon.com/review/review-your-purchases>



Para consultas adicionales:



Visita [amazon.com/gp/help/customer/contact-us](https://amazon.com/gp/help/customer/contact-us)

— o —



ponte en contacto con el servicio de Atención al Cliente a través del +1-866-216-1072

English

Français

Deutsche

Italiano

Español



**amazonbasics**

[amazon.com/AmazonBasics](https://amazon.com/AmazonBasics)