

OPERATING INSTRUCTIONS AND OWNER'S MANUAL



BATTERY OPERATED SHOWER SYSTEM Fully Portable Instant Hot Water/Shower

Model #

XB13

XW18

READ INSTRUCTIONS CAREFULLY: Read and follow all instructions. Place instructions in a safe place for future reference. Do not allow anyone who has not read these instructions to assemble, light, adjust or operate the shower.



XB13

BSS

Battery Operated Shower System



XW18

⚠ WARNING: If the information in this manual is not followed exactly, a fire or explosion may result causing property damage, personal injury or loss of life.

- Do not store or use gasoline or other flammable vapors and liquids in the vicinity of this or any other appliance.
- An LP cylinder not connected for use shall not be stored in the vicinity of this or any other appliance
- WHAT TO DO IF YOU SMELL GAS
 - Do not try to light appliance
 - Extinguish any open flame
 - Shut off gas to appliance

WARNING:

⚠ YOUR SAFETY IS IMPORTANT, SO PLEASE READ THESE INSTRUCTIONS BEFORE YOU OPERATING.

⚠ THIS MANUAL CONTAINS IMPORTANT INFORMATION ABOUT THE ASSEMBLY, OPERATION AND MAINTENANCE OF THIS PORTABLE SHOWER.

⚠ SAFETY PRECAUTIONS ARE ESSENTIAL WHEN ANY MECHANICAL OR PROPANE FUELED EQUIPMENT IS INVOLVED. THESE PRECAUTIONS ARE NECESSARY WHEN USING, STORING AND SERVICING. FOLLOWING THESE SAFETY ALERTS WILL REDUCE THE POSSIBILITIES OF PERSONAL INJURY OR PROPERTY DAMAGE.

⚠ PROPANE CYLINDERS MUST BE DISCONNECTED WHEN THE SHOWER IS NOT BEING USED OR WHEN STORING THE SHOWER.

THE STATE OF CALIFORNIA REQUIRES THE FOLLOWING WARNINGS:

⚠ WARNING: COMBUSTION BY-PRODUCTS PRODUCED WHEN USING THIS PRODUCT CONTAIN A CHEMICAL KNOWN TO THE STATE OF CALIFORNIA TO CAUSE CANCER AND BIRTH DEFECTS (OR OTHER REPRODUCTIVE HARM).

⚠ WARNING: THIS PRODUCT CONTAINS CHEMICALS KNOWN TO THE STATE OF CALIFORNIA TO CAUSE CANCER AND BIRTH DEFECTS OR OTHER REPRODUCTIVE HARM.

⚠ DANGER



CARBON MONOXIDE HAZARD

- This appliance can produce carbon monoxide which has no odor.
- Using it in an enclosed space can kill you.
- Never use this appliance in an enclosed space such as a camper, tent, car or home.

⚠ DANGER

EXPLOSION-FIRE HAZARD

- Never store propane near high heat, open flames, pilot lights, direct sunlight, or other ignition sources or where temperatures exceed 120° F (49°C)
- Propane is heavier than air and can accumulate in low places if you smell gas, leave the area immediately
- During operation this product can be a source of ignition. Never use this heater in spaces that contain or may contain volatile or airborne combustibles, or products such as gasoline, solvents, paint thinners, dust particles or unknown chemicals

⚠ DANGER



• Water temperature over 125°F(52°C) can cause severe burns instantly or death from scalds.

• Children, disabled and elderly are at highest risk of being scalded.

• See instruction manual before setting temperature at water heater.

• Feel water before bathing or showering.

⚠ WARNING:

- NOT FOR HOME OR RECREATIONAL VEHICLE USE.
- THE WATER HEATER IS FOR POINT OF USE, FOR TEMPORARY WATER HEATING AND NOT FOR CONNECTION TO A PERMANENT INLET WATER CONNECTION OR FOR CONNECTION TO A WATER DISTRIBUTION SYSTEM TO SUPPLY MULTIPLE OUTLETS.
- DO NOT OPERATE HEATER WHERE FLAMMABLE LIQUIDS OR VAPORS MAY BE PRESENT.
- USE THE PRESET REGULATOR THAT IS INSTALLED. DO NOT ATTEMPT TO ADJUST.
- NEVER INSTALL OR REMOVE PROPANE TANK WHILE HEATER IS OPERATING, NEAR FLAME, PILOT LIGHTS, OTHER IGNITION SOURCES OR WHILE HEATER IS HOT TO THE TOUCH

⚠ PORTABLE HOT WATER/SHOWER:

- THIS APPLIANCE IS NOT INTENDED FOR THE SUPPLY OF DRINKING WATER.
- THIS APPLIANCE IS INTENDED FOR THE SUPPLY OF HEATED WATER FOR THE PURPOSE OF WASHING AND CLEANING ONLY.
- CHECK AND CONFIRM SAFE WATER TEMPERATURE BEFORE USING THIS APPLIANCE. WATER FROM THIS APPLIANCE MAY BE VERY HOT.

CONTENTS

WARNINGS	2
HEATER SPECIFICATIONS	3
OPERATING PRECAUTIONS	3
SAFETY PRECAUTIONS	3
OPERATING INSTRUCTIONS	4
MAINTENANCE, STORAGE AND SERVICE	6
WIRING DIAGRAM	7
TROUBLESHOOTING	7
EXPLODED VIEW	8
PARTS LIST	9
WARRANTY	10
INSTRUCTIONS FOR ORDERING PARTS	10

LANGUAGES

► ENGLISH	1-10
SPANISH	1-10
FRENCH	1-10

Clearance to Combustibles:

Model:	TOP & FRONT	Sides	Rear
XB13	48"	12"	12"
XW18	48"	12"	12"

SPECIFICATIONS

CAUTION: Certified for use only with Liquid Propane LP-gas cylinders of the U.S. Department of Transportation (DOT) or Transport Canada, CAN/CSA B339.

Model:	XB13 (F235300)	XW18 (F235325)
Rating: BTU	10,000 -12,000	10,000 -17,000
Battery	6(D cell batteries) Not included	2.3A/HR Sealed Lead Acid Internal Battery
Run Time (Full Charge)	30 minutes	40 minutes
Fuel Source	Propane	Propane
Fuel Supply Pressure (to regulator):	Max. Bottle Pressure	Max. Bottle Pressure
Gas Supply Pressure (Regulator out):	11" WC	11" WC
Electrical Input		115V, 60 Hz, 1Ø, 2A Min. Operating Voltage:100V
		230 Watts (W)
High Temperature Control:	125 (F)	125 (F)
Temperature Rise	35 (F)	42 (F)
Ignition	Piezo Spark	Piezo Spark



DIMENSIONS

Model:	Length(in)	Width(in)	Height(in)	Weight(LBS)
XB13	12 1/2"	7 1/2"	12"	14 lbs.
XW18	19 1/4" (Faucet to Handle)	7 1/2"	12"	15 lbs.

UNPACKING and ASSEMBLING

1. Remove heater from carton.
2. Remove all protective material which may have been applied to the heater for shipment.
3. Check the appliance for possible shipping damage and straighten out all hoses to remove any kinks or twists. If any damage is found immediately contact the manufacturer at 1-800-251-0001.
4. Install handle assembly by screwing them into place.
5. Attach the supplied regulator by rotating the t-wing nut in a "clockwise" direction carefully not to over tighten.
6. Attach the LP cylinder to the regulator by rotating in a "clockwise" direction. Only use LP cylinders with proper fuel type approved for the appliance must be used. Check for gas leaks with soapy water.

DO NOT USE A FLAME TO CHECK FOR LEAKS.



OPERATING PRECAUTIONS

Propane is heavier than air. If propane leaks from a connection or fitting, it sinks to the floor, collecting there with the surrounding air, forming a potentially explosive mixture. During set up check all connections and fittings for leaks using soapy water. Never use flame. Bubbles indicate a leak. Check that the connection is not cross threaded and that it is tight. Perform another leak check. If there is still a leak, remove the cylinder and contact BaseCamp direct for service or repair.

- Use for water heating only. Never alter in anyway or use with any device or part not expressly approved by BaseCamp.
- This appliance is designed to be used with a source water temperature of 60 F or below
- The maximum temperature rise from the appliances 35° F to the shower head and 42° F to the tap from the source water temperature
- For safety the appliance is designed to shut off the burner when the water temperature from either of the outlets reaches 125° F
- XB13 will operate up to 75 minutes between battery changes
- The average run time for the XW18 from a fully charged battery is 20 to 30 mins before it will require recharging
- The XW18 can be operated while connected to AC or DC, however the battery will only receive charge when pump is not operating. When the pump is off the battery will receive charge.
- During operation ensure that all air inlets and exhaust (front,sides and back) are kept free from obstructions and closure.



AIR INLETS AND EXHAUST

SAFETY FEATURES

This appliance is equipped with the following safety features:

- Over Temperature Sensor – the appliance will not allow the burner to remain in operation once the outlet water temperature reaches 125°F.
- Water Flow Sensor – water must be flowing through the system to allow the burner to ignite. In the case that the water supply is restricted or ceases, the burner will be extinguished and will not relight.
- Tilt Switch – in the event that the appliance is moved during operation or is being operated on an unstable or non-solid surface the appliance will shut down and must be switched off until a suitable surface is located.

CONTROL PANEL

TEMPERATURE CONTROL KNOB



MODEL (XB13)

TEMPERATURE CONTROL KNOB



MODEL (XW18)

OPERATING SHOWER INSTRUCTIONS

1. MODEL (XB13) Make sure to insert 4 D cell batteries in the pump power pack and 2 D cell batteries in under side of battery compartment. (Fig.1) Attach pump hose with quick connect fitting to the back inlet hose connection.(Fig.2)

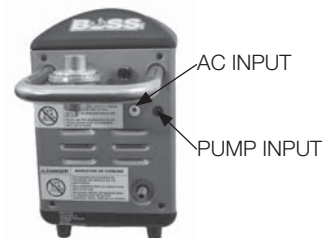

Fig. 1



Fig. 2

Model (XW18) Have the heater fully charged or AC input plugged in also have the pump plugged in properly.



- Attach the shower hose using the Quick Connect Fitting. Model XB13 attaches to inlet connection located on the front side of shower. (Fig. 3)
Model XW18 attaches to the faucet. (Fig. 3)



Fig. 2



Fig. 3

- Submerge the pump in a suitable reservoir of water. Maintain pump fully submerged in water as the pump is being used as pump motor can be damaged if not.
DO NOT use water direct from rivers, lakes sediments from these bodies of waters can damage pump and the appliance. DO NOT use in ocean in which salt water can damage the pump and appliance.

WARNING: there are possible health effects from microbes that might be present in these bodies of waters rivers, lakes and oceans.

- Screw propane clockwise into shower regulator then depress the power button, the electronic ignition should be heard igniting the burner. The XB13 model press the start button on the pump power pack.
- Take care to measure the temperature of the water from the shower head, the temperature can be adjusted by turning the temperature control knob until the desired level is reached.

IMPORTANT – Water remaining in the heat exchanger while the flow is stopped may become hot. When the flow is resumed the user must check the temperature output to ensure that it is suitable and not too hot.

OPERATING TAP INSTRUCTIONS(Model XW18 Only)

- Swing the tap away from its storage position and locate towards the side of the appliance and locate a basin or bucket beneath and locate the water flow to the central position.



- The water temperature can be adjusted by moving the flow valve between "Min & Max" as this will slow or increase the water flow resulting in an increase or decrease in the outlet temperature



APPLIANCE POWER & CHARGING (Model XW18)

- The appliance is fitted with a 12V 2.5A/hr battery pack and can be recharged with the AC adaptors /supplied.



- Check the "Battery Indicator" that sufficient power is available, if not connect to the AC adaptor.

3. Connect to the power inlet socket at the rear of the appliance and the battery Indicator will start to flash confirming that the battery is now charging

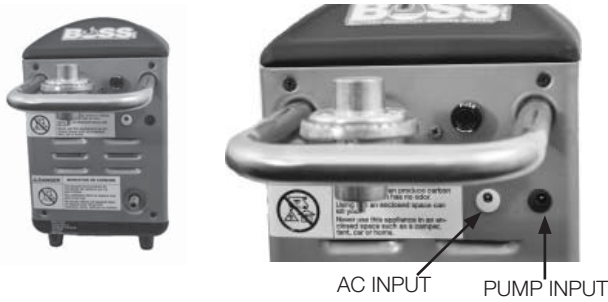

4. AC: Connect the three (3) pin plug to a suitable outlet then connect to the appliance & switch on the AC outlet.

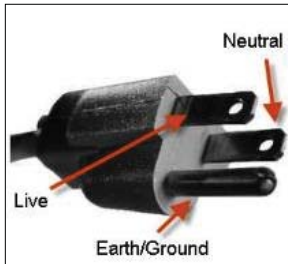

- DO NOT USE – AC to DC converters or modify the adaptors supplied with the appliance.
- Charge time from either power source is 4 hours, 50% battery capacity can be reached after 2 hours however to maintain battery life & condition it is recommended that the unit is allowed to charge for the full 4 hours.
- IMPORTANT – If the appliance is not being used or is stored it must be recharged every three months to guarantee the battery life expectancy, failure to do so may result in battery failure.

MAINTENANCE

WARNING: To prevent personal injury unplug the appliance from any electrical outlets.

STORING

1. Press the “Power” button & turn the appliance off.
2. Disconnect all hoses and hold vertically allowing all excess water to drain from them. With the shower head check that the flow regulation switch is in the “ON” position.
3. Return the tap to its locked position if being used.
4. Unscrew the LP cylinder from the appliance
5. Unscrew the drain plug which is located on the underside towards the pump inlet connection then tip the appliance towards the back and to one side to drain excess water from the heat exchanger via the water inlet.



Using warm soapy water with a mild detergent wipe down all surfaces and areas of the appliance. DO NOT submerge the appliance in a sink or bowl. DO NOT use abrasive cleaners or bleach. DO NOT run soapy water through the heat exchanger.

WIRING DIAGRAM

CAUTION: Label all wires prior to disconnecting when servicing controls. Wiring errors can cause improper and dangerous operation.

The parts lists and wiring diagram show the appliance as it was constructed. Do not use a heater which is different from that shown. Service should be done by qualified service technician.

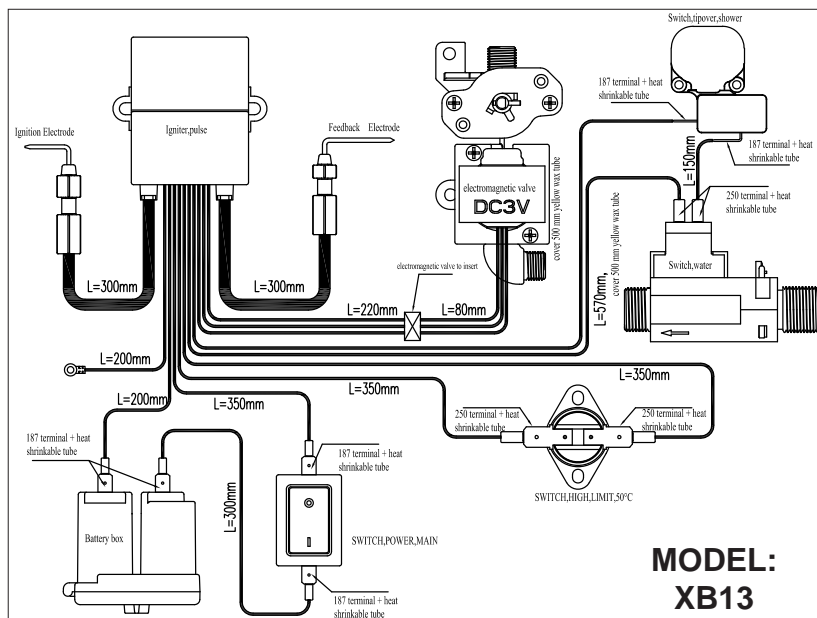

WIRING DIAGRAM

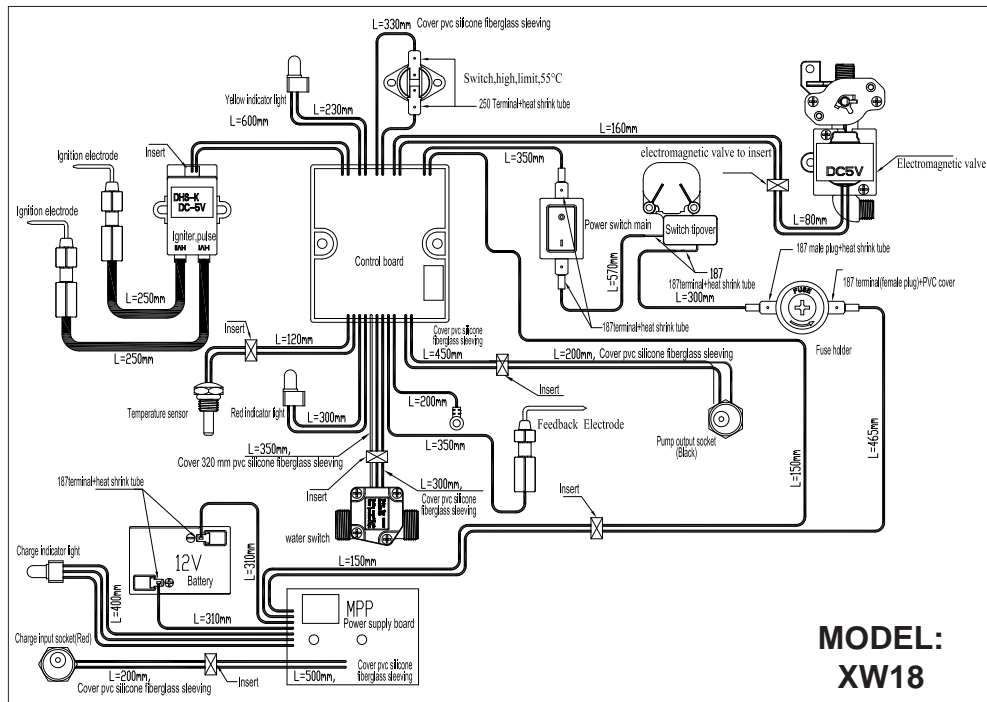

TROUBLESHOOTING

PROBLEM	SOLUTION
Water will not flow from shower head	Check that appliance is switched on
	Check sufficient water is available
	Check that the pump is connected to the appliance
	Make sure the battery is charged
	Check for kinks in shower hose
	Check that pump fuse is not blown
Burner will not light	Check that the shower flow water regulator is in the open position
	Check that gas cylinder is turned on and that there is gas in cylinder
	Check that the water is flowing from shower head
	Check that the water is not over temperature
	Check that adequate AC power is available
Water is not hot enough Check gas control Check source water temperature	Check that battery does not require re-charging
	Check gas control
	Check source water temperature
	Cycle the water through the system back in to the source reservoir then through the appliance again Model XW18 reduce flow using the flow valve



DO NOT ATTEMPT TO MODIFY THE APPLIANCE

TROUBLE SHOOTING

This guide should be followed in case of failure of the appliance to operate correctly. If symptoms persist contact Technical Service 1-800-251-0001

PARTS DIAGRAM

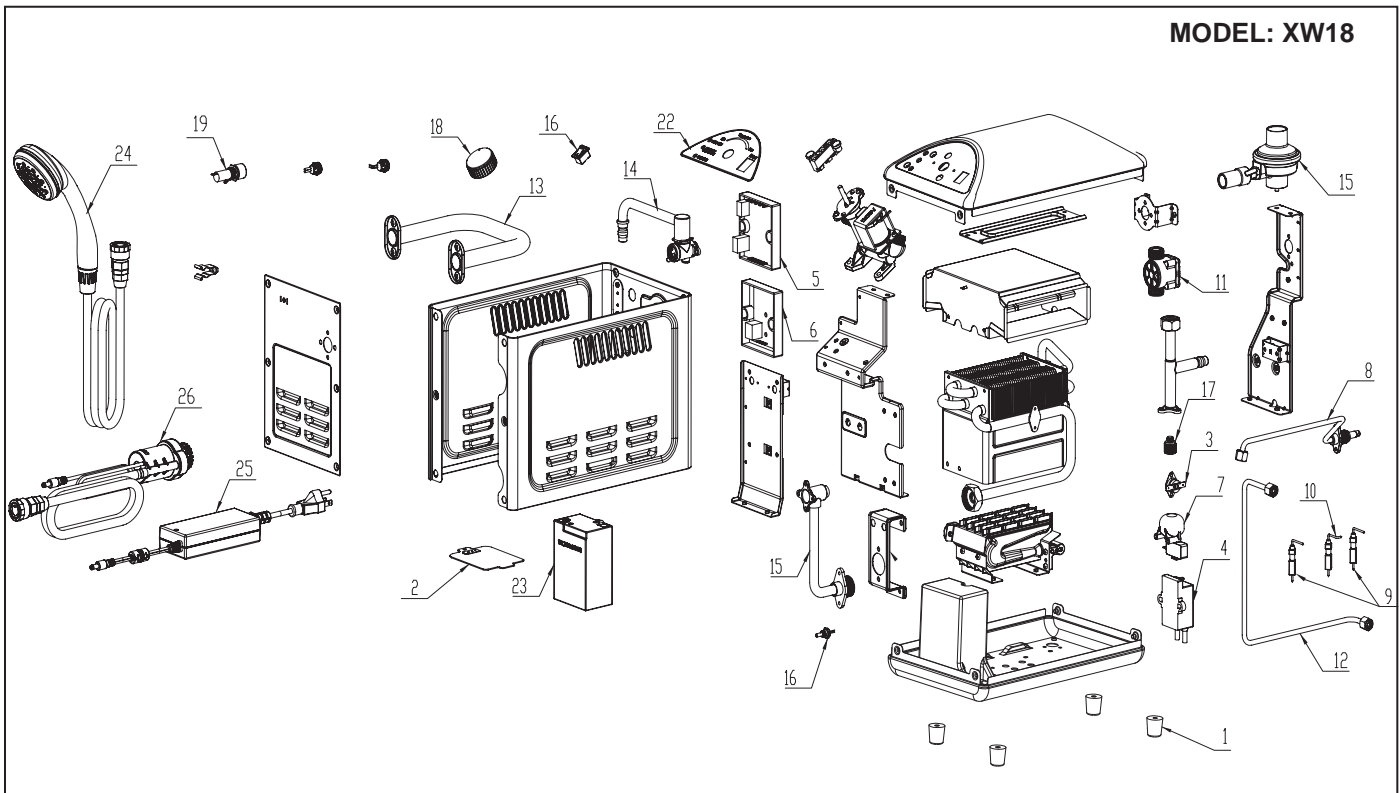
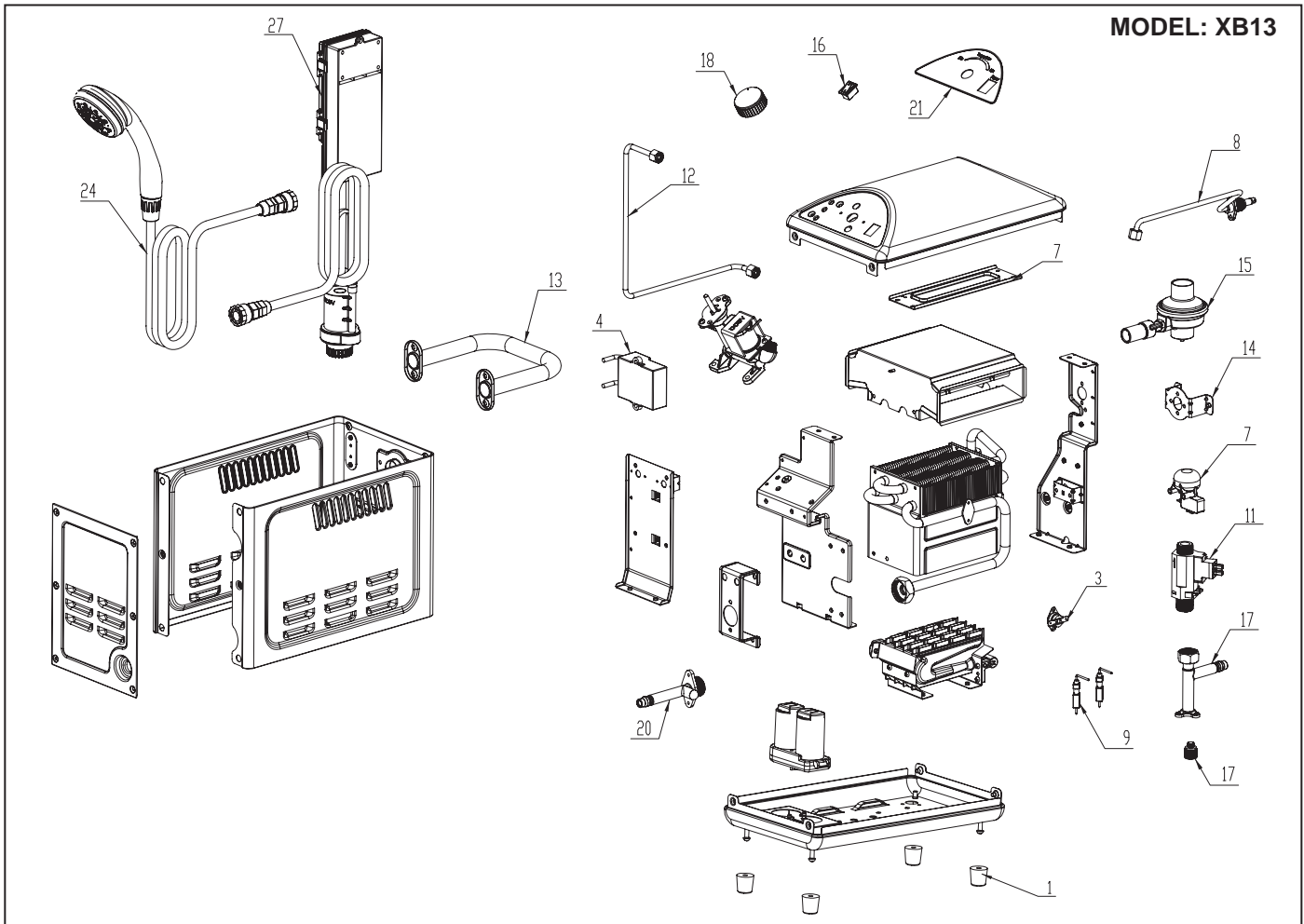

PARTS LIST

Item #	Description	MODEL: XB13		MODEL: XW18	
		Part Number	QTY	Part Number	QTY
1.	Bottom Feet	35542	4	35542	4
2.	Battery Cover		1	35547	1
3.	High Limit Switch	35527	1	35526	1
4.	Igniter	35525	1	35548	1
5.	Control, Main			35549	1
6.	Control Charging			35550	1
7.	Switch, Tip-over	35546	1	35546	1
8.	Gas Inlet Assembly	35528	1	35528	1
9.	Ignition, Electrode	35530	1	35530	2
10.	Ignition Electrode			35551	1
11.	Switch, Flow Water	35544	1	35552	1
12.	Gas Outlet Assembly	35533	1	35533	1
13.	Handle Assembly Shower	35545	1	35545	1
14.	Faucet Assembly			35553	1
15.	Regulator Assembly	35534	1	35534	1
16.	Switch Power Main	35535	1	35535	1
17.	Drain Plug	35536	1	35536	1
18.	Knob Control	35537	1	35537	1
19.	Fuse Assembly			35554	1
20.	Water Outlet Fitting	35529	1		1
21.	Label Control Panel	35541	1		1
22.	Label Control Panel			35555	1
23.	Battery 12V			35556	1
24.	Shower Head	35538	1	35538	1
25.	Power Supply			35557	1
26.	Pump Assembly, 12V			35558	1
27.	Pump Assembly	Please Contact Manufacture			

ACCESSORIES	
F273701	5ft Propane Hose Assembly (Swivel 1"-20 Male Throwaway Cylinder Thread X POL w/ Handwheel)
F273704	10ft Propane Hose Assembly (Swivel 1"-20 Male Throwaway Cylinder Thread X POL w/ Handwheel)
F273702	12ft Propane Hose Assembly (Swivel 1"-20 Male Throwaway Cylinder Thread X POL w/ Handwheel)



OPERATING INSTRUCTIONS AND OWNER'S MANUAL

Model #

XB13

XW18



XB13



XW18

WARNING:

USE ONLY MANUFACTURER'S REPLACEMENT PARTS. USE OF ANY OTHER PARTS COULD CAUSE INJURY OR DEATH. REPLACEMENT PARTS ARE ONLY AVAILABLE DIRECT FROM THE FACTORY AND MUST BE INSTALLED BY A QUALIFIED SERVICE AGENCY.

PARTS ORDERING INFORMATION:

PURCHASING: Accessories may be purchased at any Basecamp local dealer or direct from the factory

FOR INFORMATION REGARDING SERVICE

Please call Toll-Free 800-251-0001
www.mrheater.com

Our office hours are 8:00 AM – 5:00 PM, EST, Monday through Friday.

Please include the model number, date of purchase, and description of problem in all communication.

LIMITED WARRANTY

Basecamp, Inc. warrants its appliances and accessories to be free from defects in material and workmanship for a period of 1 year from date of purchase. Basecamp, Inc. will repair or replace this product free of charge if it has been proven to be defective within the 1-year period, and is returned at customer expense with proof of purchase to Basecamp, Inc. within the warranty period.

Basecamp, Inc. reserves the right to make changes at any time, without notice or obligation, in colors, specifications, accessories, materials and models.

Basecamp, INC., 4560 W. 160TH ST., CLEVELAND, OHIO 44135 • 800-251-0001
Basecamp is a registered trademarks of Mr. Heater, Inc.
© 2015, Basecamp/Mr. Heater. All rights reserved



ANSI Z21.96-2014•CSA B11.6-2014

INSTRUCCIONES DE USO Y MANUAL DEL USUARIO



SISTEMA DE DUCHA A BATERÍA Agua caliente/ducha instantánea y completamente portátil

Modelo #

XB13

XW18

LEA CUIDADOSAMENTE LAS INSTRUCCIONES: Lea y siga todas las instrucciones. Conserve estas instrucciones en un lugar seguro para futura referencia. No permita que nadie que no haya leído estas instrucciones arme, encienda, ajuste o use la ducha.



XB13



XW18

BSS

Sistema de ducha a batería

⚠ ADVERTENCIA: Si no se siguen al pie de la letra las instrucciones de este manual, podría producirse un incendio o una explosión que provocaría daños materiales, lesiones o muertes.

- No almacene ni utilice gasolina ni ningún otro vapor ni líquido inflamable cerca de este ni de ningún otro artefacto.
- Un cilindro LP que no está conectado al calentador no debe almacenarse cerca de éste ni de ningún otro artefacto.
- QUÉ HACER SI DETECTA OLOR A GAS
 - No intente encender el artefacto.
 - Apague todas las llamas expuestas.
 - Corte el suministro de gas al artefacto.

ADVERTENCIA:

⚠ SU SEGURIDAD ES IMPORTANTE, ASÍ QUE POR FAVOR LEA ESTAS INSTRUCCIONES ANTES DE UTILIZAR LA DUCHA.

⚠ ESTE MANUAL CONTIENE INFORMACIÓN IMPORTANTE ACERCA DEL ARMADO, OPERACIÓN Y MANTENIMIENTO DE ESTA DUCHA PORTÁTIL.

⚠ LAS PRECAUCIONES DE SEGURIDAD SON ESENCIALES CUANDO SE TRATA DE UN EQUIPO MECÁNICO O ALIMENTADO A PROPANO. ESTAS PRECAUCIONES SON ESENCIALES AL USAR, ALMACENAR Y REPARAR EL EQUIPO.

EL SEGUIR ESTAS PRECAUCIONES DE SEGURIDAD REDUCIRÁ LA POSIBILIDAD DE LESIONES PERSONALES O DAÑOS MATERIALES.

⚠ DEBE DESCONECTAR LOS TANQUES DE PROPANO CUANDO LA DUCHA NO SE USA O AL ALMACENARLA.

EL ESTADO DE CALIFORNIA REQUIERE LA SIGUIENTE ADVERTENCIA:

⚠ ADVERTENCIA: UNA DE LAS SUSTANCIAS QUE SE DESPRENDE EN LA COMBUSTIÓN AL USAR ESTE EQUIPO CONTIENE UN PRODUCTO QUÍMICO QUE DE ACUERDO CON EL ESTADO DE CALIFORNIA PRODUCE CÁNCER Y DEFECTOS DE NACIMIENTO (U OTROS DAÑOS REPRODUCTIVOS).

⚠ ADVERTENCIA: ESTE PRODUCTO CONTIENE PRODUCTOS QUÍMICOS QUE DE ACUERDO CON EL ESTADO DE CALIFORNIA PRODUCEN CÁNCER Y DEFECTOS DE NACIMIENTO U OTROS DAÑOS REPRODUCTIVOS.

⚠ DANGER



PELIGRO DE MONÓXIDO DE CARBONO

- Este artefacto puede producir monóxido de carbono, el cual no tiene olor.
- El utilizarlo en un lugar cerrado podría causar la muerte.
- Nunca use este artefacto en un lugar cerrado como una casa rodante, carpa, coche o casa.

⚠ PELIGRO

PELIGRO DE EXPLOSIÓN-INCENDIO

- Nunca guarde propano cerca de altas temperaturas, fuego, llamas piloto, luz directa del sol o cualquier otra fuente de ignición o temperatura por encima de los 120 °F (49 °C).
- El propano es más pesado que el aire y se puede acumular en lugares bajos, si siente olor a gas abandone el área inmediatamente.
- Este producto puede ser una fuente de ignición cuando está funcionando. Nunca use este calentador en espacios que contienen o podrían contener combustibles volátiles o productos como gasolina, solventes, diluyente de pintura o productos químicos desconocidos.

⚠ DANGER



- El agua a más de 125 °F (52 °C) puede causar quemaduras graves inmediatamente o la muerte por escaldadura.
- Los niños, los discapacitados y las personas mayores corren el riesgo de sufrir escaldaduras.
- Consulte el manual de instrucciones antes de ajustar la temperatura del calentador de agua.
- Toque el agua antes de bañarse o ducharse.

⚠ ADVERTENCIA:

- NO APTO PARA USAR EN EL HOGAR O EN UN VEHÍCULO RECREATIVO.
- EL CALENTADOR DE AGUA ES PARA USO PUNTUAL, PARA CALENTAMIENTO TEMPORARIO DE AGUA Y NO PARA CONECTARLO PERMANENTEMENTE A UNA ENTRADA DE AGUA O PARA CONECTARLO A UN SISTEMA DE DISTRIBUCIÓN DE AGUA QUE ALIMENTE A VARIAS SALIDAS.
- NO USE EL CALENTADOR EN UN LUGAR EN EL QUE PUEDA HABER LÍQUIDOS O VAPORES INFLAMABLES.
- USE EL REGULADOR QUE VIENE INSTALADO. NO INTENTE AJUSTARLO.
- NUNCA INSTALE O REMUEVA EL TANQUE DE PROPANO MIENTRAS EL CALENTADOR ESTÉ FUNCIONANDO, CERCA DEL FUEGO, LLAMAS PILOTO U OTRA FUENTE DE IGNICIÓN O MIENTRAS EL CALENTADOR ESTÉ MUY CALIENTE COMO PARA TOCARLO.

⚠ AGUA CALIENTE/DUCHA PORTÁTIL:

- ESTE ARTEFACTO NO ESTÁ DISEÑADO PARA SUMINISTRAR AGUA POTABLE.
- ESTE ARTEFACTO ESTÁ DISEÑADO PARA CALENTAR AGUA PARA LAVADO Y LIMPIEZA ÚNICAMENTE.
- REVISE Y CONFIRME LA TEMPERATURA DEL AGUA ANTES DE USAR ESTE ARTEFACTO. EL AGUA DEL ARTEFACTO ES MUY CALIENTE.

ÍNDICE

ADVERTENCIAS.....	2
ESPECIFICACIONES DEL CALENTADOR	3
PRECAUCIONES DE UTILIZACIÓN	3
PRECAUCIONES DE SEGURIDAD.....	3
INSTRUCCIONES DE OPERACIÓN	4
MANTENIMIENTO, ALMACENAMIENTO Y SERVICIO	6
DIAGRAMA DE CABLEADO.....	7
DIAGNÓSTICO DE PROBLEMAS.....	7
PLANO DE DESPIECE.....	8
LISTA DE PARTES.....	9
GARANTÍA.....	10
INSTRUCCIONES PARA ORDENAR PARTES.....	10

IDIOMAS

► INGLÉS.....	1-10
ESPAÑOL	1-10
FRANCÉS	1-10

Distancia a combustibles:

Modelo:	Arriba y frente	Costados	Atrás
XB13	48"	12"	12"
XW18	48"	12"	12"

ESPECIFICACIONES

CUIDADO: Certificada para usar únicamente con propano líquido en cilindros de gas LP del Departamento de Transporte (DOT) de los EE.UU. o de Canadá CAN/CSA B339.

Modelo:	XB13 (F235300)	XW18 (F235325)
Características: BTU	10.000 - 12.000	10.000 - 17.000
Batería	6 (baterías "D"). No incluidas	Batería interna de plomo-ácido sellada, de 2,3 A/h
Tiempo de funcionamiento (carga completa)	30 minutos	40 minutos
Fuente de combustible	Propano	Propano
Presión del suministro de combustible (al regulador):	Presión máx.	Presión máx.
Presión del suministro de gas (salida del regulador):	11" WC	11" WC
Entrada eléctrica		115 V, 60 Hz, 1 Ø, 2 A Voltaje mínimo de funcionamiento: 100 V
		230 Vatios
Control de alta temperatura:	125 (F)	125 (F)
Aumento de temperatura	35 (F)	42 (F)
Ignición	Chispa piezoeléctrica	Chispa piezoeléctrica



Modelo XB13



Modelo XW18

DIMENSIONES

Modelo:	Largo (pulg.)	Ancho (pulg.)	Alto (pulg.)	Peso (Libras)
XB13	12 1/2"	7 1/2"	12"	14 libras
XW18	19 1/4" (de grifo a manija)	7 1/2"	12"	15 libras

DESEMPACADO y ARMADO

1. Saque el calentador de la caja.
2. Remueva todo el material protector que pudiera tener el calentador para su transporte.
3. Verifique que el artefacto no se haya dañado durante el envío y enderece todas las mangueras para que no queden presionadas o retorcidas. Si encuentra algún daño llame inmediatamente al fabricante al -800-251-0001.
4. Instale el mecanismo de la manija atornillándolo en su lugar.
5. Coloque el regulador incluido rotando la tuerca manual en sentido "horario", teniendo cuidado de no ajustarla de más.
6. Acople el tanque de LP al regulador rotándolo en sentido "horario". Use solamente tanques de LP con el tipo de combustible adecuado y aprobado para este artefacto. Use agua con jabón para verificar que no existan fugas de gas. **NUNCA USE UNA LLAMA PARA BUSCAR FUGAS.**

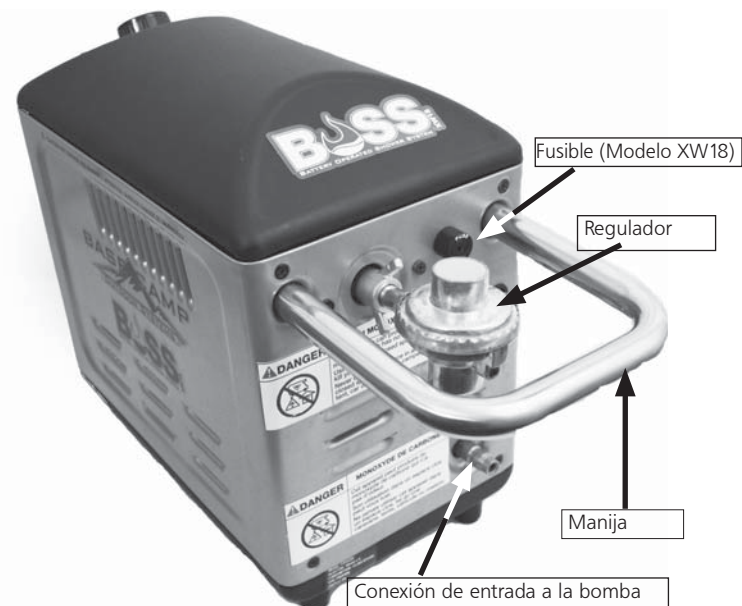

PRECAUCIONES DE UTILIZACIÓN

El propano es más pesado que el aire. Cuando el propano escapa de una conexión o acople, desciende hacia el piso y se acumula allí con el aire circundante, formando una mezcla potencialmente explosiva. Durante la preparación, revise todas las conexiones y acoples con agua y jabón para asegurarse de que no tengan fugas. Nunca use una llama. Las fugas se manifiestan mediante burbujas. Verifique que las conexiones estén bien enroscadas y ajustadas. Realice otra prueba para detectar fugas. Si todavía detecta una fuga, remueva el tanque de gas y llame directamente a Basecamp para que lo reparen.

- Úselo únicamente para calentar agua. Nunca lo altere de ninguna forma ni lo use con otro dispositivo o parte no aprobada expresamente por Basecamp.
- Este artefacto está diseñado para usarse con una fuente de agua a una temperatura máxima de 60 F.
- El aumento máximo de temperatura del artefacto es 35 F hasta el cabezal de la ducha y 42 F hasta el grifo, desde la temperatura del agua de entrada.
- Por seguridad, el artefacto está diseñado para apagar el quemador cuando la temperatura del agua en cualquiera de las salidas alcanza los 125 F.
- La XB13 funcionará hasta por 75 minutos antes de tener que reemplazar la batería.
- El tiempo promedio de funcionamiento de la XW18 con una batería completamente cargada es de 20 - 30 minutos antes de tener que recargarla.
- La XW18 puede funcionar conectada a una fuente de CA o de CC, pero la batería se cargará únicamente cuando la bomba no esté funcionando. Cuando la bomba esté apagada la batería recibirá carga.
- Verifique que ninguna de las entradas y salidas de aire (frente, costados y atrás) estén obstruidas cuando esté funcionando.



ENTRADAS Y SALIDAS DE AIRE

CARACTERÍSTICAS DE SEGURIDAD

Este artefacto está equipado con las siguientes características de seguridad:

- Sensor de sobre temperatura - el artefacto no permitirá que el quemador siga funcionando una vez que la temperatura del agua llegue a los 125 F.
- Sensor de flujo de agua - el agua debe estar fluyendo por el sistema para que se encienda el quemador. Si el suministro de agua se restringe o se corta, el quemador se apagará y no se volverá a encender.
- Interruptor de inclinación - si el artefacto se mueve cuando está funcionando o si se está usando sobre una superficie inestable o no sólida, se apagará y habrá que apagarlo hasta ubicarlo sobre una superficie adecuada.

PANEL DE CONTROL

PERILLA DE CONTROL DE TEMPERATURA



MODELO (XB13)

PERILLA DE CONTROL DE TEMPERATURA



MODELO (XW18)

INSTRUCCIONES DE OPERACIÓN DE LA DUCHA

1. Modelo (XB13): Asegúrese de instalar 4 baterías D en el bloque de alimentación y 2 baterías D debajo del compartimiento de las baterías (Fig. 1). Instale la manguera de la bomba con el conector rápido en la conexión de entrada de la parte de atrás. (Fig. 2).

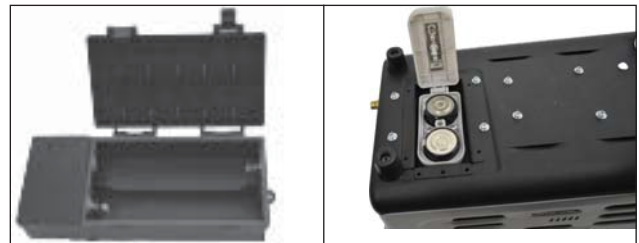

Fig. 1



Fig. 2

Modelo (XW18): Tenga el calentador completamente cargado o enchufado en CA, también tenga la bomba enchufada correctamente.



3. Conecte la manguera de la ducha con el acople de conexión rápida. El modelo XB13 se acopla al conector de entrada que está en el frente de la ducha. (Fig. 3).
El modelo XW18 se acopla al grifo. (Fig. 3).



Fig. 2



Fig. 3

4. Sumerja la bomba en un recipiente adecuado de agua. Mantenga la bomba completamente sumergida en agua mientras la use ya que si no lo hace podría dañar el motor. NO use agua directamente de ríos o lagos ya que los sedimentos que contienen pueden dañar la bomba y el artefacto. NO la use con agua de mar, ya que el agua salada puede dañar la bomba y el artefacto.

ADVERTENCIA: el agua de ríos y lagos pueden contener microbios que presenten un riesgo para su salud.

5. Atornille el tanque de propano en sentido horario en el regulador de la ducha y luego presione el botón de encendido, deberá escuchar el encendido electrónico encendiendo el quemador. En modelo XB13, presione el encendido del módulo de alimentación de la bomba.
6. Asegúrese de medir la temperatura del agua que sale por la ducha, la temperatura se puede ajustar girando la perilla de control de temperatura hasta obtener el nivel deseado.

IMPORTANTE - El agua que queda en el intercambiador de calor al detener la circulación puede calentarse. Al resumir la circulación el usuario debe revisar la temperatura del agua de salida para verificar que sea adecuada y no demasiado caliente.

INSTRUCCIONES DE USO DEL GRIFO (Para modelo XW18 solamente)

1. Extienda el grifo desde su posición de almacenamiento y apúntelo hacia el costado del artefacto, sobre un balde o un recipiente, y ajuste el flujo de agua en su posición central.



2. La temperatura del agua se puede ajustar moviendo la válvula de flujo entre "Min y Max" ya que al disminuir o aumentar el flujo se obtiene un aumento o disminución de la temperatura a la salida.

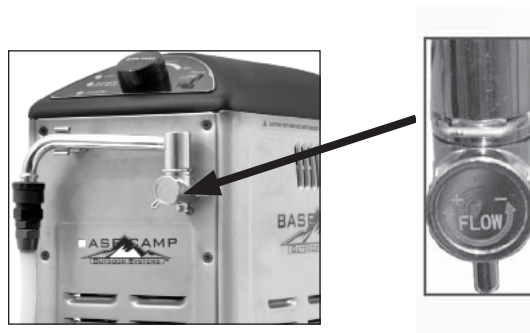

ALIMENTACIÓN Y CARGA DEL ARTEFACTO (Modelo XW18)

1. El artefacto viene con una batería de 12 V/2,5 A/h y se puede recargar con el adaptador de CA incluido.



2. Verifique que el "indicador de batería" indique que tiene suficiente carga disponible, de lo contrario conéctelo al adaptador de CA.

3. Conéctelo al enchufe de entrada de alimentación en la parte de atrás del artefacto y el indicador de batería comenzará a parpadear confirmado que se está cargando la batería.



4. CA: Conecte el enchufe de tres (3) patas en un tomacorriente adecuado, conéctelo al artefacto y encienda el tomacorriente de CA.

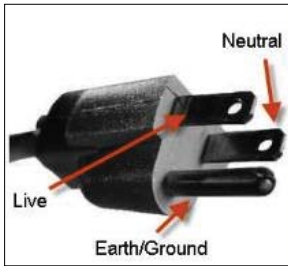

- NO USE conversores de CA-CC ni modifique el adaptador que viene con el artefacto.
- El tiempo de carga de cualquiera de las fuentes de alimentación es de 4 horas. Puede obtener el 50% de carga de la batería en 2 horas, pero le recomendamos que deje cargando la unidad durante 4 horas para mantener la vida útil y el rendimiento de la batería.
- IMPORTANTE - Si no utiliza el artefacto o si lo almacena, deberá recargarlo cada tres meses para garantizar la expectativa de vida de la batería, de no hacerlo podría dañar la batería.

DIAGRAMA DE CABLEADO

CUIDADO: Marque todos los cables antes de desconectarlos al reparar los controles. Un error en el cableado puede causar un funcionamiento inadecuado y peligroso. Las listas de partes y el diagrama de cableado muestran la construcción original del artefacto. No utilice un calentador que sea diferente del que se muestra. El mantenimiento debe realizarlo un técnico de servicio calificado.

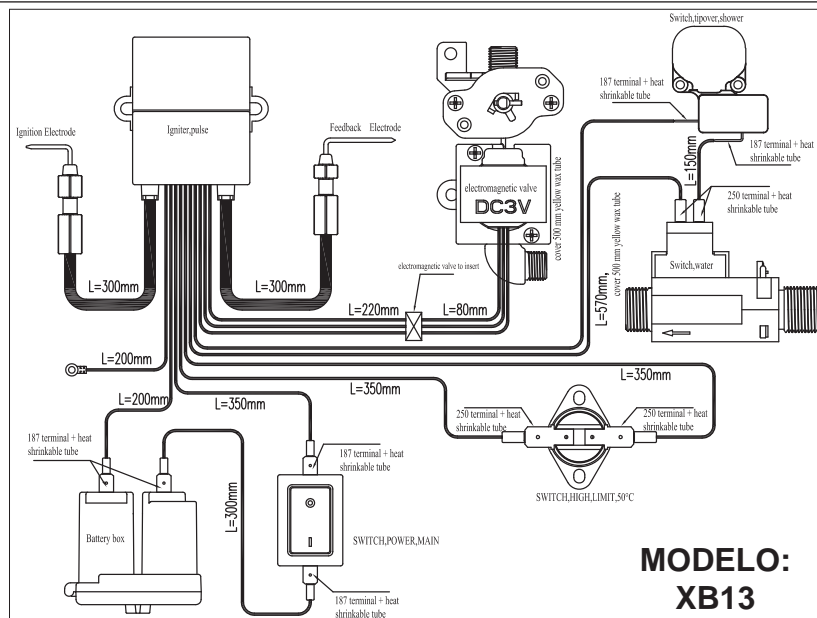

MANTENIMIENTO

ADVERTENCIA: Para evitar lesiones personales, desenchufe el artefacto del tomacorriente.

ALMACENAMIENTO

1. Presione el botón de encendido para apagar el artefacto.
2. Desconecte todas las mangueras y manténgalas verticalmente para que salga todo el agua de ellas. Verifique que el regulador de flujo de la ducha esté en la posición de "ON".
3. Vuelva a colocar el el grifo en su posición de traba si es que lo ha usado.
4. Desenrosque el tanque de LP del artefacto.
5. Desenrosque el tapón de drenaje que está ubicado en la parte de abajo, cerca de la entrada de la bomba, luego incline el artefacto hacia atrás y hacia un costado para drenar el exceso de agua del intercambiador de calor a través de la entrada de agua.



Limpie todas las superficies del artefacto con agua y jabón suave. NO sumerja el artefacto en el agua. NO utilice limpiadores abrasivos ni lavandina. NO haga circular agua con jabón por el intercambiador de calor.

DIAGRAMA DE CABLEADO

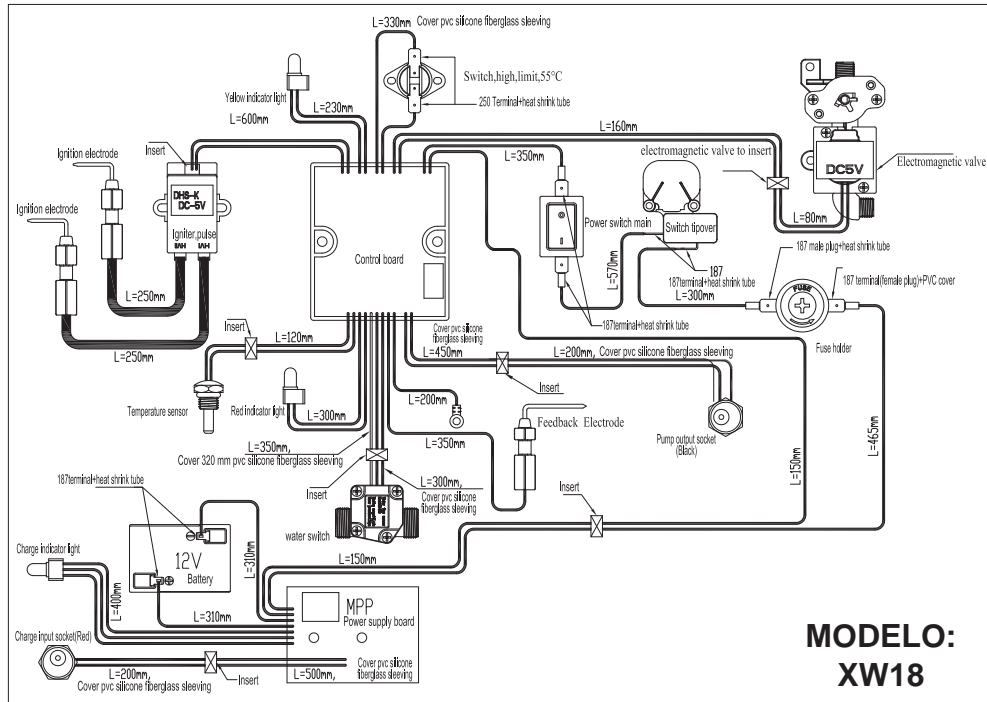

DIAGNÓSTICO DE PROBLEMAS

PROBLEMA	SOLUCIÓN
No sale agua por la ducha	Verifique que el artefacto esté encendido
	Verifique que haya suficiente agua disponible
	Verifique que la bomba esté conectada al artefacto
	Verifique que la batería esté cargada
	Revise que la manguera de la ducha no esté retorcida
	Revise que el fusible de la bomba no esté quemado
	Verifique que el regulador de flujo de la ducha esté abierto
El quemador no se enciende	Verifique que el tanque de gas esté abierto y que tenga gas
	Verifique que salga agua por la ducha
	Verifique que el agua no tenga sobre-temperatura
	Verifique que tenga alimentación adecuada de CA
	Verifique que la batería no necesite una recarga
El agua no está lo suficientemente caliente	Revise el control del gas
	Revise la temperatura del agua de entrada
	Haga circular el agua del sistema nuevamente hacia el recipiente de entrada y nuevamente por el artefacto
	Para el modelo XW18, reduzca el flujo con la válvula de flujo



NO INTENTE MODIFICAR EL ARTEFACTO

SOLUCIÓN DE PROBLEMAS

Hay que seguir esta guía en caso de que el artefacto no funcione correctamente. Si los síntomas persisten, llame a nuestro servicio técnico al 1-800-251-0001.

LISTA DE PARTES

Art.	Descripción	MODELO: XB13		MODELO: XW18	
		Número de parte	CANT.	Número de parte	CANT.
1.	Patatas inferiores	35542	4	35542	4
2.	Tapa de las baterías		1	35547	1
3.	Interruptor limitador máximo	35527	1	35526	1
4.	Encendedor	35525	1	35548	1
5.	Control, principal			35549	1
6.	Control de carga			35550	1
7.	Interruptor contra caídas	35546	1	35546	1
8.	Entrada de gas	35528	1	35528	1
9.	Electrodo de encendido	35530	1	35530	2
10.	Electrodo de encendido			35551	1
11.	Interruptor de flujo de agua	35544	1	35552	1
12.	Salida de gas	35533	1	35533	1
13.	Manija de la ducha	35545	1	35545	1
14.	Grifo			35553	1
15.	Regulador	35534	1	35534	1
16.	Llave principal de encendido	35535	1	35535	1
17.	Tapón de Drenaje	35536	1	35536	1
18.	Perilla de control	35537	1	35537	1
19.	Fusible			35554	1
20.	Acople de salida de agua	35529	1		1
21.	Etiqueta del panel de control	35541	1		1
22.	Etiqueta del panel de control			35555	1
23.	batería de 12 V			35556	1
24.	Cabezal de la ducha	35538	1	35538	1
25.	Fuente de alimentación			35557	1
26.	Mecanismo de a bomba, 12 V			35558	1
27.	Bomba	Póngase en contacto con el fabricante			

ACCESORIOS	
F273701	Manguera de 5 pies para propano (Cilindro desechable con acople giratorio macho 1"-20 con rosca X POL con manivela)
F273704	Manguera de 10 pies para propano (Cilindro desechable con acople giratorio macho 1"-20 con rosca X POL con manivela)
F273702	Manguera de 12 pies para propano (Cilindro desechable con acople giratorio macho 1"-20 con rosca X POL con manivela)

PÁGINA EN BLANCO INTENCIONALMENTE



INSTRUCCIONES DE OPERACIÓN Y MANUAL DEL USUARIO

Modelo #

XB13
XW18



XB13



XW18

ADVERTENCIA:

USE SOLAMENTE PARTES DE REPUESTO DEL FABRICANTE. EL USO DE CUALQUIER OTRA PARTE PODRÍA CAUSAR HERIDAS O LA MUERTE. LAS PARTES DE REPUESTO ESTÁN DISPONIBLES ÚNICAMENTE EN LA FÁBRICA Y DEBEN SER INSTALADAS POR UNA AGENCIA DE SERVICIO CALIFICADA.

INFORMACIÓN PARA ORDENAR PARTES:

COMPRAS: Puede comprar accesorios en cualquier distribuidor local de Basecamp o directamente de la fábrica.

POR INFORMACIÓN ACERCA DE REPARACIONES

Llame sin cargo al 800-251-0001
www.mrheater.com

Nuestro horario de trabajo es de 8:00 a.m. AM a 5:00 PM, de lunes a viernes, hora del este.

Por favor, incluya el número de modelo, la fecha de compra y la descripción del problema en todas sus comunicaciones.

GARANTÍA LIMITADA

Basecamp, Inc. garantiza la calidad del material y la fabricación de sus artefactos y accesorios por un período de 1 año a partir de la fecha de compra. Basecamp, Inc. reparará o reemplazará este producto sin cargo si presentara desperfectos dentro del primer año tras realizada la compra, siempre y cuando el cliente costee la devolución y presente el comprobante de compra a Basecamp dentro del período de garantía.

Basecamp, Inc. se reserva el derecho de hacer cambios en cualquier momento, sin previo aviso, en los colores, especificaciones, accesorios, materiales y modelos.

Basecamp, INC., 4560 W. 160TH ST., CLEVELAND, OHIO 44135 • 800-251-0001
Basecamp es una marca registrada de Mr. Heater, Inc.
© 2015, Basecamp/Mr. Heater. Todos los derechos reservados.



ANSI Z21.96-2014•CSA B11.6-2014

INSTRUCTIONS D'UTILISATION ET MANUEL DU PROPRIÉTAIRE



SYSTÈME DE DOUCHE FONCTIONNANT À BATTERIE

Système de douche et eau chaude instantanée complètement portable

N° DE MODÈLE

XB13

XW18

VEUILLEZ LIRE ATTENTIVEMENT LES INSTRUCTIONS : Lire et observer toutes les instructions.

Conserver ces instructions dans un endroit sécuritaire pour vous y référer ultérieurement. Interdire à quiconque n'ayant pas lu les présentes instructions d'assembler, d'allumer, d'ajuster ou de faire fonctionner cette douche.



XB13

BSS

Système de douche fonctionnant à batterie



XW18

⚠ AVERTISSEMENT : Si l'information dans ce manuel n'est pas suivie exactement, un incendie ou une explosion pourrait se produire causant des dommages aux biens, des blessures personnelles ou un décès.

- Ne pas entreposer et ne pas utiliser d'essence ou d'autres liquides ou vapeurs inflammables à proximité de ce type d'appareil ou de tout autre appareil.
- Un cylindre de gaz propane (liquéfié) non branché pour utilisation ne devrait pas être entreposé près de cet appareil ou de tout autre appareil.
- QUOI FAIRE SI VOUS SENTEZ DU GAZ
 - Ne pas essayer d'allumer l'appareil
 - Éteindre toute flamme nue
 - Fermer l'entrée de gaz allant vers l'appareil

AVERTISSEMENT :

VOTRE SÉCURITÉ EST IMPORTANTE, PAR CONSÉQUENT VEUILLEZ LIRE CES DIRECTIVES AVANT DE FAIRE FONCTIONNER CET APPAREIL.

- ⚠ CE MANUEL CONTIENT DES INFORMATIONS IMPORTANTES SUR L'ASSEMBLAGE, LE FONCTIONNEMENT ET L'ENTRETIEN DE CETTE DOUCHE PORTABLE.
- ⚠ DES PRÉCAUTIONS DE SÉCURITÉ SONT ESSENTIELLES LORSQUE TOUT ÉQUIPEMENT MÉCANIQUE OU ALIMENTÉ AU PROPANE EST UTILISÉ. CES PRÉCAUTIONS SONT NÉCESSAIRES LORS DE L'UTILISATION, L'ENTREPOSAGE ET L'ENTRETIEN. LE RESPECT DE CES ALERTES DE SÉCURITÉ RÉDUIRA LES POSSIBILITÉS DE BLESSURES PERSONNELLES OU DE DOMMAGES AUX BIENS.
- ⚠ LES CYLINDRES DE PROPANE DOIVENT ÊTRE DÉBRANCHÉS LORSQUE LA DOUCHE N'EST PAS UTILISÉE OU LORS DE SON ENTREPOSAGE.

L'ÉTAT DE CALIFORNIE EXIGE QUE L'AVERTISSEMENT SUIVANT SOIT FOURNI :

- ⚠ AVERTISSEMENT : LA COMBUSTION DE SOUS-PRODUITS DÉCOULANT DE L'UTILISATION DE CET APPAREIL CONTIENT UN PRODUIT CHIMIQUE CONNU DANS L'ÉTAT DE LA CALIFORNIE COMME PROVOQUANT LE CANCER ET LES MALFORMATIONS CONGÉNITALES (OU D'AUTRES DOMMAGES AU SYSTÈME REPRODUCTEUR).
- ⚠ AVERTISSEMENT : CET APPAREIL CONTIENT DES PRODUITS CHIMIQUES RECONNUS PAR L'ÉTAT DE CALIFORNIE COMME POUVANT CAUSER LE CANCER ET DES MALFORMATIONS CONGÉNITALES OU AUTRES DOMMAGES AU SYSTÈME REPRODUCTEUR.

⚠ DANGER



DANGER DE MONOXYDE DE CARBONE

- Cet appareil peut produire du monoxyde de carbone, un gaz inodore.
- L'utiliser dans un endroit fermé risque de causer la mort.
- N'utilisez jamais cet appareil dans un endroit fermé tel qu'un véhicule récréatif, une tente, une automobile ou une maison.

⚠ DANGER

RISQUE DE DANGER D'EXPLOSION

- Ne jamais entreposer le propane près de sources de chaleur intense, de flammes nues, de veilleuses, des rayons directs du soleil ou d'autres sources d'allumage ou lorsque les températures dépassent 49 °C (120 °F)
- Le propane est plus lourd que l'air et peut s'accumuler dans des zones basses. Si vous sentez du gaz, quittez immédiatement les lieux.
- Lors de son utilisation, ce produit peut être une source d'allumage. Ne jamais utiliser cet appareil dans un endroit qui contient ou risque de contenir des combustibles volatils ou en suspension dans l'air, ou des produits tels que de l'essence, des solvants, du diluant à peinture, des particules de poussière ou des produits chimiques inconnus

⚠ DANGER



- Une température d'eau de plus de 52 °C (125 °F) peut provoquer instantanément des brûlures sévères ou la mort à cause de l'ébullition.
- Les enfants, les personnes handicapées et les personnes âgées courent le plus de risques d'être ébouillantés.
- Voir le manuel d'instructions avant de régler la température au niveau du chauffe-eau.
- Toucher avec précautions l'eau avant de vous baigner ou de prendre une douche.

⚠ AVERTISSEMENT :

- NON CONÇU POUR UNE UTILISATION À L'INTÉRIEUR DE LA MAISON OU DANS UN VÉHICULE RÉCRÉATIF.
- LE CHAUFFE-EAU EST POUR LE MOMENT DE SON UTILISATION, POUR UN CHAUFFAGE TEMPORAIRE DE L'EAU ET NON POUR RACCORDEMENT À UN BRANCHEMENT PERMANENT D'ENTRÉE D'EAU OU POUR RACCORDEMENT À UN SYSTÈME DE DISTRIBUTION D'EAU POUR ALIMENTER PLUSIEURS SORTIES.
- NE PAS FAIRE FONCTIONNER LE CHAUFFE-EAU OÙ DES LIQUIDES OU DES VAPEURS INFLAMMABLES PEUVENT ÊTRE PRÉSENTS.
- UTILISER LE RÉGULATEUR PRÉDÉFINI QUI EST INSTALLÉ. NE PAS ESSAYER DE LE RÉGLER.
- NE PAS INSTALLER ET NE PAS RETIRER LE RÉSERVOIR AU PROPANE SI LE DISPOSITIF DE CHAUFFAGE FONCTIONNE, SI VOUS ÊTES PRÈS D'UNE FLAMME, D'UNE VEILLEUSE OU D'AUTRES SOURCES D'ALLUMAGE OU SI LE DISPOSITIF DE CHAUFFAGE EST CHAUD AU TOUCHER.

⚠ DOUCHE/EAU CHAUDE PORTABLE :

- CET APPAREIL N'EST PAS CONÇU POUR L'ALIMENTATION D'EAU POTABLE.
- CET APPAREIL EST CONÇU POUR L'ALIMENTATION DE L'EAU CHAUFFÉE UNIQUEMENT AUX FINS DE LAVAGE ET DE NETTOYAGE.
- VÉRIFIER ET CONFIRMER UNE TEMPÉRATURE D'EAU ADÉQUATE ET SÉCURITAIRE AVANT D'UTILISER CET APPAREIL. L'EAU DE CET APPAREIL PEUT ÊTRE TRÈS CHAUDE.

CONTENU

AVERTISSEMENTS	2
SPÉCIFICATIONS DE L'APPAREIL	3
PRÉCAUTIONS DE FONCTIONNEMENT	3
PRÉCAUTIONS DE SÉCURITÉ	3
INSTRUCTIONS D'UTILISATION.....	4
MAINTENANCE, ENTREPOSAGE ET ENTRETIEN	6
SCHÉMA DU CÂBLAGE	7
DÉPANNAGE	7
VUE ÉCLATÉE	8
LISTE DES PIÈCES	9
GARANTIE	10
INSTRUCTIONS POUR COMMANDER DES PIÈCES.....	10

LANGUES

► ANGLAIS	1-10
ESPAGNOL	1-10
FRANÇAIS	1-10

Espace libre entre tout matériel combustible :

Modèle :	Haut et arrière	Côtés	Arrière
XB13	121,9 cm (48 po)	30,4 cm (12 po)	30,4 cm (12 po)
XW18	121,9 cm (48 po)	30,4 cm (12 po)	30,4 cm (12 po)

SPÉCIFICATIONS

AVERTISSEMENT : Certifié pour utilisation seulement avec des cylindres de gaz liquide propane (LPG) du U.S. Department of Transportation (DOT) ou de Transport Canada, CAN/CSA B339.

Modèle :	XB13 (F235300)	XW18 (F235325)
Classement (BTU)	10 000 à 12 000	10 000 à 17 000
Batterie	6 piles D non incluses	Batterie interne à l'acide-plomb scellement HR/2,3 A
Temps de fonctionnement (pleine charge)	30 minutes	40 minutes
Source d'alimentation	Propane	Propane
Pression de l'alimentation en combustible (au régulateur) :	Pression max. de la bouteille	Pression max. de la bouteille
Pression de l'alimentation en gaz (sortie du régulateur) :	27,94 CM (11 PO) de colonne d'eau	27,94 CM (11 PO) de colonne d'eau
Entrée électrique :		115 V, 60 Hz, 1Ø, 2 A Tension de fonctionnement min. :100 V
		230 watts (W)
Contrôle de température élevée :	52 °C (125 F)	52 °C (125 F)
Montée de température	13,9 °C (35 F)	23,3 °C (42 F)
Allumage	Étincelle piézo	Étincelle piézo



Modèle XB13



Modèle XW18

DIMENSIONS

Modèle :	Longueur (cm/po)	Largeur (cm/po)	Hauteur (cm/po)	Poids (kg/lb)
XB13	31,7 cm (12,5 po)	19,0 cm (7,5 po)	30,4 cm (12 po)	6,3 kg (14 lb)
XW18	48,8 cm (19 1/4 po) (Du robinet à la poignée)	19,0 cm (7,5 po)	30,4 cm (12 po)	6,8 kg (15 lb)

DÉBALLAGE et ASSEMBLAGE

- Retirer l'appareil de son emballage.
- Retirer tout le matériel protecteur qui aurait pu être appliqué au dispositif de chauffage pour l'expédition.
- Vérifier l'appareil pour tout dommage possible lors de l'expédition et redresser tous les tuyaux tordus ou pliés. Si vous décelez un dommage quelconque, contacter immédiatement le fabricant au 1-800-251-0001.
- Installer l'assemblage de la poignée en vissant le tout en place.
- Fixer le régulateur fourni en tournant l'écrou à ailette en T dans le sens horaire en prenant soin de ne pas trop serrer.
- Fixer le cylindre GPL au régulateur en tournant dans le sens horaire. Utiliser seulement des cylindres GPL avec le bon type de combustible approuvé pour l'appareil à utiliser. Déceler toute fuite de gaz avec de l'eau savonneuse.

NE PAS UTILISER UNE FLAMME POUR DÉCELER LES FUITES.



Fusible (modèle XW18)

Régulateur
Assemblage

Assemblage de la
poignée

Raccordement de l'entrée de pompe

PRÉCAUTIONS LIÉES AU FONCTIONNEMENT

Le propane est plus lourd que l'air. Si du propane s'échappe d'une connexion ou d'un raccord, il tombe au plancher, se ramassant là avec l'air environnant, formant un mélange explosif potentiel. Lors de la mise en place, vérifier tous les branchements et raccord pour des fuites à l'aide d'eau savonneuse. Ne jamais utiliser une flamme. Des bulles indiquent une fuite. Vérifier que le branchement n'est pas fileté de travers et qu'il est bien serré. Effectuer un autre test de détection de fuites. S'il y a toujours une fuite, retirer le cylindre et contacter directement Basecamp pour un entretien ou une réparation.

- Utiliser seulement pour chauffer de l'eau. Ne jamais modifier de quelque façon ou utiliser avec tout dispositif ou pièce non approuvée expressément par Basecamp.
- Cet appareil est conçu pour être utilisé avec une température de source d'eau de 15,6 °C (60 °F) ou moins
- La montée maximale de température de l'appareil est de 13,9 °C (35 °F) à la pomme de douche et de 23,3 °C (42 °F) au robinet à partir de la température de la source d'eau.
- Par souci de sécurité, l'appareil est conçu pour éteindre le brûleur lorsque la température de l'eau de l'une des sorties atteint 51,7 °C (125 °F).
- XB13 fonctionnera jusqu'à 75 minutes entre les changements de la batterie.
- Le temps de fonctionnement moyen pour le XW18 d'une batterie complètement chargée est de 20 à 30 minutes avant de devoir la recharger.
- Le XW18 peut être utilisé branché à une tension CA ou CC. Cependant, la batterie se rechargera seulement lorsque la pompe ne fonctionne pas. Lorsque la pompe est arrêtée, la batterie se rechargera.
- Lors de l'utilisation, s'assurer que toutes les entrées et sorties d'air (avant, côtés et arrière) sont libres de tout obstacle et emmurement possible.



TOUTES LES
ENTRÉES
ET SORTIES
D'AIR

DISPOSITIFS DE SÉCURITÉ

Cet appareil est équipé avec les caractéristiques de sécurité qui suivent :

- Sonde de surchauffe - l'appareil ne permettra pas au brûleur de demeurer en fonctionnement une fois que la température de sortie d'eau atteint 51,7 °C (125 °F).
- Sonde de débit d'eau - l'eau doit couler à travers le système pour permettre au brûleur d'allumer. Si l'alimentation d'eau est restreinte ou s'arrête, le brûleur sera éteint et ne se rallumera pas.
- Interrupteur de basculement - Si l'appareil est déplacé lors de son fonctionnement ou s'il est utilisé sur une surface instable ou non-solide, il s'arrêtera et doit être éteint jusqu'à son installation sur une surface adéquate.

PANNEAU DE COMMANDE

BOUTON DE CONTRÔLE DE LA TEMPÉRATURE



MODÈLE (XB13)

BOUTON DE CONTRÔLE DE LA TEMPÉRATURE



MODÈLE (XW18)

INSTRUCTIONS D'UTILISATION DE LA DOUCHE

1. MODÈLE (XB13) S'assurer d'insérer 4 piles D dans le bloc d'alimentation de la pompe et 2 piles D sous le compartiment de la batterie (Fig.1). Fixer le tuyau de la pompe avec un raccord de connexion rapide au raccordement arrière du tuyau d'entrée (Fig. 2).

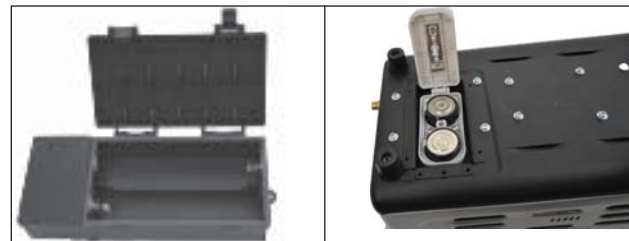
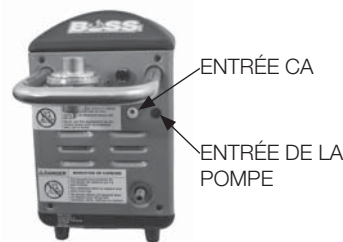

Fig. 1



Fig. 2

Modèle (XW18) S'assurer que le dispositif de chauffage est complètement chargé ou que l'entrée CA est branchée adéquatement en plus de la pompe.



3. Fixer le tuyau de douche à l'aide du raccord de connexion rapide. Le modèle XB13 se fixe au raccordement d'entrée situé à l'avant de la douche. (Fig. 3).

Le modèle XW18 se fixe au robinet. (Fig. 3).



Fig. 2



Fig. 3

4. Plonger la pompe dans un réservoir d'eau adéquat. Conserver la pompe complètement sous l'eau alors qu'elle est utilisée sinon son moteur s'endommagera.

NE PAS utiliser de l'eau provenant directement de rivières et de lacs, car les sédiments de ces plans d'eau peuvent endommager la pompe et l'appareil. NE PAS utiliser dans l'océan où le sel marin peut endommager la pompe et l'appareil.

AVERTISSEMENT : il existe des conséquences possibles sur la santé humaine des microbes pouvant être présents dans ces plans d'eau de rivières, lacs et océans.

5. Visser l'alimentation au propane dans le sens horaire dans le régulateur de la douche puis appuyer sur le bouton d'alimentation. L'allumage électronique devrait se faire entendre allumant le brûleur. Pour le modèle XB13, appuyer sur le bouton de démarrage sur le bloc d'alimentation de la pompe.

6. S'assurer de mesurer la température de l'eau depuis la pomme de douche. La température peut être réglée en tournant le bouton de contrôle de la température jusqu'à ce que le niveau désiré soit atteint.

IMPORTANT – L'eau demeurant dans l'échangeur de chaleur alors que le débit s'arrête peut devenir chaude. Lorsque le débit reprend, l'utilisateur doit vérifier la température de sortie pour s'assurer qu'elle est adéquate et non trop chaude.

INSTRUCTIONS DE FONCTIONNEMENT DU ROBINET (modèle XW18 seulement)

1. Retirer le robinet loin de sa position d'entreposage près du côté de l'appareil. Mettre une cuvette ou un seau en-dessous de l'appareil et régler le débit à la position centrale.



2. La température d'eau peut être réglée en déplaçant le robinet de débit entre « Min et Max », car cela ralentira ou augmentera le débit d'eau aboutissant en une augmentation ou diminution de la température de sortie.



RECHARGEMENT ET ALIMENTATION DE L'APPAREIL (modèle XW18)

1. L'appareil est équipé avec un bloc-batterie de 12 V/2,5 Ah et peut être rechargé avec les adaptateurs CA fournis.



2. Vérifier avec « l'Indicateur de batterie » qu'assez de puissance est disponible. Si non, brancher l'adaptateur CA.

3. Brancher à la prise d'entrée de l'alimentation à l'arrière de l'appareil. L'indicateur de batterie commencera à clignoter confirmant que les piles se rechargent.



4. CA : Brancher la fiche à trois (3) bornes à une prise adéquate puis brancher à l'appareil et mettre en marche la prise CA.

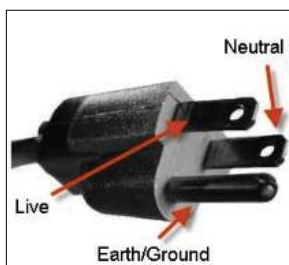

- NE PAS UTILISER – De convertisseurs CA à CC et ne pas modifier les adaptateurs fournis avec l'appareil.
- Le temps de chargement d'une source d'alimentation ou l'autre est de 4 heures. Une capacité de batterie de 50 % peut être atteinte après 2 heures. Cependant, pour conserver la condition et la vie utile de la batterie, il est recommandé de laisser l'unité se recharger complètement pendant 4 heures.
- IMPORTANT – Si l'appareil n'est pas utilisé ou s'il est entreposé, il doit être rechargé chaque trois mois pour garantir l'espérance de vie utile de la batterie. Omettre cela peut aboutir en une défaillance de la batterie.

SCHÉMA DU CÂBLAGE

AVERTISSEMENT : Étiqueter tous les fils avant un débranchement lorsque vous faites l'entretien des contrôles. Des erreurs de câblage peuvent provoquer un fonctionnement incorrect et dangereux. Les listes de pièces et le schéma du câblage montrent l'appareil au moment de sa fabrication. Ne pas utiliser un dispositif de chauffage différent de ce qui est illustré. L'entretien doit être effectué par un technicien en réparations accrédité.

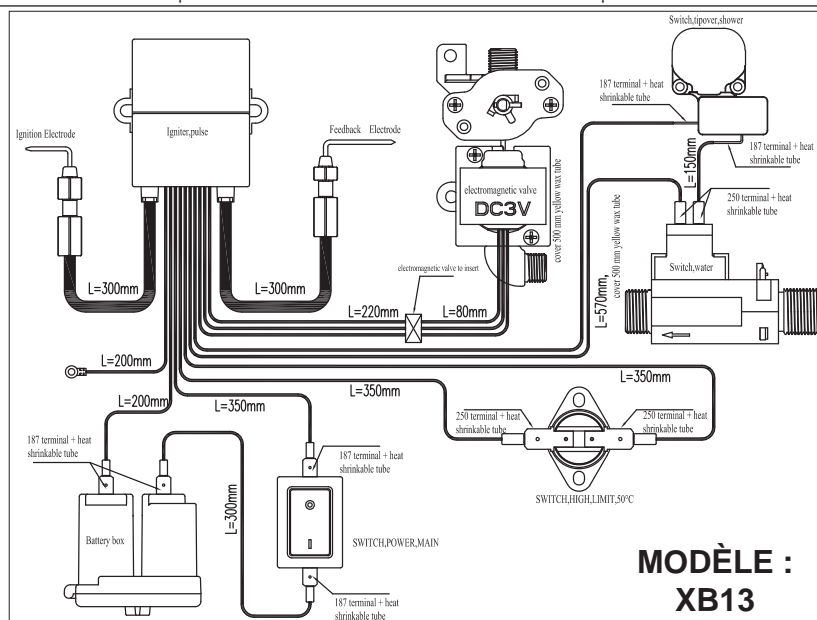

**MODÈLE :
XB13**

ENTRETIEN

AVERTISSEMENT : Pour empêcher les blessures personnelles, débrancher l'appareil de toute prise électrique.

ENTREPOSAGE

1. Appuyer sur le bouton de « Mise en marche » et éteindre l'appareil.
2. Débrancher tous les tuyaux et les maintenir à la verticale permettant à l'excès d'eau de sortir de ceux-ci. À l'aide de la pomme de douche, s'assurer que l'interrupteur de régulation du débit est à la position « ON » (Ouvert).
3. Remettre le robinet à sa position fermée si utilisé.
4. Dévisser le cylindre GPL de l'appareil
5. Dévisser le bouchon de drain situé en-dessous vers le raccordement d'entrée de la pompe, puis pencher l'appareil vers l'arrière et vers un côté pour vider l'excès d'eau contenu dans l'échangeur de chaleur via l'entrée d'eau.



À l'aide d'eau savonneuse chaude et d'un détergent doux, essuyer vers le bas toutes les surfaces et zones de l'appareil. NE PAS plonger l'appareil dans un évier ou un bol. NE PAS utiliser de nettoyants abrasifs ou d'agent de blanchiment. NE PAS faire couler de l'eau savonneuse à travers l'échangeur de chaleur.

SCHÉMA DU CÂBLAGE

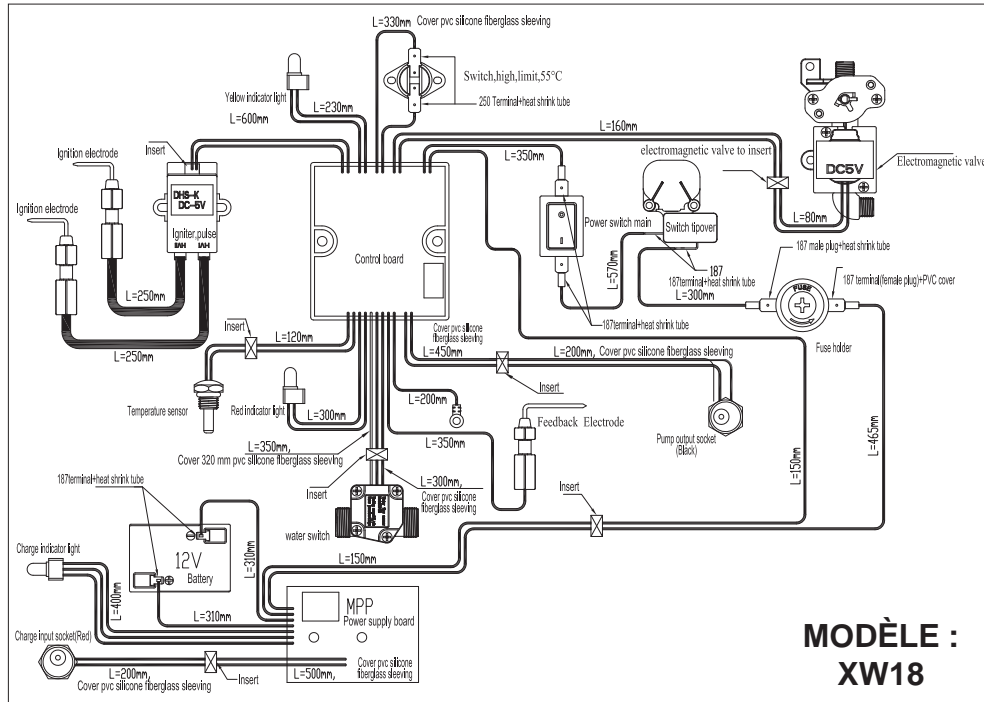

DÉPANNAGE

PROBLÈME	SOLUTION
L'eau ne coule pas de la pomme de douche	Vérifier que l'appareil est en marche
	Vérifier qu'il y a assez d'eau de disponible
	Vérifier que la pompe est reliée à l'appareil
	S'assurer que la batterie est chargée
	Vérifier pour des plis dans le tuyau de la douche
	Vérifier que le fusible de la pompe n'est pas brûlé
	Vérifier que le régulateur du débit d'eau de la douche est en position ouverte
Le brûleur ne s'allume pas	Vérifier que le cylindre de gaz est ouvert et que le cylindre contient du gaz
	Vérifier que l'eau coule de la pomme de douche
	Vérifier que l'eau n'est pas en surchauffe
	Vérifier qu'une alimentation CA adéquate est disponible
L'eau n'est pas assez chaude	Vérifier que la batterie n'a pas besoin d'un rechargement
	Vérifier le contrôle du gaz
	Vérifier la température de la source d'eau
	Faire passer de nouveau l'eau dans le système dans le réservoir de la source puis de nouveau dans l'appareil
	Modèle XW18 réduire le débit à l'aide du robinet de débit



NE PAS ESSAYER DE MODIFIER L'APPAREIL

GUIDE DE DÉPANNAGE

Ce guide doit être suivi en cas d'une défaillance de l'appareil à fonctionner correctement. Si les symptômes persistent, contacter le service technique au 1-800-251-0001

SCHÉMA DES PIÈCES

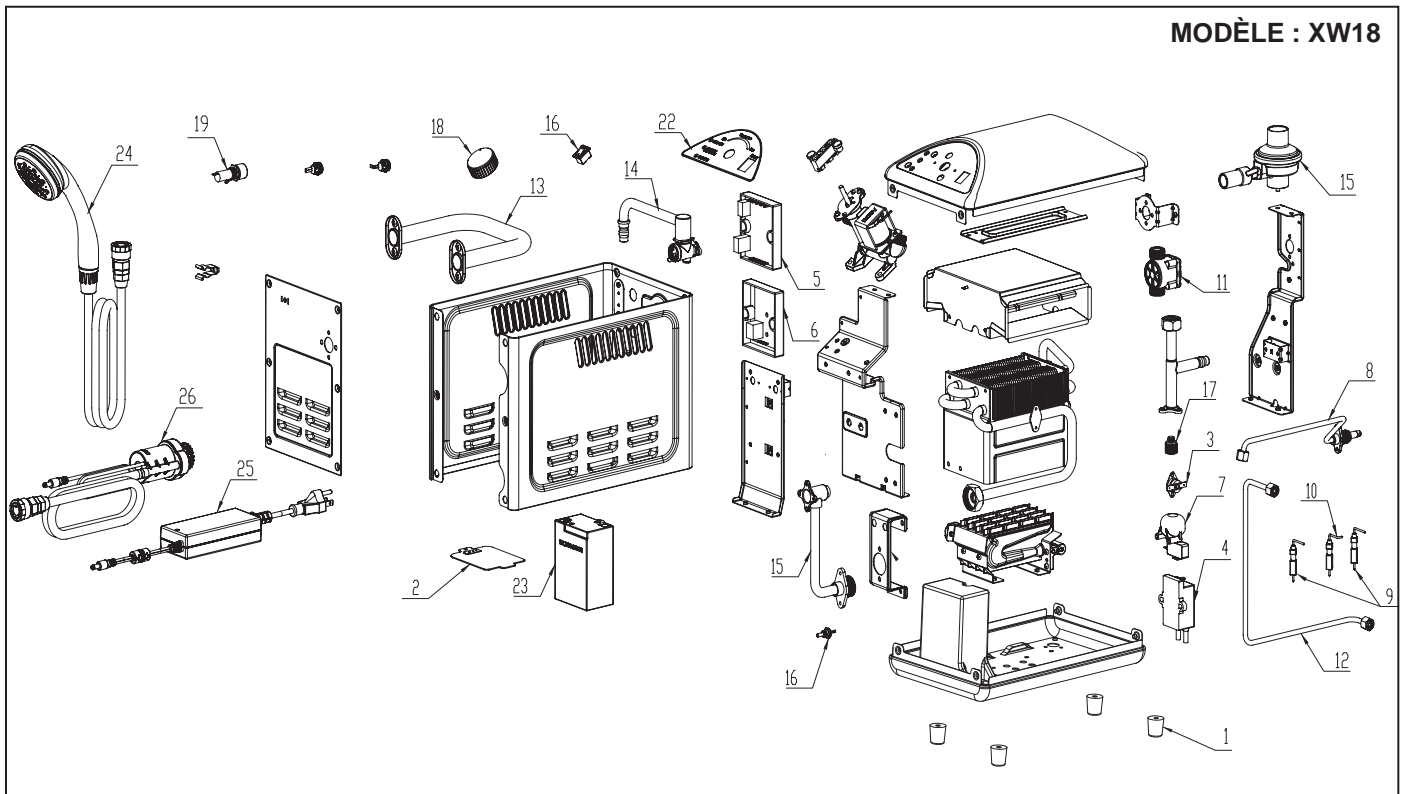
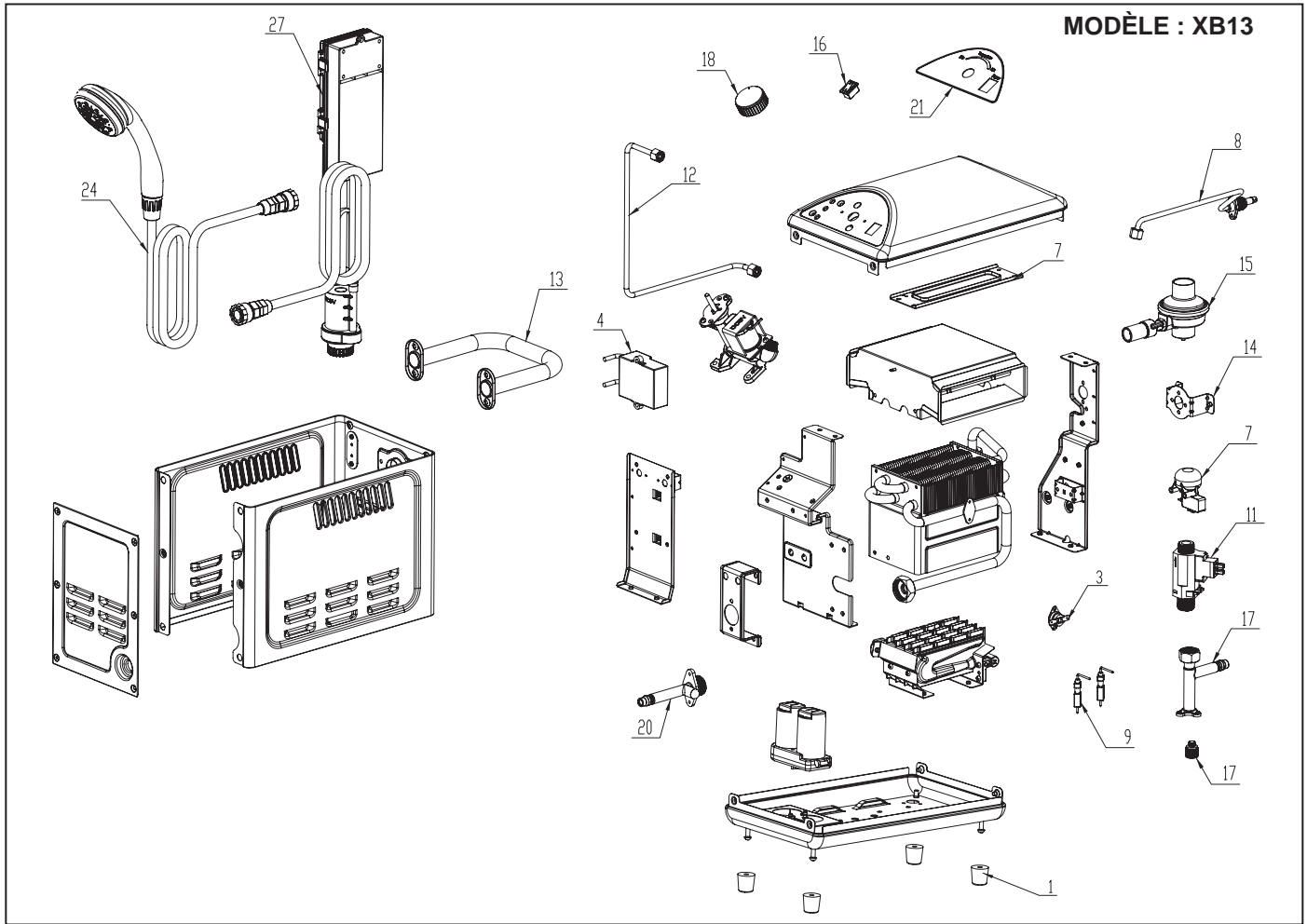

LISTE DES PIÈCES

N°	Description	MODÈLE : XB13		MODÈLE : XW18	
		Numéro de pièce	QTÉ	Numéro de pièce	QTÉ
1.	Pied du bas	35542	4	35542	4
2.	Couvercle du compartiment de la batterie		1	35547	1
3.	Interrupteur de limite supérieure	35527	1	35526	1
4.	Allumeur	35525	1	35548	1
5.	Contrôle principal			35549	1
6.	Contrôle de rechargement			35550	1
7.	Interrupteur de basculement	35546	1	35546	1
8.	Assemblage d'entrée de gaz	35528	1	35528	1
9.	Électrode d'allumage	35530	1	35530	2
10.	Électrode d'allumage			35551	1
11.	Interrupteur de débit d'eau	35544	1	35552	1
12.	Assemblage de sortie de gaz	35533	1	35533	1
13.	Assemblage de la poignée de douche	35545	1	35545	1
14.	Assemblage du robinet			35553	1
15.	Assemblage de régulateur	35534	1	35534	1
16.	Interrupteur de l'alimentation principale	35535	1	35535	1
17.	Bouchon de vidange	35536	1	35536	1
18.	Bouton de contrôle	35537	1	35537	1
19.	Assemblage du fusible			35554	1
20.	Raccord de sortie d'eau	35529	1		1
21.	Étiquette du panneau de commande	35541	1		1
22.	Étiquette du panneau de commande			35555	1
23.	Batterie 12 V			35556	1
24.	Pomme de douche	35538	1	35538	1
25.	Alimentation électrique			35557	1
26.	Assemblage de la pompe, 12 V			35558	1
27.	Assemblage de la pompe	Veuillez contacter le fabricant			

ACCESSOIRES

F273701	Assemblage du tuyau de propane 1,52 m (5 pi) (Pivot 2,5 cm (1 po) - cylindre jetable mâle à 20 filets X POL avec manivelle)
F273704	Assemblage du tuyau de propane 3,04 m (10 pi) (Pivot 2,5 cm (1 po) - cylindre jetable mâle à 20 filets X POL avec manivelle)
F273702	Assemblage du tuyau de propane 3,65 m (12 pi) (Pivot 2,5 cm (1 po) - cylindre jetable mâle à 20 filets X POL avec manivelle)

PAGE BLANCHE



XB13



XW18

AVERTISSEMENT :

N'UTILISER QUE LES PIÈCES DE REMPLACEMENT DU FABRICANT. L'UTILISATION D'AUTRES PIÈCES RISQUE DE CAUSER DES BLESSURES ET LA MORT. LES PIÈCES DE REMPLACEMENT NE SONT OFFERTES QUE PAR LE FABRICANT ET DOIVENT ÊTRE INSTALLÉES PAR UNE ENTREPRISE DE SERVICE SPÉCIALISÉE.

INFORMATION SUR LA COMMANDE DES PIÈCES :

ACHAT : Les accessoires peuvent être achetés chez n'importe quel fournisseur local Basecamp ou directement de l'usine

POUR OBTENIR DES INFORMATIONS SUR LE SERVICE

Appelez sans frais au 1-800-251-0001
www.mrheater.com

Nos heures de bureau sont de 8 h à 17 h, fuseau horaire de l'est, du lundi au vendredi.

Veuillez inclure le numéro du modèle, la date d'achat et la description du problème lors de toute communication.

GARANTIE LIMITÉE

Basecamp, Inc. garantit ses appareils et ses accessoires contre les défauts de matériel et de main-d'œuvre pour une période d'un an à partir de la date d'achat. Basecamp, Inc. réparera ou remplacera ce produit sans frais s'il est démontré qu'il est devenu défectueux pendant la période d'un (1) an et qu'il est retourné à Basecamp aux frais de l'acheteur avec une preuve d'achat, au cours de la période de garantie.

Basecamp, Inc. se réserve le droit de modifier en tout temps, sans préavis ni obligation, les couleurs, spécifications, accessoires, matériaux et modèles.

Basecamp, INC., 4560 W. 160TH ST., CLEVELAND, OHIO 44135 États-Unis • 1-800-251-0001
Basecamp est une marque de commerce déposée de Mr. Heater, Inc.
© 2015, Basecamp/Mr. Heater. Tous droits réservés



ANSI Z21.96-2014 • CSA B11.6-2014