

OPERATING INSTRUCTIONS AND OWNER'S MANUAL



BATTERY OPERATED SHOWER SYSTEM Fully Portable Instant Hot Water/Shower

Model #

XCW20

READ INSTRUCTIONS CAREFULLY: Read and follow all instructions. Place instructions in a safe place for future reference. Do not allow anyone who has not read these instructions to assemble, light, adjust or operate the shower.



BOSS

Battery Operated Shower System



(Propane Cylinder Not Included)

⚠ DANGER



CARBON MONOXIDE HAZARD

- This appliance can produce carbon monoxide which has no odor
- Using it in an enclosed space can kill you.
- Never use this appliance in an enclosed space such as a camper, car or home

⚠ WARNING: If the information in this manual is not followed exactly, a fire or explosion may result causing property damage, personal injury or loss of life.

- Do not store or use gasoline or other flammable vapors and liquids in the vicinity of this or any other appliance.
- An LP cylinder not connected for use shall not be stored in the vicinity of this or any other appliance
- WHAT TO DO IF YOU SMELL GAS
 - Do not try to light appliance
 - Extinguish any open flame
 - Shut off gas to appliance

WARNING:

⚠ YOUR SAFETY IS IMPORTANT, SO PLEASE READ THESE INSTRUCTIONS BEFORE YOU OPERATE.

⚠ THIS MANUAL CONTAINS IMPORTANT INFORMATION ABOUT THE ASSEMBLY, OPERATION AND MAINTENANCE OF THIS PORTABLE SHOWER.

⚠ SAFETY PRECAUTIONS ARE ESSENTIAL WHEN ANY MECHANICAL OR PROPANE FUELED EQUIPMENT IS INVOLVED. THESE PRECAUTIONS ARE NECESSARY WHEN USING, STORING AND SERVICING. FOLLOWING THESE SAFETY ALERTS WILL REDUCE THE POSSIBILITY OF PERSONAL INJURY OR PROPERTY DAMAGE.

⚠ PROPANE CYLINDERS MUST BE DISCONNECTED WHEN THE SHOWER IS NOT BEING USED OR WHEN STORING THE SHOWER. CYLINDERS MUST BE STORED OUTDOORS, IN A WELL VENTILATED SPACE OUT OF THE REACH OF CHILDREN.

THE STATE OF CALIFORNIA REQUIRES THE FOLLOWING WARNINGS:

⚠ WARNING: COMBUSTION BY-PRODUCTS PRODUCED WHEN USING THIS PRODUCT CONTAIN A CHEMICAL KNOWN TO THE STATE OF CALIFORNIA TO CAUSE CANCER AND BIRTH DEFECTS (OR OTHER REPRODUCTIVE HARM).

⚠ WARNING: THIS PRODUCT CONTAINS CHEMICALS KNOWN TO THE STATE OF CALIFORNIA TO CAUSE CANCER AND BIRTH DEFECTS OR OTHER REPRODUCTIVE HARM.

⚠ DANGER

EXPLOSION-FIRE HAZARD

Never store propane near high heat, open flames, pilot lights, direct sunlight, or other ignition sources or where temperatures exceed 120° F (49°C)

During operation this product can be a source of ignition. Never use this appliance in spaces that contain or may contain volatile or airborne combustibles, or products such as gasoline, solvents, paint thinners, dust particles or unknown chemicals

⚠ DANGER

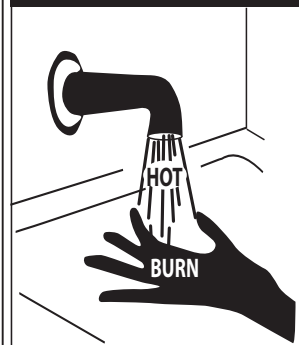

- Water temperature over 125°F (52°C) can cause severe burns instantly or death from scalds.
- Children, disabled and elderly are at highest risk of being scalded.
- See instruction manual before setting temperature at water heater.
- Feel water before bathing or showering.

⚠ WARNING:

- NOT FOR HOME OR RECREATIONAL VEHICLE USE.
- THE WATER HEATER IS FOR POINT OF USE, FOR TEMPORARY WATER HEATING AND NOT FOR CONNECTION TO A PERMANENT INLET WATER CONNECTION OR FOR CONNECTION TO A WATER DISTRIBUTION SYSTEM TO SUPPLY MULTIPLE OUTLETS.
- DO NOT OPERATE HEATER WHERE FLAMMABLE LIQUIDS OR VAPORS MAY BE PRESENT.
- USE THE PRESET REGULATOR THAT IS INSTALLED. DO NOT ATTEMPT TO ADJUST.
- NEVER INSTALL OR REMOVE PROPANE TANK WHILE HEATER IS OPERATING, NEAR FLAME, OTHER IGNITION SOURCES OR WHILE HEATER IS HOT TO THE TOUCH

⚠ PORTABLE HOT WATER/SHOWER:

- **THIS APPLIANCE IS NOT INTENDED FOR THE SUPPLY OF DRINKING WATER. HEALTH RISKS CAN OCCUR IF WATER IS CONSUMED INTERNALLY**
- **THIS APPLIANCE IS INTENDED FOR THE SUPPLY OF HEATED WATER FOR THE PURPOSE OF WASHING AND CLEANING ONLY.**
- **CHECK AND CONFIRM SAFE WATER TEMPERATURE BEFORE USING THIS APPLIANCE. WATER FROM THIS APPLIANCE MAY BE VERY HOT.**

CONTENTS

WARNINGS	2
SHOWER SPECIFICATIONS	3
OPERATING PRECAUTIONS	4
SAFETY PRECAUTIONS	4
OPERATING INSTRUCTIONS	4
MAINTENANCE, STORAGE AND SERVICE	6
WIRING DIAGRAM	7
TROUBLESHOOTING	8
EXPLODED VIEW	9
PARTS LIST	10
WARRANTY	11
INSTRUCTIONS FOR ORDERING PARTS	11

LANGUAGES

► ENGLISH	1-10
SPANISH	1-10
FRENCH	1-10

Clearance to Combustibles:

Model:	TOP & FRONT	Sides	Rear
XCW20	48"	12"	12"

SPECIFICATIONS

CAUTION: Certified for use only with LP-gas cylinders of the U.S. Department of Transportation (DOT) or Transport Canada, CAN/CSA B339.

Model:	XCW20 (F235350)
Rating: BTU	10,000 -18,000
Battery	5.0Ah Sealed Lead Acid Internal Battery
Run Time (Full Charge)	40 minutes
Fuel Source	Propane
Fuel Supply Pressure (to regulator):	Max. Bottle Pressure
Gas Supply Pressure (Regulator out):	11" WC
Electrical Input	115V, 60 Hz, 1Ø, 2A Min. Operating Voltage: 100V
	230 Watts (W)
	FUSE 3AL 250V
High Temperature Control:	125 (F)
Temperature Rise	42 (F)
Ignition	Electronic Spark



DIMENSIONS

Model:	Length(in)	Width(in)	Height(in)	Weight(LBS)
XCW20	19 1/2" (w/Handle Attached)	10 1/2"	13"	22 lbs.

UNPACKING and ASSEMBLING

1. Remove heater from carton.
2. Remove all protective material which may have been applied to the heater for shipment.
3. Check the appliance for possible shipping damage and straighten out all hoses to remove any kinks or twists. If any damage is found immediately contact the manufacturer at 1-800-251-0001.
4. Install handle assembly by screwing it into place.
5. Attach the supplied regulator by rotating the t-wing nut in a "clockwise" direction carefully not to over tighten.
6. Attach the 1 LBS. LP cylinder to the regulator by rotating in a "clockwise" direction. Only use LP cylinders with proper fuel type approved for the appliance. Check for gas leaks with soapy water.

DO NOT USE A FLAME TO CHECK FOR LEAKS.

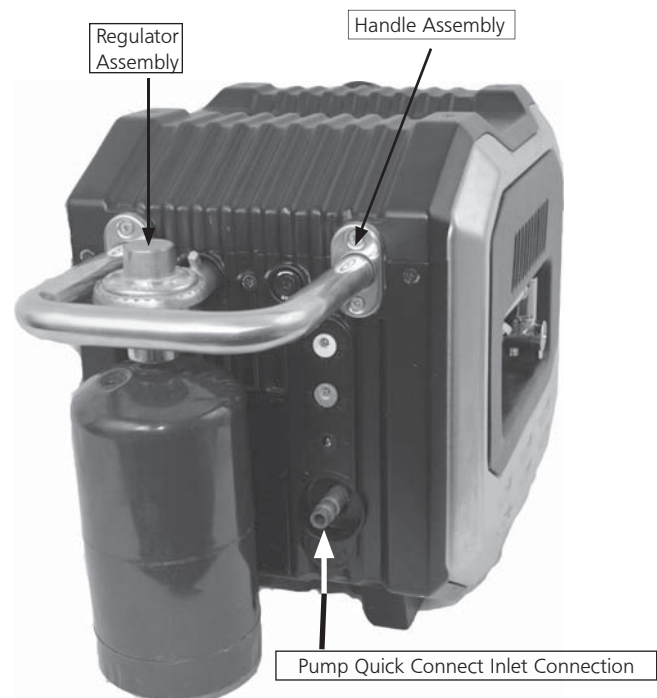

OPERATING PRECAUTIONS

Propane is heavier than air. If propane leaks from a connection or fitting, it sinks to the floor, collecting there with the surrounding air, forming a potentially explosive mixture. During set up check all connections and fittings for leaks using soapy water. Never use flame. Bubbles indicate a leak. Check that the connection is not cross threaded and that it is tight. Perform another leak check. If there is still a leak, remove the cylinder and contact Mr. Heater direct for service or repair.

- Use for water heating only. Never alter in anyway or use with any device or part not expressly approved by Mr. Heater.
- This appliance is designed to be used with a source water temperature of 60° F or below
- The maximum temperature rise from the appliances 35° F to the shower head and 42° F from the source water temperature
- For safety the appliance is designed to shut off the burner when the water temperature from either of the outlets reaches 122°F/50°C
- The average run time for the XCW20 from a fully charged battery is 30 - 40 mins before it will require recharging
- During operation ensure that all air inlets and exhaust (front,sides and back) are kept free from obstructions and closure.



SAFETY FEATURES

This appliance is equipped with the following safety features:

- Over Temperature Sensor – the appliance will not allow the burner to remain in operation once the outlet water temperature reaches 122°F/50°C.
- Water Flow Sensor – water must be flowing through the system to allow the burner to ignite. In the case that the water supply is restricted or ceases, the burner will be extinguished and will not relight.
- Tilt Switch – in the event that the appliance is tilted past 30° during operation the appliance will shut down until it is located on a level surface.

CONTROL PANEL

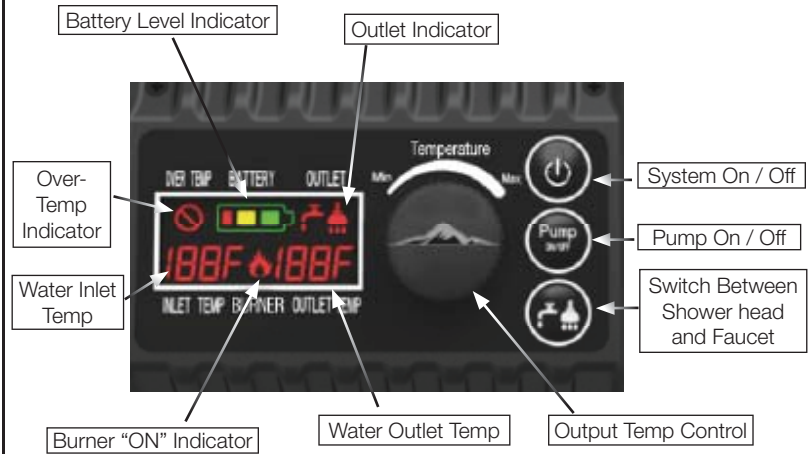

OPERATING SHOWER INSTRUCTIONS

1. Attach the Quick Connect Fitting for the pump on the backside of shower unit (FIG. 1) and attach the shower head hose Quick Connect Fitting on the front side of shower unit (FIG. 2).

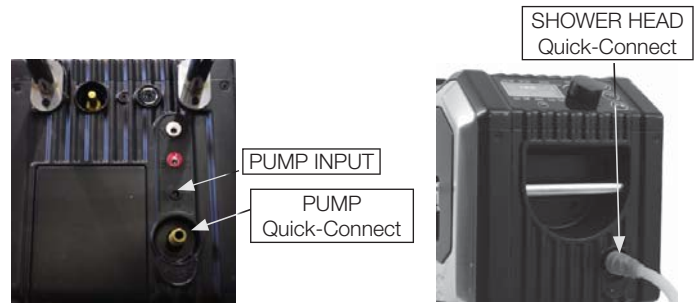

FIG. 1

FIG. 2

2. Submerge the pump in a suitable reservoir of water. The pump motor can be damaged if it is not fully submerged in water while in use.
DO NOT use water from rivers or lakes, sediment can damage the pump and the appliance. DO NOT use in ocean, salt water can damage the pump and appliance.

WARNING: This appliance will not heat the water enough to kill potentially dangerous microbes. DO NOT use this appliance for potable water.

3. Screw propane clockwise into shower unit regulator.
4. Press the Power button, the unit will switch on and the shower head OUTLET icon will automatically be selected on the control panel.(FIG. 3) Make sure the shower is fully charged. Ensure that the Switch on the shower head is in the "Open" position by sliding the switch downwards. (FIG. 4)



FIG. 3

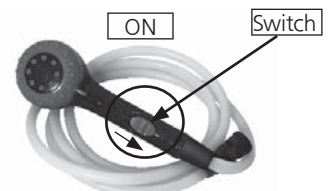

FIG. 4

- Position the Output Temp Control Dial to the central position. Depress the Pump button, the electronic ignition should be heard igniting the burner. When the unit is ignited the Burner icon on the control panel will illuminate and outlet water temperature readout will increase. (FIG. 5)

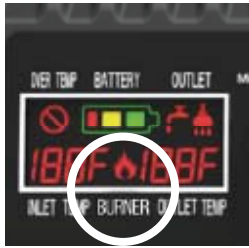

FIG. 5

- Take care to measure the temperature of the water from the shower head, the temperature can be adjusted by turning the "Outlet Temperature Control Dial" until the desired level is reached.
- The water flow can be stopped at any time by sliding the Switch to the "OFF" position (upwards). (FIG. 6) The burner will extinguish and the pump will continue to operate for 5 minutes. To reignite the burner slide the Switch back to the "OPEN" position (downwards), water will flow from shower head and the burner will reignite within 5 to 10 seconds

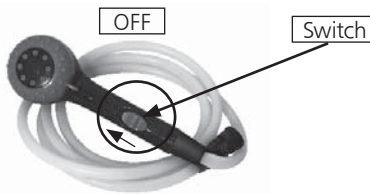

FIG. 6

IMPORTANT – Water remaining in the heat exchanger while the flow is stopped may become hot. When the flow is resumed the user must check the temperature output to ensure that it is suitable and not too hot. Test water temperature before bathing children or pets.

- Once finished with the appliance slide the Switch to the "OFF" position and depress the Pump button to stop the flow of water to the appliance.

OPERATING Faucet INSTRUCTIONS

- Press the power button and once the unit is ON depress the Shower Head / Faucet button until the Faucet LED "Outlet" indicator lights on the LED control panel. (FIG. 7)



FIG. 7

- Swing the faucet away from its storage position and locate towards the side of the appliance and locate a basin or bucket beneath and locate the water flow to the central position. (FIG. 8.)



FIG. 8

- Position the "Outlet Temperature Control Dial" in the Max position then press the "Pump" button, water will start to flow within a few moments.
- The electronic ignition should be heard igniting the burner, when lit the "Burner" icon on the display will illuminate and the outlet water temperature read out will increase. (FIG. 5)
- The water temperature can be adjusted by moving the "Output Temp Control Dial knob between "Min & Max" or at the "Flow" valve at the Faucet. Turning the flow dial counterclockwise will reduce the flow and cause the water temp to increase. Turning the flow dial clockwise will increase the flow and cause the water to decrease. (FIG. 9)

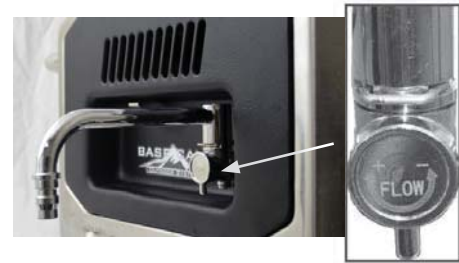

FIG. 9

- The shower head hose can also be attached to the Faucet by connecting the quick connection from hose onto the Faucet outlet. (FIG. 10)



Fig. 10

APPLIANCE POWER & CHARGING

1. The appliance is fitted with a 15V 5A/h battery pack and can be recharged with the AC or DC adaptors /supplied.

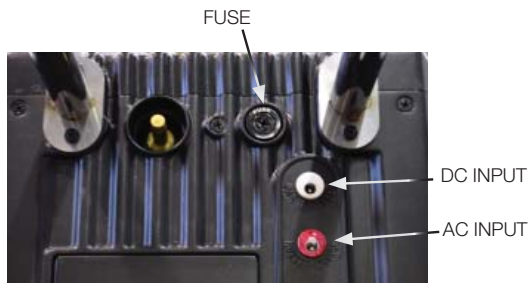

Fig. 5

2. AC: Connect the 120V AC adapter to the appliance then connect the 3 pin AC plug to a suitable outlet (FIG. 5)
 3. DC: Connect the 12V DC adapter to the appliance then connect to a suitable outlet with the cigarette lighter (FIG. 5)
 - To charge the unit using the DC connector the car must be running, due to the 12V direct link to the battery system it will not show on the LED indicator.
 - The unit will run directly from the 12V cigarette lighter but will not charge unless vehicle is running.
- DO NOT– Modify the adaptors supplied with the appliance.
 - Charge time from either power source is 4 hours.
 - IMPORTANT – If the appliance is not being used or is stored it must be recharged every three months to guarantee the battery life expectancy, failure to do so may result in battery failure.

STORAGE

WARNING: To prevent personal injury unplug the appliance from any electrical outlets.

STORING

1. Press the "Power" button & turn the appliance off.
2. Disconnect all hoses and hold vertically allowing all excess water to drain from them. Check that the shower head Switch is in the "ON" position to allow water to drain.
3. Return the faucet to its locked position.
4. Unscrew the LP cylinder from the appliance
5. Unscrew the drain plug which is located on the underside, tipping the unit back and forth to drain excess water from the heat exchanger.

Using warm soapy water with a mild detergent wipe down all surfaces and areas of the appliance. DO NOT submerge the appliance in a sink or bowl. DO NOT use abrasive cleaners or bleach. DO NOT run soapy water through the heat exchanger.

WIRING DIAGRAM

CAUTION: Label all wires prior to disconnecting when servicing controls. Wiring errors can cause improper and dangerous operation. The parts lists and wiring diagram show the appliance as it was constructed. Do not use a heater which is different from that shown. Service should be done by qualified service technician. Verify proper operation of unit after servicing.

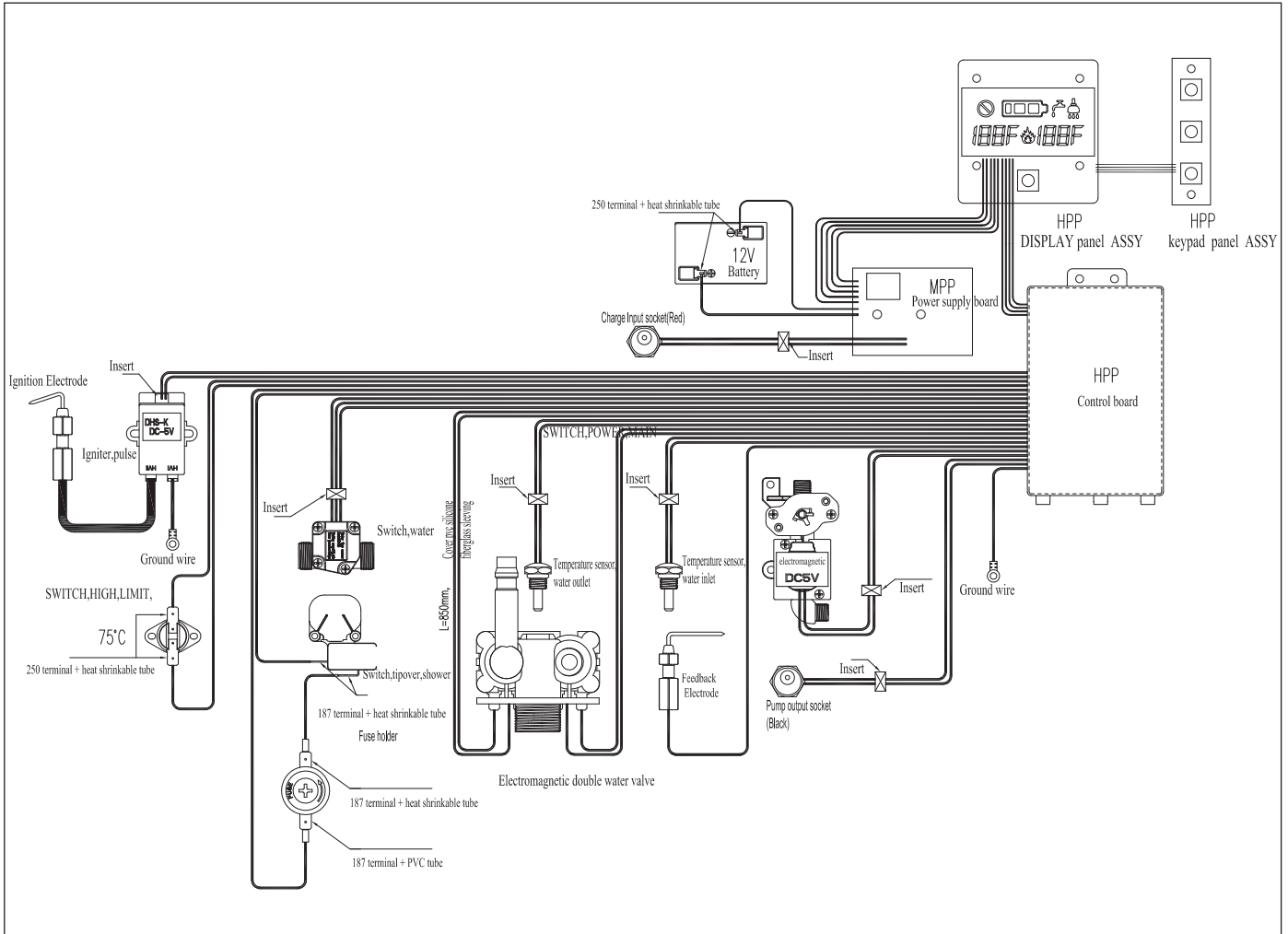

TROUBLESHOOTING

PROBLEM	SOLUTION
Water will not flow from shower head	Check that pump debris filter is not clogged
	Check that appliance is switched on
	Check sufficient water is available
	Check that the pump is connected to the appliance
	Make sure the battery is charged
	Check for kinks in shower hose
	Check that pump fuse is not blown
	Check that the shower head ON/OFF switch is in the open position
Burner will not light	Check that there is gas in cylinder
	Check that the water is flowing from shower head
	Check that water is not over temperature
	Check that battery does not require re-charging
	Check the Flow Switch on shower head make sure it is fully open
Water is not hot enough	Check gas control
	Check source water temperature (water temps below 50°F might require recirculation)
	Cycle the water through the system back in to the source reservoir then through the appliance again
	Reduce flow using the flow valve

LED DIAGNOSTIC	
E0	Inlet Temperature Sensor Failure
E1	Flame Sensor Error
E2	Water Flow Error
E3	Unsuccessful Ignition/Flame Out
E4	Outlet Temperature Sensor Fault
E6	Back Up Water Temperature High Limit Fault (131°F, 55° C)
E7	Primary Water Temperature High Limit Switch Fault (122°F, 50° C)



**DO NOT ATTEMPT TO
MODIFY THE APPLIANCE**

TROUBLE SHOOTING

This guide should be followed in case of failure of the appliance to operate correctly. If symptoms persist contact Technical Service 1-800-251-0001

PARTS DIAGRAM

MODEL: XCW20

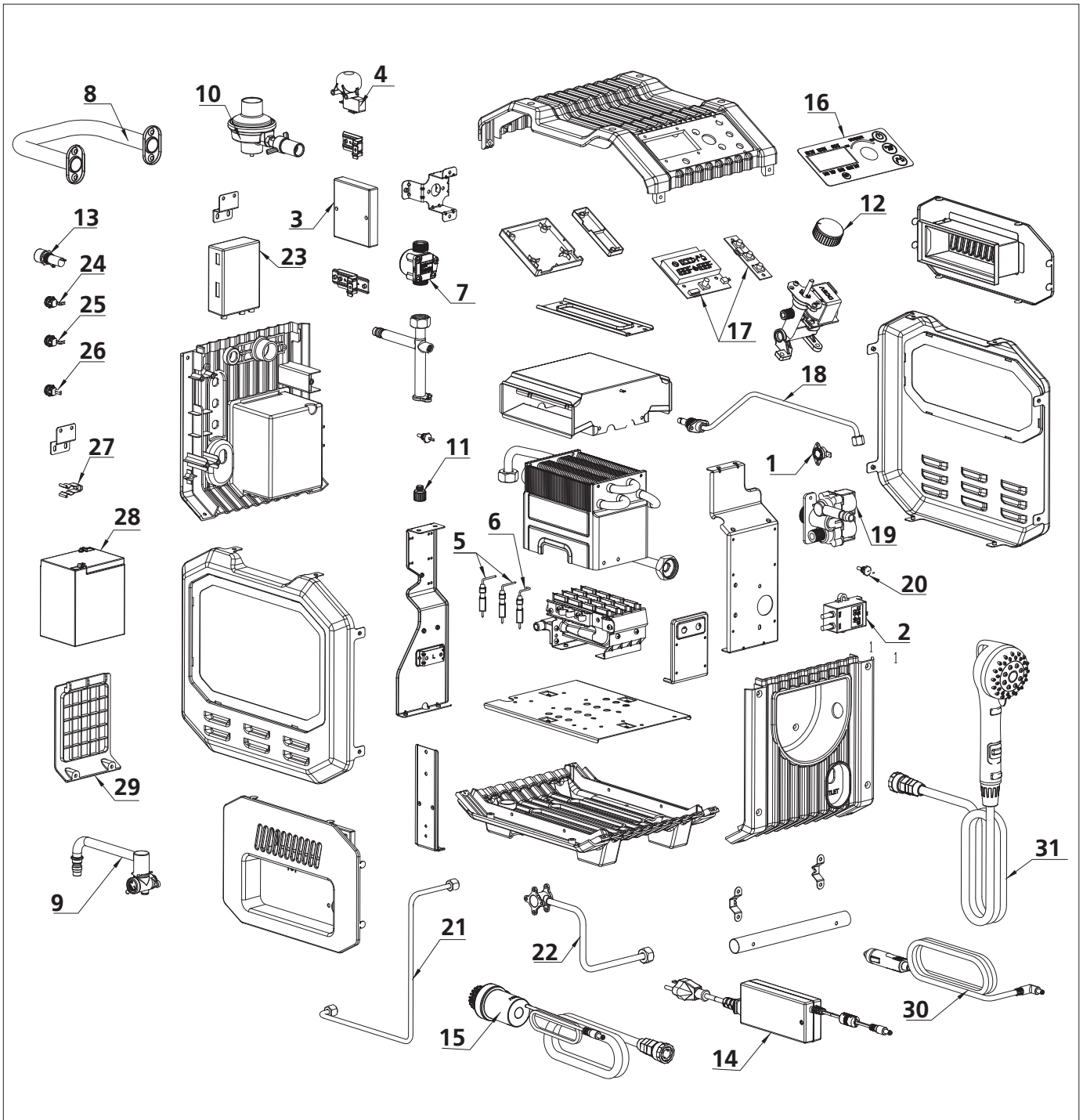

PARTS LIST

Item #	Description	MODEL: XCW20	
		Part Number	QTY
1	High Limit Switch	35526	1
2	Igniter	35548	1
3	Control, Charging Shower	35550	1
4	Switch, Tip over	35546	1
5	Ignition Electrode	35530	1
6	Ignition Electrode	35551	1
7	Switch, Flow, Water	35552	1
8	Handle Assembly	35545	1
9	Faucet(Faucet) Assembly	35553	1
10	Regulator Assembly	35534	1
11	Drain Plug	35536	1
12	Knob, Control	35537	1
13	Fuse	35554	1
14	Power Supply	35557	1
15	Pump Assembly	35558	1
16	Label, Control Panel	35559	1
17	Board LED	35560	1
18	Tube, Gas Inlet	35561	1
19	Valve, Water	35562	1
20	Probe, Water, Temp, Outlet	35563	1
21	Tube, Gas Outlet	35564	1
22	Tube, Water Outlet	35565	1
23	Controller	35566	1
24	Socket, Pump Assembly	35567	1
25	Socket, Charging	35568	1
26	Socket, DC outlet	35574	1
27	Brack, Faucet Fastening	35569	1
28	Battery, 12V	35570	1
29	Cover, Battery	35571	1
30	Charger,Car D/C	35572	1
31	Shower Head	35573	1

ACCESSORIES

F273701	5ft Propane Hose Assembly (Swivel 1"-20 Male Throwaway Cylinder Thread X POL w/ Handwheel)
F273704	10ft Propane Hose Assembly (Swivel 1"-20 Male Throwaway Cylinder Thread X POL w/ Handwheel)
F273702	12ft Propane Hose Assembly (Swivel 1"-20 Male Throwaway Cylinder Thread X POL w/ Handwheel)



OPERATING INSTRUCTIONS AND OWNER'S MANUAL

Model #

XCW20



WARNING:

USE ONLY MANUFACTURER'S REPLACEMENT PARTS. USE OF ANY OTHER PARTS COULD CAUSE INJURY OR DEATH. REPLACEMENT PARTS ARE ONLY AVAILABLE DIRECT FROM THE FACTORY AND MUST BE INSTALLED BY A QUALIFIED SERVICE AGENCY.

PARTS ORDERING INFORMATION:

PURCHASING: Accessories may be purchased at any Basecamp local dealer or direct from the factory

FOR INFORMATION REGARDING SERVICE

Please call Toll-Free 800-251-0001
www.mrheater.com

Our office hours are 8:00 AM – 5:00 PM, EST, Monday through Friday.

Please include the model number, date of purchase, and description of problem in all communication.

LIMITED WARRANTY

Basecamp, Inc. warrants its appliances and accessories to be free from defects in material and workmanship for a period of 1 year from date of purchase. Basecamp, Inc. will repair or replace this product free of charge if it has been proven to be defective within the 1-year period, and is returned at customer expense with proof of purchase to Basecamp, Inc. within the warranty period.

Basecamp, Inc. reserves the right to make changes at any time, without notice or obligation, in colors, specifications, accessories, materials and models.

Basecamp, INC., 4560 W. 160TH ST., CLEVELAND, OHIO 44135 • 800-251-0001
Basecamp is a registered trademark of Mr. Heater, Inc.
© 2015, Basecamp/Mr. Heater. All rights reserved



ANSI Z21.96-2014•CSA B11.6-2014

INSTRUCCIONES DE USO Y MANUAL DEL USUARIO



SISTEMA DE DUCHA A BATERÍA Agua caliente/ducha instantánea y completamente portátil

Modelo #

XCW20

LEA CUIDADOSAMENTE LAS INSTRUCCIONES: Lea y siga todas las instrucciones. Conserve estas instrucciones en un lugar seguro para futura referencia. No permita que nadie que no haya leído estas instrucciones arme, encienda, ajuste o use la ducha.



BSS

Battery Operated Shower System



(Cilindro de propano no incluido)

⚠ PELIGRO



PELIGRO DE MONÓXIDO DE CARBONO

- Este artefacto puede producir monóxido de carbono, el cual no tiene olor
- El utilizarlo en un lugar cerrado podría causar la muerte.
- Nunca use este artefacto en un lugar cerrado como una casa rodante, carpa, coche o casa

⚠ ADVERTENCIA: Si no se siguen al pie de la letra las instrucciones de este manual, podría producirse un incendio o una explosión que provocaría daños materiales, lesiones o muertes

- No almacene ni utilice gasolina ni ningún otro vapor ni líquido inflamable cerca de este ni de ningún otro artefacto.
- Un cilindro LP que no está conectado al calentador no debe almacenarse cerca de éste ni de ningún otro artefacto.
- QUÉ HACER SI DETECTA OLOR A GAS
 - No intente encender el artefacto
 - Apague todas las llamas expuestas
 - Corte el suministro de gas al artefacto

ADVERTENCIA:

⚠ SU SEGURIDAD ES IMPORTANTE, ASÍ QUE POR FAVOR LEA ESTAS INSTRUCCIONES ANTES DE UTILIZAR LA DUCHA.

⚠ ESTE MANUAL CONTIENE INFORMACIÓN IMPORTANTE ACERCA DEL ARMADO, OPERACIÓN Y MANTENIMIENTO DE ESTA DUCHA PORTÁTIL.

⚠ LAS PRECAUCIONES DE SEGURIDAD SON ESENCIALES CUANDO SE TRATA DE UN EQUIPO MECÁNICO O ALIMENTADO A PROPANO. ESTAS PRECAUCIONES SON ESENCIALES AL USAR, ALMACENAR Y REPARAR EL EQUIPO. EL SEGUIR ESTAS PRECAUCIONES DE SEGURIDAD REDUCIRÁ LA POSIBILIDAD DE LESIONES PERSONALES O DAÑOS MATERIALES.

⚠ DEBE DESCONECTAR LOS TANQUES DE PROPANO CUANDO LA DUCHA NO SE USA O AL ALMACENARLA. LOS CILINDROS DEBEN GUARDARSE EN EL EXTERIOR, EN UN LUGAR BIEN VENTILADO Y FUERA DEL ALCANCE DE LOS NIÑOS.

EL ESTADO DE CALIFORNIA REQUIERE LA SIGUIENTE :

⚠ ADVERTENCIA: LAS SUSTANCIAS QUE SE DESPRENDEN EN LA COMBUSTIÓN AL USAR ESTE EQUIPO CONTIENEN UN PRODUCTO QUÍMICO QUE DE ACUERDO CON EL ESTADO DE CALIFORNIA PRODUCE CÁNCER Y DEFECTOS DE NACIMIENTO (U OTROS DAÑOS REPRODUCTIVOS).

⚠ ADVERTENCIA: ESTE PRODUCTO CONTIENE PRODUCTOS QUÍMICOS QUE DE ACUERDO CON EL ESTADO DE CALIFORNIA PRODUCEN CÁNCER Y DEFECTOS DE NACIMIENTO U OTROS DAÑOS REPRODUCTIVOS

⚠ PELIGRO

PELIGRO DE EXPLOSIÓN-INCENDIO
Nunca guarde propano cerca de altas temperaturas, fuego, llamas piloto, luz directa del sol o cualquier otra fuente de ignición o temperatura por encima de los 120 F (49 C)

Este producto puede ser una fuente de ignición cuando está funcionando. Nunca use este artefacto en espacios que contienen o podrían contener combustibles volátiles o productos como gasolina, solventes, diluyente de pintura o productos químicos desconocidos.

⚠ DANGER



- El agua por encima de los 125°F (52°C) puede causar quemaduras graves e instantáneamente, o la muerte por escaldadura.
- Los niños, los discapacitados y las personas mayores corren el riesgo de sufrir escaldaduras
- Lea el manual de instrucciones antes de ajustar la temperatura del calentador de agua.
- Toque el agua antes de bañarse o ducharse.

⚠ ADVERTENCIA:

- NO APTO PARA USAR EN EL HOGAR O EN UN VEHÍCULO RECREATIVO.
- EL CALENTADOR DE AGUA ES PARA USO PUNTUAL, PARA CALENTAMIENTO TEMPORARIO DE AGUA Y NO PARA CONECTARLO PERMANENTEMENTE A UNA ENTRADA DE AGUA O PARA CONECTARLO A UN SISTEMA DE DISTRIBUCIÓN DE AGUA QUE ALIMENTE A VARIAS SALIDAS.
- NO USE EL CALENTADOR EN UN LUGAR EN EL QUE PUEDA HABER LÍQUIDOS O VAPORES INFLAMABLES.
- USE EL REGULADOR QUE VIENE INSTALADO. NO INTENTE AJUSTARLO.
- NUNCA INSTALE O REMUEVA EL TANQUE DE PROPANO MIENTRAS EL CALENTADOR ESTÉ FUNCIONANDO, CERCA DEL FUEGO, LLAMAS PILOTO U OTRA FUENTE DE IGNICIÓN O MIENTRAS EL CALENTADOR ESTÉ MUY CALIENTE COMO PARA TOCARLO.

⚠ AGUA CALIENTE/DUCHA PORTÁTIL:

- ESTE ARTEFACTO NO ESTÁ DISEÑADO PARA SUMINISTRAR AGUA POTABLE. PUEDE CAUSAR DAÑOS A LA SALUD SI SE CONSUME
- ESTE ARTEFACTO ESTÁ DISEÑADO PARA CALENTAR AGUA PARA LAVADO Y LIMPIEZA ÚNICAMENTE.
- REVISE Y CONFIRME LA TEMPERATURA DEL AGUA ANTES DE USAR ESTE ARTEFACTO. EL AGUA DEL ARTEFACTO ES MUY CALIENTE.

ÍNDICE

ADVERTENCIAS.....	2
ESPECIFICACIONES DE LA DUCHA	3
PRECAUCIONES DE UTILIZACIÓN	4
PRECAUCIONES DE SEGURIDAD.....	4
INSTRUCCIONES DE OPERACIÓN	4
MANTENIMIENTO, ALMACENAMIENTO Y SERVICIO	6
DIAGRAMA DE CABLEADO.....	7
DIAGNÓSTICO DE PROBLEMAS.....	8
PLANO DE DESPIECE.....	9
LISTA DE PARTES.....	10
GARANTÍA	11
INSTRUCCIONES PARA ORDENAR PARTES.....	11

IDIOMAS

INGLÉS.....	1-10
▶ ESPAÑOL	1-10
FRANCÉS	1-10

Distancia a combustibles:

Model:	ARRIBA Y FRENTE	Costados	Atrás
XCW20	48"	12"	12"

ESPECIFICACIONES

CUIDADO: Certificada para usar únicamente con cilindros de gas LP del Departamento de Transporte (DOT) de los EE.UU. o de Canadá CAN/CSA B339.

Model:	XCW20 (F235350)
Características: BTU	10,000 -18,000
Batería	Batería interna de plomo-ácido sellada, de 5,0 A/h
Tiempo de funcionamiento (carga completa)	40 minutos
Fuente de Combustible	Propano
Presión del suministro de combustible (al regulador):	Presión máx.
Presión del suministro de gas (salida del regulador):	11" WC
Entrada Eléctrica	115 V, 60 Hz, 1 Ø, 2 A Voltaje mínimo de funcionamiento: 100 V
	230 Vatios (W)
	FUSIBLE 3 AL 250 V
Control de alta Temperatura:	125 (F)
Aumento de Temperatura	42 (F)
Ignición	Chispa Electrónica



DIMENSIONES

Model:	Largo(Pulg.)	Ancho(pulg.)	Alto(pulg.)	Peso(Libras)
XCW20	19 1/2" (con manija colocada)	10 1/2"	13"	22 Libras

DESEMPACADO y ARMADO

1. Saque el calentador de la caja.
2. Remueva todo el material protector que pudiera tener el calentador para su transporte.
3. Verifique que el artefacto no se haya dañado durante el envío y enderece todas las mangueras para que no queden presionadas o retorcidas. Si encuentra algún daño llame inmediatamente al fabricante al -800-251-0001.
4. Instale el mecanismo de la manija atornillándolo en su lugar.
5. Coloque el regulador incluido rotando la tuerca manual en sentido "horario", teniendo cuidado de no ajustarla de más.
6. Acople el tanque de 1 libra de LP al regulador rotándolo en sentido "horario". Use solamente tanques de LP con el tipo de combustible adecuado y aprobado para este artefacto. Use agua con jabón para verificar que no existan fugas de gas.

NUNCA USE UNA LLAMA PARA BUSCAR FUGAS.

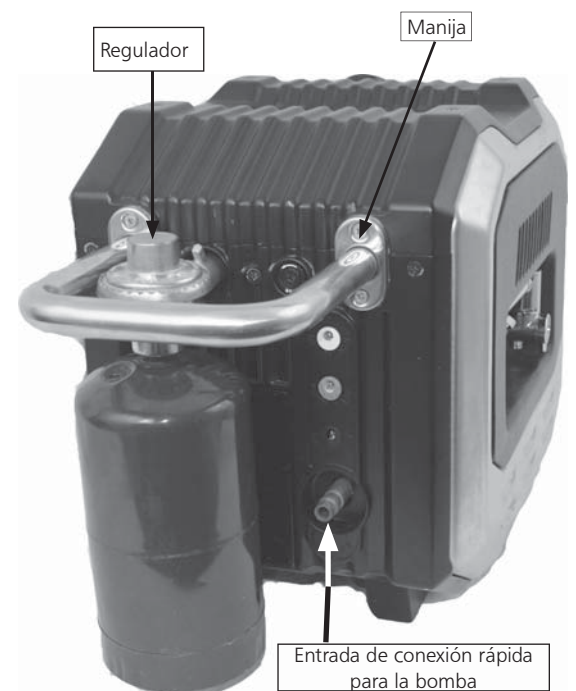

PRECAUCIONES DE UTILIZACIÓN

El propano es más pesado que el aire. Cuando el propano escapa de una conexión o acople, desciende hacia el piso y se acumula allí con el aire circundante, formando una mezcla potencialmente explosiva. Durante la preparación, revise todas las conexiones y acoples con agua y jabón para asegurarse de que no tengan fugas. Nunca use una llama. Las fugas se manifiestan mediante burbujas. Verifique que las conexiones estén bien enroscadas y ajustadas. Realice otra prueba para detectar fugas. Si todavía detecta una fuga, remueva el tanque de gas y llame directamente a Mr. Heater para que lo reparen.

- Úselo únicamente para calentar agua. Nunca lo altere de ninguna forma ni lo use con otro dispositivo o parte no aprobada expresamente por Mr. Heater.
- Este artefacto está diseñado para usarse con una fuente de agua a una temperatura máxima de 60°F.
- El aumento máximo de temperatura del artefacto es 35°F hasta el cabezal de la ducha y 42°F hasta el grifo, desde la temperatura del agua de entrada.
- Por seguridad, el artefacto está diseñado para apagar el quemador cuando la temperatura del agua en cualquiera de las salidas alcanza los 122°F/50°C
- El tiempo promedio de funcionamiento de la XCW20 con una batería completamente cargada es de 30 - 40 minutos antes de tener que recargarla
- La XCW20 puede funcionar conectada a una fuente de CA o de CC, pero la batería se cargará únicamente cuando la bomba no esté funcionando. Cuando la bomba esté apagada la batería recibirá carga.
- Verifique que ninguna de las entradas y salidas de aire (frente, costados y atrás) estén obstruidas cuando esté funcionando.



ENTRADAS Y SALIDAS DE AIRE

CARACTERÍSTICAS DE SEGURIDAD

Este artefacto está equipado con las siguientes características de seguridad:

- Sensor de sobre temperatura - el artefacto no permitirá que el quemador siga funcionando una vez que la temperatura del agua llegue a los 122°F/50°C.
- Sensor de flujo de agua - el agua debe estar fluyendo por el sistema para que se encienda el quemador. Si el suministro de agua se restringe o se detiene, el quemador se apaga y no se vuelve a encender.
- Interruptor de caída - Si el artefacto se inclina más de 30° cuando esté funcionando, se apaga automáticamente hasta que vuelva a estar sobre una superficie nivelada

PANEL DE CONTROL

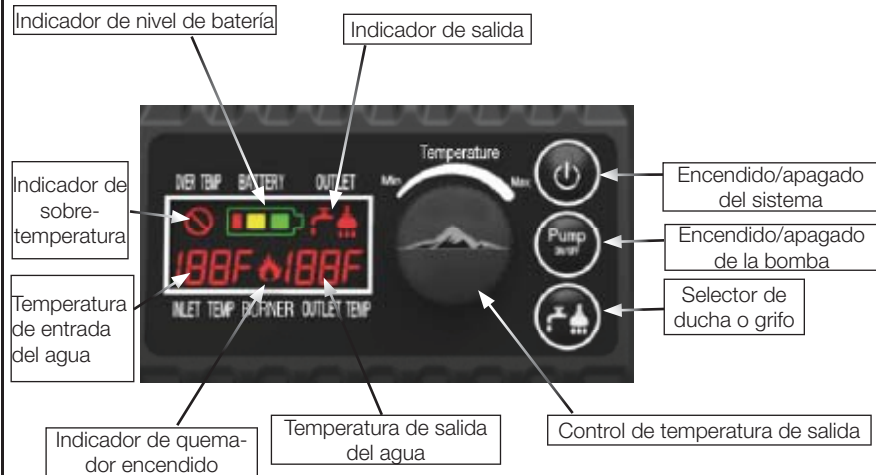

INSTRUCCIONES DE OPERACIÓN DE LA DUCHA

1. Conecte el acople rápido para la bomba en la parte posterior de la unidad de la ducha (FIG. 1) y conecte el acople rápido para la manguera del cabezal de la ducha en el frente de la unidad (FIG. 2).

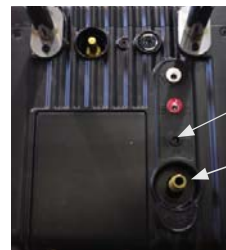

ENTRADA DE LA BOMBA
Conector rápido para la BOMBA



Conector rápido para el CABEZAL DE LA DUCHA

FIG. 1

FIG. 2

2. Sumerja la bomba en un recipiente adecuado de agua. Si no la sumerge completamente en el agua al utilizarla puede dañar el motor de la bomba.
NO use agua de ríos o lagos, los sedimentos podrían dañar la bomba y el artefacto. NO la use en el océano, el agua salada podría dañar la bomba y el artefacto.

ADVERTENCIA: Este artefacto no calienta el agua lo suficiente como para matar microbios potencialmente peligrosos. NO use este artefacto para agua potable.

3. Enrosque el tanque de propano en sentido horario en el regulador de la unidad de la ducha.
4. Presione el botón de encendido, la unidad se encenderá y el ícono de la SALIDA del cabezal de la ducha se seleccionará automáticamente en el panel de control. (FIG. 3). Verifique que la ducha esté completamente cargada. Verifique que la llave de la entrada del cabezal de la ducha esté "abierta" deslizando la llave hacia abajo. (FIG. 4)



FIG. 3

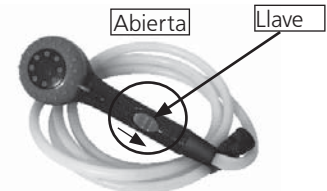

FIG. 4

- Coloque la perilla de control de temperatura en la posición central. Presione el botón de la bomba, escuchará la ignición electrónica encendiendo el quemador. Cuando la unidad se encienda, se encenderá el ícono del quemador en el panel de control y aumentará la indicación de la temperatura de salida del agua. (FIG. 5)

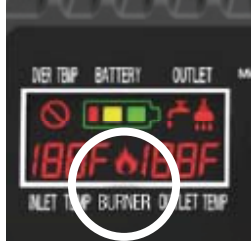

FIG. 5

- Preste atención a la indicación de temperatura del cabezal de la ducha, la cual se puede ajustar girando la "perilla de control de temperatura de salida" hasta alcanzar el nivel deseado.
- Se puede detener el flujo de agua en cualquier momento deslizando la llave a la posición "OFF" (hacia arriba) . FIG. 6). El quemador se apagará y la bomba seguirá funcionando durante 5 minutos. Para volver a encender el quemador, vuelva a deslizar la llave a la posición "OPEN" (hacia abajo), saldrá agua por el cabezal de la ducha y el quemador se volverá a encender en 5-10 segundos.

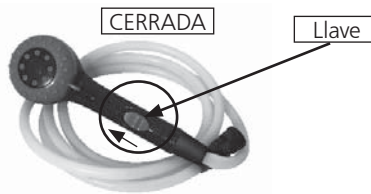

FIG. 6

IMPORTANTE - El agua que queda en el intercambiador de calor al detener el flujo puede calentarse. Al resumir el flujo, el usuario debe controlar la temperatura de salida para asegurarse de que esté excesivamente caliente. Verifique la temperatura del agua antes de bañar niños o mascotas.

- Cuando termine de usar el artefacto, deslice la llave a la posición "OFF" y presione el botón de la bomba para detener el flujo de agua por el artefacto.

INSTRUCCIONES DE OPERACIÓN DEL GRIFO

- Presione el botón de encendido y cuando la unidad esté encendida, presione el botón Ducha/Grifo hasta que se encienda el LED indicador de grifo en "Outlet", en el panel de control. (FIG 7)



FIG. 7

- Extienda el grifo desde su posición de almacenamiento y apúntelo hacia el costado del artefacto, sobre un balde o un recipiente, y ajuste el flujo de agua en su posición central. (FIG.8)



FIG. 8

- Coloque la perilla de control de temperatura de salida en la posición Max y presione el botón "Pump", el agua comenzará a circular en unos pocos segundos.
- Escuchará la ignición electrónica encendiendo el quemador, luego se encenderá el ícono de "Burner" en la pantalla y aumentará la indicación de la temperatura de salida del agua. (Fig. 5)
- La temperatura del agua se puede ajustar moviendo la perilla de control de temperatura de salida entre "Min y Max" o con la válvula de flujo del grifo (Fig. 9). Girando la llave en sentido contrario horario reducirá el flujo y aumentará la temperatura del agua. Girando la llave en sentido horario aumentará el flujo y disminuirá la temperatura del agua.

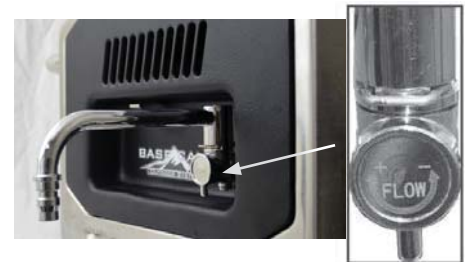

FIG. 9

- El cabezal de la ducha también se puede conectar al grifo (Faucet), enchufando el conector rápido de la manguera en la salida del grifo. (FIG. 10)



FIG. 10

ALIMENTACIÓN Y CARGA DEL ARTEFACTO

1. El artefacto viene con una batería de 15 V - 5 A/h y se puede recargar con los adaptador de CA o de CC incluidos. (FIG.11)

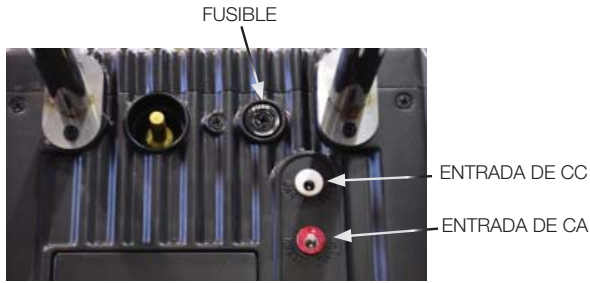

FIG. 11

2. AC: Connect the 120V AC adapter to the appliance then connect the 3 pin AC plug to a suitable outlet (FIG. 11)
 3. CC: Conecte el adaptador de 12 V CC al artefacto y luego conéctelo a una salida adecuada para encendedor de cigarrillos. (FIG.11)
 - Para cargar la unidad usando el conector de CC, el auto debe estar en marcha, ya que debido al enlace directo de 12V al sistema de la batería, no aparecerá en el panel LED.
 - La unidad funcionará directamente desde un encendedor de 12 V pero no se cargará a menos que el vehículo esté en marcha.
- NO modifique los adaptadores suministrados con el artefacto.
 - El tiempo de carga desde cualquiera de las fuentes de alimentación es de 4 horas.
 - IMPORTANTE - Si no usa el artefacto o si lo guarda por mucho tiempo, debe recargarlo cada tres meses para mantener la vida útil de la batería. El no hacerlo puede hacer fallar la batería.

ALMACENAMIENTO

ADVERTENCIA: Para evitar lesiones personales, desenchufe el artefacto del tomacorriente.

ALMACENAMIENTO

1. Presione el botón de encendido para apagar el artefacto.
2. Desconecte todas las mangueras y manténgalas verticalmente para que salga todo el agua de ellas. Verifique que la llave de la ducha esté en la posición "ON" para poder drenar el agua.
3. Vuelva a colocar el grifo en posición de trabado.
4. Desenrosque el tanque de LP del artefacto.
5. Desenrosque el faucetón de drenaje que está ubicado en la parte de abajo, y mueva la unidad de adelante a atrás para drenar el exceso de agua del intercambiador de calor.

Limpie todas las superficies del artefacto con agua y jabón suave. NO sumerja el artefacto en el agua. NO utilice limpiadores abrasivos ni lavandina. NO haga circular agua con jabón por el intercambiador de calor.

DIAGRAMA DE CABLEADO

CUIDADO: Marque todos los cables antes de desconectarlos al reparar los controles. Un error en el cableado puede causar un funcionamiento inadecuado y peligroso. Las listas de partes y el diagrama de cableado muestran la construcción original del artefacto. No utilice un calentador que sea diferente del que se muestra. El mantenimiento debe realizarlo un técnico de servicio calificado. Verifique el correcto funcionamiento de la unidad luego de brindarle servicio.

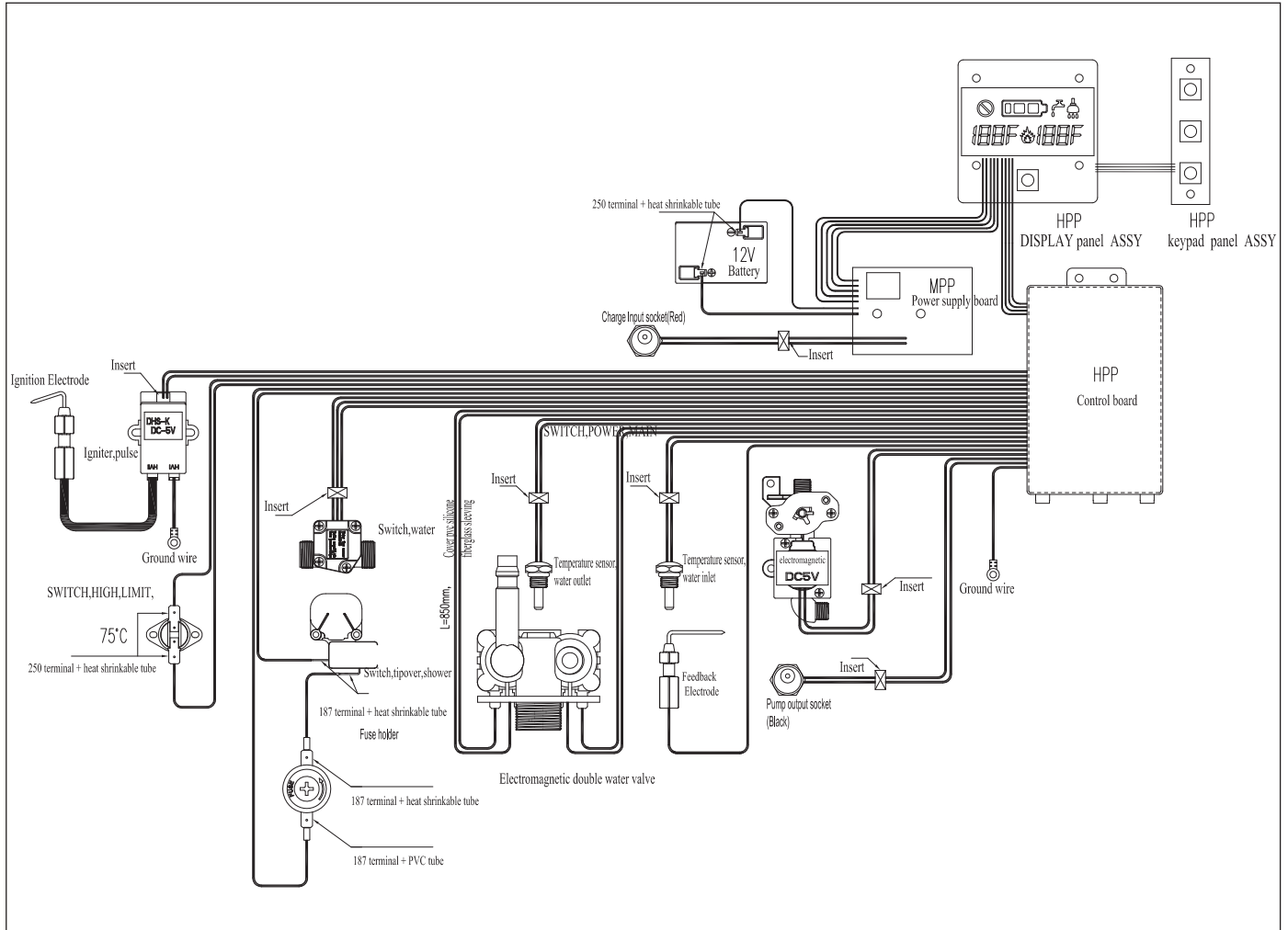

DIAGNÓSTICO DE PROBLEMAS

PROBLEMA	SOLUCIÓN
No sale agua por el cabezal de la ducha	Verifique que el filtro de la bomba no esté faucetado
	Verifique que el artefacto esté encendido
	Verifique que haya suficiente agua disponible
	Verifique que la bomba esté conectada al artefacto
	Verifique que la batería esté cargada
	Revise que la manguera de la ducha no esté retorcida
	Revise que el fusible de la bomba no esté quemad
El quemador no enciende	Verifique que la llave de la ducha esté abierta
	Verifique que haya gas en el cilindro
	Verifique que salga agua por la ducha
	Verifique que el agua no tenga sobre-temperatura
	Verifique que la batería no necesite una recarga
El agua no está suficientemente caliente	Revise la llave de la ducha y verifique que esté abierta
	Revise el control del gas
	Revise la temperatura del agua de entrada (el agua con temperatura menor a 50 F puede necesitar recirculación)
	Haga circular el agua del sistema nuevamente hacia el recipiente de entrada y nuevamente por el artefacto
	Reduzca el flujo con la válvula de flujo

DIAGNÓSTICO LED	
E0	Falla del sensor de temperatura de entrada
E1	Error del sensor de llama
E2	Error de flujo de agua
E3	No se pudo encender/se apagó la llama
E4	Falla del sensor de temperatura de salida
E6	Falla de límite superior de temperatura del agua de respaldo (131 F, 55 C)
E7	Falla de límite superior de temperatura del agua principal (122°F, 55°C)



NO INTENTE MODIFICAR EL ARTEFACTO

SOLUCIÓN DE PROBLEMAS

Hay que seguir esta guía en caso de que el artefacto no funcione correctamente. Si los síntomas persisten, llame a nuestro servicio técnico al 1-800-251-0001

DIAGRAMA DE PARTES

MODELO: XCW20

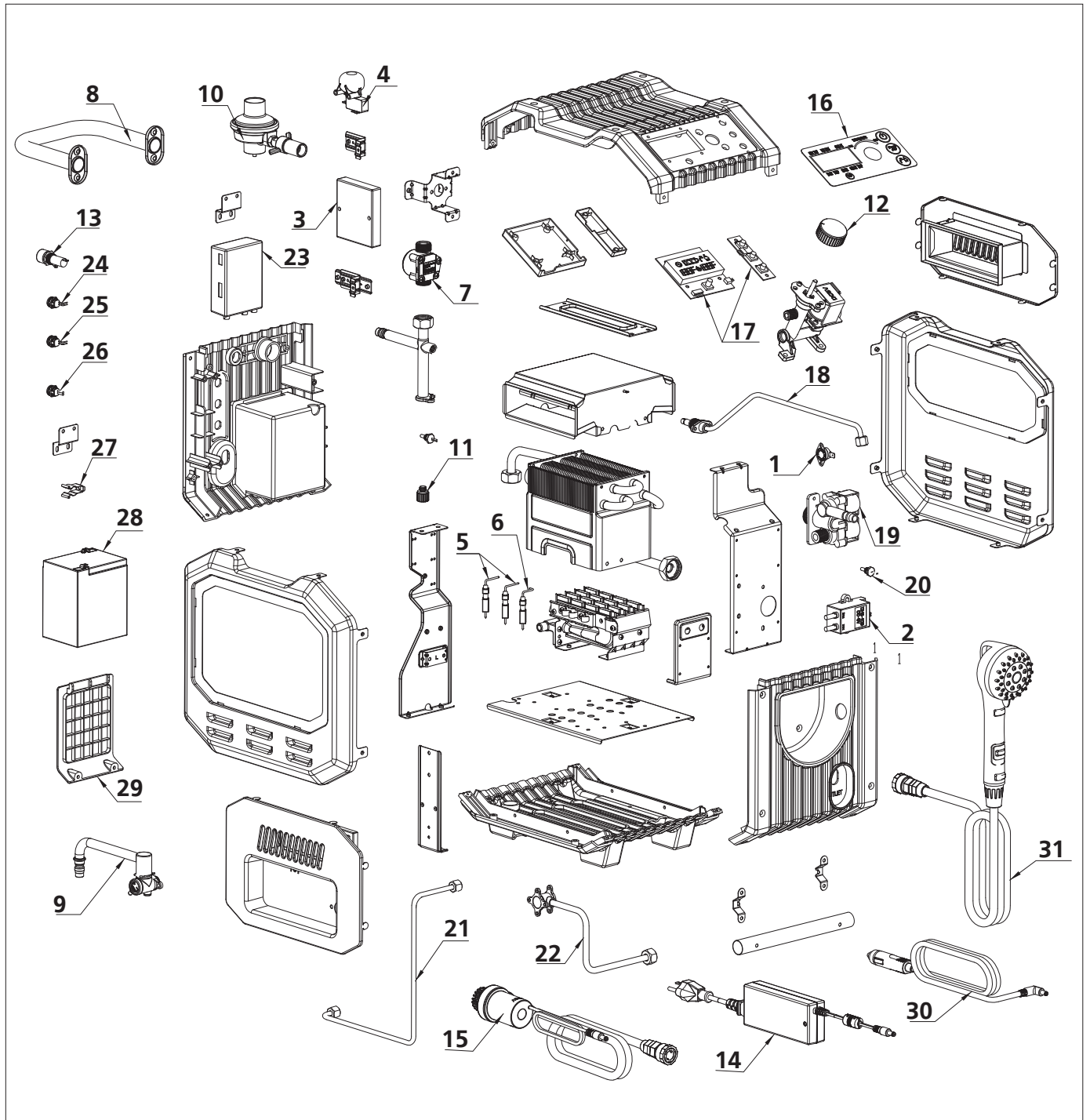

LISTA DE PARTES

Artículo #	Descripción	MODEL: XCW20	
		Número de parte	QTY
1	Interruptor limitador máximo	35526	1
2	Encendedor	35548	1
3	Control, Carga de la Ducha	35550	1
4	Interruptor, de inclinación	35546	1
5	Electrodo de encendido	35530	1
6	Electrodo de encendido	35551	1
7	Interruptor de flujo de agua	35552	1
8	Manija	35545	1
9	Mecanismo del Grifo	35553	1
10	Regulador	35534	1
11	Faucetón de Drenaje	35536	1
12	Perilla de Control	35537	1
13	Fusible	35554	1
14	Fuente de Alimentación	35557	1
15	Bomba	35558	1
16	Etiqueta del panel de control	35559	1
17	Tablero LED	35560	1
18	Tubo, entrada de gas	35561	1
19	Válvula de agua	35562	1
20	Sensor de temperatura de agua de salida	35563	1
21	Tubo, salida de gas	35564	1
22	Tubo, salida de agua	35565	1
23	Controlador	35566	1
24	Enchufe, mecanismo de la bomba	35567	1
25	Enchufe de carga	35568	1
26	Enchufe de salida de CC	35574	1
27	Abrazadera, montaje del grifo	35569	1
28	Batería de 12 V	35570	1
29	Cubierta de la batería	35571	1
30	Cargador de CC para auto	35572	1
31	Cabezal de la ducha	35573	1

ACCESORIOS

F273701	Manguera de 5 pies para propano (Cilindro desechable con acople giratorio macho 1"-20 con rosca X POL con manivela)
F273704	Manguera de 10 pies para propano (Cilindro desechable con acople giratorio macho 1"-20 con rosca X POL con manivela)
F273702	Manguera de 12 pies para propano (Cilindro desechable con acople giratorio macho 1"-20 con rosca X POL con manivela)



INSTRUCCIONES DE USO Y MANUAL DEL USUARIO

Modelo #

XCW20



ADVERTENCIA:

USE SOLAMENTE PARTES DE REPUESTO DEL FABRICANTE. EL USO DE CUALQUIER OTRA PARTE PODRÍA CAUSAR HERIDAS O LA MUERTE. LAS PARTES DE REPUESTO ESTÁN DISPONIBLES ÚNICAMENTE EN LA FÁBRICA Y DEBEN SER INSTALADAS POR UNA AGENCIA DE SERVICIO CALIFICADA.

INFORMACIÓN PARA ORDENAR PARTES:

COMPRAS: Puede comprar accesorios en cualquier distribuidor local de Basecamp o directamente de la fábrica

POR INFORMACIÓN ACERCA DE REPARACIONES

Llame sin cargo al 800-251-0001
www.mrheater.com

Nuestro horario de trabajo es de 08:00 a.m. AM a 5:00 PM, de lunes a viernes, hora del este.

Por favor, incluya el número de modelo, la fecha de compra y la descripción del problema en todas sus comunicaciones.

GARANTÍA LIMITADA

Basecamp, Inc. garantiza la calidad del material y la fabricación de sus artefactos y accesorios por un período de 1 año a partir de la fecha de compra. Basecamp, Inc. reparará o reemplazará este producto sin cargo si presentara desperfectos dentro del primer año tras realizada la compra, siempre y cuando el cliente costee la devolución y presente el comprobante de compra a Basecamp dentro del período de garantía.

Basecamp, Inc. se reserva el derecho de hacer cambios en cualquier momento, sin previo aviso, en los colores, especificaciones, accesorios, materiales y modelos.

Basecamp, INC., 4560 W. 160TH ST., CLEVELAND, OHIO 44135 • 800-251-0001

Basecamp is a registered trademark of Mr. Heater, Inc.

© 2015, Basecamp/Mr. Heater. All rights reserved



ANSI Z21.96-2014•CSA B11.6-2014

DIRECTIVES D'UTILISATION ET GUIDE DE L'UTILISATEUR



SYSTÈME DE DOUCHE ALIMENTÉ PAR BATTERIE

Source d'eau chaude/douche instantanée portable

Modèle #

XCW20

LIRE LES DIRECTIVES ATTENTIVEMENT: Veuillez lire et suivre toutes les directives. Conservez des directives dans un endroit sûr pour des fins de référence ultérieure. Ne pas permettre à quelqu'un qui n'a pas lu ces directives d'assembler, allumer, ajuster ou utiliser la douche.



BSS

Battery Operated Shower System



(Bouteille de propane pas incluse)

⚠ DANGER



MONOXYDE DE CARBONE

- Cet appareil peut produire du monoxyde de carbone qui n'a pas d'odeur
- Son utilisation dans un espace clos peut vous tuer
- Ne jamais utiliser cet appareil dans un espace clos, comme un camping, en voiture ou à la maison

⚠ AVERTISSEMENT: Le non-respect des directives dans ce manuel peut mener à un incendie ou une explosion pouvant causer des dommages matériels ou des blessures corporelles, voire la mort.

- Ne pas conserver ni utiliser de l'essence ou d'autres liquides et vapeurs inflammables à proximité de cet appareil ou un autre.
- Une bouteille de GPL non raccordée pour l'usage ne devrait pas être conservée à proximité de cet appareil ou un autre
- QUOI FAIRE SI VOUS SENTEZ UNE ODEUR DE GAZ
 - Ne pas tenter d'allumer l'appareil
 - Éteindre toute flamme exposée
 - -Éteindre l'alimentation en gaz

AVERTISSEMENT:

- ⚠ VOTRE SÉCURITÉ EST IMPORTANTE, DONC VEUILLEZ LIRE CES DIRECTIVES AVANT D'UTILISER CET APPAREIL.
- ⚠ CE GUIDE CONTIENT DES RENSEIGNEMENTS IMPORTANTS SUR L'ASSEMBLAGE, L'UTILISATION ET L'ENTRETIEN DE CETTE DOUCHE PORTABLE.
- ⚠ IL EST ESSENTIEL DE SUIVRE LES PRÉCAUTIONS DE SÉCURITÉ EN TRAVAILLANT AUPRÈS DE L'ÉQUIPEMENT MÉCANIQUE OU ALIMENTÉ AU PROPANE. IL EST NÉCESSAIRE DE SUIVRE CES PRÉCAUTIONS LORSQUE VOUS UTILISEZ, RANGEZ OU ENTRETIENEZ L'APPAREIL. EN SUIVANT CES MISES EN GARDE, VOUS RÉDUIREZ LA POSSIBILITÉ DE BLESSURES CORPORELLES OU DE DOMMAGES MATÉRIAUX.
- ⚠ LES BOUTEILLES DE PROPANE DOIVENT ÊTRE DÉCONNECTÉES ALORS QUE LA DOUCHE EST RANGÉE OU NON UTILISÉE. LES BOUTEILLES DOIVENT ÊTRE CONSERVÉES À L'EXTÉRIEUR, DANS UN ENDROIT BIEN VENTILÉ HORS DE LA PORTÉE DES ENFANTS

L'ÉTAT DE LA CALIFORNIE EXIGE QUE LES APPAREILS PORTENT LES AVERTISSEMENTS SUIVANTS :

- ⚠ AVERTISSEMENT : LES SOUS-PRODUITS RÉSULTANT DE L'USAGE DE L'APPAREIL CONTIENNENT UN COMPOSANT CHIMIQUE RÉPUTÉ PAR L'ÉTAT DE LA CALIFORNIE COMME CAUSANT LE CANCER, DES ANOMALIES CONGÉNITALES, OU DES DOMMAGES À L'APPAREIL REPRODUCTEUR.
- ⚠ AVERTISSEMENT : CE PRODUIT CONTIENT UN COMPOSANT CHIMIQUE RÉPUTÉ PAR L'ÉTAT DE LA CALIFORNIE COMME CAUSANT LE CANCER, DES ANOMALIES CONGÉNITALES, OU DES DOMMAGES À L'APPAREIL REPRODUCTEUR.

⚠ DANGER

d'explosion et d'incendie
Ne jamais conserver le propane près d'une source de chaleur intense, de flammes exposées, de la lumière directe du soleil, ou d'autres sources d'inflammation où les températures dépassent 120°F (49°C)

Ce produit peut constituer une source d'inflammation lorsqu'il est allumé. Ne jamais utiliser cet appareil dans les espaces qui contiennent ou qui peuvent contenir des substances combustibles volatiles ou aériennes, ou des produits tels que l'essence, les solvants, les diluants pour peinture, les particules de poussière ou les substances chimiques inconnues.

⚠ DANGER



- L'eau dépassant 125 F (52 C) peut instantanément causer des brûlures graves, voire la mort en raison de brûlures.
- Les enfants, gens handicapés et les aînés sont plus susceptibles de se brûler.
- Veuillez consulter le guide de l'utilisateur avant de régler la température sur le chauffe-eau.
- Testez l'eau avant de prendre un bain ou une douche.

⚠ AVERTISSEMENT:

- PAS CONÇU POUR L'USAGE RÉSIDENTIEL OU RÉCRÉATIF.
- LE CHAUFFE-EAU EST CONÇU POUR UN POINT D'UTILISATION ET LE CHAUFFAGE TEMPORAIRE DE L'EAU, ET NON POUR UN RACCORD À UNE ENTRÉE D'EAU PERMANENTE OU À UN SYSTÈME DISTRIBUTION QUI ALIMENTE PLUSIEURS SORTIES.
- NE PAS UTILISER LE CHAUFFE-EAU À PROXIMITÉ DE LIQUIDES OU DE VAPEURS INFLAMMABLES.
- UTILISER LE RÉGULATEUR PRÉRÉGLÉ FOURNI. NE PAS TENTER DE L'AJUSTER.
- NE JAMAIS INSTALLER NI ENLEVER LE RÉSERVOIR DE PROPANE ALORS QUE LE CHAUFFE-EAU EST EN MARCHÉ, À PROXIMITÉ D'UNE FLAMME, OU PRÈS D'AUTRES SOURCES D'INFLAMMATION, OU LORSQUE LE CHAUFFE-EAU EST CHAUD AU TOUCHER

⚠ EAU CHAUDE/DOUCHE PORTABLE:

- Cet appareil n'est pas conçu pour fournir une alimentation en eau chaude. Il peut poser des dangers à la santé dans le cas où l'eau est consommée en interne.
- Cet appareil est conçu pour fournir une alimentation d'eau chaude pour des fins de nettoyage seulement.
- Veuillez vérifier et confirmer une température de l'eau sécuritaire avant de procéder à l'utilisation. L'eau provenant de cet appareil peut être très chaude.

CONTENUS

AVERTISSEMENTS	2
SPÉCIFICATIONS DE LA DOUCHE	3
PRÉCAUTIONS D'UTILISATION.....	4
PRÉCAUTIONS DE SÉCURITÉ	4
DIRECTIVES D'UTILISATION.....	4
ENTRETIEN, RANGEMENT ET RÉPARATIONS	6
SCHÉMA DE CÂBLAGE.....	7
DÉPANNAGE	8
VUE ÉCLATÉE.....	9
LISTE DES PIÈCES	10
GARANTIE	11
DIRECTIVES POUR COMMANDER LES PIÈCES.....	11

LANGUES

ANGLAIS.....	1-10
ESPAGNOL	1-10
► FRANÇAIS	1-10

Dégagement par rapport aux combustibles :

Modèle:	DESSUS ET AVANT	Côtés	Arrière
XCW20	48"	12"	12"

SPECIFICATIONS

AVERTISSEMENT : Certifié pour l'utilisation avec les bouteilles de GPL seulement par le Ministère des transports des États-Unis ou Transport Canada, CAN/CSA B339.

Model:	XCW20 (F235350)
Cote : BTU	10 000 -18 000
Batterie	Batterie interne acide-plomb scellée de 5,0 A/h
Temps de fonctionnement (pleine charge)	40 minutes
Source de carburant	Propane
Pression de l'alimentation en carburant (au régulateur) :	Pression max. de la bouteille
Pression de l'alimentation en gaz (régulateur sortie) :	11 po/30 cm WC
Entrée électrique	115 V, 60 Hz, 1 Ø, 2 A Tension de fonctionnement min. : 100 V
	230 Watts (W)
	FUSIBLE 3 AL 250 V
Commande de température élevée:	125 (F)/ 51,6 (C)
Hausse de température	42 (F)/5,5 (C)
Allumage	Étincelle électronique



DIMENSIONS

Modèle:	Longueur (po/cm)	Largeur (po/cm)	Hauteur (po/cm)	Poids (lb/kg)
XCW20	19 ½ po/49,3 cm (w/Handle Attached)	10½ po/ 26,7 cm	13po/33cm	22 lb/9,97 kg

DÉBALLAGE ET ASSEMBLAGE

1. Retirez le chauffe-eau de la boîte.
2. Retirez tous les matériaux protecteurs qui ont été appliqués sur le chauffe-eau avant l'expédition.
3. Inspectez l'appareil pour les dommages causés pendant l'expédition, et redressez tous les tuyaux et éliminez tous entortillages ou torsions. Dans le cas où vous apercevez des dommages, veuillez immédiatement contacter le fabricant au 1-800-251-0001.
4. Installez l'assemblage de la poignée en le vissant en place.
5. Attachez le régulateur fourni en tournant l'écrou en T dans le sens horaire, sans trop serrer.
6. Attachez la bouteille de propane de 1 lb au régulateur en la tournant dans le sens horaire. N'utilisez que les bouteilles de propane avec le type de carburant approuvé pour l'appareil. Vérifiez pour des fuites de gaz à l'aide d'eau savonneuse

NE PAS VOUS SERVIR D'UNE FLAMME AFIN DE VÉRIFIER POUR DES FUITES

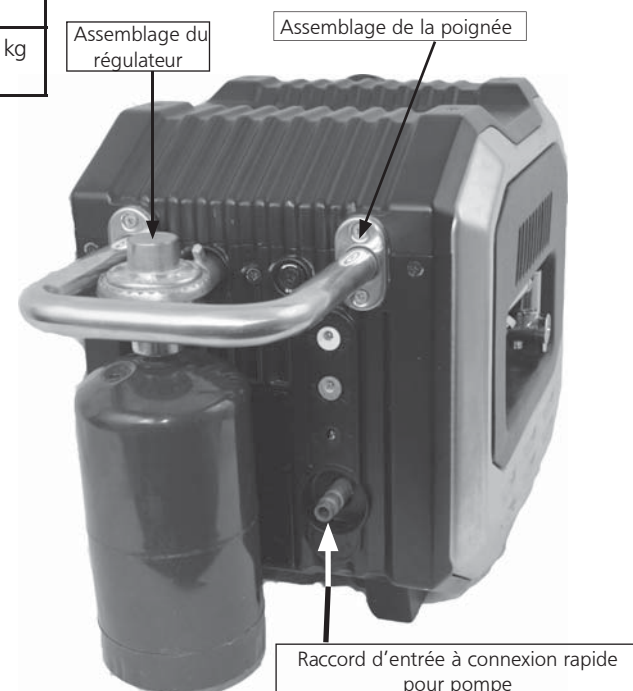

PRÉCAUTIONS D'UTILISATION

Le propane est plus lourd que l'air. Si le propane fuit d'une connexion ou d'un raccord, il s'accumule près du sol, se combinant avec l'air environnant et formant un mélange potentiellement explosif. Pendant l'installation, inspectez tous les raccords pour des fuites à l'aide d'eau savonneuse. Ne jamais vous servir d'une flamme. La présence de bulles signifie une fuite. Vérifiez que le filetage ne soit pas faussé et qu'il soit serré. Effectuez une autre vérification pour des fuites. S'il y a toujours une fuite, retirez la bouteille et contactez Mr. Heater directement pour obtenir des services ou des réparations.

- N'utiliser l'appareil que pour chauffer l'eau. Ne jamais modifier l'appareil ni l'utiliser avec tout dispositif ou pièce non approuvé(e) par Mr. Heater.
- Cet appareil est conçu pour l'utilisation à une température de source d'eau de 60°F/15,5 C ou moins.
- La hausse de température maximum à partir des appareils est 35° F/1,6 C à la pomme de douche et 42° F/5,5 C au robinet par rapport à la température de la source d'eau.
- Pour des fins de sécurité, l'appareil est conçu pour éteindre le brûleur lorsque la température de l'eau à l'une des sorties atteint 122°F/50°C.
- Le temps de fonctionnement moyen du XCW20 sur une pleine charge de batterie est de 30-40 min.
- Le XCW20 peut fonctionner sur une alimentation c.a. ou c.c. Cependant, la pile ne recevra la charge que lorsque la pompe est désactivée. Lorsque la pompe est éteinte, la batterie recevra une charge.
- Alors que l'appareil fonctionne, assurez-vous que toutes les entrées et les évacuations d'air (avant, côtés et arrière) soient exemptes d'obstructions et de blocages



FONCTIONS DE SÉCURITÉ

Cet appareil est équipé des fonctions de sécurité suivantes :

- Sonde de surchauffe – l'appareil ne permettra pas au brûleur de rester allumé une fois que la température de sortie d'eau atteint 122°F/50°C.
- Sonde de débit d'eau – l'eau doit circuler dans le système afin de permettre au brûleur de s'allumer. Dans le cas où l'alimentation en eau est limitée ou elle cesse, le brûleur sera éteint et ne se rallumera pas.
- Interrupteur d'inclinaison – dans le cas où l'appareil est incliné au-delà de 30° pendant l'utilisation, l'appareil s'éteindra jusqu'à ce qu'il se trouve sur une surface plane.

PANNEAU DE COMMANDE

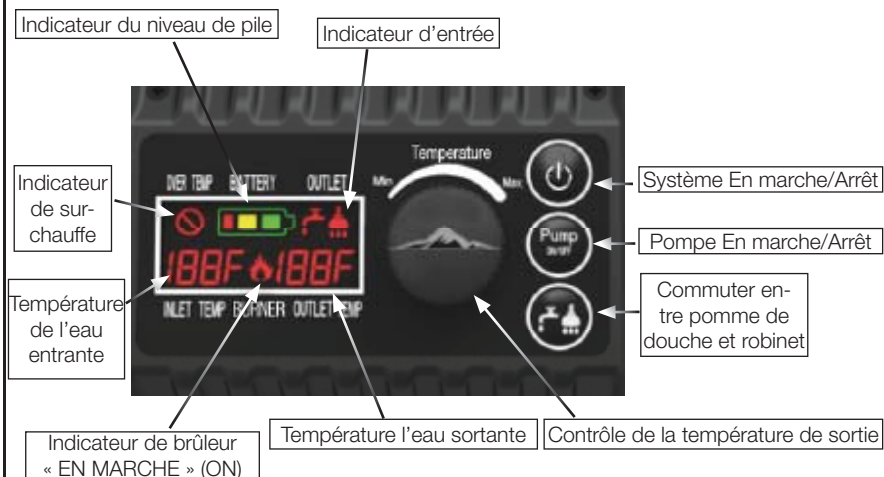

DIRECTIVES D'UTILISATION DE LA DOUCHE

1. Attachez le raccord à connexion rapide pour la pompe à l'arrière de la douche (FIG. 1) et attachez le raccord à connexion rapide du tuyau de pomme de douche à l'avant de la douche (FIG. 2).

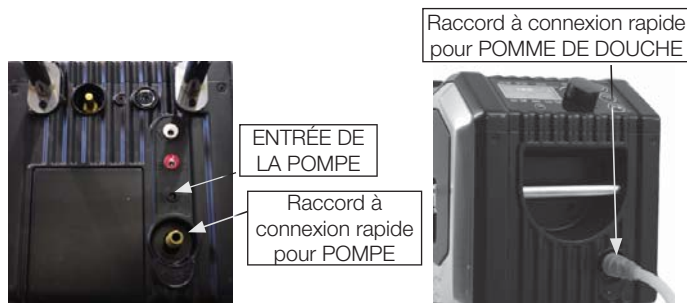

FIG. 1

FIG. 2

2. Immergez la pompe dans un réservoir d'eau convenable. Le moteur de la pompe peut être endommagé s'il n'est pas complètement immergé dans l'eau pendant l'utilisation. NE PAS utiliser l'eau des rivières ou des lacs, car les sédiments risquent d'endommager la pompe et l'appareil. NE PAS utiliser de l'eau de mer ou salée, car celle-ci peut endommager la pompe et l'appareil.

AVERTISSEMENT : L'appareil ne chauffera pas suffisamment l'eau pour tuer les bactéries potentiellement dangereuses. NE PAS utiliser cet appareil pour produire de l'eau potable.

3. Vissez l'entrée de propane dans le sens horaire sur le régulateur de la douche.
4. Appuyez sur le bouton Alimentation (Power). L'appareil s'allumera et l'icône SORTIE (OUTLET) de la pomme de douche sera automatiquement sélectionnée sur le panneau de commande (FIG. 3). Assurez-vous que la douche soit complètement chargée. Assurez-vous que l'interrupteur sur la pomme de douche soit dans la position ouverte en le glissant vers le bas. (FIG. 4)



FIG. 3

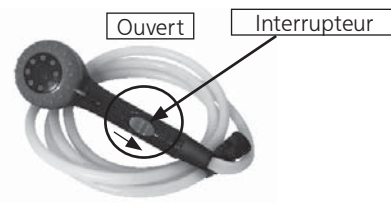

FIG. 4

5. Tournez le cadran de contrôle de la température de sortie dans la position du centre. Appuyez sur le bouton Pompe (Pump). Vous devriez entendre l'allumeur électronique dans le brûleur. Lorsque l'appareil est allumé, l'icône de brûleur sur le panneau de commande s'illuminera et la lecture de la température d'eau augmentera . (FIG. 5)

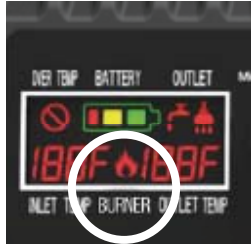

FIG. 5

6. Assurez-vous de mesurer la température de l'eau de la pomme de douche. Vous pouvez ajuster la température en tournant le cadran de contrôle de la température de sortie afin d'atteindre le niveau désiré.
7. Vous pouvez arrêter le débit d'eau à tout moment en glissant l'interrupteur dans la position « ARRÊT » (OFF) (vers le haut). (FIG. 6) Le brûleur s'éteindra et la pompe continuera à fonctionner pendant 5 minutes. Pour rallumer le brûleur, glissez l'interrupteur dans la position « OUVERT » (OPEN) (vers le bas), et l'eau sortira de la pomme de douche et le brûleur se rallumera en 5 à 10 secondes

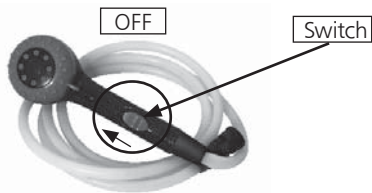

FIG. 6

IMPORTANT – L'eau restante dans l'échangeur de chaleur lorsque la circulation est arrêtée peut devenir chaude. Lorsque la circulation résume, l'utilisateur doit vérifier la température de sortie pour assurer qu'elle soit convenable et pas trop chaude. Testez la température avant de baigner les enfants ou les animaux.

8. OnUne fois terminé, glissez l'interrupteur dans la position « ARRÊT » (OFF) et appuyez sur le bouton Pompe (Pump) pour cesser le débit d'eau à l'appareil.

DIRECTIVES D'UTILISATION DU ROBINET

1. Appuyez sur le bouton d'alimentation, et une fois l'appareil allumé, appuyez sur le bouton de pomme de douche/robinet jusqu'à ce que les indicateurs « Sortie » (Outlet) s'illuminent sur le panneau de commande (FIG. 7)



FIG. 7

2. Glissez le robinet dans le sens opposé, vers le côté de l'appareil, et placez un bassin ou un sceau en dessous. Faites couler l'eau au centre du bassin/sceau. (FIG 8.)



FIG. 8

3. Mettez le cadran de commande de la température de sortie dans la position « max » et appuyez sur le bouton « Pompe » (Pompe). l'eau commencera à sortir sous peu.
4. Vous devriez entendre l'allumeur électronique en allumant le brûleur. Lorsque ce dernier est allumé, l'icône de brûleur sur s'illuminera et la lecture de température d'eau augmentera (FIG. 5)
5. La température de l'eau peut être ajustée en glissant le cadran de commande « Sortie » (Output) entre « min » et « max », ou la valve « Débit » (Flow) sur le robinet. Tournez le cadran de débit dans le sens antihoraire pour réduire le débit et augmenter la température de l'eau. Tournez le cadran de débit dans le sens horaire pour augmenter le débit et réduire la température de l'eau.

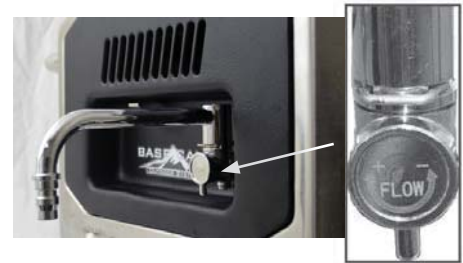

FIG. 9

6. Le tuyau de la pomme de douche peut être raccordé au ROBINET en connectant le raccord rapide du tuyau sur la sortie du ROBINET. (FIG. 10)



Fig. 10

ALIMENTATION ET CHARGEMENT DE L'APPAREIL

1. L'appareil comprend une batterie de 15 V 5 A/h et il peut être rechargé par le moyen des adaptateurs c.a. ou c.c. fournis.

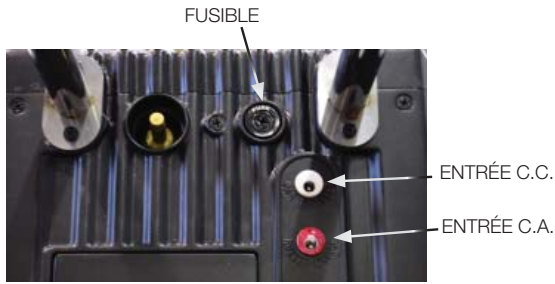

Fig. 11

2. C.A. : Raccordez l'adaptateur de 120 V.c.a. à l'appareil et branchez la fiche c.a. à 3 broches dans une prise convenable (FIG. 11)
 3. C.C. : Raccordez l'adaptateur de 120 V.c.c. à l'appareil et branchez l'appareil dans une prise convenable à l'aide du briquet (FIG. 11)
 - Afin de pouvoir charger l'appareil à l'aide du connecteur c.c., la voiture doit être en marche. En raison du lien direct de 12 V au système de la batterie, l'appareil n'apparaîtra pas sur l'indicateur à DEL.
 - L'appareil peut fonctionner directement à partir du briquet de 12 V, mais il ne se chargera que lorsque le véhicule est en marche.
- NE PAS modifier les adaptateurs fournis avec l'appareil.
 - Le délai de chargement sur les deux sources d'alimentation est de 4 heures.
 - IMPORTANT – Dans le cas où vous n'utilisez pas l'appareil ou il est rangé, vous devez le charger tous les trois mois afin de garantir la vie de la batterie. Le non-respect de cette consigne peut mener à une défaillance de la batterie.

RANGEMENT

AVERTISSEMENT : Afin de prévenir les blessures, veuillez débrancher l'appareil de la prise électrique.

RANGEMENT

1. Appuyez sur le bouton « Alimentation » (Power) et éteignez l'appareil.
2. Déconnectez tous les tuyau et tenez l'appareil à l'endroit (verticalement) afin de laisser l'excès d'eau s'égoutter. Vérifiez que l'interrupteur de la pomme de douche soit dans la position « EN MARCHE » (ON) pour laisser l'eau s'égoutter.
3. Remettez le robinet dans la position verrouillée.
4. Dévissez la bouteille de GPL de l'appareil.
5. Dévissez le bouchon de vidange situé sur le dessous de l'appareil, en l'inclinant d'avant en arrière afin de laisser l'eau s'égoutter de l'échangeur de chaleur.

Avec une solution d'eau chaude et de détergent doux, essuyez toutes les surfaces de l'appareil. NE PAS immerger l'appareil dans un lavabo ou un bol. NE PAS utiliser des nettoyants abrasifs ni de l'eau de javel. NE PAS mettre de l'eau savonneuse dans

l'échangeur de chaleur.

WIRING DIAGRAM

CAUTION: Veuillez étiqueter tous les câbles avant de les déconnecter pour réparer les commandes. Les erreurs de câblage peuvent mener à une utilisation incorrecte et dangereuse. La liste de pièces et le schéma de câblage démontrent l'appareil tel qu'il a été construit. N'utilisez pas une chauffeuse autre que celle illustrée. Tout entretien devrait être effectué par un technicien de service qualifié. Assurez le bon fonctionnement de l'appareil avant de l'entretenir shown. Service should be done by qualified service technician. Verify proper operation of unit after servicing.

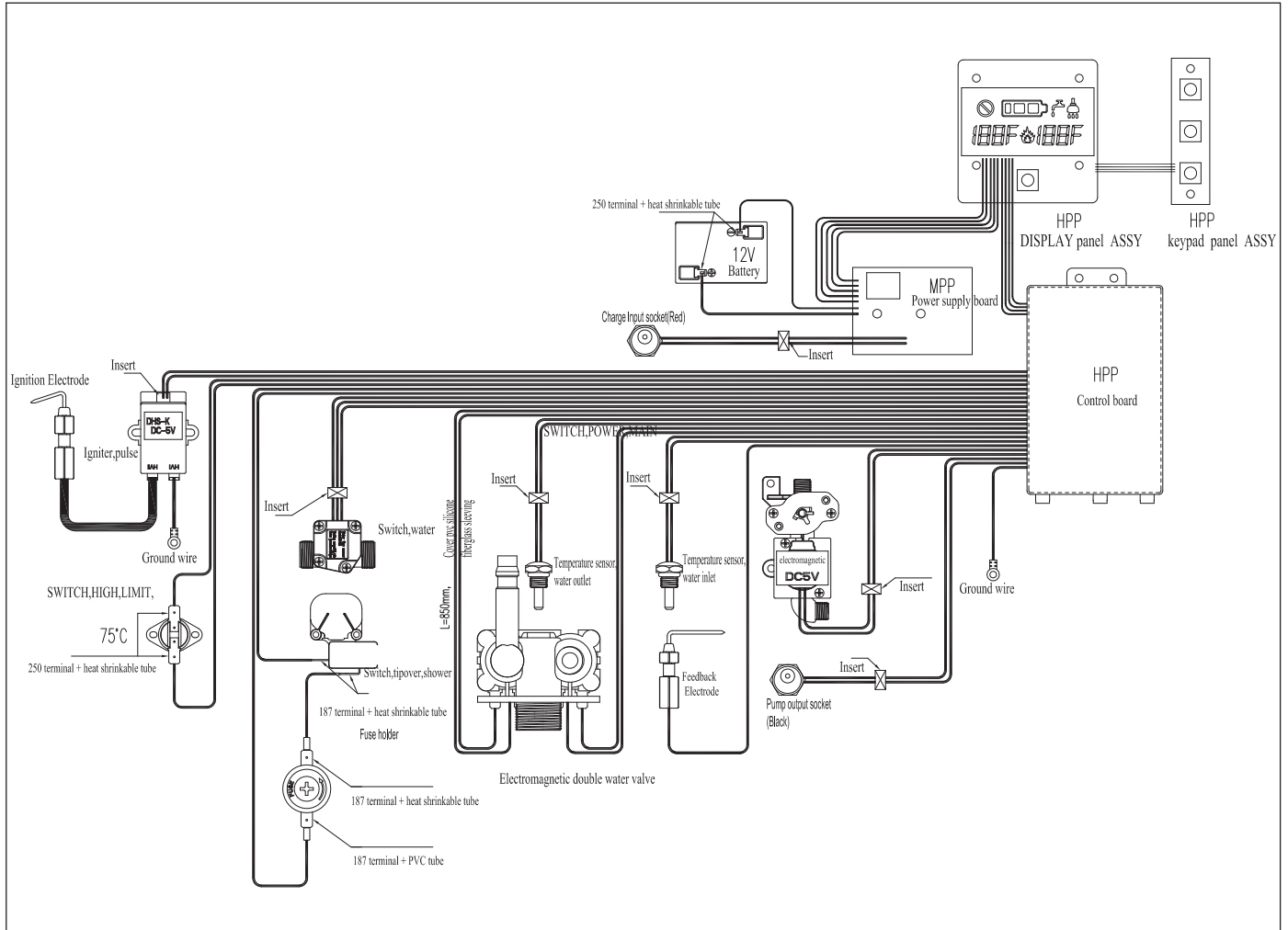

DÉPANNAGE

PROBLÈME	SOLUTION
L'eau ne sort pas de la pomme de douche	Vérifiez que le filtre de débris de la pompe n'est pas bloqué
	Vérifiez que l'appareil soit allumé
	Vérifiez que l'appareil soit allumé
	Vérifiez que suffisamment d'eau soit disponible
	Vérifiez que la batterie soit chargée
	Vérifiez que le tuyau de douche ne soit pas entortillé
	Vérifiez que le fusible de la pompe ne soit pas grillé
	Vérifiez que l'interrupteur EN MARCHÉ/ARRÊT (ON/OFF) de la pompe de douche soit dans la position ouverte
Le brûleur ne s'allume pas	Vérifiez qu'il y a du gaz dans la bouteille
	Vérifiez que l'eau sorte de la pomme de douche
	Vérifiez que l'eau ne soit pas excessivement chaude
	Vérifiez que la batterie soit chargée
	Vérifiez l'interrupteur de débit sur la pomme de douche, et assurez-vous qu'il soit complètement ouvert
L'eau n'est pas suffisamment chaude	Vérifiez la commande de gaz
	Vérifiez la température de la source d'eau (dans le cas de températures sous 50°F/10°C, il peut être nécessaire de faire circuler l'eau)
	Faites circuler l'eau à travers du système, dans le réservoir de source, et de nouveau dans l'appareil
	Réduisez le débit à l'aide de la valve de débit

DEL DE DIAGNOSTIC	
E0	Défaillance de la sonde de température d'entrée
E1	Erreur de la sonde de flamme
E2	Erreur du débit d'eau
E3	Allumage échoué/flamme éteinte
E4	Défaillance de la sonde de température de sortie
E6	Défaillance de la température d'eau de réserve en limite haute (131 F/55 C)
E7	Défaillance de l'interrupteur principal de la température d'eau en limite haute (122°F/50°C)



Ne pas tenter de modifier l'appareil

Dépannage

Suivez ce guide en cas de défaillance de l'appareil afin de l'utiliser correctement. Si le problème persiste, veuillez contacter le service technique au 1-800-251-0001

SCHÉMA DES PIÈCES

MODÈLE : XCW20

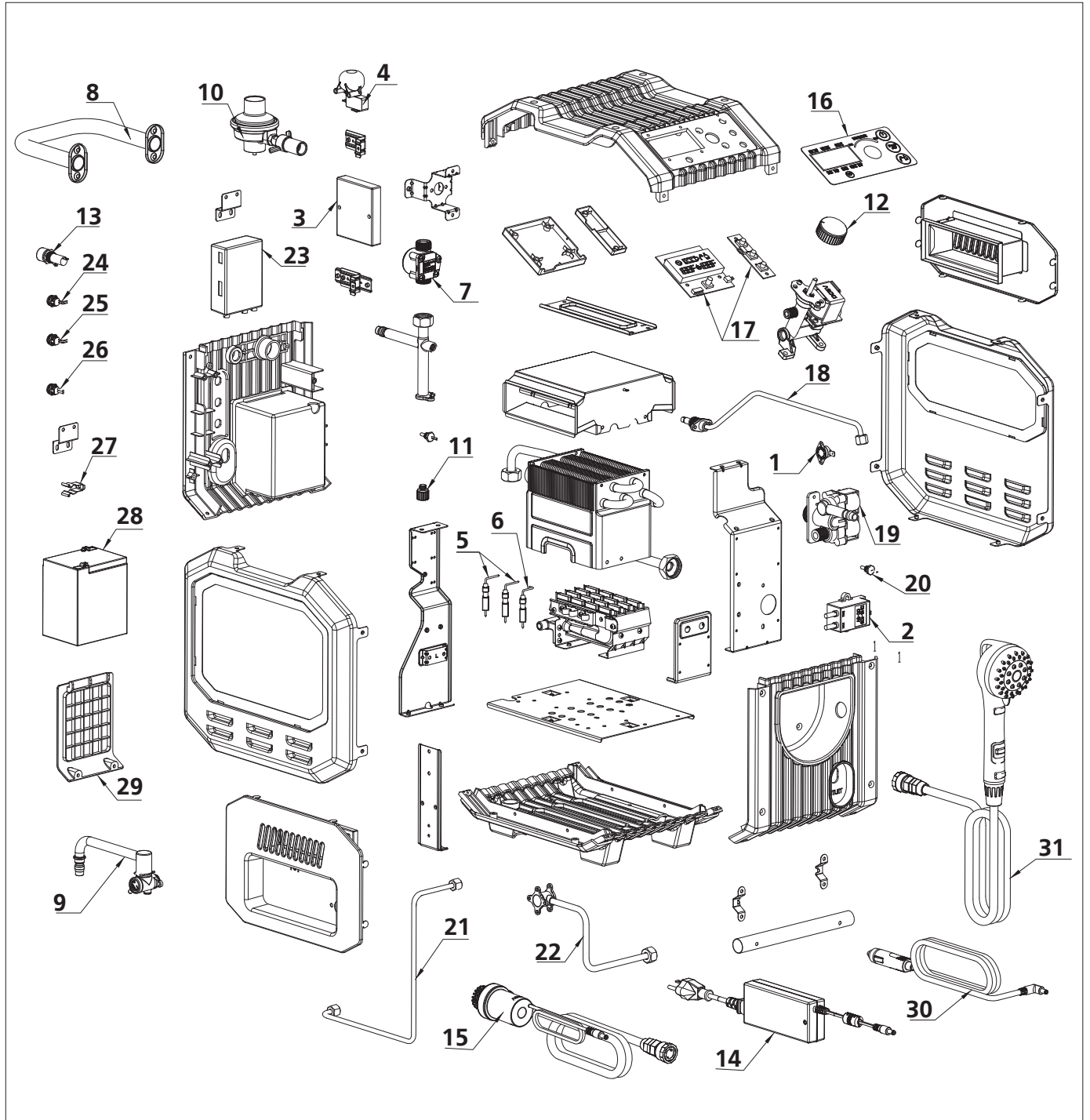

LISTE DES PIÈCES

d'article #	Description	MODÈLE : XCW20	
		Numéro de pièce	QTÉ
1	Limiteur de haute température	35526	1
2	Allumeur	35548	1
3	Contrôle, douche chargeable	35550	1
4	Interrupteur, à bascule	35546	1
5	Électrode d'allumage	35530	1
6	Électrode d'allumage	35551	1
7	Interrupteur, débit, eau	35552	1
8	Assemblage de poignée	35545	1
9	Assemblage de robinet	35553	1
10	Assemblage du régulateur	35534	1
11	Bouchon de vidange	35536	1
12	Cadran, commande	35537	1
13	Fusible	35554	1
14	Source d'alimentation électrique	35557	1
15	Assemblage de la pompe	35558	1
16	Étiquette, panneau de commande	35559	1
17	Panneau à DEL	35560	1
18	Tuyau, Entrée de gaz	35561	1
19	Valve, Eau	35562	1
20	Sonde, Eau, Température, Sortie	35563	1
21	Tuyau, Sortie de gaz	35564	1
22	Tuyau, Sortie d'eau	35565	1
23	Contrôleur	35566	1
24	Prise, Assemblage de la pompe	35567	1
25	Prise, Chargement	35568	1
26	Prise, Prise c.c.	35574	1
27	Support, Fixation de robinet	35569	1
28	Batterie, 12 V	35570	1
29	Couvercle, Batterie	35571	1
30	Chargeur, Automobile c.c.	35572	1
31	Pomme de douche	35573	1

ACCESSOIRES

F273701	Assemblage de tuyau de propane de 5 pi (152 cm) (Pivotant 1 po/1,27 cm - 20 cylindres mâles jetables, filets X POL avec manivelle)
F273704	Assemblage de tuyau de propane de 10 pi (305 cm) (Pivotant 1 po/1,27 cm - 20 cylindres mâles jetables, filets X POL avec manivelle)
F273702	Assemblage de tuyau de propane de 12 pi (366 cm) (Pivotant 1 po/1,27 cm - 20 cylindres mâles jetables, filets X POL avec manivelle)



DIRECTIVES D'UTILISATION ET GUIDE DE L'UTILISATEUR

Model #

XCW20



AVERTISSEMENT:

Nous utilisons que des pièces de remplacement du fabriquant. L'utilisation d'autres pièces peut mener à des blessures, voire la mort. Les pièces de remplacement ne sont disponible que directement depuis l'usine, et doivent être installées par une agence de service qualifiée

RENSEIGNEMENTS SUR LA COMMANDE DE PIÈCES :

ACHAT : Les accessoires peuvent être achetés chez tout détaillant Basecamp local, ou depuis l'usine

POUR DES RENSEIGNEMENTS SUR L'ENTRETIEN

Veuillez nous appeler sans frais au 800-251-0001
www.mrheater.com

Nos heures d'ouvertures sont de 8h00 à 17h00 HNE, du lundi au vendredi.

Veuillez inclure le numéro de modèle, la date d'achat et une description du problème dans toutes vos communications.

GARANTIE LIMITÉE

Basecamp, Inc. garantit que tous les appareils et les accessoires dont elle fabrique seront exempts de défauts de matériaux et de main d'œuvre pendant une période de 1 an à partir de la date d'achat. Basecamp, Inc. réparera ou remplacera ce produit gratuitement s'il est considéré être défectueux dans la période de 1 an suivant l'achat, à condition qu'il soit retourné à Basecamp, Inc. port prépayé et accompagné d'une preuve d'achat dans la période de la garantie.

Basecamp, Inc. se réserve le droit de modifier les couleurs, les spécifications, les accessoires, les matériaux ou les modèles, sans préavis ni obligation.

Basecamp, INC., 4560 W. 160TH ST., CLEVELAND, OHIO 44135 • 800-251-0001

Basecamp est une marque déposée de Mr. Heater, Inc.

© 2015, Basecamp/Mr. Heater. Tous droits réservés.



ANSI Z21.96-2014•CSA B11.6-2014