

Oral-B®

GENIUS

designed by **BRAUN**

6000-8000

 **Bluetooth®**
SMART



Charger Type 3757
Handle Type 3765
Travel Case Type 3760
Smart Plug Type 492-5214

English	6
Español	16
Français	27

Internet:

www.oralb.com
www.oralb.ca
www.braun.com
www.service.braun.com

Braun GmbH
Frankfurter Strasse 145
61476 Kronberg
Germany/Alemania/Allemagne

Charger Type 3757

Handle Type 3765

Travel Case Type 3760

Smart Plug Type 492-5214

Tipo de cargador 3757

Tipo de mango 3765

Tipo de estuche portátil 3760

Tipo de enchufe inteligente 492-5214

Type de chargeur 3757

Type de manche 3765

Type d'étui de voyage 3760

Type de prise intelligente 492-5214

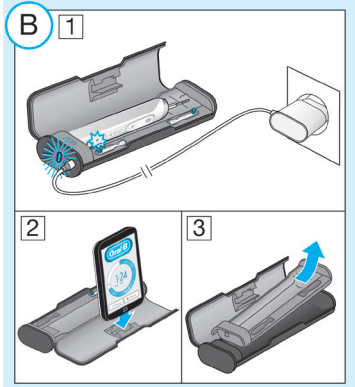
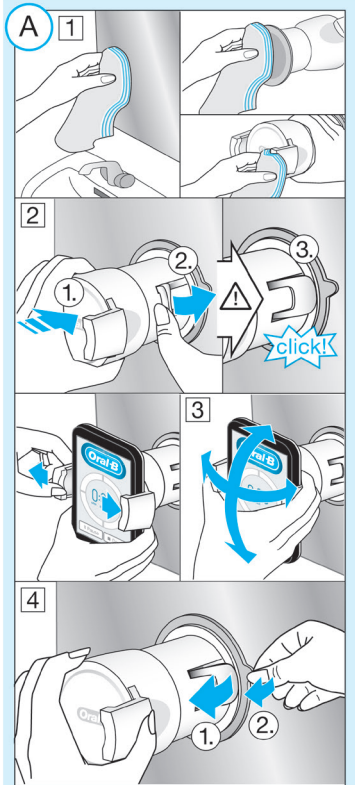
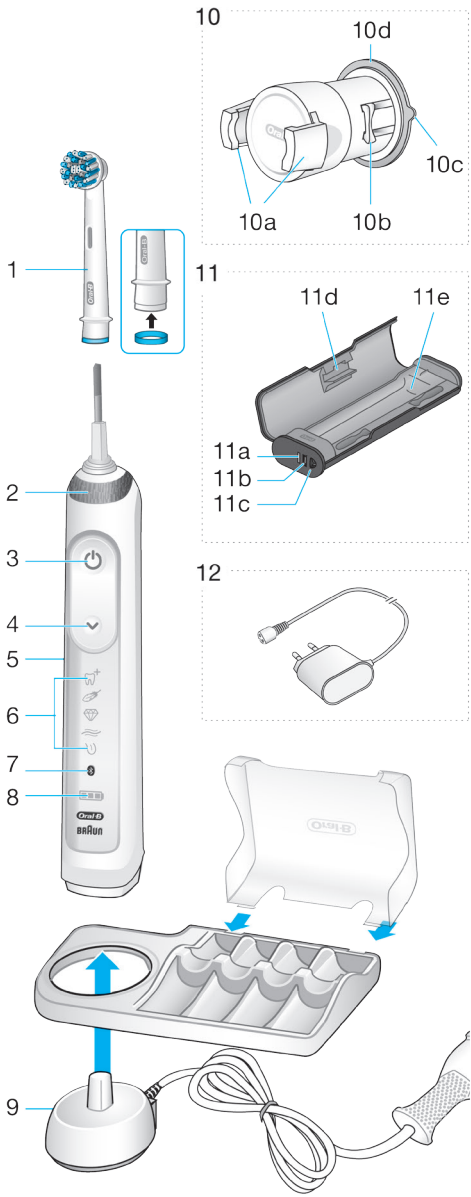

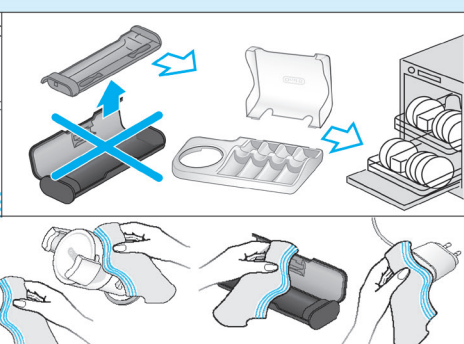
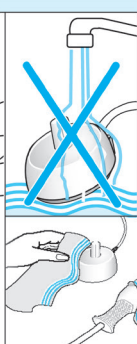
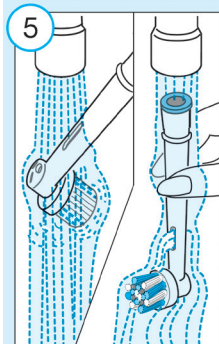
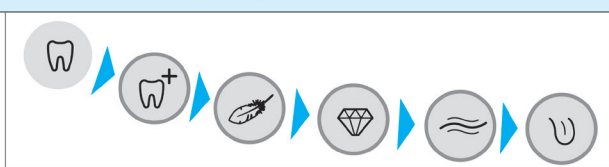
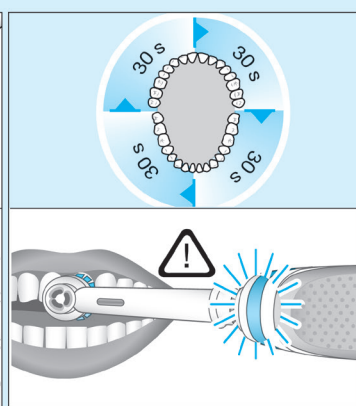
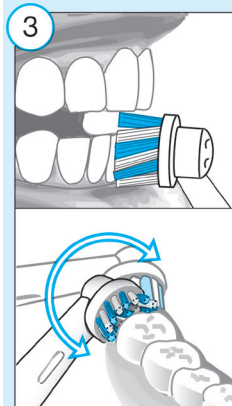
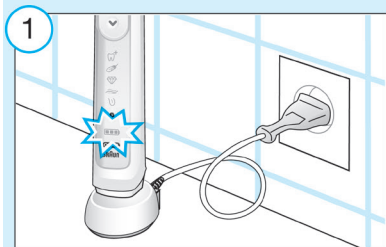

IMPORTANT SAFEGUARDS

Your Oral-B® toothbrush has been carefully designed to offer you and your family a unique brushing experience that is both safe and effective.

When using electrical products, especially when children are present, basic safety precautions should always be followed, including the following:

Read all instructions before using.

DANGER

In order to reduce the risk of electrocution:

1. Do not use while bathing.
2. Do not place or store the charger, smart plug or charging travel case where it can fall or be pulled into a tub or sink.
3. Do not place the charger, smart plug or charging travel case in water or other liquid.
4. Do not reach for a charger, smart plug or charging travel case that has fallen into water. Unplug immediately.

WARNING

To reduce the risk of burns, electrocution, fire or injury:

1. Close supervision is necessary when this product is used by, on, or near children or persons with disabilities.
2. Use this product only for its intended use as described in this manual. Do not use attachments not recommended by the manufacturer.
3. Keep cord away from heated surfaces.
4. Never drop the appliance or insert any object into any opening of the appliance.
5. Never operate this product if it has a damaged cord or plug, if it is not working properly, if it has been dropped or damaged or if it has been dropped into water. If any of these occur, please contact a service center and return the product for examination and repair.
6. Do not use on self when drowsy or on another who is drowsy or sleeping.
7. Do not use outdoors or operate where aerosol (spray) products are being used or where oxygen is being administered.

IMPORTANT

1. Periodically check the entire product/cords/accessories for damage. A damaged or non-functioning unit should no longer be used. If the product/cords/accessories are damaged, take it to an Oral-B Service Center.
2. If the toothbrush handle is dropped, the brush head should be replaced before the next use even if no damage is visible.
3. Do not touch the power plug with wet hands. This can cause an electric shock.
4. When unplugging, always hold the power plug instead of the cord.
5. Do not modify or repair the product. This may cause fire, electric shock or injury. Consult your dealer for repairs or contact an Oral-B Service Center.
6. The appliance has no user serviceable parts. Do not open and disassemble device except when disposing of the battery. Follow handling and disposal instructions of the battery/device described in this manual.
7. Usage by children under age 3 is not recommended.
8. This toothbrush is a personal care device and is not intended for use on multiple patients in a dental practice or institution.
9. Replace brush (head) every 3 months or sooner if brush head becomes worn.
10. The charging travel case is provided with a special cord set (smart plug), which has an integrated Safety Extra Low Voltage power supply. Do not exchange or tamper with any part of it, otherwise there is risk of an electric shock. Only use the special cord set provided with your appliance.

CAUTION

If you are undergoing treatment for any oral care condition, consult your dental professional prior to use.

SAVE THESE INSTRUCTIONS

English

Important Information

- Your Oral-B toothbrush can be used with your smartphone (find details under «Connecting your toothbrush to your Smartphone»).
- To avoid electromagnetic interference and/or compatibility conflicts, deactivate the radio transmission of your toothbrush handle (5) before using it in restricted surroundings, such as aircrafts or specially marked areas in hospitals.
- Deactivate radio transmission by simultaneously pressing the on/off (3) and mode button (4) for 2 seconds until the radio transmission display (7) goes off. Follow the same procedure to reactivate transmission again.
- Persons with pacemakers should always keep the toothbrush more than six inches (15 centimeters) from the pacemaker while turned on. Anytime you suspect interference is taking place, deactivate the radio transmission of your handle.

Description

- 1 Brush head
- 2 Smart Ring
- 3 On/off button
- 4 Brushing mode button
- 5 Handle
- 6 Brushing mode display
- 7 Radio transmission display (with Bluetooth® wireless technology)
- 8 Charge level display
- 9 Charging unit (basic charger and brush head compartment with protective cover)
- 10 Smartphone holder (depending on model)
- 10a Holding brackets
- 10b Lever arm
- 10c Pull tab
- 10d Suction cup
- 11 Charging travel case (depending on model)
- 11a Charge indicator light
- 11b USB port
- 11c Smart plug port
- 11d Inner lid (with smartphone holder)
- 11e Removable inlay
- 12 Smart plug (depending on model)

Specifications

For voltage specifications refer to the bottom of the charging unit.

Noise level: 68 dB(A)

First use – Connecting and charging

Prior to first use, you may briefly place the handle (5) on the plugged-in charging unit (9) to activate it. Once the charge level display (8) illuminates, it is ready for use. Note: In case battery is empty (no lights illuminated on charge level display), charge at least for 30 minutes.

Charging and operating information

Your toothbrush has a waterproof handle, is electrically safe and designed for use in the bathroom.

- To charge the handle (5), place it on the plugged-in charging unit (9). The charge level is indicated on the charge level display (8). The flashing lights indicate that the handle is charging (picture ①); once it is fully charged, the lights turn off. A full charge takes about 12 hours and enables up to 12 days of regular brushing (twice a day, 2 minutes). Note: At a very low charge level, the lights might not flash immediately; it can take up to 10 minutes.
- If the battery is running low, a red light is flashing on the charge level display and the motor is reducing its speed. Once the battery is empty, the motor will stop; it will need at least a 30-minute charge for one usage.
- You can always store the handle on the plugged-in charging unit to maintain it at full power; a battery overcharge is prevented by device.

Note: Store handle at room temperature for optimal battery maintenance.

Caution: Do not expose handle to temperatures higher than 50°C.

Using your toothbrush

Brushing technique

Wet brush head and apply any kind of toothpaste. To avoid splashing, guide the brush head to your teeth before switching on the handle (picture ②). When brushing your teeth with one of the Oral-B **oscillating-rotating brush heads** guide the brush head slowly from tooth to tooth, spending a few seconds on each tooth surface (picture ③). When using the Oral-B **«Deep Sweep» brush head** place the toothbrush bristles against the teeth at a slight angle towards the gumline. Apply light pressure and start brushing in back and forth motions, just like you would do with a manual toothbrush.

With any brush head start brushing the outsides, then the insides and finally the chewing surfaces. Brush all four quadrants of your mouth equally. You may also consult your dentist or dental hygienist about the right technique for you.

In the first days of using any electric toothbrush, your gums may bleed slightly. In general, bleeding should stop after a few days. Should it persist after 2 weeks, please consult your dentist or dental hygienist. If you have sensitive teeth and/or gums, Oral-B recommends using the «Sensitive» mode (optional in combination with an Oral-B «Sensitive» brush head).

Smart Ring features

Your toothbrush is equipped with a Smart Ring (2) that has various functionalities indicated via different colors of light:

White (default) = Operating and visual timer light (choose individual color via Oral-B™ app settings)

Red = Pressure sensor light

Blue = Bluetooth® pairing indicator

Timer

You can choose between «Professional» or «2-Minute» timer.

The «2-Minute» timer signals with a long stuttering sound and a flashing light of the Smart Ring (2) that the professionally recommended 2-minute brushing time has been reached.

The «Professional» timer signals with a short stuttering sound and a flashing light of the Smart Ring at 30-seconds intervals to move to the next quadrant of your mouth (picture 3). A long stuttering sound and a flashing light indicate the end of the professionally recommended 2-minute brushing time.

The timer memorizes the elapsed brushing time, even when the handle is briefly switched off during brushing. The timer resets if pausing longer than 30 seconds, briefly pressing the mode button (4) during pause or placing the handle on the plugged-in charger.

Note: During the use of special Oral-B™ app features, the visual timer light may be deactivated.

Timer setup:

Your toothbrush comes with the «Professional» timer activated. To change this, press and hold the mode button (4) for 2 seconds. Toggle between timer selection by pressing the on/off button (3). Confirm selection by pressing the mode button.

- 2 LED's illuminated indicate «2-Minute» timer
- 4 LED's illuminated indicate «Professional» timer

Note: You can also set/advance the timer functionality via Oral-B™ App.

Pressure sensor

If you put excessive pressure on your teeth, the Smart Ring (2) will light up in red and the motor speed will be reduced in «Daily Clean», «Pro Clean» and «Sensitive» mode (picture 3). Periodically check the operation of the pressure sensor by pressing moderately on the brush head during use.

Brushing modes (depending on model)

Your toothbrush offers different brushing modes indicated on the brushing mode display (6) on your handle («Daily Clean» mode does not illuminate on the brushing mode display):

- «Daily Clean» – Standard mode for daily mouth cleaning
- «Pro Clean» – For an extraordinary clean feeling (operated with a higher frequency)
- «Sensitive» – Gentle, yet thorough cleaning for sensitive areas
- «3D White» – Polishing for occasional or everyday use
- «Gum Care» – Gentle massage of gums
- «Tongue Clean» – Tongue cleaning for occasional or everyday use

When operating the «Tongue Clean» mode, we recommend using the «Sensitive» brush head. You can brush your tongue either with or without toothpaste. Brush the whole area of your tongue systematically in gentle movements. The recommended brushing time is 20 seconds; indicated with a flashing light of the Smart Ring.

Your toothbrush automatically starts in the mode selected last. To switch to other modes, successively press the mode button during use (picture 4). To return from any mode back to «Daily Clean» mode, press and hold the mode button (4).

Note: You can also set/advance the mode functionality via Oral-B™ App.

Brush heads

Oral-B offers you a variety of different Oral-B brush heads that fit your Oral-B toothbrush handle.

Our **oscillating-rotating brush heads** can be used for tooth-by-tooth precision cleaning.

Oral-B CrossAction brush head



Our most advanced brush head. Angled bristles for a precise clean. Lifts and powers away plaque.

Oral-B FlossAction brush head



features micropulse bristles that allow for an outstanding plaque removal in the interdental areas.

Oral-B 3D White brush head



features a special polishing cup to naturally whiten your teeth. Please note that children under 12 years old should not use the Oral-B «3D White» brush head.

Oral-B Sensitive brush head



features an extra soft bristle structure that is gentle on teeth and gums.

Our **dynamic «Deep Sweep»** brush head can be used with all common brushing techniques.

Oral-B Deep Sweep brush head



features triple zone cleaning action for outstanding plaque removal, even in between teeth.

Oral-B brush heads feature light blue INDICATOR® bristles to help you monitor brush head replacement need. With thorough brushing, twice a day for two minutes, the blue color will fade halfway approximately within 3 months, indicating the need to exchange your brush head. If the bristles splay before the color recedes, you may exert too much pressure on teeth and gums.

We do not recommend using the Oral-B «FlossAction» or Oral-B «3D White» brush head with braces. You may use the Oral-B «Ortho» brush head, specifically designed to clean around braces and wires.

Connecting your toothbrush to your Smartphone

The Oral-B™ App is available for mobile devices running iOS or Android operating systems. It can be downloaded for free from App Store™ or Google Play™.

The Oral-B™ App gives you the opportunity to chart your brushing progress and customize your toothbrush settings (for many more benefits see the Oral-B™ App instructions).

- Start the Oral-B™ App. The app will guide you through the entire *Bluetooth* pairing procedure. Note: Oral-B™ App functionality is limited if *Bluetooth* wireless technology is deactivated on your smartphone (for directions please refer to your smartphone's user manual).
- Any app instructions will be displayed on your smartphone.
- If *Bluetooth* wireless technology is activated on your handle, the *Bluetooth* symbol on the radio transmission display (7) illuminates. Once the handle is paired, the Smart Ring (2) flashes briefly.
- Keep your smartphone in close proximity (within 5m/16ft distance) when using it with the handle. Make sure the smartphone is safely positioned in a dry place.

Note: Your smartphone must support *Bluetooth* 4.0 (or higher)/*Bluetooth* Smart in order to pair your handle.

Cleaning recommendations

After brushing, rinse your brush head under running water with the handle switched on. Switch off and remove the brush head. Clean handle and brush head separately; wipe them dry before reassembling. Unplug the charging unit before cleaning. Brush head compartment and protective cover are dishwasher-safe. Basic charger should be cleaned with a damp cloth only (picture 6).

Accessories

Smartphone Holder

- Before each use, make sure mirror, suction cup surface (10d) and holding brackets (10a) are always clean and dry (picture A1). Press your smartphone holder (10) gently, centered at nose level on the mirror. Then mount the holder by carefully pressing the lever arm (10b) towards the mirror until it snaps in (picture A2).
Note: Only affix on mirror to ensure safe and correct conditions. For use in bathroom only. **Do not use in automobiles.**
- Always make sure the smartphone holder is securely mounted on the mirror before inserting your smartphone. Place your smartphone (portrait) sideways in between the holding brackets (10a) by pressing against one bracket with your phone and sliding the other bracket to the side (picture A2). Follow the same procedure to remove your phone again.
- Adjust the overall position for the required angle by moving the ball joint of the holder (picture A3). Instructions for the best angle will be given via app.
- Once done, remove your phone from the holder. Take off the smartphone holder by flipping the lever arm back and pulling the tab carefully (picture A4 1./2.). Affix smartphone holder with each use again.
- The smartphone holder should be cleaned with a damp cloth only. Store in clean and dry place. If not in use, always remove your smartphone from the holder.
Note: Smartphone width required for usage: minimum 58mm (2.28 in), maximum 83mm (3.27 in).
Caution: Small parts may come off, keep out of reach of children.

Charging Travel Case

- To charge your handle (5) place it on the pin in the charging travel case (11) and connect it to an electric outlet, using the extra smart plug (12) provided.
- The flashing light (11a) of the charging travel case indicates that the handle is charging. Once the handle is fully charged the light turns off. A full charge can take up to 12 hours (picture B1).
Note: You may use the USB port (11b) to charge an

electric device while the charging travel case is plugged in. The handle can only be charged with the smart plug (12)/(11c) not via USB port.

- The inner lid of the travel case has a built-in smartphone holder (11d), which can hold your smartphone while using (picture B2). Before use, make sure your phone fits the stand and keeps stable.
- The removable inlay (11e) of the travel case is dishwasher-safe (picture B3/5). The outer case should be cleaned with a damp cloth only. Make sure that travel case parts are completely dry before reassembling and toothbrush/brush heads are dry before storing in the travel case.

Note: Clean stains on travel case surface immediately. Store travel case in a clean and dry place.

Subject to change without notice.

Environmental Notice

Product contains batteries and/or recyclable electric waste. For environment protection do not dispose in household waste, but for recycling take to electric waste collection points provided in your country.



Battery removal at the end of the product's useful life

Do not disassemble the product except when disposing of the battery. Run down battery before removing. When taking out the battery for disposal, use protective clothing (gloves, safety glasses, etc.) to omit skin contact whilst leaking batteries. Use caution not to short the positive (+) and negative (-) terminals. Insulate terminals (e.g. with tape) and put the battery in a plastic bag for disposal.

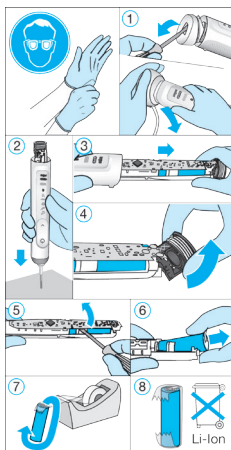

Open the handle as shown, remove the battery and dispose of it according to local environmental regulations.

Caution! Opening the handle will destroy the appliance and invalidate the warranty.

Information

Bluetooth® radio module

Although all indicated functions on the *Bluetooth* device are supported, Oral-B does not ensure 100% reliability in connection, and feature operation consistency.

Operation performance and connection reliability are direct consequences of each individual *Bluetooth* device, software version, as well as the operating system of those *Bluetooth* devices and company security regulations implemented on the device. Oral-B adheres to and strictly implements the *Bluetooth* standard by which *Bluetooth* devices can communicate and function in Oral-B toothbrushes. However, if device manufacturers fail to implement this standard, *Bluetooth* compatibility and features will be further compromised and the user may experience functional and feature-related issues. Please note that the software on the *Bluetooth* device can significantly affect compatibility and operation.

1) Warranty – Exclusions and Limitations

This limited warranty applies only to the new products manufactured by or for The Procter & Gamble Company, its Affiliates or Subsidiaries (“P&G”) that can be identified by the Braun/Oral-B trademark, trade name, or logo affixed thereto. This limited warranty

does not apply to any non-P&G product including hardware and software. P&G is not liable for any damage to or loss of any programs, data, or other information stored on any media contained within the product, or any non-P&G product or part not covered by this limited warranty. Recovery or reinstallation of programs, data or other information is not covered under this limited warranty.

This limited warranty does not apply to (i) damage caused by accident, abuse, misuse, neglect, misapplication, or non-P&G product; (ii) damage caused by service performed by anyone other than Braun or authorized Braun service location; (iii) a product or part that has been modified without the written permission of P&G, and (iv) damage arising out of the use of or inability to use the Oral-B Smartphone stand/puck, Smartphone mirror holder, or charging travel case ("Accessories").

2) Using your smartphone holder

The Oral-B Accessories included in the package has been designed to provide you with a convenient way to position your smartphone while you are using the Oral-B app. Try multiple orientations of your smartphone in the Oral-B smartphone holder prior to use to determine the best positioning of your smartphone in the holder. Be sure to try this in a manner which will not harm your smartphone if it falls out of the stand. Do not use in automobiles.

LIMITATION OF LIABILITY

TO THE EXTENT PERMITTED BY APPLICABLE LAW, IN NO EVENT SHALL P&G, ITS DISTRIBUTORS OR SUPPLIERS BE LIABLE TO YOU OR ANY THIRD PARTY FOR ANY DIRECT, INDIRECT, INCIDENTAL, CONSEQUENTIAL, SPECIAL, EXEMPLARY OR PUNITIVE DAMAGES, OF ANY NATURE WHATSOEVER, ARISING OUT OF THE USE OF OR INABILITY TO USE THE ORAL-B ACCESSORIES, INCLUDING, WITHOUT LIMITATION, INJURY TO PERSONS, PROPERTY DAMAGE, LOSS OF VALUE OF ANY THIRD PARTY PRODUCTS THAT ARE USED IN OR WITH THE ORAL-B ACCESSORIES, OR LOSS OF USE OF THE ORAL-B ACCESSORIES OR ANY THIRD PARTY PRODUCTS THAT ARE USED IN OR WITH THE ORAL-B ACCESSORIES, EVEN IF P&G HAS BEEN ADVISED OF THE POSSIBILITY OF SUCH DAMAGES. WITHOUT LIMITING THE FOREGOING, YOU UNDERSTAND AND AGREE THAT P&G HAS NO LIABILITY FOR ANY DAMAGE OR DESTRUCTION TO CONSUMER ELECTRONICS DEVICES OR OTHER PERSONAL PROPERTY THAT ARE CONTAINED ON OR EXTERIOR TO THE ORAL-B ACCESSORIES, OR ANY LOSS OF DATA CONTAINED IN THE FOREGOING DEVICES. IN NO EVENT SHALL ANY RECOVERY AGAINST ORAL-B EXCEED THE ACTUAL PRICE PAID FOR THE PURCHASE OF THE PRODUCT.

Warranty replacement brush heads

Oral-B warranty will be voided if electric rechargeable handle damage is found to be attributed to the use of non-Oral-B replacement brush heads.

Oral-B does not recommend the use of non Oral-B replacement brush heads.

- Oral-B has no control over the quality of non-Oral-B replacement brush heads. Therefore, we cannot ensure the cleaning performance of non-Oral-B replacement brush heads, as communicated with the electric rechargeable handle at time of initial purchase.
- Oral-B cannot ensure a good fit of non-Oral-B replacement brush heads.
- Oral-B cannot predict the long-term effect of non-Oral-B replacement brush heads on handle wear.

All Oral-B replacement brush heads carry the Oral-B logo and meet Oral-B's high quality standards. Oral-B does not sell replacement brush heads or handle parts under any other brand name.

Satisfaction Guaranteed or Your Money Back!

Try Oral-B for 60 days, starting from the first day of purchase. If you are not 100% satisfied, receive a full refund via pre-paid card. No questions asked. Please return your product along with your name, address, contact phone number and the original cash register receipt indicating purchase price and date to the address below to receive a pre-paid card in the amount of your purchase (refunds in Canada include tax and Canada 1st class mail postage).

U.S. only: Oral-B 60 Day Satisfaction Guaranteed

4608 Appliance Drive Suite 2

Belcamp, MD 21017

Canada only: Attention: 60-Day Challenge Braun MBG

PO Box 12060

Saint John, NB E2L 5E7

Your Oral-B toothbrush must be returned in its original packaging and be postmarked no later than 60 days after the date of purchase. Please allow 6-8 weeks for handling. In the U.S., the shipment return costs of the product is the responsibility of the consumer. Sorry: No refunds will be made for any Oral-B product damaged by accident, neglect, unreasonable use or lost in the post.

Terms and conditions apply. For further details please contact our customer service.

Trouble Shooting

Problem	Possible reason	Remedy
APP		
Handle does not operate (properly) with Oral-B™ app.	<ol style="list-style-type: none"> 1. Oral-B™ App is turned off. 2. <i>Bluetooth</i> interface is not activated on smartphone. 3. Radio transmission is deactivated on handle; radio transmission display (7) is turned off. 4. <i>Bluetooth</i> connection to smartphone has been lost. 5. Your smartphone does not support <i>Bluetooth</i> 4.0 (or higher)/<i>Bluetooth</i> Smart. 6. Handle on plugged-in charger. 	<ol style="list-style-type: none"> 1. Turn on Oral-B™ App. 2. Activate <i>Bluetooth</i> interface on smartphone (described in its user manual). 3. Activate radio transmission by simultaneously pressing on/off (3) and mode button (4) for 2 seconds until radio transmission display (7) turns on. 4. Pair handle and smartphone again via app settings. Keep your smartphone in close proximity when using it with handle. 5. Your smartphone must support <i>Bluetooth</i> 4.0 (or higher)/<i>Bluetooth</i> Smart in order to pair handle. 6. Radio transmission is deactivated while handle is placed on plugged-in charger.
Reset to factory settings.	Original functionality wanted.	Press and hold on/off button (3) for 10 seconds until all indicator lights double blink simultaneously.
TOOTHBRUSH		
Handle is not operating (during first use).	<ol style="list-style-type: none"> 1. Handle has not been activated. 2. Battery has a very low charge level; no lights illuminate. 	<ol style="list-style-type: none"> 1. Briefly place handle on plugged-in charging unit. It may take up to 10 min., until charge level display (8) flashes. 2. Charge at least for 30 min.
Handle does not operate with existing SmartGuide in household.	<ol style="list-style-type: none"> 1. Synchronizing with existing SmartGuide failed. 2. Radio transmission is deactivated; radio transmission display (7) is turned off. 3. SmartGuide is not compatible with handle. 4. Two handles are already assigned to SmartGuide. 5. Function is deactivated via App feature. 	<ol style="list-style-type: none"> 1. Synchronize (existing) handle(s) (again) via SmartGuide settings in SmartGuide's battery compartment: Press «h/min» for 3 seconds. Turn on handle that you want to synchronize. Then turn on second handle you want to synchronize. Press «h/min» or «set» to exit synchronization mode. 2. Activate radio transmission by simultaneously pressing on/off (3) and mode button (4) for 2 seconds until radio transmission display (7) turns on. 3. Handle cannot be used with existing SmartGuide. 4. You can synchronize a total of 2 handles only. Change handles via SmartGuide settings (see 1.) 5. During use of special App features, transmission to SmartGuide may be deactivated. You can also (de)activate any SmartGuide communication via App.
<ol style="list-style-type: none"> 1. Short stuttering sounds/flashing light every 30 seconds or after 2 minutes. 2. Handle does not operate any timer. 	<ol style="list-style-type: none"> 1. «Professional timer» or «2-Minute timer» activated. 2. Timer has been modified/deactivated via App. 	<ol style="list-style-type: none"> 1. Set your timer to 2-Minute timer (stuttering sounds/flashing light after 2min); or set your timer to Professional timer (stuttering sounds/flashing light every 30 seconds). Follow steps under «Timer setup». 2. Use App to change timer settings or perform factory reset (see App Trouble Shootings).
Handle does not charge and blinks.	Ambient temperature for charging is out of valid range (< 0°C and > 60°C).	Recommended ambient temperature for charging is 5°C to 35°C.

FOR USA ONLY

Limited 2-Year Warranty

Oral-B warrants this appliance to be free of defects in material and workmanship for a period of two years from the date of original purchase at retail. If the appliance exhibits such a defect, Oral-B will, at its option, repair or replace it without cost for parts and labor. The product must be carried in or shipped, prepaid and insured (recommended), to an authorized Oral-B Service Center. Proof of date of original purchase is required. The cost to ship the product to an authorized Service Center is the responsibility of the consumer, the cost to return the product to the consumer is the responsibility of Oral-B. This warranty does not cover finishes or normal wear, nor does it cover damage resulting from accident, misuse, dirt, water, tampering, unreasonable use, service performed or attempted by unauthorized service agencies, failure to provide reasonable and necessary maintenance, including recharging, or units that have been modified or used for commercial purposes.

This appliance is equipped with a *Bluetooth* Smart approved radio module. Failure to establish a *Bluetooth* Smart connection to specific smart phones is not covered under the device guarantee, unless the *Bluetooth* radio module of this appliance is damaged. The *Bluetooth* devices are warranted by their own manufacturers and not by Oral-B. Oral-B does not influence or make any recommendations to device manufacturers, and therefore Oral-B does not assume any responsibility for the number of compatible devices with our *Bluetooth* systems.

Oral-B reserves the right, without any prior notice, to make any technical modifications or changes to system implementation of device features, interface, and menu structure changes that are deemed necessary to ensure that Oral-B systems function reliably.

ALL IMPLIED WARRANTIES, INCLUDING ANY IMPLIED WARRANTY OF MERCHANTABILITY OR FITNESS FOR ANY PARTICULAR PURPOSE, ARE LIMITED IN DURATION TO TWO YEARS FROM DATE OF ORIGINAL PURCHASE. IN NO EVENT WILL ORAL-B BE RESPONSIBLE FOR CONSEQUENTIAL DAMAGES RESULTING FROM THE USE OF THIS PRODUCT.

Some states do not allow the exclusion or limitation of incidental or consequential damages, so the above limitation may not apply to you. This warranty gives you specific legal rights, and you may have other legal rights which vary from state to state.

How to obtain service in the USA

Should this product require service, please call 1-800-566-7252 to be referred to the authorized Oral-B Service Center closest to you.

To obtain service:

- A. Carry the product in to the authorized Oral-B Service Center of your choice or,
- B. Ship the product to the authorized Oral-B Service Center of your choice. Pack the product well. Ship the product prepaid and insured (recommended). Include a copy of your proof of purchase to verify warranty coverage, if applicable.

To obtain original Oral-B replacement parts and accessories:

Contact an authorized Oral-B Service Center.

Please call 1-800-566-7252 to be referred to the authorized Oral-B Service Center closest to you.

To order original Oral-B replacement parts and accessories (including replacement brush heads) by phone: Please call 1-800-566-7252.

To speak to an Oral-B Consumer Service Representative: Please call 1-800-566-7252.

FCC Compliance Statement

This device complies with Part 15 of the FCC rules. Operation is subject to the following two conditions: (1) this device may not cause harmful interference, and (2) this device must accept any interference received, including interference that may cause undesired operation.

Section 15.21 Information to user:

Changes or modifications not expressly approved by the party responsible for compliance could void the user's authority to operate the equipment.

Section 15.105 (b)

Note: This equipment has been tested and found to comply with the Limits for a Class B digital device, pursuant to Part 15 of the FCC Rules. These limits are designed to provide reasonable protection against harmful interference in a residential installation. This equipment generates, uses and can radiate radio frequency energy and, if not installed and used in accordance with the instructions, may cause harmful interference to radio communications. However, there is no guarantee that interference will not occur in a particular installation. If this equipment does cause harmful interference to radio or television reception, which can be determined by turning the equipment off and on, the user is encouraged to try to correct the interference by one or more of the following measures:

- Reorient or relocate the receiving antenna.
- Increase the separation between the equipment and receiver.
- Connect the equipment into an outlet on a circuit different from that to which the receiver is connected.
- Consult the dealer or an experienced radio/TV technician for help.

FOR CANADA ONLY

Limited 2-Year Warranty

In the event this appliance fails to function within the specified warranty period because of defects in material or workmanship, and the consumer returns the unit to an authorized service center, Braun Canada will, at its option either repair or replace the unit without additional charge to the consumer. This warranty does not cover any product which has been damaged by dropping, tampering, servicing performed or attempted by unauthorized service agencies, misuse or abuse. This warranty excludes units which have been modified or used for commercial purposes.

This appliance is equipped with a *Bluetooth* Smart approved radio module. Failure to establish a *Bluetooth* Smart connection to specific smart phones is not covered under the device guarantee, unless the *Bluetooth* radio module of this appliance is damaged. The *Bluetooth* devices are warranted by their own manufacturers and not by Oral-B. Oral-B does not influence or make any recommendations to device manufacturers, and therefore Oral-B does not assume any responsibility for the number of compatible devices with our *Bluetooth* systems.

Oral-B reserves the right, without any prior notice, to make any technical modifications or changes to system implementation of device features, interface, and menu structure changes that are deemed necessary to ensure that Oral-B systems function reliably.

To the extent allowed by law, Braun Canada shall not be responsible for loss of the product, loss of time, inconvenience, commercial loss, special or consequential damages. The provisions of this warranty are in addition to and not a modification of or subtraction from the statutory warranties and other rights and remedies contained in applicable provincial legislation.

How to obtain service in Canada

Should this product require service, please call 1-800-566-7252 to be referred to the authorized Oral-B Service Center closest to you.

To obtain service:

- A. Carry the product in to the authorized Oral-B Service Center of your choice or,
- B. Ship the product to the authorized Oral-B Service Center of your choice. Pack the product well. Ship the product prepaid and insured (recommended). Include a copy of your proof of purchase to verify warranty coverage, if applicable.

To obtain original Oral-B replacement parts & accessories:

Contact an authorized Oral-B Service Center.

Please call 1-800-566-7252 to be referred to the authorized Oral-B Service Center closest to you.

To speak to an Oral-B Service Representative:

Please call 1-800-566-7252.

IC Compliance Notice

This device complies with Industry Canada licence-exempt RSS standard(s). Operation is subject to the following two conditions: (1) this device may not cause interference, and (2) this device must accept any interference, including interference that may cause undesired operation of the device.

MEDIDAS DE SEGURIDAD IMPORTANTES

Su cepillo dental Oral-B® ha sido diseñado cuidadosamente para ofrecerles a usted y a su familia la posibilidad de disfrutar de una extraordinaria experiencia de cepillado que sea a la vez segura y eficaz.

Cuando use un aparato eléctrico, especialmente si hay niños presentes, tome las medidas de seguridad básicas, entre las cuales se incluyen las siguientes:

Lea todas las instrucciones antes de usar el producto.

PELIGRO

Para disminuir el riesgo de electrocución:

1. No lo use mientras se baña o se ducha.
2. No coloque ni guarde el cargador, el enchufe inteligente o el estuche portátil con cargador donde pudieran caerse a la bañera o al lavamanos.
3. No coloque el cargador, el enchufe inteligente o el estuche portátil con cargador en agua ni en otros líquidos.
4. Si el cargador, el enchufe inteligente o el estuche portátil con cargador se caen al agua, no trate de sacarlos. Desenchúfeles de inmediato.

ADVERTENCIA

Para disminuir el riesgo de quemaduras, electrocución, incendio o lesiones:

1. Supervise detenidamente el uso de este aparato cuando sea empleado por, en o cerca de niños o personas discapacitadas.
2. Use este producto solamente para el propósito indicado tal como se describe en este manual. No utilice accesorios que no estén recomendados por el fabricante.
3. Mantenga el cable lejos de superficies calientes.
4. No deje caer el aparato ni le introduzca ningún objeto.
5. No use este producto si el enchufe o el cable están dañados, o si no funciona debidamente, si se ha caído o dañado, o si se ha caído al agua. Ante cualquiera de estos eventos, comuníquese con un centro de servicio técnico y envíe el producto para su revisión y reparación.
6. No lo use en usted mismo si está adormecido ni en otras personas que estén adormecidas o dormidas.
7. No lo use al aire libre ni en lugares donde se estén usando productos en aerosol (spray) o donde se esté administrando oxígeno.

IMPORTANTE

1. Revise con frecuencia el producto, los cables y los accesorios para asegurarse de que no estén dañados. No se debe usar una unidad dañada o que no funcione. Si el producto, sus cables o accesorios están dañados, llévelos a un centro de servicio Oral-B.
2. Si el mango del cepillo dental se cae, se debe cambiar el cabezal del cepillo antes de volver a usarlo, incluso cuando a simple vista parezca no haber sufrido daño alguno.
3. No toque el enchufe con las manos mojadas, ya que puede sufrir una descarga eléctrica.
4. Para desenchufar el aparato, asegúrese de jalar del enchufe y no del cable.
5. No modifique ni repare el producto. Esto puede provocar un incendio, una descarga eléctrica o lesiones. Consulte con su distribuidor o comuníquese con el centro de servicio Oral-B para obtener información sobre reparaciones.
6. Ninguna parte del aparato puede ser reparada por usted mismo. No abra ni desmonte el aparato, excepto si va a desechar la batería. Siga las instrucciones de manipulación y desecho de la batería/el aparato que se describen en este manual.
7. Niños menores de tres años de edad no deben usar este producto.
8. Este cepillo dental es un aparato de cuidado personal y no está diseñado para ser usado en varios pacientes en un consultorio o institución dental.
9. Reemplace el cabezal del cepillo cada 3 meses o antes si este se desgasta.
10. El estuche portátil con cargador está equipado con un cable eléctrico especial (enchufe inteligente) que tiene integrado un transformador de seguridad de voltaje extra bajo. Si cambia o manipula alguna de sus piezas estará en riesgo de descarga eléctrica. Use solamente el cable eléctrico especial provisto con este aparato.

PRECAUCIÓN

Si está bajo tratamiento por alguna enfermedad bucal, consulte a su profesional dental antes de usar este producto.

GUARDE ESTAS INSTRUCCIONES

Información importante

- Su cepillo dental Oral-B se puede usar con su teléfono inteligente (los detalles se encuentran en «Cómo conectar su cepillo dental a su teléfono inteligente»).
- Para evitar la interferencia electromagnética o conflictos de compatibilidad, desactive la transmisión radial del mango de su cepillo dental (5) antes de usarlo en áreas restringidas, como aviones o zonas especialmente designadas en hospitales.
- Para desactivar la transmisión radial del cepillo, oprima el botón de encendido y apagado (3) y el botón selector de modo (4) de manera simultánea durante 2 segundos hasta que la pantalla de transmisión radial (7) se apague. Realice el mismo procedimiento para restablecer nuevamente la transmisión.
- Cuando el cepillo dental está encendido, las personas con marcapasos siempre deben mantenerlo a una distancia mayor de seis pulgadas (15 centímetros) del marcapasos. Si piensa que existe alguna interferencia, desactive la transmisión radial del mango.

Descripción

- 1 Cabezal del cepillo
- 2 Anillo inteligente
- 3 Botón de encendido y apagado
- 4 Botón de modos de cepillado
- 5 Mango
- 6 Pantalla de modo de cepillado
- 7 Pantalla de transmisión radial (con tecnología inalámbrica Bluetooth®)
- 8 Pantalla de nivel de carga
- 9 Cargador (cargador básico y compartimento del cabezal del cepillo con cubierta protectora)
- 10 Soporte para teléfono inteligente (según el modelo)
- 10a Abrazaderas de agarre
- 10b Brazo de la palanca
- 10c Lengüeta
- 10d Ventosa
- 11 Estuche portátil con cargador (según el modelo)
- 11a Luz indicadora de carga
- 11b Puerto USB
- 11c Puerto del enchufe inteligente
- 11d Tapa interior (con soporte para teléfono inteligente)
- 11e Parte interna removible
- 12 Enchufe inteligente (según el modelo)

Especificaciones

Para ver las especificaciones de voltaje, consulte el texto que aparece en la parte inferior del cargador.
Nivel de ruido: 68 dB(A)

Primer uso – Cómo conectar y cargar

Antes de usar el producto por primera vez, puede

poner brevemente el mango (5) en el cargador conectado para (9) activarlo. Cuando la pantalla de nivel de carga (8) se encienda, ya está listo para usar. Nota: Si la batería estuviera descargada (ninguna luz encendida en la pantalla de nivel de carga), cargue el producto por lo menos 30 minutos.

Información sobre cómo cargar y operar el producto

Este cepillo dental tiene un mango a prueba de agua, no presenta riesgo de descarga eléctrica y está diseñado para usarse en el cuarto de baño.

- Para cargar el mango (5), colóquelo en el cargador (9) conectado. El nivel de carga se muestra en la pantalla de nivel de carga (8). Cuando las luces parpadean, esto indica que el mango se está cargando (imagen ①); cuando la carga se completa, las luces se apagan. La carga completa puede tomar aproximadamente 12 horas y rinde hasta 12 días de cepillado regular (dos veces al día por 2 minutos). Nota: Cuando la carga está muy baja, puede que las luces no parpadeen de inmediato; esto puede tomar hasta 10 minutos.
- Si la carga de la batería está baja, se encenderá una luz roja que parpadea en la pantalla de nivel de carga y la velocidad del motor disminuirá. Si la batería está descargada, el motor se detendrá; deberá cargarla durante mínimo 30 minutos para obtener un uso.
- Siempre puede dejar el mango colocado en el cargador a fin de mantener la carga máxima; la batería del aparato no se va a sobrecargar. Nota: Para mantener la batería en óptimas condiciones, guarde el mango a temperatura ambiente.
Precaución: No exponga el mango a temperaturas superiores a los 50 °C.

Cómo usar su cepillo dental

Técnica de cepillado

Enjuague el cabezal del cepillo y ponga cualquier tipo de pasta dental. Para evitar salpicaduras, acerque el cabezal del cepillo a los dientes antes de encender el aparato (imagen ②). Cuando esté usando uno de los **cabezales de oscilación y rotación** de Oral-B, guíe el cabezal del cepillo lentamente de un diente a otro, tomando varios segundos en cada superficie de los dientes (imagen ③). Al usar el **cabezal «Deep Sweep» de Oral-B**, coloque las cerdas del cepillo dental contra los dientes en un ligero ángulo inclinado en dirección a las encías. Aplique un poco de presión y comience el cepillado con movimientos hacia atrás y adelante, exactamente como lo haría con un cepillo dental manual. Con cualquier cabezal de cepillo dental, comience a cepillar la cara exterior y, luego, la cara interior. Finalmente, cepille las superficies de masticación. Cepille los cuatro cuadrantes de la boca en forma homogénea. También puede consultar a su dentista o higienista dental para saber qué técnica es la mejor para usted.

Durante los primeros días de uso de cualquier cepillo dental eléctrico, las encías pueden sangrar un poco. Por lo general, el sangrado debería detenerse en pocos días. Si el sangrado continúa al cabo de dos semanas, consulte con su dentista o higienista dental. Si tiene dientes y/o encías sensibles, Oral-B le recomienda usar el modo Sensible («Sensitive»), (opcional en combinación con el cabezal «Sensitive» para el cuidado de encías).

Características del anillo inteligente

Su cepillo dental está dotado de un anillo inteligente (2) con diferentes funciones que se indican según los colores de la luz:

Blanco (predeterminado): luz del medidor de tiempo de operación y visual (elija el color individual mediante la configuración de la aplicación de Oral-B™)

Rojo: Luz del sensor de presión

Azul: Indicador de sincronización con Bluetooth®

Medidor de tiempo

Puede escoger entre el medidor de tiempo profesional («Professional») o el de dos minutos («2-Minute»).

El medidor de tiempo de dos minutos («2-Minute») emite un sonido largo intermitente y una luz que parpadea en el anillo inteligente (2) para indicar que han pasado los dos minutos de tiempo de cepillado recomendado por los profesionales.

El medidor de tiempo profesional («Professional») le indica cada intervalo de 30 segundos con un sonido corto intermitente y una luz que parpadea en el anillo inteligente para que pase al siguiente cuadrante de la boca (imagen ③). Un sonido largo intermitente y una luz que parpadea le indicarán la finalización de los 2 minutos de cepillado recomendado por los profesionales.

El medidor de tiempo graba el tiempo de cepillado transcurrido, incluso cuando se apaga el mango brevemente durante el cepillado. El medidor de tiempo se restablece cuando se detiene el cepillado durante más de 30 segundos, se oprime brevemente el botón selector de modo (4) durante la pausa o se coloca el mango en el cargador conectado.

Nota: Cuando esté usando las características especiales de la aplicación de Oral-B™, el medidor de tiempo visual se puede desactivar.

Configuración del medidor de tiempo:

El cepillo dental viene con el medidor de tiempo profesional («Professional») activado. Para cambiar esto, oprima el botón selector de modo (4) y manténgalo presionado durante 2 segundos. Cambie de selección de medidor de tiempo presionando el botón de encendido y apagado (3). Confirme su selección presionando el botón selector de modo.

- 2 Luces LED encendidas indican el medidor de tiempo de 2 minutos («2-Minute»)
- 4 Luces LED encendidas indican el medidor de tiempo profesional («Professional»)

Nota: También se puede configurar o avanzar la función de medidor de tiempo desde la aplicación de Oral-B™.

Sensor de presión

Si aplica demasiada presión sobre sus dientes, se encenderá el anillo inteligente (2) con luz roja y la velocidad del motor disminuirá en los modos limpieza diaria («Daily Clean»), limpieza profesional («Pro Clean») y sensible («Sensitive») (imagen ③). De vez en cuando, revise el funcionamiento del sensor de presión presionando con moderación el cabezal del cepillo durante el uso.

Modos de cepillado (según el modelo)

Su cepillo dental ofrece diferentes modos de cepillado que se indican en la pantalla de modo de cepillado (6) de su mango (el modo limpieza diaria [«Daily Clean»] no se enciende en la pantalla de modo de cepillado):

Limpieza diaria («Daily Clean»)

– Modo estándar de limpieza bucal diaria.

Limpieza profesional («Pro Clean»)

– Para obtener una sensación extraordinaria de limpieza (funciona con una frecuencia más alta)

Sensible («Sensitive»)

– Limpieza delicada pero minuciosa de las zonas sensibles

Blanqueado («3D White»)

– Pulido para uso diario u ocasional

Cuidado de las encías («Gum Care»)

– Masaje suave de las encías

Limpieza de lengua («Tongue Clean»)

– Limpieza de la lengua para usar ocasionalmente o todos los días

Cuando esté usando el modo Limpieza de lengua («Tongue Clean»), recomendamos usar el cabezal sensible («Sensitive»). Puede cepillarse la lengua ya sea con o sin pasta dental. Cepille toda el área de la lengua de manera sistemática con movimientos suaves. El tiempo de cepillado recomendado es de 20 segundos, que se indica con la luz intermitente del anillo inteligente.

Su cepillo dental comienza a funcionar automáticamente en el último modo que utilizó. Para elegir otros modos, oprima sucesivamente el botón selector de modo (imagen ③). Para seleccionar nuevamente el modo Limpieza diaria («Daily Clean»), oprima el botón selector de modo (4) y manténgalo presionado.

Nota: También se puede configurar o avanzar la función de modo desde la aplicación de Oral-B™.

Cabezales

Oral-B le brinda una variedad de cabezales de cepillo que se adaptan al mango de su cepillo dental Oral-B.

Nuestros **cabezales de oscilación y rotación** se pueden usar para limpiar los dientes con precisión uno por uno.

Cabezal Oral-B CrossAction



Nuestro cabezal de cepillo más avanzado. Tiene cerdas anguladas para brindar una limpieza precisa. Levanta y arrasa la placa dental.

Cabezal Oral-B FlossAction



cuenta con cerdas micropulse que permiten la máxima eliminación de la placa dental en las áreas interdentales.

Cabezal Oral-B 3D White



cuenta con un centro pulidor especial que blanquea los dientes de manera natural. Tenga en cuenta que los niños menores de 12 años no deben usar el cabezal de cepillo Oral-B «3D White».

Cabezal Sensible Oral-B



cuenta con cerdas de estructura extra suave que no maltratan los dientes ni las encías.

Nuestro cabezal **dinámico «Deep Sweep»** se puede usar con todas las técnicas de cepillado regulares.

Cabezal Oral-B Deep Sweep



cuenta con una acción limpiadora de tres zonas que permite la máxima eliminación de la placa dental, aun entre los dientes.

Los cabezales Oral-B cuentan con cerdas azules indicadores INDICATOR® para ayudarlo a saber cuándo es necesario reemplazar el cabezal. Con un cepillado completo, dos veces al día durante dos minutos, el color azul se desvanecerá hasta la mitad en un periodo aproximado de 3 meses, lo cual indica que es necesario reemplazar el cabezal de su cepillo. Si las cerdas se separan y se abren antes de que se desvanezca el color, es posible que usted esté ejerciendo demasiada presión sobre los dientes y las encías.

No se recomienda usar los cabezales Oral-B «FlossAction» u Oral-B «3D White» con frenos dentales. Puede utilizar el cabezal Oral-B «Ortho», el cual está específicamente diseñado para limpiar alrededor de frenos y alambres.

Cómo conectar el cepillo dental a su teléfono inteligente

La aplicación de Oral-B™ está disponible para dispositivos móviles que funcionen con sistemas operativos iOS o Android. Puede descargarla gratuitamente del App StoreSM o de Google Play™. La aplicación de Oral-B™ le permite llevar un registro de su progreso de cepillado y personalizar la configuración de su cepillo dental (para ver más beneficios, lea las instrucciones de la aplicación de Oral-B™).

- Abra la aplicación Oral-B™. La aplicación le guiará en el proceso de sincronización con *Bluetooth*.
Nota: La funcionalidad de la aplicación de Oral-B™ será limitada si la tecnología inalámbrica *Bluetooth* está desactivada en su teléfono (consulte el manual de usuario de su teléfono para ver las instrucciones respectivas).
- Todas las instrucciones de la aplicación se mostrarán en su teléfono.
- Si la tecnología inalámbrica *Bluetooth* está activada en el mango de su cepillo, el símbolo de *Bluetooth* se encenderá en la pantalla de transmisión radial (7). Cuando se completa la sincronización con el mango, el anillo inteligente (2) se enciende brevemente.
- Mantenga su teléfono inteligente cerca (a una distancia de máximo 5 m/16 pies) cuando lo use con el mango del cepillo dental. Asegúrese de poner su teléfono a salvo en un lugar seco.

Nota: Su teléfono debe tener *Bluetooth* versión 4.0 (o más reciente) o *Bluetooth Smart* para que pueda conectarse con el mango de su cepillo dental.

Recomendaciones de limpieza

Después de cepillarse, mantenga el mango encendido y enjuague el cabezal del cepillo con agua corriente. Apáguelo y retire el cabezal del cepillo. Limpie el mango y el cabezal del cepillo por separado; séquelos bien antes de unir las piezas nuevamente. Desconecte el cargador antes de limpiarlo. El compartimiento de cabezales y la cubierta protectora se pueden lavar en el lavaplatos. El cargador básico solo se debe limpiar con un paño húmedo (imagen ⑤).

Accesorios

Soporte para teléfono inteligente

- Después de cada uso, asegúrese de que el espejo, la superficie de la ventosa (10d) y las abrazaderas de agarre (10a) estén siempre limpios y secos (imagen A1). Presione suavemente el soporte para teléfono inteligente (10) contra el espejo, centrado a nivel de la nariz. Luego, coloque el soporte presionando con cuidado el brazo de la palanca (10b) hacia el espejo hasta que encaje (imagen A2).
Nota: Para asegurar las condiciones correctas y seguras, le recomendamos fijar el soporte solamente en el espejo. Para uso exclusivo en el cuarto de baño. **No lo utilice en automóviles.**
- Asegúrese siempre de que el soporte para teléfono inteligente esté fijado con seguridad en el espejo antes de colocar su teléfono en este. Coloque su teléfono (posición vertical) de lado entre las abrazaderas de agarre (10a) presionando el teléfono contra una abrazadera y deslizando la otra abrazadera hacia afuera (imagen A2). Realice el mismo procedimiento para desmontar su teléfono de nuevo.
- Ajuste la posición general del teléfono para que esté al ángulo correcto moviendo la articulación esférica del soporte (imagen A3). La aplicación le dará instrucciones para obtener el mejor ángulo.
- Retire su teléfono del soporte cuando termine. Quite el soporte para teléfono levantando el brazo de la palanca y halando la lengüeta con cuidado (imagen A4 1./2.). Vuelva a fijar el soporte para teléfono inteligente cada vez que lo use.
- El soporte para teléfono inteligente se debe limpiar solo con un paño húmedo. Guarde en un lugar limpio y seco. Retire siempre su teléfono del soporte si no lo está usando.
Nota: Ancho de teléfono requerido para usar el soporte: mínimo 58 mm (2.28 in), máximo 83 mm (3.27 in).
Precaución: Contiene partes pequeñas que se pueden desprender. Mantenga fuera del alcance de los niños.

Estuche portátil con cargador

- Para cargar el mango (5), colóquelo en el pin que se encuentra en el estuche portátil con cargador (11) y conéctelo al tomacorriente con el enchufe inteligente extra (12) incluido.
- La luz intermitente (11a) del estuche portátil con cargador indica que el mango se está cargando. Cuando la carga del mango esté completa, la luz se apaga. La carga completa puede demorarse hasta 12 horas (imagen B1).
Nota: Puede usar el puerto USB (11b) para recargar un dispositivo eléctrico mientras el estuche portátil con cargador esté conectado. El mango solo se puede recargar con el enchufe inteligente (12)/(11c), no mediante el puerto USB.

- La tapa interior del estuche portátil tiene incorporado un soporte para teléfono inteligente (11d), en el cual puede poner su teléfono durante el uso (imagen B2). Antes de usar, asegúrese de que su teléfono cabe en el soporte y se mantiene estable.
- La parte interna removible (11e) se puede lavar en el lavaplatos (imagen B3/5). La parte externa del estuche se debe limpiar solo con un paño húmedo. Asegúrese de que las partes del estuche portátil estén completamente secas antes de volver a ensamblarlo y de que el cepillo dental y los cabezales estén secos antes de guardarlos en el estuche portátil.
Nota: Limpie de inmediato las manchas en la superficie del estuche portátil. Guarde el estuche portátil en un lugar limpio y seco.

Sujeto a cambios sin previo aviso.

Aviso acerca del medio ambiente

Este producto contiene baterías y/o residuos eléctricos reciclables. Para proteger el medio ambiente, no lo deseché en la basura común del hogar. En lugar de eso, lleve el aparato a los puntos de recolección de basura electrónica de su país.



Cómo extraer la batería al final de la vida útil del producto

Solo desarme el producto para desechar la batería. Descargue la batería antes de retirarla. Cuando saque la batería para eliminarla, use artículos de protección (guantes, gafas de seguridad, etc.) para evitar el contacto con la piel mientras manipula baterías que gotean. Tenga cuidado de no causar un cortocircuito entre el polo positivo (+) y el negativo (-). Póngales algún tipo de aislamiento a los polos (p. ej., cinta) y coloque la batería en una bolsa plástica para desecharla.

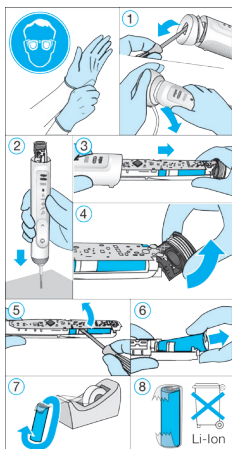

Abra el mango como se muestra en el diagrama, saque la batería y deséchela según las normas ambientales locales.

¡Precaución! Si abre el mango, destruirá el aparato y anulará la garantía.

Información

El módulo de radio *Bluetooth*®

Aunque todas las funciones del dispositivo *Bluetooth* que se han descrito son compatibles, Oral-B no asegura la confiabilidad de la conexión al 100 % ni la consistencia de funcionamiento de las características. El desempeño de operación y la confiabilidad de la conexión están directamente relacionados con cada dispositivo *Bluetooth*, la versión de los programas, así como el sistema operativo de los dispositivos *Bluetooth* y las normas de seguridad de cada compañía implementadas en el dispositivo. Oral-B cumple con e implementa estrictamente el estándar de *Bluetooth* según el cual los dispositivos *Bluetooth* pueden funcionar y comunicarse en los cepillos dentales Oral-B. Sin embargo, si los fabricantes de dispositivos no implementan dicho estándar, la compatibilidad con *Bluetooth* y las características se podrán ver comprometidas y puede que el usuario experimente problemas relacionados con las características o en las funciones. Tenga en cuenta que el programa del dispositivo *Bluetooth* puede afectar de manera significativa la compatibilidad y el funcionamiento.

1) Garantía – Exclusiones y limitaciones

Esta garantía limitada es aplicable solo para los productos nuevos fabricados por o para The Procter &

Gamble Company o sus filiales (“P&G”) que se pueden identificar por la marca registrada, la designación comercial o el logo de Braun/Oral-B estampado en ellos. Esta garantía limitada no es aplicable para cualquier producto que no sea de P&G, incluyendo hardware o software. P&G no se hace responsable por daños a o pérdidas de programas, datos u otra información guardada en todo material que el producto contenga, o cualquier producto o parte que no sea de P&G y que no está cubierto por esta garantía limitada. La recuperación o reinstalación de programas, datos u otra información no está amparada por esta garantía limitada.

Esta garantía limitada no es aplicable en caso de (i) daños causados por accidente, abuso, uso incorrecto, negligencia, mal uso, o causados por productos que no son de P&G; (ii) daños causados por reparaciones realizadas por cualquier parte que no sea Braun o un centro de servicio Braun autorizado; (iii) un producto o parte que haya sido modificado sin el permiso escrito de P&G, y (iv) daños resultantes del uso o la incapacidad de usar la base para teléfono inteligente, el soporte de espejo para teléfono inteligente o el estuche portátil con cargador (“Accesorios”).

2) Uso del soporte para teléfono inteligente

Los accesorios de Oral-B que se incluyen en el paquete han sido diseñados para brindarle una manera conveniente de colocar su teléfono inteligente cuando esté usando la aplicación de Oral-B. Pruebe varias posiciones de su teléfono en el soporte para teléfono inteligente antes de usar para determinar el mejor posicionamiento de su teléfono en el soporte. Asegúrese de probar esto de manera que no dañe su teléfono inteligente si se cae del soporte. No lo use en automóviles.

LIMITACIÓN DE RESPONSABILIDAD

EN LA MEDIDA PERMITIDA POR LAS LEYES PERTINENTES, NI P&G NI SUS PROVEEDORES O DISTRIBUIDORES SERÁN RESPONSABLES POR DAÑOS Y PERJUICIOS DIRECTOS, INDIRECTOS, INCIDENTALES O EMERGENTES, ESPECIALES, EJEMPLARES O PUNITIVOS DE CUALQUIER TIPO QUE SUFRA USTED O CUALQUIER TERCERO COMO CONSECUENCIA DEL USO DE O LA INCAPACIDAD DE USAR LOS ACCESORIOS DE ORAL-B, INCLUYENDO, Y SIN ESTAR LIMITADOS A, LESIONES A PERSONAS, DAÑO A LA PROPIEDAD, DEPRECIACIÓN DE PRODUCTOS DE CUALQUIER TERCERO QUE SE USEN EN O CON LOS ACCESORIOS ORAL-B, O PÉRDIDA DEL USO DE LOS ACCESORIOS DE ORAL-B O CUALQUIER PRODUCTO DE TERCEROS QUE SE USE EN O CON LOS ACCESORIOS DE ORAL-B, INCLUSO SI P&G HA SIDO INFORMADO SOBRE LA POSIBILIDAD DE DICHAOS DAÑOS. SIN PERJUICIO DE LO MENCIONADO ANTERIORMENTE, USTED ENTIENDE Y ACEPTA QUE P&G NO ES RESPONSABLE POR NINGÚN DAÑO O POR LA DESTRUCCIÓN DE DISPOSITIVOS ELECTRÓNICOS DEL CONSUMIDOR

Y CUALQUIER OTRA PROPIEDAD PERSONAL CONTENIDA EN O EXTERIOR A LOS ACCESORIOS DE ORAL-B, O POR CUALQUIER PÉRDIDA DE DATOS EN LOS DISPOSITIVOS MENCIONADOS ANTERIORMENTE. NINGÚN RESARCIMIENTO CONTRA ORAL-B DEBERÁ BAJO NINGUNA CIRCUNSTANCIA SOBREPASAR EL PRECIO REAL PAGADO AL COMPRAR EL PRODUCTO.

Acerca de la garantía de los cabezales de repuesto

La garantía de Oral-B será anulada si se encuentra que el daño al mango eléctrico recargable se debió al uso de cabezales de repuesto que no eran de Oral-B.

Oral-B no recomienda el uso de cabezales de repuesto que no sean de Oral-B.

- Oral-B no puede controlar la calidad de cabezales de repuesto que no sean Oral-B. Por lo tanto, no aseguramos el rendimiento de limpieza de los cabezales de repuesto que no sean de Oral-B como se comunicó con el mango eléctrico recargable al momento de la compra inicial.
- Oral-B no puede asegurar el buen ajuste de los cabezales de repuesto que no sean de Oral-B.
- Oral-B no puede predecir el efecto, a largo plazo, que los cabezales de repuesto que no son de Oral-B tendrán en el desgaste del mango.

Todos los cabezales de repuesto Oral-B tienen el logotipo de Oral-B y cumplen con los altos estándares de calidad de Oral-B. Oral-B no vende cabezales de repuesto o partes del mango bajo ningún otro nombre de marca.

¡Satisfacción garantizada o le devolvemos su dinero!

Pruebe Oral-B durante 60 días a partir de la fecha de compra. Si no queda 100 % satisfecho, le reembolsaremos el precio total de la compra mediante tarjeta prepagada. Sin preguntas. Sírvase devolver el producto junto con su nombre, dirección, número de teléfono y el recibo de compra original en el que se indique el precio y la fecha de compra a la dirección incluida más abajo para recibir una tarjeta prepagada por el monto de su compra (los reembolsos en Canadá incluyen impuestos y envío por correo en primera clase del servicio de correo de Canadá).

Solo para EE. UU.: Oral-B 60 Day Satisfaction

Guaranteed

4608 Appliance Drive Suite 2

Belcamp, MD 21017

Solo para Canadá: Attention: 60-Day Challenge

Braun MBG

PO Box 12060

Saint John, NB E2L 5E7

Debe devolver el cepillo Oral-B en su presentación original dentro de un paquete con timbre postal dentro de los 60 días a partir de la fecha de compra. Espere de 6 a 8 semanas para procesar. En EE. UU., el costo de envío para devolver el producto es responsabilidad del consumidor. Lo sentimos: No se realizarán reembolsos para aquellos productos Oral-B dañados por accidente, negligencia o uso indebido, o que se hayan perdido en el correo.

Se aplican términos y condiciones. Para obtener más información, comuníquese con nuestro centro de servicio al cliente.

Solución de problemas

Problema	Causa posible	Solución
APLICACIÓN		
El mango no funciona (bien) con la aplicación de Oral-B™.	<ol style="list-style-type: none"> 1. La aplicación de Oral-B™ está apagada. 2. La interfaz <i>Bluetooth</i> no está activada en el teléfono inteligente. 3. La transmisión radial está desactivada en el mango; la pantalla de transmisión radial (7) está apagada. 4. Se ha perdido la conexión de <i>Bluetooth</i> con el teléfono. 5. Su teléfono inteligente no es compatible con <i>Bluetooth</i> 4.0 (o más actualizada)/ <i>Bluetooth</i> Smart. 6. El mango está en el cargador conectado. 	<ol style="list-style-type: none"> 1. Abra la aplicación de Oral-B™. 2. Active la interfaz <i>Bluetooth</i> en su teléfono inteligente (instrucciones en el manual de usuario del teléfono). 3. Active la transmisión radial oprimiendo el botón de encendido y apagado (3) y el botón selector de modo (4) de manera simultánea durante 2 segundos hasta que la pantalla de transmisión radial (7) se encienda. 4. Sincronice de nuevo el mango y el teléfono mediante la configuración de la aplicación. Mantenga su teléfono inteligente cerca cuando lo use con el mango. 5. Su teléfono debe tener <i>Bluetooth</i> versión 4.0 (o más reciente)/<i>Bluetooth</i> Smart para que pueda conectarse con el mango. 6. La transmisión radial se desactiva cuando el mango está puesto en el cargador conectado.
Restablecer la configuración del fabricante.	Se desea la funcionalidad original.	Presione el botón de encendido y apagado (3) durante 10 segundos hasta que todas las luces indicadoras parpadeen dos veces simultáneamente.
CEPILLO DENTAL		
El mango no funciona (durante el primer uso).	<ol style="list-style-type: none"> 1. El mango no se ha activado. 2. El nivel de carga de la batería está muy bajo; ninguna luz se enciende. 	<ol style="list-style-type: none"> 1. Coloque brevemente el mango en el cargador conectado. Puede que la pantalla de nivel de carga (8) se demore hasta 10 minutos en parpadear. 2. Cargue por lo menos 30 minutos.
El mango no funciona con la pantalla SmartGuide que ya se encuentra en la casa.	<ol style="list-style-type: none"> 1. La sincronización con la pantalla SmartGuide existente no tuvo efecto. 2. La transmisión de radio está desactivada; la pantalla de transmisión radial (7) está apagada. 3. La pantalla SmartGuide no es compatible con el mango. 4. Ya se han asignado dos mangos a la pantalla SmartGuide. 5. La función está desactivada en la aplicación. 	<ol style="list-style-type: none"> 1. Sincronice (de nuevo) los/el mango(s) (existentes) desde la configuración de la pantalla SmartGuide en el compartimiento de la batería de la pantalla SmartGuide: Presione «h/min» durante 3 segundos. Encienda el mango que desea sincronizar. Luego encienda el segundo mango que desea sincronizar. Presione «h/min» o «set» para salir del modo de sincronización. 2. Active la transmisión radial oprimiendo el botón de encendido y apagado (3) y el botón selector de modo (4) de manera simultánea durante 2 segundos hasta que la pantalla de transmisión radial (7) se encienda. 3. El mango no se puede usar con la pantalla SmartGuide existente. 4. Puede sincronizar solo 2 mangos en total. Cambie de mango desde la configuración de la pantalla SmartGuide (ver 1). 5. Cuando esté usando algunas características especiales de la aplicación, es posible que se desactive la transmisión a la pantalla SmartGuide. También puede activar o desactivar cualquier transmisión con la pantalla SmartGuide desde la aplicación.

<ol style="list-style-type: none"> 1. Sonidos intermitentes/luz que parpadea cada 30 segundos o después de 2 minutos. 2. Ningún medidor de tiempo del mango funciona. 	<ol style="list-style-type: none"> 1. Medidor de tiempo profesional («Professional») o de 2 minutos («2-Minute timer») activado. 2. El medidor de tiempo se ha modificado o desactivado desde la aplicación. 	<ol style="list-style-type: none"> 1. Seleccione el medidor de tiempo de 2 minutos (sonidos intermitentes/luz que parpadea después de 2 minutos); o seleccione el medidor de tiempo profesional (sonidos intermitentes/luz que parpadea cada 30 segundos). Siga las instrucciones en «Configuración del medidor de tiempo». 2. Use la aplicación para modificar la configuración del medidor de tiempo o para restablecer la configuración del fabricante (lea la solución de problemas para la aplicación).
<p>El mango no se carga y las luces parpadean.</p>	<p>La temperatura ambiental para recargar está fuera del rango aceptable (< 0 °C o > 60 °C).</p>	<p>La temperatura ambiental que se recomienda para la recarga es de 5 °C a 35 °C.</p>

SOLO PARA ESTADOS UNIDOS

Garantía limitada de 2 años

Oral-B garantiza que este aparato no presentará defectos en sus materiales ni en su fabricación durante un periodo de dos años a partir de la fecha de compra original al detal. Si el aparato presentara algún defecto de este tipo, Oral-B se reserva la opción de repararlo o reemplazarlo sin costo alguno de repuestos y mano de obra. El producto debe llevarse o enviarse por correo prepagado y asegurado (opción recomendada) a un Centro de Servicio Oral-B autorizado. Se requiere presentar el comprobante con la fecha original de compra. El costo de envío del producto a un centro de servicio autorizado es responsabilidad del consumidor, el costo de la devolución del producto al consumidor es responsabilidad de Oral-B. Esta garantía no cubre el acabado ni el desgaste normal. Tampoco cubre ningún daño ocasionado por accidentes, uso indebido, suciedad, agua, alteraciones, abuso, reparaciones realizadas o intentadas por agencias de servicio no autorizadas, falta del mantenimiento necesario y razonable, incluida la recarga, o unidades que se han modificado o usado con fines comerciales.

Este aparato está dotado de un módulo de radio *Bluetooth* Smart aprobado. El no establecer una conexión *Bluetooth* Smart con ciertos teléfonos inteligentes no está contemplado en la garantía del aparato, a menos que el módulo de radio *Bluetooth* de este aparato esté dañado. Los dispositivos *Bluetooth* tienen garantía de sus fabricantes y no de Oral-B. Oral-B no influye en o hace recomendaciones a los fabricantes de dispositivos, y por lo tanto Oral-B no asume ninguna responsabilidad por el número de dispositivos compatibles con nuestros sistemas *Bluetooth*.

Oral-B se reserva el derecho, sin notificación previa, de hacer modificaciones técnicas o cambios a la implementación en el sistema de características del aparato, la interfaz o cambios en la estructura del menú que se consideren necesarios para asegurar el funcionamiento confiable de los sistemas de Oral-B.

TODAS LAS GARANTÍAS IMPLÍCITAS, INCLUIDA CUALQUIER GARANTÍA IMPLÍCITA DE COMERCIALIZACIÓN O IDONEIDAD PARA UN FIN DETERMINADO, SE LIMITAN A DOS AÑOS A PARTIR DE LA FECHA ORIGINAL DE COMPRA. ORAL-B NO SERÁ RESPONSABLE BAJO NINGUNA CIRCUNSTANCIA POR DAÑOS INDIRECTOS OCASIONADOS POR EL USO DE ESTE PRODUCTO.

En algunos estados no se permite la exclusión o limitación de los daños indirectos o secundarios, por lo que es posible que la limitación anterior no rija para usted. Esta garantía le concede derechos legales específicos y es posible que tenga otros derechos legales que varíen de un estado a otro.

Cómo obtener servicio en EE. UU.

En caso de que este producto requiera servicio técnico, llame al 1-800-566-7252 para que lo remitan al centro de servicio Oral-B autorizado de su localidad.

Para obtener servicio de reparación:

- A. Lleve el producto al centro de servicio Oral-B autorizado de su elección, o
- B. Envíe el producto al centro de servicio Oral-B autorizado de su elección. Empaque bien el producto y envíelo por correo prepagado y asegurado (opción recomendada). Incluya una copia del comprobante de compra para corroborar la cobertura de la garantía, si corresponde.

Para obtener repuestos y accesorios originales Oral-B:

Comuníquese con un centro de servicio Oral-B autorizado.

Sírvase llamar al 1-800-566-7252 para que lo remitan al centro de servicio Oral-B autorizado de su localidad.

Para hacer pedidos de accesorios y repuestos originales Oral-B

(incluso cabezales de repuesto) por teléfono:

Sírvase llamar al 1-800-566-7252.

Para hablar con un representante de servicio al cliente de Oral-B:

Sírvase llamar al 1-800-566-7252.

Declaración de cumplimiento

Este aparato cumple con la parte 15 del reglamento de la Comisión Federal de Comunicaciones de Estados Unidos (Federal Communications Commission, FCC). Su funcionamiento está sujeto a estas dos condiciones: (1) este aparato no podrá causar interferencia dañina y (2) este aparato debe recibir cualquier interferencia, inclusive la interferencia que puede causar un funcionamiento indeseado.

Sección 15.21 Información para el usuario:

Los cambios o modificaciones hechos a cualquier parte de este aparato que no estén expresamente autorizados por la parte responsable podrían anular la autoridad del usuario para utilizar este equipo.

Sección 15.105 (b)

Nota: Este equipo ha sido sometido a pruebas y se ha determinado que cumple con los límites para un aparato digital Clase B, conforme a la Parte 15 de la normativa de la Comisión Federal de Comunicaciones de Estados Unidos (Federal Communications Commission, FCC). Estos límites están diseñados para proveer protección razonable contra la interferencia dañina en una instalación residencial. Este equipo genera, usa y puede irradiar energía de radiofrecuencia y si no se instala y usa de acuerdo con las instrucciones, puede causar interferencia dañina en las comunicaciones radiales. Sin embargo, no se puede asegurar que no ocurrirá interferencia en una instalación en particular. Si este equipo en efecto causa una interferencia dañina a la señal de radio o televisión, lo cual se puede determinar apagando y encendiendo el equipo, se aconseja que el usuario trate de corregir la interferencia tomando una o más de las siguientes medidas:

- Oriente la antena de recepción hacia otro punto o muévala.
- Aumente la distancia entre el equipo y el receptor.
- Conecte el equipo a un tomacorriente que forme parte de un circuito diferente del circuito al que el receptor está conectado.
- Busque asistencia del distribuidor o de un técnico de radio/TV.

CONSIGNES DE SÉCURITÉ IMPORTANTES

Votre brosse à dents Oral-B® a été soigneusement conçue pour vous offrir à vous et à votre famille une expérience de brossage unique à la fois sécuritaire et efficace.

Toujours suivre les consignes de sécurité suivantes lorsqu'un appareil électrique est utilisé, surtout en présence d'un enfant :

Lire toutes les instructions avant d'utiliser cet appareil.

DANGER

Pour réduire les risques d'électrocution :

1. Ne pas utiliser dans le bain ou la douche.
2. Éviter de placer ou de ranger le chargeur, la prise intelligente ou l'étui de voyage chargeur à un endroit d'où ils pourraient tomber ou être poussés dans la baignoire ou le lavabo.
3. Éviter d'immerger le chargeur, la prise intelligente ou l'étui de voyage chargeur dans l'eau ou dans tout autre liquide.
4. Ne pas toucher le chargeur, la prise intelligente ou l'étui de voyage chargeur s'ils sont tombés dans l'eau. Les débrancher immédiatement.

MISE EN GARDE

Afin de réduire les risques de brûlure, d'électrocution, d'incendie ou de blessure :

1. L'utilisation de ce produit par un jeune enfant ou une personne handicapée, ou en présence de ces derniers, doit être faite sous étroite supervision.
2. Ce produit est conçu pour être utilisé conformément au mode d'emploi. Ne pas utiliser d'accessoires non recommandés par le fabricant.
3. Tenir le cordon loin des surfaces chaudes.
4. Ne jamais laisser tomber l'appareil ni introduire un objet dans un quelconque orifice de l'appareil.
5. Ne jamais utiliser ce produit si la prise ou le cordon sont endommagés, s'il ne fonctionne pas correctement, s'il est tombé, s'il a été endommagé ou s'il a été immergé dans l'eau. Si l'une de ces situations se produit, veuillez communiquer avec un centre de services et retourner le produit pour qu'il soit examiné et réparé.
6. Ne pas utiliser si vous êtes somnolent ou sur une autre personne somnolente ou endormie.
7. Ne pas utiliser à l'extérieur ni à des endroits où des aérosols sont pulvérisés ou que de l'oxygène est administré.

IMPORTANT

1. Vérifier périodiquement que le produit/le cordon/les accessoires en entier ne sont pas endommagés. Ne pas utiliser un appareil endommagé ou qui ne fonctionne plus. Si le produit/le cordon/les accessoires sont endommagés, les apporter dans un centre de services Oral-B.
2. Si l'appareil tombe, la brosette devrait être remplacée avant d'être utilisée et ce, même si aucun dommage n'est apparent.
3. Ne pas toucher la prise d'alimentation avec les mains mouillées. Il y a risque d'électrocution.
4. Au moment de débrancher l'appareil, toujours tirer la prise, jamais le cordon d'alimentation.
5. Ne pas modifier ou réparer le produit. Cela pourrait causer un incendie, une électrocution ou une blessure. Communiquer avec le détaillant ou le centre de services Oral-B si des réparations sont nécessaires.
6. Cet appareil ne contient aucune pièce pouvant être réparée par l'utilisateur. Ne pas l'ouvrir ni le démonter, sauf pour en retirer la pile. Manipuler cet appareil et retirer la pile conformément au mode d'emploi.
7. Ce produit n'est pas conçu pour les enfants de moins de trois ans.
8. Cette brosse à dents est un appareil de soins personnels et n'est pas conçue pour être utilisée avec plusieurs patients dans un cabinet dentaire ou une institution.
9. Remplacer la brosette tous les 3 mois, ou plus tôt si la brosette est usée.
10. L'étui de voyage chargeur est offert avec un cordon d'alimentation spécial (prise intelligente) dans lequel est intégrée une sortie de basse tension de sécurité. Ne pas modifier ou échanger aucune des parties, car autrement, il y a des risques d'électrocution. Utiliser le cordon d'alimentation spécial uniquement avec votre appareil.

ATTENTION

Consultez votre professionnel dentaire avant usage si vous suivez tout traitement pour une affection buccale.

CONSERVER CES CONSIGNES

Renseignements importants

- Votre brosse à dents Oral-B peut être utilisée avec votre téléphone intelligent (pour plus de détails, recherchez « Connectez votre brosse à dents à votre téléphone intelligent »).
- Pour éviter tout problème de compatibilité ou d'interférence électromagnétique, désactivez la transmission radio du manche de votre brosse à dents (5) avant de l'utiliser dans des zones réglementées comme les avions ou les endroits spécialement désignés dans les hôpitaux.
- Désactivez la transmission radio en appuyant simultanément sur les boutons Marche/arrêt (3) et Mode (4) pendant 2 secondes, jusqu'à ce que l'affichage de transmission radio (7) disparaisse. Suivez la même procédure pour réactiver la transmission radio.
- Les personnes qui ont un stimulateur cardiaque doivent toujours garder la brosse à dents à plus de 15 centimètres (6 pouces) du stimulateur lorsque celle-ci est en marche. En tout temps, si vous soupçonnez qu'il y a interférence, désactivez la transmission radio de votre manche de brosse à dents.

Description

- 1 Brossette
- 2 Anneau intelligent
- 3 Bouton Marche/arrêt
- 4 Bouton Mode de brossage
- 5 Manche
- 6 Affichage du mode de brossage
- 7 Écran d'affichage à transmission radio (avec technologie sans fil *Bluetooth®*)
- 8 Indicateur de charge
- 9 Chargeur (chargeur de base et compartiment à brosettes avec couvercle protecteur)
- 10 Support à téléphone intelligent (selon le modèle)
- 10a Supports de fixation
- 10b Levier de fixation
- 10c Tirette
- 10d Support à ventouse
- 11 Étui de voyage chargeur (selon le modèle)
- 11a Voyant lumineux d'indicateur de charge
- 11b Port USB
- 11c Port de prise intelligente
- 11d Couvercle intérieur (avec support à téléphone intelligent)
- 11e Intérieur amovible
- 12 Prise intelligente (selon le modèle)

Spécifications

Pour connaître les spécifications électriques, consulter les renseignements imprimés sous le chargeur.

Niveau de bruit : 68 dB(A)

Première utilisation – Branchement et chargement

Avant la première utilisation, placer le manche (5) quelques minutes sur le chargeur (9) branché pour l'activer. Lorsque l'indicateur de charge (8) s'illumine, l'appareil est prêt à être utilisé.

Remarque : Si la pile est complètement déchargée (aucune lumière ne s'allumera sur l'indicateur de charge), laissez le manche sur le chargeur pendant au moins 30 minutes.

Renseignement sur le chargement et le fonctionnement

Cette brosse à dents est dotée d'un manche à l'épreuve de l'eau et est un appareil électrique sécuritaire conçu pour être utilisé dans la salle de bains.

- Pour charger le manche (5), le placer sur le chargeur (9). Le niveau de charge est indiqué sur l'indicateur de charge (8).

Les voyants clignotants indiquent que la brosse se charge (illustration ①). Lorsque la brosse est complètement chargée, les voyants s'éteignent. Il faut compter jusqu'à 12 heures pour charger complètement l'appareil, ce qui permet jusqu'à 12 jours d'utilisation normale (2 fois par jour, pendant 2 minutes).

Remarque : Lorsque le niveau de charge est très bas, les voyants peuvent ne pas clignoter immédiatement; cela peut prendre jusqu'à 10 minutes avant qu'ils ne s'allument.

- Lorsque la pile rechargeable est faible, une lumière rouge clignote sur l'indicateur de charge et la vitesse du moteur est réduite. Lorsque la pile est complètement déchargée, le moteur s'arrêtera et la brosse devra être chargée pendant au moins 30 minutes avant d'être utilisée pour un brossage de 2 minutes.
- Vous pouvez toujours ranger le manche de la brosse à dents sur le chargeur pour qu'il conserve une charge maximale. Il n'y a aucun risque de surcharger la pile.

Remarque : Ranger le manche de la brosse à dents à une température ambiante pour un maintien optimal de la pile.

Attention : Ne pas exposer le manche à des températures de plus de 50 °C.

Brossage des dents

Technique de brossage

Mouillez la brosette et appliquez n'importe quel dentifrice. Pour éviter les éclaboussures, placez la brosse sur vos dents avant de la mettre en marche (illustration ②). Lorsque vous vous brossez les dents avec une des **brosettes oscillantes et rotatives** de Oral-B, déplacez lentement la brosette d'une dent à

l'autre, en brossant la surface de chaque dent durant quelques secondes (illustration ③). Lorsque vous utilisez une **brossette « Deep Sweep »** de Oral-B, placez les soies de la brosse sur les dents, en l'inclinant quelque peu vers la marge gingivale. Appliquez une légère pression et commencez à brosser en effectuant des mouvements de va-et-vient, comme avec une brosse à dents manuelle. Avec n'importe quelle brossette, brossez d'abord les surfaces extérieures des dents, puis les surfaces intérieures, et enfin les surfaces de mastication. Brossez les quadrants de la bouche de façon égale. Vous pouvez également consulter votre dentiste ou votre hygiéniste dentaire pour savoir quelle technique vous convient le mieux.

Durant les premiers jours d'utilisation d'une brosse à dents électrique, il est possible que vos gencives saignent légèrement. En général, ces saignements devraient cesser au bout de quelques jours. S'ils persistent plus de deux semaines, veuillez consulter votre dentiste ou hygiéniste dentaire. Oral-B recommande aux gens dont les dents et/ou les gencives sont sensibles d'utiliser le mode « Sensitive » (Sensible) (optionnel en combinaison avec la brossette « Sensible » (Sensible)).

Caractéristiques de l'anneau intelligent

Votre brosse à dents est dotée d'un anneau intelligent (2) dont les nombreuses fonctionnalités sont indiquées par des voyants lumineux de différentes couleurs : Blanc (par défaut) = Voyant lumineux de mise en marche et du minuteur (choisir une couleur via l'appli Oral-B™) Rouge = Voyant lumineux du détecteur de pression Bleu = Indicateur de pairage *Bluetooth*®

Minuteur

Vous pouvez choisir le minuteur « Professional » (Professionnel) ou « 2 minutes ».

Le minuteur « 2 minutes » émet un long son saccadé et un voyant de l'anneau intelligent (2) clignote pour indiquer que le temps de brossage de 2 minutes recommandé par les professionnels est atteint.

Le minuteur « Professional » (Professionnel) émet un bref son saccadé et un voyant de l'anneau intelligent clignote toutes les 30 secondes pour vous indiquer le moment de changer de quadrant (illustration ③). Un long son saccadé et un voyant clignotant indiquent que le temps de brossage de 2 minutes recommandé par les professionnels est atteint.

Le minuteur mémorise le temps de brossage écoulé, même lorsque le manche est brièvement mis en arrêt pendant le brossage. Le temps est remis à zéro lorsque le manche est mis en arrêt pendant plus de 30 secondes ou lorsque le bouton de choix de mode de brossage (4) est enfoncé brièvement lorsque le manche est mis en arrêt ou lorsque le manche est déposé sur le chargeur branché.

Remarque : Lors de l'utilisation des caractéristiques

spéciales de l'appli Oral-B™, le voyant lumineux du minuteur peut être désactivé.

Réglage du minuteur :

Votre brosse à dents est offerte avec le minuteur « Professional » (Professionnel) déjà activé. Pour le désactiver, appuyer sur le bouton Mode (4) et le maintenir enfoncé pendant 2 secondes. Pour basculer entre les minuteurs, appuyer sur le bouton Marche/arrêt (3). Pour confirmer la sélection, appuyer sur le bouton Mode.

- 2 voyants à DEL illuminés indiquent le minuteur « 2 minutes »
- 4 voyants à DEL illuminés indiquent le minuteur « Professional » (Professionnel)

Remarque : Vous pouvez également régler ou choisir des options avancées concernant le minuteur via l'appli Oral-B™.

Détecteur de pression

Si vous exercez trop de pression sur vos dents, le voyant lumineux rouge de l'anneau intelligent (2) s'allumera et la vitesse du moteur sera réduite pendant le brossage en modes « Daily Clean » (Nettoyage quotidien), « Pro Clean » (Nettoyage Pro) et « Sensitive » (Sensible) (illustration ③). Assurez-vous régulièrement du bon fonctionnement du détecteur de pression en appuyant modérément sur la brossette lorsque vous vous brossez les dents.

Modes de brossage (selon le modèle)

Les différents modes de brossage offerts avec votre brosse à dents sont indiqués sur l'affichage du mode de brossage (6) de votre manche (sauf le mode de brossage « Daily Clean » (Nettoyage quotidien) qui ne s'affiche pas sur l'affichage du mode de brossage) :

- | | |
|--|---|
| « Daily Clean »
(Nettoyage quotidien) | – Mode standard pour le nettoyage quotidien de la bouche. |
| « Pro Clean »
(Nettoyage Pro) | – Une extraordinaire sensation de fraîcheur et de propreté (nettoyage effectué à fréquence plus élevée) |
| « Sensitive »
(Sensible) | – Pour un nettoyage en douceur, mais complet, des zones sensibles. |
| « 3D White »
(Blanc 3D) | – Pour un polissage quotidien ou occasionnel. |
| « Gum Care »
(Soin des gencives) | – Pour masser délicatement les gencives. |
| « Tongue Clean »
(Nettoyage de la langue) | – Nettoyage de la langue occasionnel ou quotidien |

Lorsque vous utilisez le mode « Tongue Clean » (Nettoyage de la langue), nous vous recommandons d'utiliser la brosse à dents « Sensitive ». Vous pouvez brosser votre langue avec ou sans dentifrice. Brossez toute la surface de votre langue en effectuant des mouvements délicats. Le temps de brossage recommandé est de 20 secondes et sera indiqué par un voyant clignotant de l'anneau intelligent.

La brosse à dents démarre automatiquement avec le dernier mode de brossage utilisé. Pour passer d'un mode à un autre, appuyez successivement sur le bouton Mode durant l'utilisation (illustration ④). Pour revenir de n'importe quel mode à « Daily Clean » (Nettoyage quotidien), appuyez et maintenez le bouton Mode (4).

Remarque : Vous pouvez également régler ou choisir des options avancées concernant le mode via l'appli Oral-B™.

Brossettes

Oral-B offre une variété de différentes brosettes qui conviennent à votre manche Oral-B.

Nos **brossettes oscillantes et rotatives** peuvent être utilisées pour un nettoyage précis dent par dent.

Brossette Oral-B CrossAction



Notre brosse à dents la plus avancée. Soies orientées pour un nettoyage précis. Soulève et déloge la plaque.

Brossette Oral-B FlossAction



Met en vedette des soies micropulse qui enlèvent remarquablement la plaque entre les dents.

Brossette Oral-B 3D White



Met en vedette une cupule de polissage spéciale qui blanchit naturellement les dents. Veuillez noter que les enfants de moins de 12 ans ne devraient pas utiliser la brosse à dents 3D White de Oral-B.

Brossette Oral-B Sensitive



Met en vedette des soies extra souples qui sont douces pour les dents et les gencives.

Notre brosse à dents **Deep Sweep dynamique** peut être utilisée avec toutes les techniques de brossage courantes.

Brossette Oral-B Deep Sweep



Met en vedette une action nettoyante triple zone pour déloger la plaque de façon remarquable même entre les dents.

Les brosettes Oral-B se distinguent par leurs soies INDICATOR® bleu pâle qui vous aident à évaluer quand remplacer la brosse à dents. Lorsque la brosse à dents est utilisée correctement, c'est-à-dire deux fois par jour pendant deux minutes chaque fois, la couleur bleue des soies s'estompe à mi-hauteur après environ 3 mois d'utilisation pour indiquer de changer la brosse à dents. Si les soies s'aplatissent avant que la couleur ne s'estompe, c'est que vous exercez probablement une pression trop forte sur vos dents et vos gencives pendant le brossage.

Nous ne recommandons pas d'utiliser la brosse à dents Oral-B « FlossAction » ou Oral-B « 3D White » si vous portez un appareil orthodontique. Vous pouvez utiliser la brosse à dents Oral-B « Ortho » spécialement conçue pour nettoyer autour des broches et des fils.

Branchement de votre brosse à dents à votre téléphone intelligent

L'appli Oral-B™ est disponible pour les systèmes d'exploitation iOS ou Android des appareils mobiles et peut être téléchargée gratuitement dans l'App StoreSM ou dans Google Play™.

L'appli Oral-B™ vous permet de créer des tableaux illustrant le progrès de votre brossage et personnalise les paramètres de votre brosse à dents (pour encore plus d'avantages, consultez les instructions de l'appli Oral-B™).

- Démarrez l'appli Oral-B™ et suivez la procédure affichée pour effectuer le pairage *Bluetooth*. Remarque : Si la réceptivité *Bluetooth* de votre téléphone est désactivée, les fonctionnalités offertes par l'appli Oral-B™ seront limitées consultez le guide de l'utilisateur de votre téléphone intelligent pour les directives).
- L'appli affichera toute autre directive sur votre téléphone intelligent.
- Si la technologie sans fil *Bluetooth* est activée sur le manche de la brosse à dents, le symbole *Bluetooth* s'illuminera sur l'écran d'affichage à transmission radio (7). Une fois que le pairage avec le manche est effectué, l'anneau intelligent (2) clignote brièvement.
- Lorsque vous utilisez votre brosse à dents, gardez votre téléphone intelligent à proximité (à l'intérieur

d'une distance de 5 m/16 pi). Assurez-vous que votre téléphone intelligent est placé dans un endroit sec et sécuritaire.

Remarque : Votre téléphone intelligent doit, pour pouvoir se connecter au manche de votre brosse à dents, supporter *Bluetooth* 4.0 (ou une version ultérieure)/*Bluetooth* Smart.

Recommandations d'entretien

Après l'utilisation, rincer la brosse sous l'eau courante pendant quelques secondes en gardant le manche en mode de marche. Éteindre le manche et retirer la brosse. Nettoyer les deux pièces séparément sous l'eau courante, puis les essuyer avant d'assembler la brosse à nouveau. Débrancher le chargeur avant de le nettoyer. Le compartiment à brossettes et le couvercle protecteur vont au lave-vaisselle. Le chargeur de base doit être nettoyé avec un linge humide seulement (illustration 5).

Accessoires

Support à téléphone intelligent

- Avant chaque utilisation, s'assurer que le miroir, le support à ventouse (10d) et les supports de fixation sont toujours propres et secs (illustration A1). Presser délicatement le support à téléphone intelligent (10) sur le miroir en le centrant à la hauteur du nez, puis fixer le support en pressant soigneusement le levier de fixation (10b) vers le miroir jusqu'à ce qu'il s'enclenche (illustration A2). Remarque : Apposer uniquement sur un miroir pour assurer une utilisation sécuritaire. **Ne pas utiliser dans les automobiles.**
- Toujours s'assurer que le support à téléphone intelligent est fixé sécuritairement sur le miroir avant d'y insérer le téléphone intelligent. Placer le téléphone intelligent du côté portrait entre les supports de fixation (10a) en pressant un support de fixation avec votre téléphone et en glissant l'autre support de l'autre côté du téléphone (illustration A2). Répéter la même procédure pour retirer le téléphone.
- Ajuster la position à l'angle désiré en bougeant le joint à bille du support (illustration A3). Des indications quant au meilleur angle à utiliser sont données sur l'appli.
- Une fois le broissage terminé, retirer le téléphone du support. Décoller le support à téléphone intelligent en dégageant le levier de fixation et en tirant soigneusement sur la trette (illustration A4 1./2.). Réinstaller le support à téléphone intelligent à chaque utilisation.
- Le support à téléphone intelligent doit être nettoyé avec un linge humide seulement et rangé dans un endroit propre et sec. Toujours retirer le téléphone intelligent du support lorsqu'il n'est pas utilisé.

Remarque : Espace requis pour l'utilisation du téléphone intelligent : minimum 58 mm (2,28 po), maximum 83 mm (3,27 po).

Attention : De petites pièces peuvent se détacher. Tenir hors de la portée des enfants.

Étui de voyage chargeur

- Pour recharger la brosse à dents, placer le manche (5) sur la tige dans l'étui de voyage chargeur (11) et le brancher à une prise de courant en utilisant la prise intelligente (12) additionnelle fournie à cette fin.
- Le voyant clignotant (11a) de l'étui de voyage chargeur indique que le manche de la brosse se charge. Lorsque la brosse est complètement chargée, le voyant s'éteint. Il faut compter jusqu'à 12 heures pour charger complètement l'appareil (illustration B1).
Remarque : Vous pouvez utiliser le port USB (11b) pour charger un appareil électrique pendant que l'étui de voyage chargeur est branché. Le manche ne peut être rechargé qu'avec la prise intelligente (12)/(11c) et non avec le port USB.
- Le couvercle intérieur de l'étui de voyage est doté d'un support à téléphone intelligent (11d), lequel peut soutenir votre téléphone intelligent pendant son utilisation (illustration B2). Avant de l'utiliser, s'assurer que le téléphone s'emboîte bien dans le support et qu'il est stable.
- L'intérieur amovible (11e) de l'étui de voyage va au lave-vaisselle (illustration B3/5). La partie extérieure de l'étui doit être nettoyée uniquement avec un linge humide. S'assurer que toutes les parties de l'étui de voyage sont complètement sèches avant d'assembler la brosse à dents de nouveau et que le manche et la brosse sont secs avant de les ranger dans l'étui de voyage.
Remarque : Nettoyer immédiatement les taches à la surface de l'étui de voyage. Ranger l'étui de voyage dans un endroit propre et sec.

Sous réserve de modifications sans préavis.

Avis environnemental

Ce produit contient des piles et/ou des déchets électriques recyclables. Pour protéger l'environnement, ne pas jeter dans les ordures ménagères; déposer plutôt dans un point de collecte pour déchets électriques de votre région.



Retrait de la pile à la fin de la vie utile du produit

Ne pas démonter l'appareil sauf pour retirer la pile. Décharger la pile avant de la retirer. Au moment de retirer la pile pour la jeter, porter des vêtements protecteurs (gants, lunettes protectrices, etc.) pour

éviter le contact de la peau avec une fuite de pile défectueuse. Faire attention de ne pas court-circuiter les bornes positive (+) et négative (-). Isoler les bornes (c.-à-d. avec du ruban adhésif) et mettre la pile dans un sac de plastique avant de la jeter.

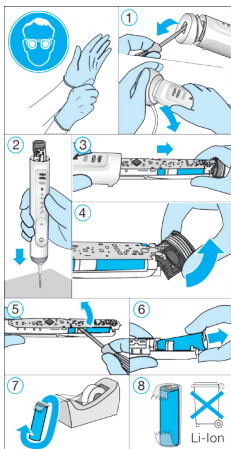

Ouvrir le compartiment à pile situé dans le manche tel qu'indiqué, retirer la pile et la jeter conformément aux règlements locaux.

Attention! L'ouverture du manche rend l'appareil inutilisable et invalide la garantie.

Renseignements

Le module radio *Bluetooth*®

Bien que toutes les fonctions indiquées sur l'appareil *Bluetooth* soient supportées, Oral-B ne peut garantir une fiabilité de connexion à 100 % ni la constance d'exécution des caractéristiques.

La performance d'exécution et la fiabilité de la connexion dépendent de chaque appareil *Bluetooth* individuel, de la version logicielle ainsi que du système d'exploitation de l'appareil *Bluetooth*, de même que des règles de sécurité intégrées à l'appareil par l'entreprise.

Oral-B adhère au standard *Bluetooth* et se conforme à celui-ci avec rigueur; un standard grâce auquel les appareils *Bluetooth* peuvent communiquer et fonctionner avec les brosses à dents Oral-B.

Si, toutefois, les fabricants ne se conforment pas à ce standard, la compatibilité et les caractéristiques *Bluetooth* seront compromises et l'utilisateur pourra alors rencontrer des problèmes en matière de fonctionnalité et de caractéristiques. Veuillez prendre

note que l'aspect logiciel de l'appareil *Bluetooth* peut avoir un grand impact sur la compatibilité et l'usage.

1) Garantie de P&G – Exclusions et restrictions

Cette garantie limitée ne s'applique qu'aux nouveaux produits fabriqués par ou pour la compagnie Procter & Gamble, ses sociétés affiliées ou filiales (« P&G ») pouvant être identifiées à la marque de commerce, au nom de la marque ou au logo apposé de Braun/Oral-B. Cette garantie limitée ne s'applique pas aux produits qui ne sont pas fabriqués par P&G, incluant le matériel et les logiciels. P&G se dégage de toute responsabilité à l'égard de dommages quelconques ou de toute perte de programmes, de données ou d'autres informations stockés sur les médias incorporés au produit, ou des produits non fabriqués par P&G, ou des pièces non couvertes par cette garantie limitée. La récupération ou la restauration de programmes, de données ou d'autres informations ne sont pas couvertes par cette garantie limitée.

La présente garantie limitée ne s'applique pas (i) aux dommages causés par accident, l'usage abusif, la mauvaise utilisation, la négligence, la mauvaise application, ou aux produits non fabriqués par P&G; (ii) aux dommages découlant de réparations ou de modifications effectuées par toute personne autre qu'un représentant Braun ou un centre de services autorisé Braun; (iii) à un produit ou à des pièces qui ont été modifiés sans l'autorisation écrite de P&G, et (iv) aux dommages découlant de l'utilisation ou de l'incapacité à utiliser le support/la rondelle à téléphone intelligent Oral-B, le support à miroir pour téléphone intelligent, ou l'étui de voyage chargeur (« Accessoires »).

2) Utilisation du support à téléphone intelligent

Les accessoires Oral-B inclus avec ce produit ont été conçus pour vous permettre de positionner votre téléphone intelligent d'une manière efficace pendant que vous utilisez l'appui Oral-B. Essayez plusieurs positions avant de déterminer laquelle convient le mieux pour placer votre téléphone intelligent dans le support à téléphone intelligent Oral-B. Assurez-vous de le faire d'une manière qui n'endommagera pas votre téléphone intelligent s'il tombait du support. Ne l'utilisez pas dans les automobiles.

LIMITATION DE RESPONSABILITÉ

DANS LA MESURE AUTORISÉE PAR LA LOI APPLICABLE, EN AUCUN CAS, P&G, SES DISTRIBUTEURS OU FOURNISSEURS NE PEUVENT ÊTRE TENUS RESPONSABLES VIS-À-VIS DE VOUS OU DE TOUTE TIERCE PARTIE, DES DOMMAGES DIRECTS, INDIRECTS, FORTUITS, CONSÉCUTIFS, PARTICULIERS, PUNITIFS OU EXEMPLAIRES DE QUELQUE NATURE QUE CE SOIT SURVENANT À LA SUITE DE L'UTILISATION OU DE L'INCAPACITÉ D'UTILISER LES ACCESSOIRES ORAL-B, INCLUANT, SANS S'Y LIMITER, DES BLESSURES CAUSÉES À DES PERSONNES, DES DOMMAGES À LA

PROPRIÉTÉ, LA PERTE DE VALEUR DE PRODUITS TIERS QUI SONT UTILISÉS AVEC OU À L'INTÉRIEUR DES ACCESSOIRES ORAL-B, OU LA PERTE DE L'USAGE D'UN ACCESSOIRE ORAL-B OU DE PRODUITS TIERS QUI SONT UTILISÉS AVEC OU À L'INTÉRIEUR DES ACCESSOIRES ORAL-B, MÊME DANS LE CAS OÙ P&G AURAIT ÉTÉ AVISÉE DE LA POSSIBILITÉ DE TELS DOMMAGES. SANS QU'EN SOIT LIMITÉE LA PORTÉE DE CE QUI PRÉCÈDE, VOUS COMPRENEZ ET ACCEPTEZ QUE P&G NE PEUT ÊTRE TENUE RESPONSABLE DES DOMMAGES OU DE LA DESTRUCTION D'APPAREILS ÉLECTRONIQUES DU CONSOMMATEUR OU D'AUTRE PROPRIÉTÉ PERSONNELLE À L'INTÉRIEUR OU À L'EXTÉRIEUR DES ACCESSOIRES ORAL-B, OU DE LA PERTE DE DONNÉES CONTENUES DANS CES APPAREILS. EN AUCUN CAS, UNE POURSUITE NE POURRA ÊTRE INTENTÉE CONTRE ORAL-B POUR UNE SOMME EXCÉDANT LE PRIX RÉELLEMENT PAYÉ POUR L'ACHAT DU PRODUIT.

Garantie des brossettes de recharge

La garantie Oral-B sera annulée si les dommages causés au manche électrique rechargeable sont attribuables à l'utilisation de brossettes de recharge d'une marque autre que Oral-B.

Oral-B ne recommande pas l'utilisation de brossettes autres que Oral-B.

- Oral-B n'a aucun contrôle sur la qualité des brossettes autres que Oral-B. Par conséquent, nous ne pouvons pas garantir la performance de nettoyage de brossettes qui ne sont pas de marque Oral-B, tel qu'annoncé au moment de l'achat initial.
- Oral-B ne peut pas assurer le bon ajustement de brossettes autres que Oral-B.
- Oral-B ne peut prédire l'effet à long terme de l'utilisation de brossettes autres que Oral-B sur l'usure du manche.

Toutes les brossettes Oral-B portent le logo Oral-B et répondent aux standards de haute qualité Oral-B. Oral-B ne vend pas de brossettes ou de pièces détachées sous le nom d'autres marques.

Satisfaction garantie ou argent remis!

Essayez Oral-B pendant 60 jours, à partir de la date d'achat. Si vous n'êtes pas entièrement satisfait de ce produit, vous recevrez un remboursement complet sous forme de carte prépayée sans aucune question de notre part. Veuillez retourner le produit et envoyer votre nom, adresse, numéro de téléphone et le reçu de caisse original indiquant le prix et la date de l'achat à l'adresse ci-dessous pour recevoir une carte prépayée du même montant que votre achat (au Canada, les remboursements comprennent la taxe et les frais postaux de première classe par Postes Canada).

Pour les États-Unis seulement :

Satisfaction garantie 60 jours Oral-B
4608 Appliance Drive Suite 2
Belcamp, MD 21017

Pour le Canada seulement :

À l'attention de : Défi 60 jours
Braun MBG
PO Box 12060
Saint-Jean (N.-B.) E2L 5E7

Votre brosse à dents Oral-B doit être retournée dans son emballage original et postée au plus tard 60 jours après la date d'achat. Veuillez prévoir de 6 à 8 semaines pour le traitement de votre demande. Aux É.-U., les frais d'expédition pour retourner le produit sont aux frais du consommateur. Nous sommes désolés, aucun remboursement ne sera effectué si le produit Oral-B a été endommagé par accident, par négligence ou par un usage abusif, ou qu'il a été perdu par la poste.

Des modalités s'appliquent. Pour en savoir plus, veuillez communiquer avec notre service à la clientèle.

Dépannage

Problème	Cause possible	Résolution
APPLI		
Le manche ne fonctionne pas (correctement) avec l'appli Oral-B™.	<ol style="list-style-type: none"> 1. L'appli Oral-B™ est fermée. 2. <i>Bluetooth</i> n'est pas activé sur le téléphone intelligent. 3. La transmission radio est désactivée sur le manche; l'écran d'affichage de transmission radio (7) est éteint. 4. La connexion à <i>Bluetooth</i> est interrompue. 5. Votre téléphone intelligent ne supporte pas <i>Bluetooth</i> 4.0 (ou une version ultérieure)/<i>Bluetooth</i> Smart. 6. Le manche est sur le chargeur branché. 	<ol style="list-style-type: none"> 1. Démarrer l'appli Oral-B™. 2. Activer <i>Bluetooth</i> sur le téléphone intelligent (comme décrit dans son guide de l'utilisateur). 3. Activer la transmission radio en appuyant simultanément sur les boutons marche/arrêt (3) et mode (4) pendant 2 secondes, jusqu'à ce que l'affichage de transmission radio (7) démarre. 4. Refaire le pairage du manche avec le téléphone intelligent via les paramètres de l'appli. Garder le téléphone à proximité pendant l'utilisation. 5. Votre téléphone intelligent doit supporter <i>Bluetooth</i> 4.0 (ou une version ultérieure)/<i>Bluetooth</i> Smart pour se connecter au manche de votre brosse à dents. 6. La transmission radio est désactivée lorsque le manche est placé sur le chargeur branché.
Réinitialiser l'appareil aux réglages en usine.	Retour aux fonctionnalités originales désirées.	Maintenir le bouton marche/arrêt (3) enfoncé pendant 10 secondes jusqu'à ce que tous les voyants lumineux clignotent simultanément deux fois.
BROSSE À DENTS		
Le manche ne fonctionne pas (lors de la première utilisation).	<ol style="list-style-type: none"> 1. Le manche n'a pas été activé. 2. La pile a un niveau de charge très bas; aucun voyant allumé. 	<ol style="list-style-type: none"> 1. Placer brièvement le manche sur le chargeur branché. Cela peut prendre jusqu'à 10 minutes avant que l'indicateur de charge (8) clignote. 2. Charger pendant au moins 30 minutes.
Le manche ne fonctionne pas avec le SmartGuide existant de la maison.	<ol style="list-style-type: none"> 1. La synchronisation avec le SmartGuide existant a échoué. 2. La transmission radio est désactivée; l'écran d'affichage à transmission radio (7) est éteint. 3. SmartGuide n'est pas compatible avec le manche. 4. Deux manches sont déjà assignés à SmartGuide. 5. La fonctionnalité de l'appli est désactivée. 	<ol style="list-style-type: none"> 1. Synchroniser (de nouveau) le(s) manche(s) (existants) via les paramètres de SmartGuide dans le compartiment à pile SmartGuide : Appuyer sur « h/min » pendant 3 seconds. Mettre en marche le manche que vous désirez synchroniser puis mettre en marche le second manche à synchroniser. Appuyer sur « h/min » ou sur « set » pour sortir du mode de synchronisation. 2. Activer la transmission radio en appuyant simultanément sur le bouton marche/arrêt (3) et le bouton mode (4) pendant 2 secondes jusqu'à ce que s'affiche transmission radio (7). 3. Le manche ne peut être utilisé avec le SmartGuide existant. 4. Seulement 2 manches peuvent être synchronisés. Modifier la synchronisation des manches via les paramètres SmartGuide (voir 1). 5. SmartGuide peut être désactivé durant l'utilisation des fonctionnalités spéciales de l'appli. Vous pouvez également (dés)activer n'importe quelle communication SmartGuide via l'appli.

<ol style="list-style-type: none"> 1. Brefs sons saccadés/voyant lumineux vert clignotant toutes les 30 secondes ou après 2 minutes. 2. Le manche n'a aucun minuteur. 	<ol style="list-style-type: none"> 1. Minuteur « Professionnel » (Professionnel) ou minuteur « 2 minutes » activé. 2. Le minuteur a été modifié/désactivé dans l'appli. 	<ol style="list-style-type: none"> 1. Régler le minuteur à 2 minutes (sons saccadés/voyant clignotant après 2 min) ou à « Professionnel » (Professionnel) (sons saccadés/voyant clignotant toutes les 30 secondes). Suivre les directives sous « Timer setup » (Personnalisation du minuteur). 2. Utiliser l'appli pour modifier les paramètres du minuteur ou réinitialiser les paramètres par défaut (voir App Trouble Shootings (Dépannage de l'appli)).
<p>Le manche ne charge pas et clignote.</p>	<p>La température ambiante pour charger ne doit pas dépasser (< 0 °C et > 60 °C).</p>	<p>La température ambiante recommandée pour charger l'appareil est de 5 °C à 35 °C.</p>

POUR LE CANADA SEULEMENT

Garantie limitée de 2 ans

Si l'appareil présente un défaut de fonctionnement, au cours de la période stipulée par la garantie, causé par un vice de matériau ou de fabrication et que le consommateur retourne l'appareil à un centre de services autorisé, Braun Canada, à sa discrétion, réparera ou remplacera l'appareil sans frais additionnels pour le consommateur. La présente garantie ne couvre pas tout produit endommagé par chute, altération, réparation ou tentative de réparation par une agence de services non autorisée, mauvais usage ou usage abusif. La présente garantie ne couvre pas les éléments qui auront été modifiés ou utilisés à des fins commerciales.

Cet appareil possède un module radio approuvé *Bluetooth* Smart. La garantie de l'appareil ne concerne pas l'échec d'établir une connexion *Bluetooth* Smart à des téléphones intelligents précis, sauf si le module radio *Bluetooth* de cet appareil est endommagé. Les appareils *Bluetooth* sont sous la garantie de leur fabricant et non sous celle d'Oral-B. Oral-B n'influence pas les fabricants ni ne leur émet de recommandations; conséquemment, Oral-B n'est aucunement responsable du nombre d'appareils compatibles à nos systèmes *Bluetooth*.

Oral-B se réserve le droit d'effectuer sans préavis toute modification technique ou tout changement jugés nécessaires à l'implémentation au système des caractéristiques de l'appareil, de l'interface ou de la structure du menu pour veiller à ce que les systèmes Oral-B fonctionnent avec fiabilité.

Dans la mesure permise par la loi, Braun Canada ne pourra être tenue responsable de la perte du produit, de la perte de temps, du désagrément, du préjudice commercial ou des dommages spéciaux ou indirects. Les dispositions de la présente garantie s'ajoutent aux garanties légales et autres droits et recours prévus par les lois provinciales applicables et ne modifient ou ne diminuent en rien ces garanties, droits et recours.

Comment obtenir des services au Canada

Si ce produit devait avoir besoin d'un service après-vente, composez le 1-800-566-7252 pour que l'on vous dirige vers le centre de services autorisé Oral-B le plus près de chez vous.

Pour obtenir des services :

- A. Apportez le produit au centre de services Oral-B autorisé de votre choix; ou
- B. Expédiez le produit au centre de services Oral-B autorisé de votre choix. Emballez le produit correctement. Envoyez le produit port payé et assuré (recommandé). Incluez une copie de votre preuve d'achat afin de nous permettre de vérifier la couverture de la garantie, s'il y a lieu.

Pour obtenir des pièces originales Oral-B et des accessoires :

Communiquez avec un centre de services autorisé Oral-B.

Pour connaître le centre de services autorisé Oral-B le plus près de chez vous, veuillez composer le 1-800-566-7252.

Pour joindre un représentant du service à la clientèle Oral-B :

Veuillez composer le 1-800-566-7252.

Déclaration de conformité

Cet appareil est conforme aux critères CNR exempts de licence d'Industrie Canada. Son fonctionnement est soumis aux deux conditions suivantes : (1) Cet appareil ne doit pas causer d'interférence nuisible et (2) cet appareil doit accepter toutes les interférences reçues, y compris celles susceptibles d'entraîner un fonctionnement indésirable.