

ON • MARCHÉ • ENCENDIDO • LIGAR

1 Shake gently to wake. Secouer légèrement pour le réveiller. Sacude suavemente para despertarlo. Agite levemente para acordá-lo.

2 Set body down on a flat surface and allow to settle. Déposer le corps et le laisser se stabiliser. Apoya el cuerpo sobre una superficie plana y deja que se estabilice. Coloque o corpo sobre uma superfície plana e espere ele se estabilizar.

3 Place head on body. Placer la tête sur le corps. Coloca la cabeza sobre el cuerpo. Coloque a cabeça sobre o corpo.

4 Press the controller button LEFT or RIGHT for 2 seconds. BB-8's head will align itself to the correct upright position. Appuyer sur le bouton GAUCHE ou le bouton DROITE pendant 2 secondes. La tête de BB-8 se mettra au niveau sur le dessus du corps. Presiona el botón del control remoto hacia la IZQUIERDA o DERECHA durante 2 segundos. La cabeza de BB-8 volverá a la posición vertical. No controle, aperte e segure por 2 segundos o botão ESQUERDA ou o botão DIREITA para a cabeça do BB-8 se posicionar corretamente sobre o corpo.

Roll forward
Avancer
Rodar hacia adelante
Role para a frente

Rotate left
Pivoter vers la gauche
Rotación izquierda
Gire para a esquerda

Roll left
Rouler vers la gauche
Rodar hacia la izquierda
Role para a esquerda

Roll back
Reculer
Rodar hacia atrás
Role para trás

Rotate right
Pivoter vers la droite
Rotación derecha
Gire para a direita

Roll right
Rouler vers la droite
Rodar hacia la derecha
Role para a direita

**OFF
ARRÊT
APAGADO
DESLIGAR**

Hold upside-down for 2 seconds to turn off. Careful: Don't drop BB-8's head!
Tenir à l'envers pendant 2 secondes pour éteindre. Attention: Ne pas échapper la tête!
Sostenlo cabeza abajo por 2 segundos para apagarlo. Cuidado: ¡Que no se te caiga la cabeza de BB-8!
Segure de cabeça para baixo por 2 segundos para desligar. Cuidado: Não deixe a cabeça do BB-8 cair!

BB-8™ will go to sleep when inactive for 5 minutes.
BB-8 s'endort après 5 minutes d'inactivité.
BB-8 se duerme cuando queda inactivo por más de 5 minutos.
O BB-8 entrará no modo inativo quando ficar parado por 5 minutos.

TIPS • CONSEILS • CONSEJOS • DICAS

- RE-ATTACH BB-8'S HEAD: Set body down on a flat surface and allow to settle. Place head on body. Press the controller button LEFT or RIGHT for 2 seconds. BB-8's head will align itself to the correct upright position.
- For best performance, aim controller directly at BB-8.
- Make sure controller is less than 10 feet away from BB-8.
- Remote control operates on infrared frequencies; sunlight and some indoor lighting may interfere with communication between controller and BB-8.
- Recommended for indoor use only. Use on flat surfaces.
- Keep away from dirt and water.
- REMETTRE LA TÊTE DE BB-8: Déposer le corps et le laisser se stabiliser. Placer la tête sur le corps. Appuyer sur le bouton GAUCHE ou le bouton DROITE pendant 2 secondes. La tête de BB-8 se mettra au niveau sur le dessus du corps.
- La télécommande doit se trouver à l'intérieur d'un rayon de 3 mètres de BB-8.
- Comme la télécommande émet des signaux infrarouges, la lumière du soleil et certains éclairages intérieurs peuvent nuire à la communication entre la télécommande et BB-8.
- Recommandé pour un usage intérieur seulement. Utiliser sur des surfaces planes.
- Tenir loin de la saleté et de l'eau.
- PARA VOLVER A FIJAR LA CABEZA DE BB-8: Apoya el cuerpo sobre una superficie plana y deja que se estabilice. Coloca la cabeza sobre el cuerpo. Presiona el botón del control remoto hacia la IZQUIERDA o DERECHA durante 2 segundos. La cabeza de BB-8 volverá a la posición vertical.
- Asegúrate de que el control se encuentre a menos de 3 metros de BB-8.
- Como el control remoto emite señales infrarrojas, la luz del sol y algunas luces de interior pueden interferir en la comunicación entre el control remoto y BB-8.
- Se recomienda usarlo al interior solamente. Usar sobre superficies planas.
- Manténlo lejos del polvo y el agua.
- REPOSICIONAR A CABEÇA DO BB-8: Coloque o corpo sobre uma superfície plana e espere ele se estabilizar. Coloque a cabeça sobre o corpo. No controle, aperte e segure por 2 segundos o botão ESQUERDA ou o botão DIREITA para a cabeça do BB-8 se posicionar corretamente sobre o corpo.
- Certifique-se de que o controle esteja a menos de 3 metros de distância do BB-8.
- Como o controle remoto opera em frequências de infravermelho, a luz do sol e certas iluminações interiores podem interferir na comunicação entre o controle e o BB-8.
- Recomendado para uso em ambientes fechados. Use em superfícies planas.
- Mantenha longe de sujeira e água.

► STARWARS.COM/THEFORCEAWAKENS Websites not available in all languages. • Sites Web non disponibles dans toutes les langues. • Websites não disponíveis em todas as línguas.

► STARWARS.HASBRO.COM Websites not available in all languages. • Sites Web non disponibles dans toutes les langues. • Websites não disponíveis em todas as línguas.

Some poses may require additional support. • Certaines positions requièrent un soutien supplémentaire. Algunas poses pueden necesitar soporte adicional. • Algumas posições requerem apoio adicional. Product and colors may vary. Retain this information for future reference. © & ™ Lucasfilm Ltd. ©* and/or TM* & © 2015 Hasbro, Pawtucket, RI 02861-1059 USA. All Rights Reserved. TM & © denote U.S. Trademarks. Le produit et les couleurs peuvent varier. Conservez cette information pour référence ultérieure. ©* y/o TM* © 2015 Hasbro. Tous droits réservés. HASBRO CANADA, LONGUEUIL, QC, CANADA J4G 1G2. US/CANADA TEL. 1-800-255-5516. El producto y los colores pueden variar. Conserve esta información para futuras referencias. ©* y/o TM* & © 2015 Hasbro. Todos los derechos reservados. Centro de Servicio para México: TEL. 5876-2998 y para el interior de la República TEL. 01-800-7-12-62-25. centrodeserviciomexico@hasbro.com O produto e as cores podem variar. Guardar para eventuais consultas. ©* e/ou TM* & © 2015 Hasbro. Todos os direitos reservados. Caso você tenha alguma dúvida sobre este produto, envie e-mail para: sac@hasbro.com

<p>CAUTION: Hair entanglement may result if child's hair comes in contact with moving parts of toy. Adult supervision is required.</p>	<p>ATTENTION: Les cheveux de l'enfant peuvent s'emmêler dans les pièces mobiles du jouet. La surveillance d'un adulte est requise.</p>
<p>PRECAUCIÓN: El cabello del niño puede enredarse al estar en contacto con las piezas móviles del juguete. Requiere la supervisión de un adulto.</p>	<p>CUIDADO: Os cabelos das crianças podem se enroscar nas peças em movimento do brinquedo. Necessária a supervisão de um adulto.</p>
<p>WARNING: CHOKING HAZARD—Small parts. Not for children under 3 years.</p>	<p>MISE EN GARDE: RISQUE D'ÉTOUFFEMENT—Petites pièces. Déconseillé aux enfants de moins de 3 ans.</p>
<p>ADVERTENCIA: PELIGRO DE ASFIXIA—Piezas pequeñas. No es para niños menores de 3 años.</p>	<p>ATENÇÃO: Não recomendável para crianças menores de 3 anos por conter partes pequenas que podem ser engolidas.</p>

STAR WARS
THE FORCE AWAKENS

AGE • EDAD • IDADE 5+

REMOTE CONTROL
BB-8™
TÉLÉCOMMANDÉ
A CONTROL REMOTO
COM CONTROLE REMOTO

Body and head contain magnets. Le corps et la tête contiennent des aimants. El cuerpo y la cabeza contienen imanes. O corpo e a cabeça contém ímãs.

TO INSERT BATTERIES POUR INSTALLER LES PILES PARA COLOCAR LAS BATERÍAS COMO INSERIR AS PILHAS

4x 1.5V AA ALKALINE BATTERIES

Use a Phillips/cross head screwdriver (not included).

4 PILES ALCALINES AA DE 1,5 V REQUISES

Utiliser un tournevis cruciforme (non inclus).

4 BATERÍAS ALCALINAS AA DE 1,5 V

Requiere un destornillador en cruz (no incluido).

4 PILHAS ALCALINAS AA DE 1,5 V

Utilize uma chave Phillips (não incluída).

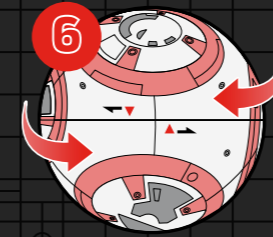
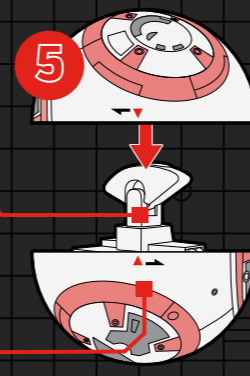
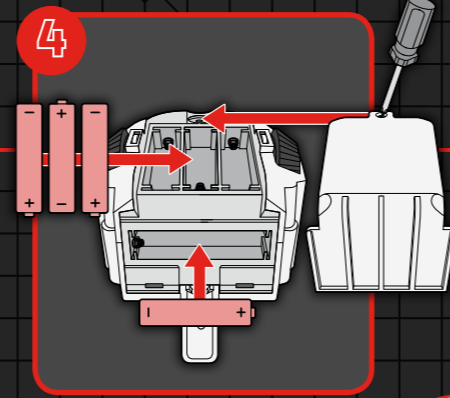
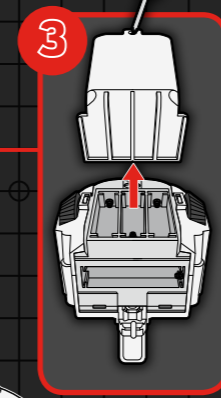
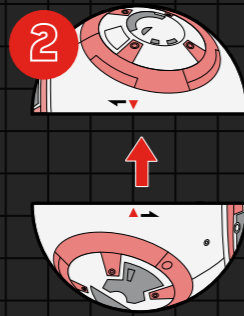
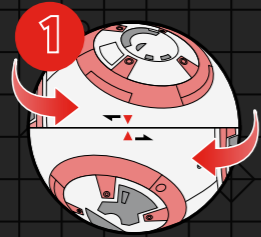

Twist counter-clockwise.
Tourner dans le sens antihoraire.
Gira en sentido contrario a las manecillas del reloj.
Gire em sentido anti-horário.

Align arrows, then twist clockwise.
Aligner les flèches et tourner dans le sens horaire.
Alinea las flechas y gira en sentido de las manecillas del reloj.
Alinhe as setas e gire em sentido horário.

TO INSERT BATTERIES POUR INSTALLER LES PILES PARA COLOCAR LAS BATERÍAS COMO INSERIR AS PILHAS

2x 1.5V AAA ALKALINE BATTERIES

Use a Phillips/cross head screwdriver (not included).

2 PILES ALCALINES AAA DE 1,5 V REQUISES

Utiliser un tournevis cruciforme (non inclus).

2 BATERÍAS ALCALINAS AAA DE 1,5 V

Requiere un destornillador en cruz (no incluido).

2 PILHAS ALCALINAS AAA DE 1,5 V

Utilize uma chave Phillips (não incluída).

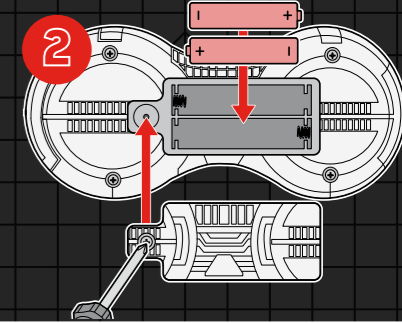
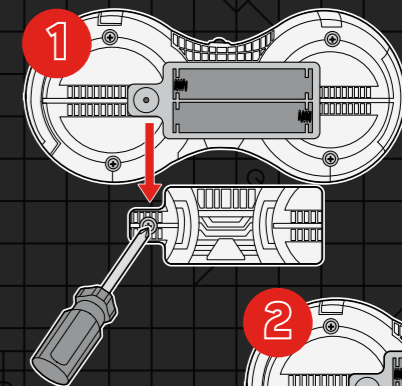

IMPORTANT: BATTERY INFORMATION

⚠ CAUTION:

- As with all small batteries, the batteries used with this product should be kept away from small children who still put things in their mouths. If they are swallowed, promptly see a doctor and have the doctor phone (202) 625-3333 collect. If you reside outside the United States, have the doctor call your local poison control center.
- TO AVOID BATTERY LEAKAGE
 - Always follow the instructions carefully. Use only batteries specified and be sure to insert them correctly by matching the + and - polarity markings.
 - Do not mix old batteries and new batteries or standard (carbon-zinc) with alkaline batteries.
 - Remove exhausted or dead batteries from the product.
 - Remove batteries if product is not to be played with for a long time.
 - Do not short-circuit the supply terminals.
 - RECHARGEABLE BATTERIES: Do not mix these with any other types of batteries. Always remove from the product before recharging. Recharge batteries under adult supervision. DO NOT RECHARGE OTHER TYPES OF BATTERIES.
- Should this product cause, or be affected by, local electrical interference, move it away from other electrical equipment.

Reset (switching off and back on again or removing and re-inserting batteries) if necessary.

DÉTAILS IMPORTANTS SUR LES PILES

⚠ ATTENTION:

- Comme pour toute pile de petite taille, garder celles utilisées avec ce produit hors de la portée des enfants qui portent encore des objets à leur bouche. Si elles sont avalées, se rendre sans tarder chez un médecin et lui demander d'appeler le centre antipoison local.
- POUR ÉVITER LES RISQUES DE FUITES
 - Suivre les directives. N'utiliser que les piles recommandées et les insérer en respectant le sens des polarités + et - inscrites sur le produit.
 - Ne pas utiliser de vieilles piles avec des piles neuves, ni de piles alcalines avec des piles standard au carbone-zinc.
 - Toujours retirer les piles faibles ou déchargées du produit.
 - Retirer les piles si le produit ne sera pas utilisé pendant un certain temps.
 - Ne pas court-circuiter les bornes d'alimentation.
 - PILES RECHARGEABLES: Ne pas utiliser celles-ci avec d'autres types de piles. Les retirer du produit avant de les recharger sous la surveillance d'un adulte. NE PAS

RECHARGER LES AUTRES TYPES DE PILES.

- Si ce produit provoque de l'interférence ou s'il en est affecté, il faut l'éloigner d'autres appareils électriques et procéder, si nécessaire, à une remise à l'état initial en l'éteignant et en le rallumant, ou encore en retirant et réinsérant ses piles.

INFORMACIÓN IMPORTANTE SOBRE LAS BATERÍAS

⚠ PRECAUCIÓN:

- Al igual que con las baterías pequeñas, las baterías incluidas en este product deben mantenerse fuera del alcance de los niños. Si fueran ingeridas, consulte a un médico inmediatamente.
- PARA EVITAR QUE LAS BATERÍAS SE DERRAMEN
 - Siga cuidadosamente las instrucciones. Utilice sólo las baterías recomendadas y colóquelas respetando la polaridad + y - inscrita en el juguete.
 - No mezcle baterías gastadas con baterías nuevas, ni baterías alcalinas con baterías estándar (carbón/zinc).
 - Retire las baterías débiles o gastadas del juguete.
 - Retire las baterías del juguete en caso de que éste quede inactivo por un largo período.
 - No origine cortocircuitos en los bornes del

compartimento de las baterías.

- BATERÍAS RECARGABLES: No las combine con otros tipos de baterías. Retírelas siempre del juguete antes de recargarlas bajo la supervisión de un adulto. NO RECARGUE OTROS TIPOS DE BATERÍAS.
- Si el juguete provoca interferencias o es afectado por ellas, debe alejarlo de aparatos eléctricos y, si fuera necesario, reinicializarlo encendiéndolo y apagándolo, o bien sacando y reinsertando sus baterías.

IMPORTANTE: INFORMAÇÕES SOBRE AS PILHAS E BATERIAS

⚠ ATENÇÃO:

- Siga corretamente as instruções contidas no Manual de Instruções do Brinquedo. Insira corretamente as pilhas e baterias de acordo com as polaridades + ou -. As pilhas e baterias utilizadas nesse produto devem ser mantidas fora do alcance das crianças. Se engolidas, procure atendimento médico imediatamente.
- Não misture pilhas e baterias novas com pilhas e baterias usadas, ou do tipo carbono-zinco com tipo alcalinas.
- Não recarregar pilhas e baterias não recarregáveis.
- Só devem ser utilizadas pilhas e baterias do tipo recomendado ou um similar.
- As pilhas e baterias descarregadas devem ser retiradas do

brinquedo.

- Atente-se para não causar curto-circuito nos terminais.
- No caso da não utilização do produto por um longo período, favor remover as pilhas e baterias.
- No caso deste produto apresentar ou ser afetado por interferência elétrica local, por favor, remova-o de perto de qualquer outro aparelho elétrico. Caso seja necessário, reinicie o aparelho apertando o botão de desligar e ligue-o novamente em seguida, ou, recoloca as pilhas e baterias.
- PILHAS E BATERIAS RECARREGÁVEIS: Não misture pilhas e baterias recarregáveis com nenhum outro tipo de pilha ou bateria. Remova as pilhas e baterias do produto antes de recarregá-las (se puderem ser retiradas). O processo de recarga deverá ser supervisionado por um adulto.

FCC STATEMENT

This device complies with Part 15 of the FCC Rules. Operation is subject to the following two conditions: (1) This device may not cause harmful interference, and (2) this device must accept any interference received, including interference that may cause undesired operation.

NOTE: This equipment has been tested and found to comply with the limits for a Class B digital device, pursuant to Part 15 of the FCC Rules. These limits are designed to provide reasonable protection against harmful interference in a residential installation. This equipment generates, uses, and can radiate radio frequency energy, and, if not installed and used in accordance with the instructions, may cause harmful interference to radio communications. However, there is no guarantee that interference will not occur in a particular installation. If this

equipment does cause harmful interference to radio or television reception, which can be determined by turning the equipment off and on, the user is encouraged to try to correct the interference by one or more of the following measures

- Reorient or relocate the receiving antenna.
- Increase the separation between the equipment and the receiver.
- Consult the dealer or an experienced radio/TV technician for help.

CAUTION: Changes or modifications to this unit not expressly approved by the party responsible for compliance could void the user's authority to operate the equipment.

DÉCLARATION DE LA FEDERAL COMMUNICATIONS COMMISSION

Cet équipement est conforme à la Section 15 des règlements de la FCC. Son fonctionnement est soumis aux deux conditions suivantes: [1] Cet équipement ne peut causer d'interférence nuisible; [2] cet équipement doit pouvoir fonctionner même s'il capte de l'interférence, incluant celle pouvant provoquer un fonctionnement indésirable.

NOTE: Cet équipement a été testé et est conforme aux limites d'un instrument numérique de classe B de la Section 15 des règlements de la FCC. Ces limites ont été établies pour assurer une protection raisonnable contre les brouillages préjudiciables dans une installation résidentielle. Cet équipement produit, utilise et peut rayonner des fréquences radioélectriques et, s'il n'est pas monté et utilisé conformément aux instructions, peut créer un brouillage préjudiciable aux radiocommunications. Cependant, ces limites ne garantissent pas qu'il n'y aura pas d'interférence dans une installation particulière. Si ce jouet produit un brouillage préjudiciable aux transmissions télévisuelles ou radiophoniques, ce qui peut se déceler à la mise en marche et à l'arrêt du jouet, l'utilisateur devrait corriger la situation en suivant une ou plusieurs des mesures suivantes:

- réorienter ou replacer l'antenne de réception;
- augmenter la distance entre l'équipement et le récepteur;
- démarrer l'aide d'un marchand ou d'un technicien en radio et télévision.

ATTENTION: Toute modification ou altération apportée à cet appareil, sans autorisation expresse de la partie responsable de sa conformité, peut révoquer à l'utilisateur son droit de l'utiliser.

CAN ICES-3 (B)/NMB-3(B)