

Bowers & Wilkins

PI3
Wireless
Headphones

Welcome to Bowers & Wilkins and PI3

Thank you for choosing Bowers & Wilkins. When John Bowers first established our company, he did so in the belief that imaginative design, innovative engineering and advanced technology were keys that could unlock the enjoyment of audio in the home. His belief is one that we continue to share and inspires every product we design, tailored for new audio experiences outside of the home.

The Bowers & Wilkins PI3 are high performance in-ear headphones designed to deliver the highest quality mobile personal audio experience combined with the convenience of wireless operation in a compact easy to wear design. This manual will tell you everything you need to know to get the most from your PI3 headphones.

PI3 features exclusive custom designed Hybrid Dynamic-Balanced Armature drive units, paired with two separate dedicated amplifiers producing a wide, accurate soundstage.

PI3 incorporates a rechargeable battery pack. When fully charged the battery pack can provide up to 8 hours of continuous wireless media streaming at average playback volume levels.

1. PI3 Carton Contents

- PI3 headphones
- Storage case
- USB-C charging cable
- Ear tips (small, medium and large)
- Ear stabilisers (small, medium and large)
- Document pack

2. Getting to know your PI3

2.1 Switching Headphones On and Off

Diagram 1 illustrates Power button functionality.

Switching On

The Power button is located on the left control unit. Press and hold the Power button for 2 seconds. An audible cue will be presented and the LED indicator will light up in either green, amber or red displaying the current charge level.

Switching Off

Press and hold the Power button for 2 seconds. An audible cue will be presented and the headphones will power down when the LED indicator is no longer lit.

2.2 Headphone Controls

Diagram 2 illustrates the headphone controls. The following buttons on the right control unit are used to for media playback:

Function	Action
Play or pause	Press the Multi-function button once.
Play to next track	Press the Multi-function button twice in quick succession. <i>Note: functionality dependent on source device.</i>
Play previous track	Press the Multi-function button three times in quick succession. <i>Note: functionality dependent on source device.</i>
Increase Volume	Press the Volume + button.
Lower Volume	Press the Volume - button.

The following buttons on the right control unit are used for phone call functionality:

Function	Action
Answer or end call	Press the Multi-function button once.
Answer an incoming call	When incoming call occurs, press the Multi-function button once.
Decline an incoming call	When incoming call occurs, hold the Multi-function for 2 seconds.
Switch between two calls	With two calls active, press the Multi-function button twice.
Merge two calls	With two calls active, hold the Multi-function button for 1 second.
Toggle mute	While on a call, press the Multi-function button three times.

2.3 Status Indicator

The status LED indicator is located on the right control unit, Diagram 3 explains the illumination states.

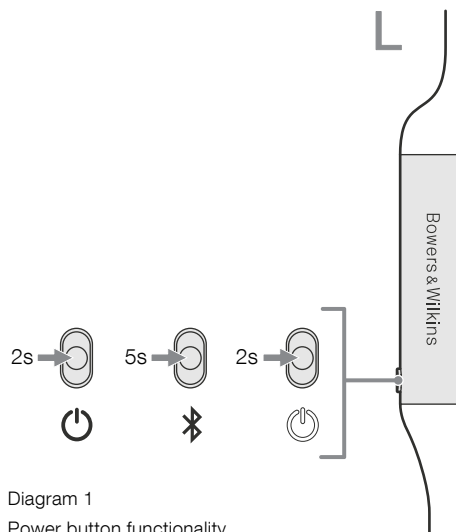

Diagram 1
Power button functionality

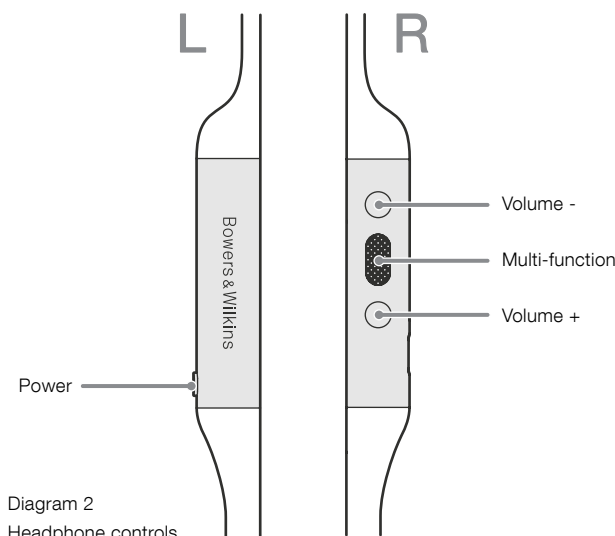

Diagram 2
Headphone controls

Illumination	Operational state
White	Battery charge > 30%
Amber	Battery charge between 30% and 10%
Red	Battery charge < 10%
Red flashing	Battery charge insufficient for headphone operation
Blue flashing	Pairing mode enabled
Blue (2 sec solid)	Pairing successful
Blue flashing (calls)	Incoming call
Green flashing	Rapid charging
Green solid	Battery charge full, trickle charging

Diagram 3
Status indicator illuminations

3. Battery Charging and Power Saving

Your PI3 comes with the battery partially charged may be used immediately. For best practice we recommend to fully charge the headphones before first use. Please allow up to 3 hours for full charge. The headphones can be used while charging.

To charge:

1. Please use the supplied charging cable and connect the USB-A plug to a wall charger or a powered computer USB-A socket.
2. Then connect the USB-C end to the headphones USB-C socket

Note: During charging, the headphone indicator will flash green. When fully charged, the indicator will remain illuminated. See Diagram 3 for status indicator details.

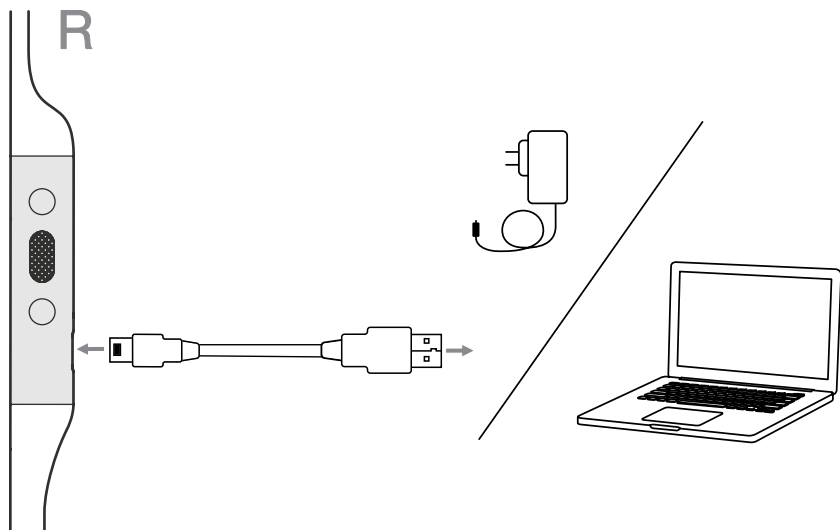

Diagram 4
USB-C cable connection

3.1 Auto Power Off

PI3 features smart power management. If no audio is being streamed or played after 15 minutes, PI3 will automatically disconnect Bluetooth and power down to save battery life.

With the app, you can customise how long the headphones will wait before auto power off, please see Standby Timer under Settings in the app.

4. Wearing Your Headphones

Wearing your headphones correctly will help ensure you get the best possible experience, see Diagram 5. Like many in-ear headphones, the PI3 earpieces are designed to seal the ear canal in order to perform optimally. The earpieces are also designed be used with the stabiliser fins and must be installed prior to use.

Both ear tips and stabiliser fins come in three sizes (small, medium and large). Finding the proper size for your ear is critical to obtaining a good seal and ensure PI3 performs optimally.

1. Identify the left and right earpieces by finding the identification legends located on the interior of each cable near the earpieces. Hold PI3 by the left and right control units and hang the headphone around your neck comfortably, the earpieces should be at equal length.
2. Place the earphones in your ear so that the tips sit comfortably at the opening of the ear canal.
3. Ensure the stabiliser fins are sitting comfortably in the ear. Try another size if they do not fit. Different sized ear tips and stabiliser fins can be used to ensure the best possible fit.

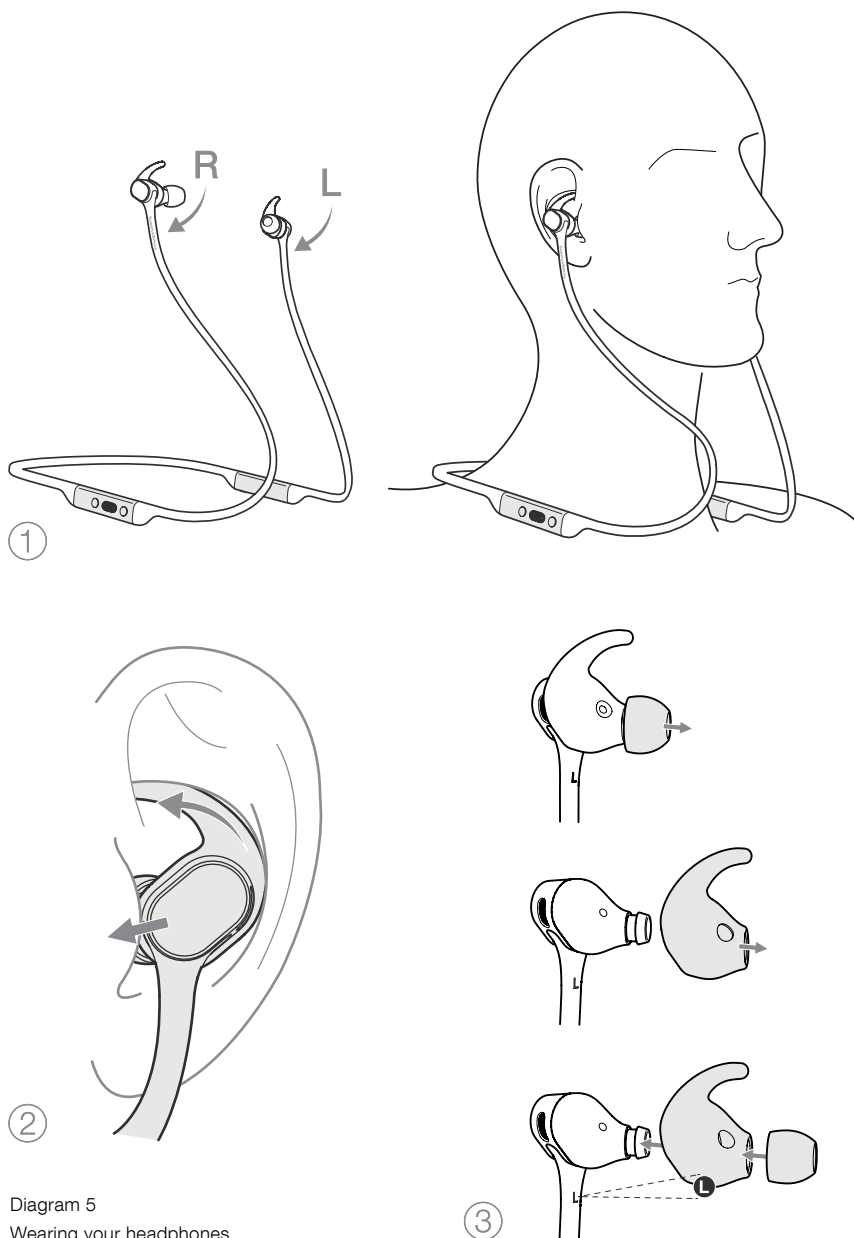

Diagram 5
Wearing your headphones

5. Bluetooth Connection

5.1 Pairing

PI3 is designed to stream media wirelessly from Bluetooth audio devices, such as smartphones, tablets or personal computers. To do so, the headphone and device (source) must first be paired, see Diagram 6.

1. The first time you switch on your headphones, Bluetooth pairing mode will be enabled, the indicator will flash blue. If pairing mode is not enabled, press and hold the power button for 5 seconds, let go when the indicator blinks blue and when an audible cue is presented.
2. Ensure the Bluetooth feature is enabled on the audio device, PI3 will appear in the discovery list, select it to pair.
3. The indicator will flash blue while pairing is in progress, this will change to solid blue and an audible cue presented when pairing is successful.

Your headphones will remember up to eight paired Bluetooth devices. Repeat the above steps to pair more devices.

Note: Your headphones will automatically exit Bluetooth pairing mode if no device is paired within 5 minutes. If pairing fails, the indicator will rapid flash blue, please try pairing again.

5.2 Multiple Bluetooth Connections

PI3 can connect up to two devices at the same time, but note that you can only play audio or take calls from one device at a time.

To switch between two devices:

1. Pause audio on the first device, or use the PI3 multi-function button.
2. Play audio from the second device and the headphone will switch over.

When streaming audio, receiving a call on the second device will automatically pause playback and the call will be routed automatically to your headphones. Ending the call will automatically resume playback from the first device.

5.3 Disconnect from a Device

You can quickly disconnect PI3 from a device by pressing the Power button two times in quick succession, an audible tone will be presented indicating successful disconnection.

Alternatively, you can manage connection in further detail using the Bowers & Wilkins Headphones app under Connections.

5.4 Setting Up Headphones with the App

The Bowers & Wilkins Headphones app provides extended setup. The app also provides further customisations such as voice prompt, standby time, connection management and headphone software updates. The app is available as a free download on iOS and Android devices.

To add your headphones:

1. From your mobile device, download and install the Bowers & Wilkins Headphones app.
2. Launch the app, then read and follow the instructions pertaining app notification and permissions.
3. After reaching the main screen, simply tap + and following the in-app instructions.

5.5 Headphone Software Updates

Bowers & Wilkins will occasionally make available software updates that refine and optimise the performance of your headphones or add new features.

The Bowers & Wilkins Headphones app will notify you when a software update is available, tap on the notification and the follow in-app instructions.

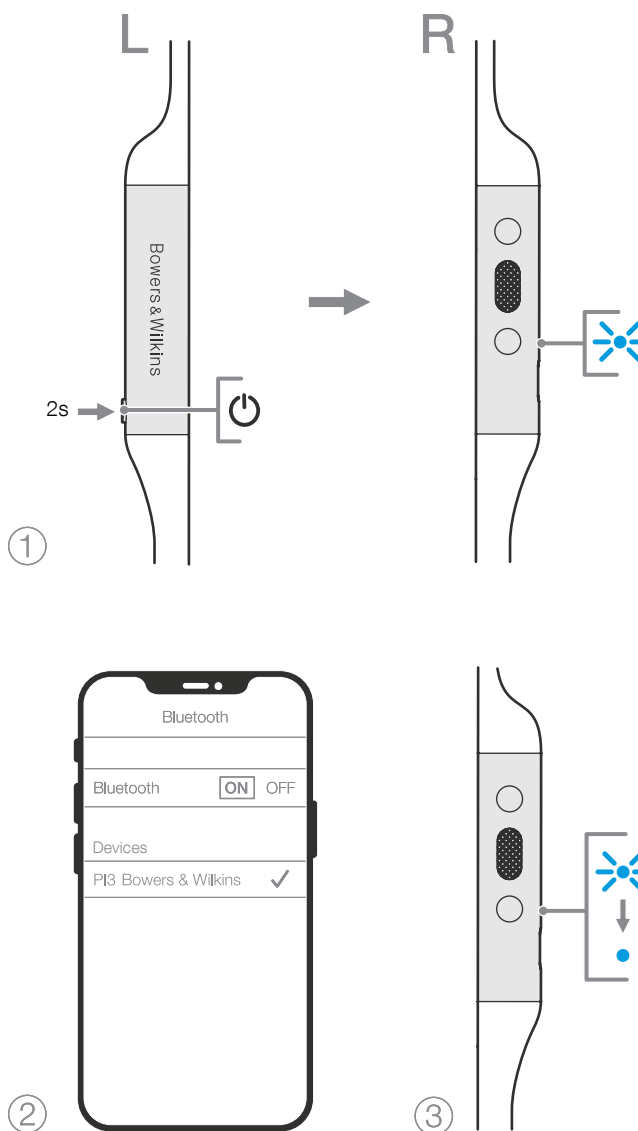

Diagram 6
Bluetooth pairing

6. Power Cycle and Reset

6.1 Power Cycle

You can power cycle your PI3, simultaneously hold the Volume + and Volume - buttons for 10 seconds until the indicator LED extinguishes, let go when the indicator lights up again. Rebooting your headphones will not reset their internal settings or clear the paired device history.

6.2 Reset to Default

You can clear the paired device history and restore all settings to their defaults. With PI3 powered on, simultaneously hold the Volume +, Volume - and Power buttons for 10 seconds until the indicator LED extinguishes, let go when the indicator lights up again, the headphones will be ready to pair to a device. Alternatively, you can reset from the Bowers & Wilkins Headphones app, please see Reset under Settings in the app

7. Care & Maintenance

7.1 Storing Your PI3

Taking care of your PI3 will ensure they continue to deliver the best performance and experience.

When not used, stow your headphones using the included storage pouch, see Diagram 7. It is recommended the headphones are first powered off:

1. With the headphones not worn, take the neckband and form a single loop.
2. Bundle the loop and control units together in one hand. With the free hand, clip the earpieces together and loop the earbuds over the bundle.
3. The opening of the pouch can be pinched open, slide the headphones in, then ensure the opening is closed and no parts of the headphones are sticking out.

7.2 Cleaning Your PI3

Your PI3 can be cleaned by a soft, damp microfiber cloth, gently wipe or dab clean. Removable pieces such as ear tips and stabiliser fins should be taken off and cleaned separately.

If you notice wax and residue accumulation on the sound tubes, take a cotton swab or soft brush and gently wipe away.

- Do NOT aggressively rub or use an abrasive tool to clean.
- Do NOT use paper towels, napkins or tissue as they will leave residue.
- Do NOT use cleaning detergents, soapy water, polish or chemical cleaners.
- Do NOT wash or submerge all or parts of the headphones in liquid.

8. Support

Should you require further help or advice regarding your PI3 please visit the Headphones support site here www.bowerswilkins.com/support.

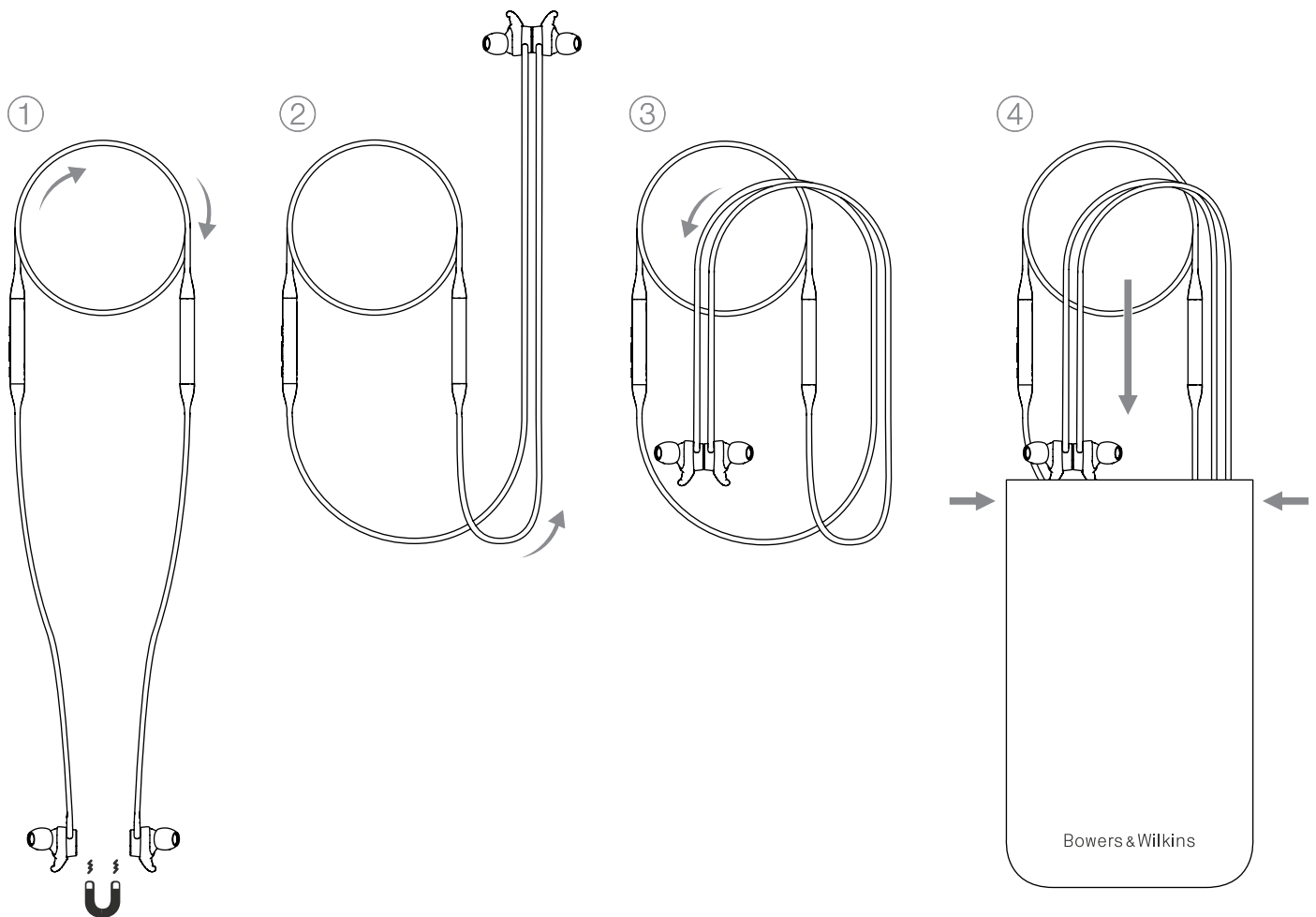

Diagram 7
Storing your headphones

Specifications

Wearing Style	Bluetooth Wireless In-Ear Headphone
Technical Features	World-first fully active 2-way wireless earbuds Magnetic Clipping Earpieces Bluetooth 5.0 with aptX-Adaptive technology USB-C charging and audio interface
Bluetooth Codecs	AptX-Adaptive AptX-HD AptX-Classic AAC SBC
Bluetooth Profiles	A2DP v1.3.1 AVRCP v1.6.1 HFP v1.7.1 HSP v1.2 BLE GATT (Generic Attribute Profile)
Drive Units	2 x ø 9.2mm full range 2 x Balanced Armature
Microphones	1x mics for telephony (CVC1 – Clear Voice Communication v1)
Frequency Range	10Hz to 30kHz
Distortion (THD)	<0.3% (1kHz/10mW)
Battery Type	Rechargeable Lithium Polymer
Battery Life & Charging	8 hrs Bluetooth, 2hrs with 15min charge
Inputs	Bluetooth, USB-C audio
In Box Accessories	20cm USB-A to USB-C cable, Storage Pouch, Ear Tips (S, M, L) & Stability Fins (S, M, L)
Weight	31 grams

Environmental Information

This product complies with international directives, including but not limited to the Restriction of Hazardous Substances (RoHS) in electrical and electronic equipment, the Registration, Evaluation, Authorisation and restriction of Chemicals (REACH) and the disposal of Waste Electrical and Electronic Equipment (WEEE). Consult your local waste disposal authority for guidance on how properly to recycle or dispose of this product.

Bienvenue chez Bowers & Wilkins et au PI3

Merci d'avoir choisi Bowers & Wilkins. Quand John Bowers a créé notre société, il l'a fait avec la conviction qu'une conception imaginative, une ingénierie innovante et une technologie de pointe seraient les clés qui pourraient libérer le plaisir de l'audio à domicile. Cette conviction continue d'inspirer chaque produit que nous concevons, et s'applique aujourd'hui aux nouvelles expériences audio nomades.

Le PI3 de Bowers & Wilkins est un casque intra-auriculaire haute performance, conçu pour vous offrir la meilleure expérience audio personnelle mobile possible associée à la commodité du fonctionnement sans fil sous un format compact et agréable à porter. Ce manuel détaille tout ce que vous devez savoir pour tirer le meilleur parti de votre nouveau casque PI3.

Le PI3 est doté de haut-parleurs exclusifs et spécifiques "Hybrid Dynamic Balanced Armature", associés à deux amplificateurs dédiés et séparés afin de restituer un champ sonore large et précis.

Le PI3 intègre un bloc-batterie rechargeable. Lorsqu'elle est complètement chargée, la batterie peut vous offrir jusqu'à 8 heures d'écoute continue sans fil à un volume d'écoute intermédiaire.

1. Contenu du carton du PI3

Casque PI3
 Etui de rangement
 Câble de recharge USB-C
 Embouts d'oreille (petits, moyens et grands)
 Ailettes stabilisatrices (petites, moyennes et grandes)
 Ensemble de documents

2. Apprendre à connaître votre PI3

2.1 Allumer et éteindre le casque

La figure 1 illustre les fonctionnalités du bouton Marche.

Mise en marche

Le bouton Marche se situe sur la partie gauche. Maintenez appuyé le bouton Marche pendant 2 secondes. Vous entendrez alors un signal sonore et l'indicateur lumineux va s'allumer en vert, en orange ou en rouge, en fonction du niveau de charge de la batterie.

Arrêt

Maintenez appuyé le bouton Marche pendant 2 secondes. Vous entendrez un signal sonore. L'indicateur lumineux va ensuite s'éteindre, et votre casque sera alors sur arrêt.

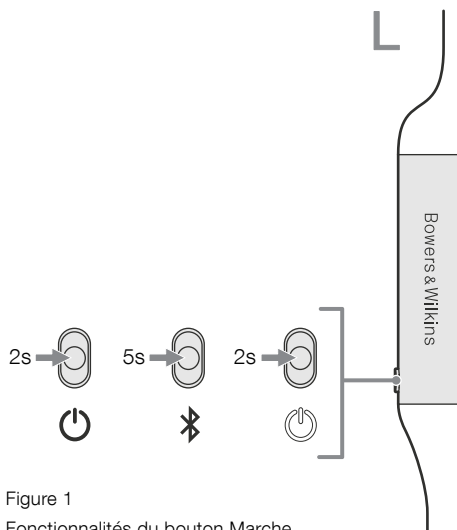

Figure 1
 Fonctionnalités du bouton Marche

2.2 Commandes du casque

La figure 2 illustre les commandes du casque. Les boutons situés sur la droite servent aux contrôles de lecture du contenu audio :

Fonction	Action
Lecture ou pause	Appuyez sur le bouton multifonctions
Ecouter le morceau suivant	Appuyez sur le bouton multifonctions rapidement deux fois. <i>(Remarque : cette fonctionnalité dépend de votre appareil source)</i>
Ecouter le morceau précédent	Appuyez sur le bouton multifonctions rapidement trois fois. <i>(Remarque : cette fonctionnalité dépend de votre appareil source)</i>
Augmenter le volume	Appuyez sur le bouton Volume +
Diminuer le volume	Appuyez sur le bouton Volume -

Les boutons situés sur la partie droite seront utilisés pour les fonctions d'appels téléphoniques :

Fonction	Action
Répondre ou mettre fin à un appel	Appuyez une fois sur le bouton multifonctions
Répondre à un appel entrant	Quand un appel entrant se produit, appuyez une fois sur le bouton multifonctions
Refuser un appel entrant	Quand un appel entrant se produit, maintenez appuyé sur le bouton multifonctions pendant 2 secondes
Basculer entre deux appels	Si la fonction double appel est active, appuyez deux fois sur le bouton multifonctions
Fusionner deux appels	Si la fonction double appel est active, appuyez sur le bouton multifonctions pendant une seconde
Activer/désactiver le mode secret	Pendant un appel, appuyez sur la touche multifonctions trois fois de suite

2.3 Indicateur d'état

Le voyant lumineux est situé au niveau de l'écouteur droit, la figure 3 détaille ses différents états.

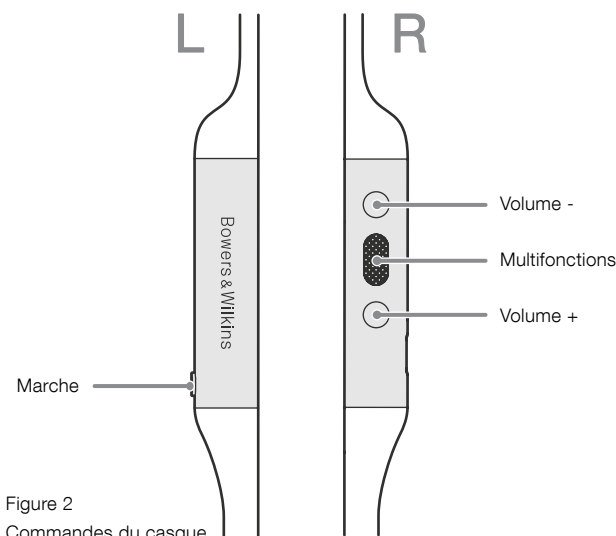

Figure 2
 Commandes du casque

Voyant lumineux	Etat de fonctionnement
Blanc	Charge de la batterie > 30%
Orange	Charge de la batterie entre 30% et 10%
Rouge	Charge de la batterie < 10%
Rouge clignotant	Niveau de batterie insuffisant pour le fonctionnement du casque
Bleu clignotant	Mode jumelage en cours
Bleu (continu pendant 2 secondes)	Jumelage établi
Bleu clignotant (appels)	Appel entrant
Vert clignotant	En cours de charge
Vert continu	Batterie chargée, maintien de la charge

Figure 3
 États du voyant lumineux

3. Chargement de la batterie et économie d'énergie

Votre PI3 est livré avec sa batterie partiellement chargée, il peut être utilisé immédiatement. Il est toutefois préférable de recharger complètement votre casque avant sa première utilisation. Une charge complète peut nécessiter jusqu'à 3 heures. Le casque peut être utilisé pendant la charge.

Pour recharger :

1. Utilisez le câble de charge fourni et connectez la prise USB-A à un chargeur mural ou à un ordinateur dont la prise USB-A est alimentée.
2. Puis connectez l'extrémité USB-C du câble à la prise USB-C du casque.

Remarque: pendant le chargement, le voyant lumineux du casque clignotera en vert. Lorsqu'il est complètement chargé, celui-ci restera allumé de façon continue. Reportez-vous à la figure 3 pour avoir la liste des différents états de l'indicateur lumineux.

3.1 Mise hors tension automatique

Le PI3 dispose d'une gestion intelligente de l'alimentation. Si aucun flux audio n'est reçu ou restitué après un délai de 15 minutes, le PI3 se déconnectera automatiquement du Bluetooth puis s'éteindra afin d'économiser la durée de vie de la batterie.

Grâce à l'application, vous pouvez personnaliser le temps au bout duquel il passera automatiquement hors tension. Pour cela, rendez-vous à l'item Standby Timer dans le menu Settings/Paramètres de l'application.

4. Comment porter vos écouteurs

Un port correct de votre PI3 vous garantira la meilleure expérience possible, tant en termes de confort que de performances audio, voir Figure 5. Comme la plupart des écouteurs intra-auriculaires, les oreillettes du PI3 ont été conçues pour venir sceller l'entrée du conduit auditif. Les oreillettes sont conçues pour être utilisées avec les ailettes stabilisatrices, qui doivent être mises en place avant l'utilisation.

Les embouts auriculaires et les ailettes stabilisatrices sont proposés en trois tailles (petite, moyenne et grande). Déterminer la taille qui correspond à votre oreille est critique pour un bon scellement auditif et pour garantir que votre PI3 fonctionne de façon optimale.

1. Identifiez les écouteurs gauche et droit en recherchant les repères d'identification «L» et «R», situés sur le câble juste en dessous des écouteurs. Prenez en main les écouteurs au niveau des commandes gauches et droites, et passez confortablement les écouteurs autour de votre cou, les deux fils des écouteurs devant être de la même longueur.
2. Placez les écouteurs dans votre oreille de manière à ce que les embouts s'insèrent confortablement dans l'ouverture du conduit auditif.
3. Assurez-vous que les ailettes stabilisatrices reposent bien dans l'oreille. Si vos écouteurs ne s'adaptent pas correctement, des embouts auriculaires et des ailettes stabilisatrices de tailles différentes sont fournis dans l'emballage et peuvent être changés pour assurer le meilleur ajustement possible.

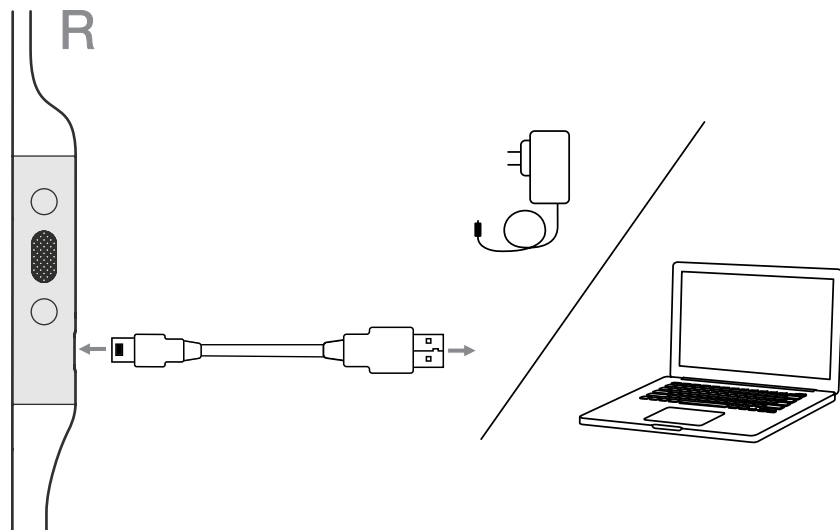

Figure 4
Branchement du câble USB-C

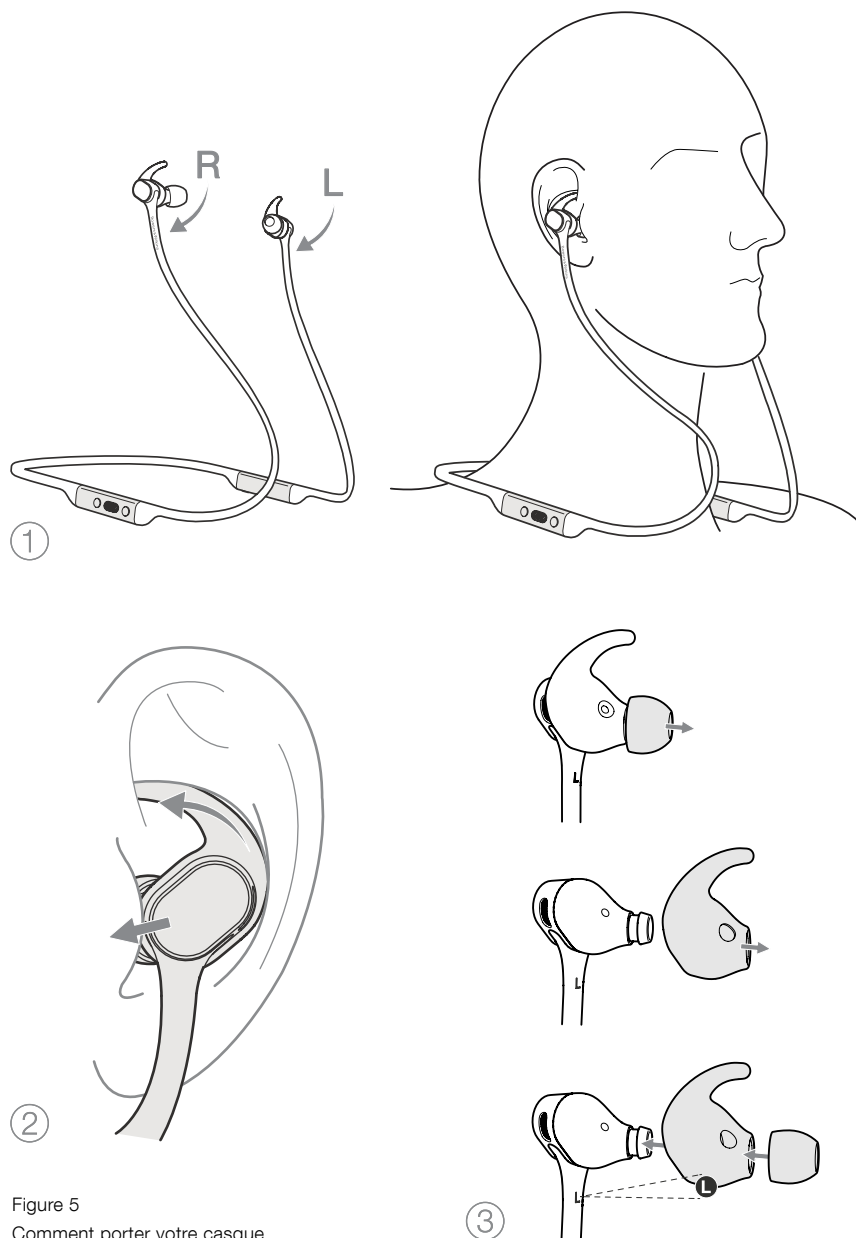

Figure 5
Comment porter votre casque

5. Connexion Bluetooth

5.1 Jumelage

Le PI3 est conçu pour diffuser du contenu audio sans fil à partir de périphériques audio Bluetooth tels que smartphones, tablettes ou ordinateurs personnels. Pour cela, le casque et le périphérique source doivent d'abord être jumelés (ou appariés), voir Figure 6.

1. Lorsque vous allumez votre casque pour la première fois, le mode de jumelage Bluetooth sera actif par défaut et l'indicateur clignotera en bleu. Dans le cas où le mode de jumelage Bluetooth ne serait pas actif, maintenez appuyé le bouton Marche pendant 5 secondes, jusqu'à ce que l'indicateur lumineux clignote en bleu. Un message sonore de confirmation sera aussi émis.
2. Assurez-vous d'avoir activé la fonction Bluetooth au niveau du périphérique audio. Le PI3 devrait alors apparaître dans la liste des appareils Bluetooth. Sélectionnez-le pour le jumeler.
3. Pendant le jumelage, le voyant lumineux va clignoter en bleu. Il passera au bleu continu quand le jumelage sera réalisé. Le casque émettra également un signal sonore de confirmation.

Votre casque peut mémoriser jusqu'à huit appareils Bluetooth. Répétez les étapes ci-dessus pour jumeler des appareils supplémentaires.

Remarque: votre casque sortira automatiquement du mode de jumelage Bluetooth si aucun appareil n'est jumelé après un délai de 5 minutes. Si le jumelage échoue, l'indicateur lumineux va clignoter rapidement en bleu. Dans ce cas, recommencez la procédure de connexion ci-dessus.

5.2 Connexions Bluetooth multiples

Le PI3 peut être connecté simultanément à deux périphériques Bluetooth, toutefois vous ne pourrez écouter un flux audio ou prendre un appel que depuis un seul appareil à la fois.

Pour basculer entre les deux appareils :

1. Mettez le son sur pause sur le premier appareil ou utilisez le bouton multifonctions du PI3.
2. Lancez la lecture audio sur le deuxième appareil. Le casque va alors basculer sur celui-ci.

Lors de l'écoute d'un flux audio, le fait de recevoir un appel sur le second appareil mettra automatiquement la lecture en pause. L'appel sera automatiquement acheminé vers votre casque. Mettre fin à l'appel fera automatiquement reprendre la lecture sur le premier appareil.

5.3 Déconnexion d'un appareil

Vous pouvez rapidement déconnecter votre PI3 du périphérique source en appuyant deux fois rapidement sur la touche Marche. Un message sonore sera émis pour confirmer la déconnexion.

Vous pouvez également gérer plus en détail la connexion Bluetooth au moyen de l'application Bowers & Wilkins Casque à la page Connexions.

5.4 Configuration d'un casque avec l'application

L'application Bowers & Wilkins Casques offre une configuration étendue ainsi que des réglages qui concernent l'invite vocale, le temps pour la mise en veille, la gestion des connexions ainsi que les mises à jour logicielles (firmware). L'application est disponible en téléchargement gratuit pour les appareils iOS et Android.

Pour ajouter votre casque à l'application :

1. Depuis votre appareil mobile, téléchargez et installez l'application Casque Bowers & Wilkins.
2. Lancez l'application, puis lisez et suivez les instructions relatives aux notifications et autorisations de l'application.
3. Au niveau de l'écran principal, appuyez simplement sur + et suivez les instructions fournies par l'application.

5.5 Mises à jour du logiciel interne du casque

Bowers & Wilkins met régulièrement à disposition des mises à jour logicielles qui améliorent et optimisent les performances de votre casque ou qui ajoutent de nouvelles fonctionnalités.

L'application Bowers & Wilkins Casque vous avertira si une mise à jour logicielle est disponible. Appuyez sur la notification et suivez les instructions que vous propose l'application.

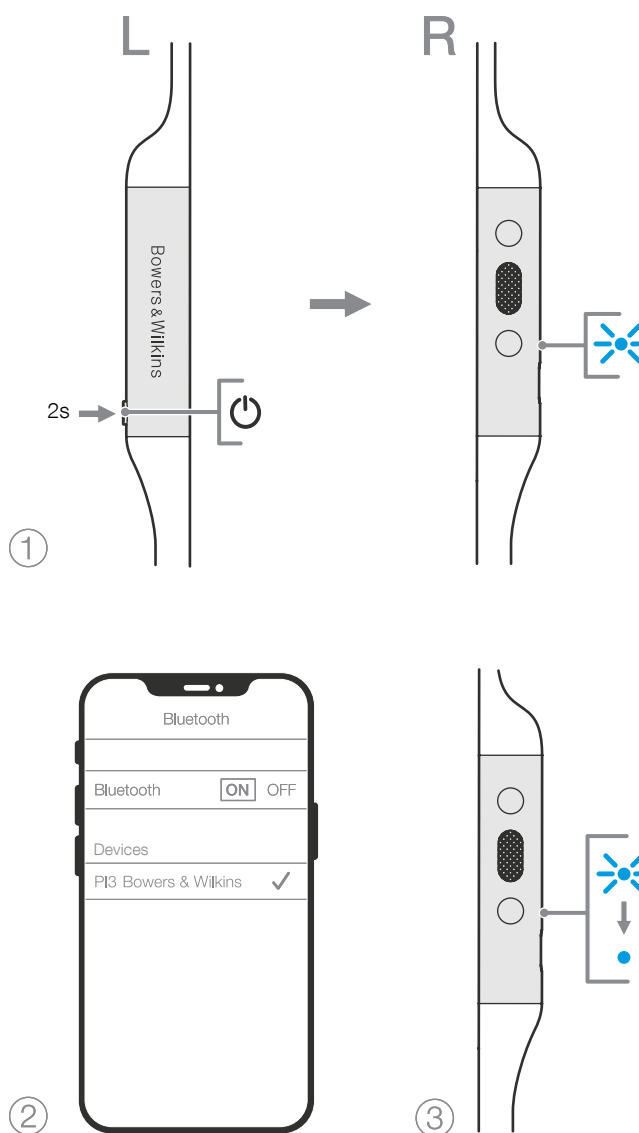

Figure 6
Jumelage Bluetooth

6. Arrêt-Marche et réinitialisation

6.1 Arrêt-Marche

Vous pouvez éteindre et rallumer votre PI3 en maintenant appuyés en même temps les deux boutons Volume + et Volume – pendant 10 secondes, jusqu'à ce que le voyant lumineux s'éteigne. Le voyant va ensuite se rallumer. Cette opération Arrêt-Marche de votre casque ne réinitialisera pas les paramètres et n'effacera pas la liste des appareils jumelés.

6.2 Réinitialiser aux valeurs par défaut

Vous pouvez si vous le souhaitez effacer la liste de tous les appareils jumelés et restaurer tous les paramètres du casque à leurs valeurs par défaut. Le PI3 étant en marche, maintenez appuyés simultanément les boutons Volume +, Volume – et Marche pendant 10 secondes, jusqu'à ce que l'indicateur lumineux s'éteigne, puis relâchez – les lorsque l'indicateur se rallume. Le casque sera alors prêt à être jumelé à un appareil source. Vous pouvez également réinitialiser votre casque à partir de l'application Bowers & Wilkins Casque, pour cela sélectionnez Reset dans le menu Settings de l'application.

7. Entretien et maintenance

7.1 Stockage de votre PI3

En prenant soin de votre PI3, vous aurez la garantie qu'il continuera à vous offrir toujours la meilleure qualité et la même expérience d'écoute

Lorsqu'il n'est pas utilisé, rangez votre casque dans sa pochette de rangement (fournie), voir la figure 7. Au préalable, nous vous recommandons d'éteindre votre casque.

1. Le casque étant non porté, prenez la bande de cou et formez une simple boucle.
2. Regroupez ensemble la boucle et les commandes dans une main. Avec l'autre main, clippez les deux écouteurs ensemble et faites une boucle sur l'ensemble.
3. Pincez l'ouverture de la pochette pour l'ouvrir, faites-y glisser le casque, puis assurez-vous que l'ouverture soit bien fermée et qu'aucun élément du casque ne soit resté à l'extérieur.

7.2 Nettoyage de votre PI3

Votre PI3 peut être nettoyé avec un chiffon en microfibre doux et légèrement humide. Avec le chiffon, essuyez-le doucement ou tamponnez-le. Les parties amovibles telles que les embouts d'oreilles et les ailettes stabilisatrices doivent être retirées et nettoyées séparément.

Si vous constatez la présence de cire ou une accumulation de résidus au niveau des tubes acoustiques, prenez un coton-tige ou un pinceau doux et retirez-les délicatement.

- NE PAS frotter de manière forte, ni utiliser de produits abrasifs pour le nettoyage, en particulier sur les parties en tissu.
- N'utilisez PAS de papier absorbant (essuie-tout), de serviettes ou de mouchoirs en papier qui seraient susceptibles de laisser des résidus.
- N'utilisez PAS de détergent, d'eau savonneuse, de cire ou de nettoyeurs chimiques.
- Ne PAS laver ou immerger tout ou partie de votre casque dans l'eau ou tout autre liquide.

8. Assistance

Si vous avez besoin d'aide ou de conseils supplémentaires concernant votre PI3, rendez-vous sur notre site web d'aide consacré aux casques à cet adresse : www.bowerswilkins.com/support

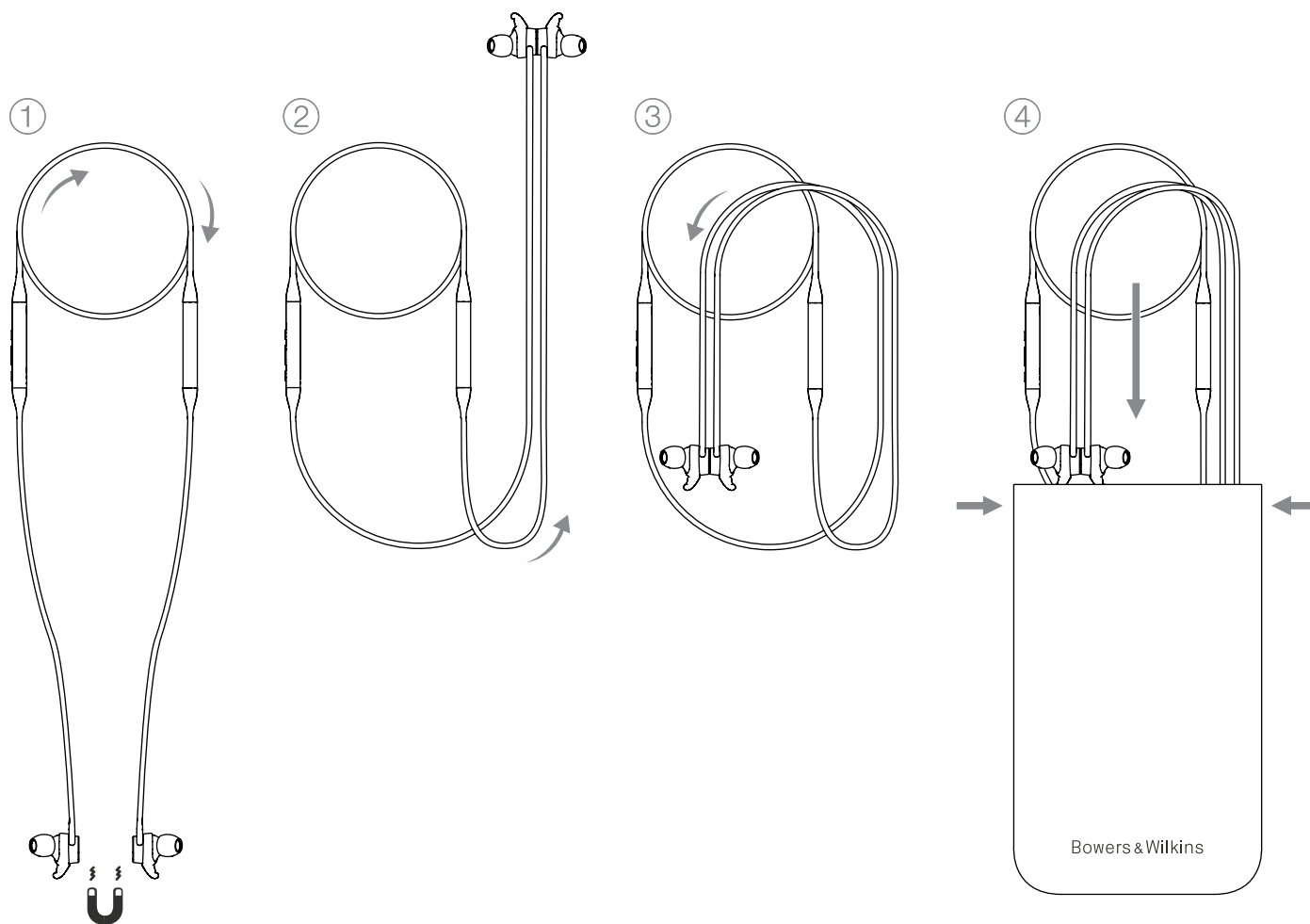

Figure 7
Rangement de votre casque

Spécifications

Type de port	Casque intra-auriculaire sans fil Bluetooth
Caractéristiques techniques	Écouteurs sans fil deux voies totalement actifs, les premiers au monde Oreillettes à clipsage magnétique Bluetooth 5.0 avec technologie aptX-Adaptive Connexion USB-C pour rechargement et interface audio
Codecs Bluetooth	AptX-Adaptative AptX-HD AptX-Classic AAC SBC
Profils Bluetooth	A2DP v1.3.1 AVRCP v1.6.1 HFP v1.7.1 HSP v1.2 BLE GATT (Profil d'attribution générique)
Haut-parleurs	2 x ø 9.2mm large bande 2 x Armature Equilibrée
Microphone	1x microphone pour la téléphonie (CVC1 - Clear Voice Communication v1)
Gamme de fréquences	10Hz à 30kHz
Distorsion (THD)	<0.3% (1kHz / 10mW)
Type de batterie	Lithium Polymère rechargeable
Durée de vie de la batterie et recharge	8 heures en usage Bluetooth, 2 heures avec une charge de 15 minutes
Entrées	Bluetooth, audio USB-C
Accessoires fournis	Câble de 20 cm USB-A à USB-C, pochette de rangement, embouts auriculaires (P, M, G) et ailettes stabilisatrices (P, M, G)
Poids	31 grammes

Informations environnementales

Ce produit est en conformité avec les directives internationales, y compris, mais sans s'y limiter avec la Restriction d'utilisation des Substances dangereuses (RoHS) pour l'environnement pour les équipements électriques et électroniques, l'enregistrement, l'évaluation, l'autorisation et la restriction d'utilisation des produits chimiques (REACH) et l'élimination des Déchets Electriques et Electroniques (DEEE). Consultez votre autorité locale d'élimination des déchets pour des conseils sur la façon de bien recycler ou d'éliminer ce produit.

Willkommen bei Bowers & Wilkins und PI3

Vielen Dank, dass Sie sich für Bowers & Wilkins entschieden haben. Als John Bowers unser Unternehmen gründete, war er überzeugt, dass ein innovatives Design sowie beste Ingenieurskunst und zukunftsweisende Technologien der Schlüssel für ein einzigartiges Klangerlebnis in Ihrem Zuhause sind. Diese Überzeugung teilen wir noch heute: Sie bildet nach wie vor die Inspiration und die Grundlage für alle von uns entwickelten Produkte.

Der Bowers & Wilkins PI3 ist ein hochwertiger In-Ear-Kopfhörer, der den Hörer mit bester Klangqualität, kabelloser Freiheit und mit einem erstklassigen Nutzererlebnis in kompakter Form verwöhnt. In dieser Bedienungsanleitung erfahren Sie alles, was Sie wissen müssen, um Ihren PI3-Kopfhörer optimal nutzen zu können.

Der PI3 verfügt über exklusive, speziell entwickelte Hybrid Dual-Treiber, die jeweils von einem eigenen Verstärker angetrieben werden und eine breite und präzise Klangbühne erzeugen.

Der PI3 besitzt einen integrierten Akku. Bei vollständiger Ladung ermöglicht der Akku bis zu 8 Stunden kontinuierliche kabellose Audiowiedergabe bei durchschnittlicher Wiedergabelautstärke.

1. PI3 Kartoninhalt

PI3 Kopfhörer
 Aufbewahrungsetui
 USB-C Ladekabel
 Ohrstöpsel (klein, mittel und groß)
 Ohrflügel (klein, mittel und groß)
 Zugehörige Unterlagen

2. Lernen Sie Ihren PI3 kennen

2.1 Kopfhörer ein- und ausschalten

Abbildung 1 zeigt die Funktionen der Power-Taste.

Einschalten

Die Power-Taste befindet sich auf der linken Bedieneinheit. Halten Sie die Power-Taste 2 Sekunden lang gedrückt. Sie hören ein akustisches Signal. Je nach Ladezustand leuchtet die LED-Anzeige grün, gelb oder rot.

Ausschalten

Halten Sie die Power-Taste 2 Sekunden lang gedrückt. Sie hören ein akustisches Signal. Der Kopfhörer ist ausgeschaltet, wenn die LED-Anzeige nicht mehr leuchtet.



Abbildung 1
 Funktionen der Power-Taste

2.2 Kopfhörer-Steuerung

Abbildung 2 zeigt die Bedienelemente des Kopfhörers. Die folgenden Tasten an der rechten Bedieneinheit werden für die Medienwiedergabe verwendet:

Funktion	Bedienung
Wiedergabe oder Pause	Multifunktionstaste einmal drücken.
Nächsten Titel abspielen	Multifunktionstaste zweimal kurz hintereinander drücken. <i>Hinweis: Diese Funktion ist abhängig vom Quellgerät.</i>
Vorherigen Titel abspielen	Multifunktionstaste dreimal kurz hintereinander drücken. <i>Hinweis: Diese Funktion ist abhängig vom Quellgerät.</i>
Lautstärke erhöhen	Taste Lautstärke + drücken.
Lautstärke verringern	Taste Lautstärke - drücken.

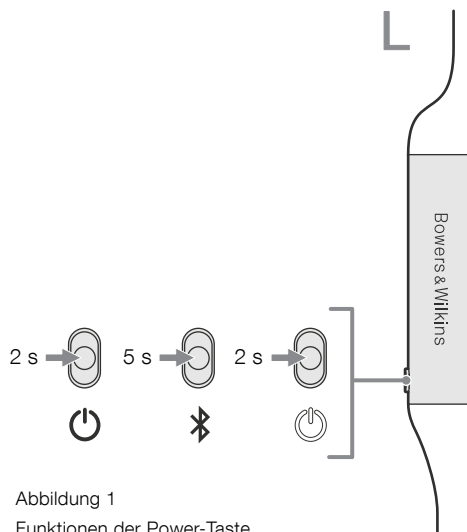
Die folgenden Tasten an der rechten Bedieneinheit werden für die Anrufunktion verwendet:

Funktion	Bedienung
Anruf annehmen oder beenden	Multifunktionstaste einmal drücken.
Eingehenden Anruf annehmen	Wenn ein Anruf eingeht, einmal die Multifunktionstaste drücken.
Eingehenden Anruf ablehnen	Wenn ein Anruf eingeht, Multifunktionstaste 2 Sekunden lang gedrückt halten.
Zwischen zwei Anrufen wechseln	Drücken Sie bei zwei aktiven Anrufen die Multifunktionstaste zweimal.
Zwei Anrufe zusammenführen	Halten Sie bei zwei aktiven Anrufen die Multifunktionstaste 1 Sekunde lang gedrückt.
Stummschaltung	Drücken Sie während eines Gesprächs dreimal die Multifunktionstaste.

2.3 Statusanzeige

Die LED-Statusanzeige befindet sich an der rechten Bedieneinheit, Abbildung 3 erläutert die Beleuchtungszustände.



Abbildung 2
 Kopfhörer-Bedienelemente

Anzeige	Betriebszustand
Weiß	Akkuladung >30 %
Gelb	Akkuladung zwischen 30 % und 10 %
Rot	Akkuladung <10 %
Blinkt rot	Akkuladung reicht für den Kopfhörer-Betrieb nicht aus
Blinkt blau	Pairing-Modus aktiviert
Blau (2 Sek. konstant)	Pairing erfolgreich
Blinkt blau (Anrufe)	Eingehender Anruf
Blinkt grün	Schnelles Laden
Grün konstant	Akkuladung voll, Erhaltungsladung

Abbildung 3
 Statusanzeige

3. Aufladen des Akkus und Stromsparfunktion

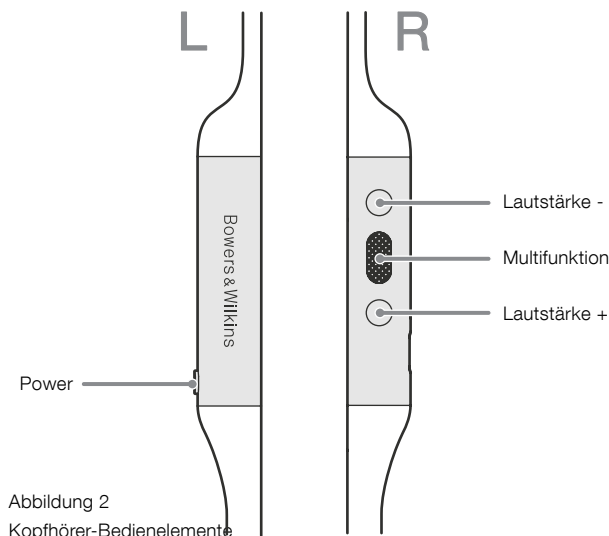
Der PI3 wird mit teilweise geladenem Akku ausgeliefert und kann sofort verwendet werden. Es hat sich jedoch bewährt, den Akku vor der ersten Inbetriebnahme vollständig aufzuladen. Das vollständige Aufladen kann bis zu 3 Stunden dauern. Sie können jedoch die Kopfhörer während des Ladevorgangs verwenden.

Aufladen:

1. Bitte verwenden Sie das mitgelieferte Ladekabel und verbinden Sie den USB-A-Stecker mit einem USB-Ladegerät oder der USB-A-Buchse eines Computers.
2. Schließen Sie dann das USB-C-Ende an die USB-C-Buchse des Kopfhörers an

Hinweis: Während des Ladens blinkt die Leuchtanzeige grün. Ist der Akku vollständig geladen, leuchtet die LED dauerhaft. Einzelheiten zur Statusanzeige finden Sie in Abbildung 3.



Abbildung 4
USB-C-Kabelverbindung

3.1 Automatische Abschaltung

Der PI3 verfügt über eine intelligente Stromsparfunktion. Wenn 15 Minuten lang kein Audio gestreamt oder wiedergegeben wird, trennt der PI3 automatisch die Bluetooth-Verbindung und schaltet sich aus, um Strom zu sparen.

In der App können Sie festlegen, wie lange der Kopfhörer vor dem automatischen Ausschalten warten soll. Weitere Informationen finden Sie in der App unter „Einstellungen“ und „Standby-Timer“.

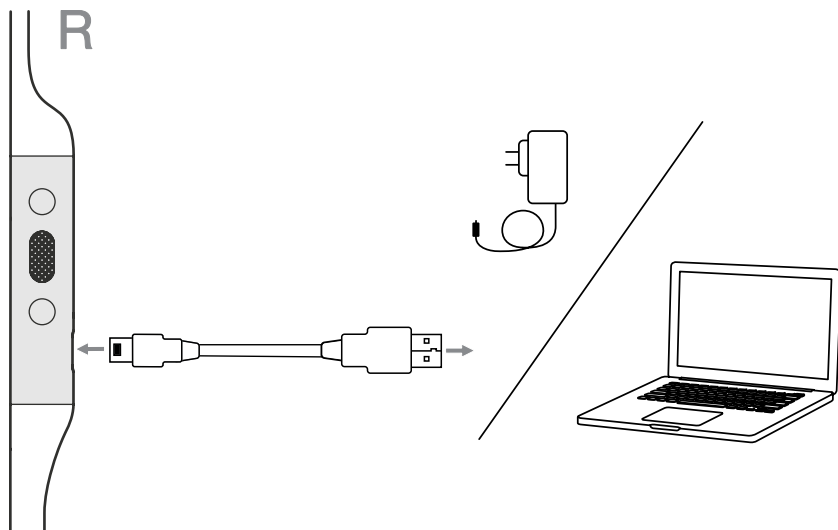
4. Einsatz Ihres Kopfhörers

Das korrekte Tragen der Kopfhörer trägt dazu bei, dass Sie den bestmöglichen Klang erzielen (siehe Abbildung 5). Wie viele In-Ear-Kopfhörer sind die PI3-Ohrhörer so konzipiert, dass sie den Gehörgang abdichten, um eine optimale Leistung zu erzielen. Die Ohrstöpsel sind zudem für den Einsatz mit den Flügelaufsätzen gedacht, die vor der Verwendung aufgesetzt werden müssen.

Sowohl die Ohrstöpsel als auch die Flügelaufsätze liegen in drei Größen (klein, mittel, groß) bei. Die richtige Größe für Ihr Ohr zu finden, ist entscheidend für eine gute Abdichtung und ein optimales Klangerlebnis mit dem PI3.

1. Identifizieren Sie die linken und rechten Ohrstücke anhand der Kennzeichnung auf der Innenseite jedes Kabels in Nähe der Ohrhörer. Halten Sie den PI3 an der linken und rechten Bedieneinheit und hängen Sie den Kopfhörer bequem um den Hals. Die Ohrhörer sollten gleich lang sein.
2. Platzieren Sie die Ohrhörer so in Ihrem Ohr, dass die Stöpsel bequem in der Öffnung des Gehörgangs sitzen.
3. Achten Sie darauf, dass die Flügelaufsätze bequem im Ohr sitzen. Versuchen Sie eine andere Größe, wenn sie nicht passen. Es können unterschiedlich große Ohrstöpsel und Stabilisierungsflossen verwendet werden, um die bestmögliche Passform zu gewährleisten.



Abbildung 5
Einsatz Ihres Kopfhörers

5. Bluetooth-Verbindung

5.1 Koppeln

Der PI3 dient zur kabellosen Audiowiedergabe von Bluetooth-Audiogeräten wie Smartphones, Tablets oder PCs. Dazu müssen Kopfhörer und Gerät (Quelle) zunächst gekoppelt werden (siehe Abbildung 6).

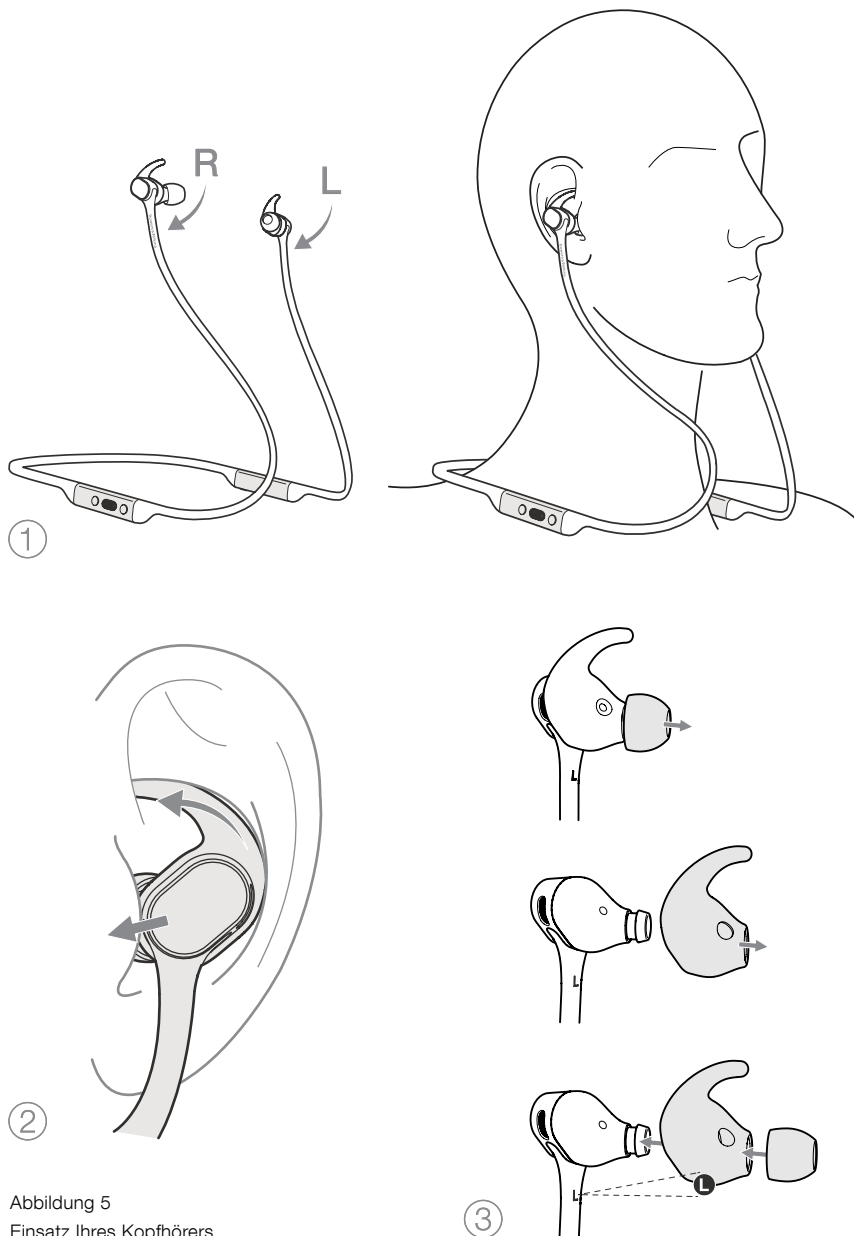
1. Wenn Sie Ihren Kopfhörer zum ersten Mal einschalten, wird der Bluetooth-Pairing-Modus aktiviert und die Anzeige blinkt blau. Wenn der Pairing-Modus nicht aktiviert ist, halten Sie die Power-Taste 5 Sekunden lang gedrückt. Lassen Sie los, wenn die Anzeige blau blinkt und ein akustisches Signal ertönt.
2. Stellen Sie sicher, dass die Bluetooth-Funktion auf dem Audiogerät aktiviert ist. Der PI3 wird in der Geräteleiste angezeigt. Wählen Sie ihn zum Koppeln aus.
3. Die Anzeige blinkt blau, während die Kopplung läuft. Wenn die Kopplung erfolgreich ist, wechselt die Anzeige auf durchgehend blau und es Sie hören ein akustisches Signal.

Ihr Kopfhörer kann sich bis zu acht gepaarte Bluetooth-Geräte merken. Wiederholen Sie die obigen Schritte, um weitere Geräte zu koppeln.

Hinweis: Ihr Kopfhörer verlässt den Bluetooth-Kopplungsmodus automatisch, wenn fünf Minuten lang keine Kopplung mit einem Gerät stattgefunden hat. Wenn die Kopplung fehlschlägt, blinkt die Anzeige schnell blau. Bitte versuchen Sie die Kopplung erneut.

5.2 Mehrere Bluetooth-Verbindungen

Der PI3 kann mit zwei Geräten gleichzeitig verbunden werden. Allerdings ist die Audiowiedergabe oder das Entgegennehmen von Anrufen nur jeweils von einem Gerät möglich.

So wechseln Sie zwischen zwei Geräten:

1. Halten Sie die Audiowiedergabe auf dem ersten Gerät an oder verwenden Sie die PI3-Multifunktions-taste.
2. Wenn Sie nun Sie Audio vom zweiten Gerät wiedergeben, schaltet der Kopfhörer um.

Beim Streamen von Audio wird die Wiedergabe automatisch unterbrochen, wenn ein Anruf auf dem zweiten Gerät eingeht. Der Anruf wird automatisch an Ihren Kopfhörer weitergeleitet. Durch Beenden des Anrufs wird die Wiedergabe vom ersten Gerät an automatisch fortgesetzt.

5.3 Verbindung zu einem Gerät trennen

Sie können den PI3 schnell von einem Gerät trennen, indem Sie die Power-Taste zweimal kurz hintereinander drücken. Ein Signalton zeigt eine erfolgreiche Trennung an.

Alternativ können Sie die Verbindung mit der Bowers & Wilkins Headphones App verwalten.

5.4 Kopfhörer mit der App einrichten

Die Bowers & Wilkins Headphones App bietet eine erweiterte Einrichtung. Die App ermöglicht zudem weitere Anpassungen wie Sprachansage, Standby-Zeit, Verbindungsmanagement und Software-Updates für die Kopfhörer. Diese App steht für iOS- und Android-Geräte kostenlos zum Download bereit.

So fügen Sie Ihre Kopfhörer hinzu:

1. Laden Sie die Bowers & Wilkins Headphones App auf Ihrem Mobilgerät herunter und installieren Sie sie.
2. Starten Sie dazu die App und befolgen Sie die Anweisungen zu Benachrichtigungen und Berechtigungen der App.
3. Tippen Sie im Hauptbildschirm der App einfach auf + und befolgen Sie die Anweisungen in der App.

5.5 Software-Updates für die Kopfhörer

Bowers & Wilkins stellt gelegentlich Software-Updates zur Verfügung, mit denen Sie die Leistung Ihrer Kopfhörer optimieren oder neue Funktionen hinzufügen können.

Die Bowers & Wilkins Headphones App benachrichtigt Sie, wenn ein Software-Update verfügbar ist. Tippen Sie auf die Benachrichtigung und folgen Sie den Anweisungen in der App.



Abbildung 6
Bluetooth-Kopplung

6. Neustart und zurücksetzen

6.1 Neustart

Sie können Ihren PI3 neu starten, indem Sie gleichzeitig die Lautstärke + und Lautstärke - Tasten für 10 Sekunden halten, bis die Anzeige-LED erlischt. Lassen Sie los, wenn die Anzeige wieder aufleuchtet. Durch einen Neustart Ihres Kopfhörers werden weder die internen Einstellungen zurückgesetzt noch die Liste der gekoppelten Geräte gelöscht.

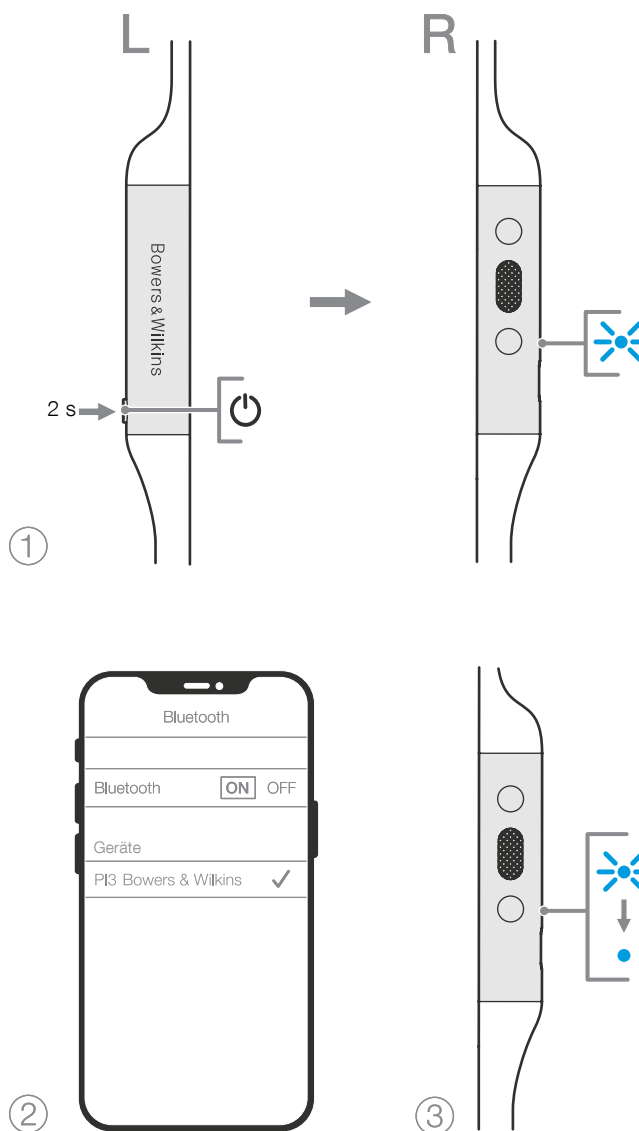
6.2 Auf Standardeinstellungen zurücksetzen

Sie können die Liste gepaarter Geräte löschen und alle Einstellungen auf die Werksvoreinstellung zurücksetzen. Halten Sie bei eingeschaltetem PI3 die Tasten Lautstärke +, Lautstärke - und Power gleichzeitig 10 Sekunden lang gedrückt, bis die Anzeige-LED erlischt. Lassen Sie sie los, wenn die Anzeige wieder aufleuchtet. Die Kopfhörer sind nun wieder bereit, sich mit einem Gerät zu verbinden. Alternativ können Sie den Reset auch über die Bowers & Wilkins Headphones App durchführen, siehe Reset unter Einstellungen in der App.

7. Pflege und Aufbewahrung

7.1 Aufbewahrung Ihres PI3

Durch entsprechende Pflege Ihres PI3 wird sichergestellt, dass er auch in Zukunft das beste Klangerlebnis liefert.

Verstauen Sie Ihre Kopfhörer bei Nichtgebrauch in der mitgelieferten Transporttasche (siehe Abbildung 7). Es wird empfohlen, den Kopfhörer zuerst auszuschalten:

1. Nehmen Sie den Nackenbügel in die Hand und formen Sie eine einzelne Schleife.
2. Bündeln Sie die Schleife und die Bedienelemente in einer Hand. Fassen Sie mit der freien Hand die Ohrhörer zusammen und wickeln Sie die Ohrhörer über die gebündelte Schleife.
3. Öffnen Sie die Transporttasche durch Zusammendrücken und stecken Sie den Kopfhörer hinein. Achten Sie beim Schließen darauf, dass keine Teile des Kopfhörers herausragen.

7.2 Reinigen des PI3

Ihr PI3 kann mit einem weichen, feuchten Mikrofaser Tuch leicht abgewischt oder abgetupft werden. Abnehmbare Teile wie Ohrstöpsel und Flügelaufsätze sollten entfernt und separat gereinigt werden.

Wenn Sie Ansammlungen von Talg und anderen Rückständen auf den Schallschläuchen feststellen, nehmen Sie ein Wattestäbchen oder eine weiche Bürste und wischen Sie die Ansammlung vorsichtig ab.

- NICHT aggressiv reiben oder mit einem Scheuermittel reinigen.
- Verwenden Sie KEINE Papiertücher, Servietten oder Papiertaschentücher, da diese Rückstände hinterlassen.
- Verwenden Sie KEINE Reinigungsmittel, Seifenwasser, Polituren oder chemische Reiniger.
- Waschen oder tauchen Sie den Kopfhörer NICHT ganz oder teilweise in Flüssigkeit.

8. Support

Wenn Sie weitere Hilfe oder Beratung zum PI3 benötigen, besuchen Sie bitte die folgende Support-Seite für Kopfhörer www.bowerswilkins.com/support.



Abbildung 7
Aufbewahren Ihres Kopfhörers

Technische Daten

Beschreibung	Bluetooth Kabelloser In-Ear-Kopfhörer
Technische Merkmale	Vollständig aktive kabellose 2-Wege-Ohrhörer Ohrhörer mit magnetischem Clip Bluetooth 5.0 mit aptX-Adaptive Technologie USB-C Lade- und Audiobuchse
Bluetooth Codecs	AptX-Adaptive AptX-HD AptX-Classic AAC SBC
Bluetooth Profile	A2DP v1.3.1 AVRCP v1.6.1 HFP v1.7.1 HSP v1.2 BLE GATT (Generic Attribute Profile)
Treiber	2 x ø 9,2mm Dual-Treibertechnologie mit separaten Verstärkern
Mikrofone	1x Mikrofon für Anrufe (CVC1 – Clear Voice Communication v1)
Frequenzbereich	10 Hz bis 30 kHz
Verzerrung (THD)	<0,3 % (1 kHz/10 mW)
Akkutyp	Wiederaufladbar Lithium-Polymer
Akkulaufzeit & Aufladen	8 Stunden Bluetooth, 2 Stunden nach 15 Minuten Aufladung
Eingänge	Bluetooth, USB-C Audio
Lieferumfang	20 cm USB-A auf USB-C Kabel, Transporttasche, Ohrstöpsel (S, M, L) & Flügelauflauf (S, M, L)
Gewicht	31 Gramm

Umweltinformationen

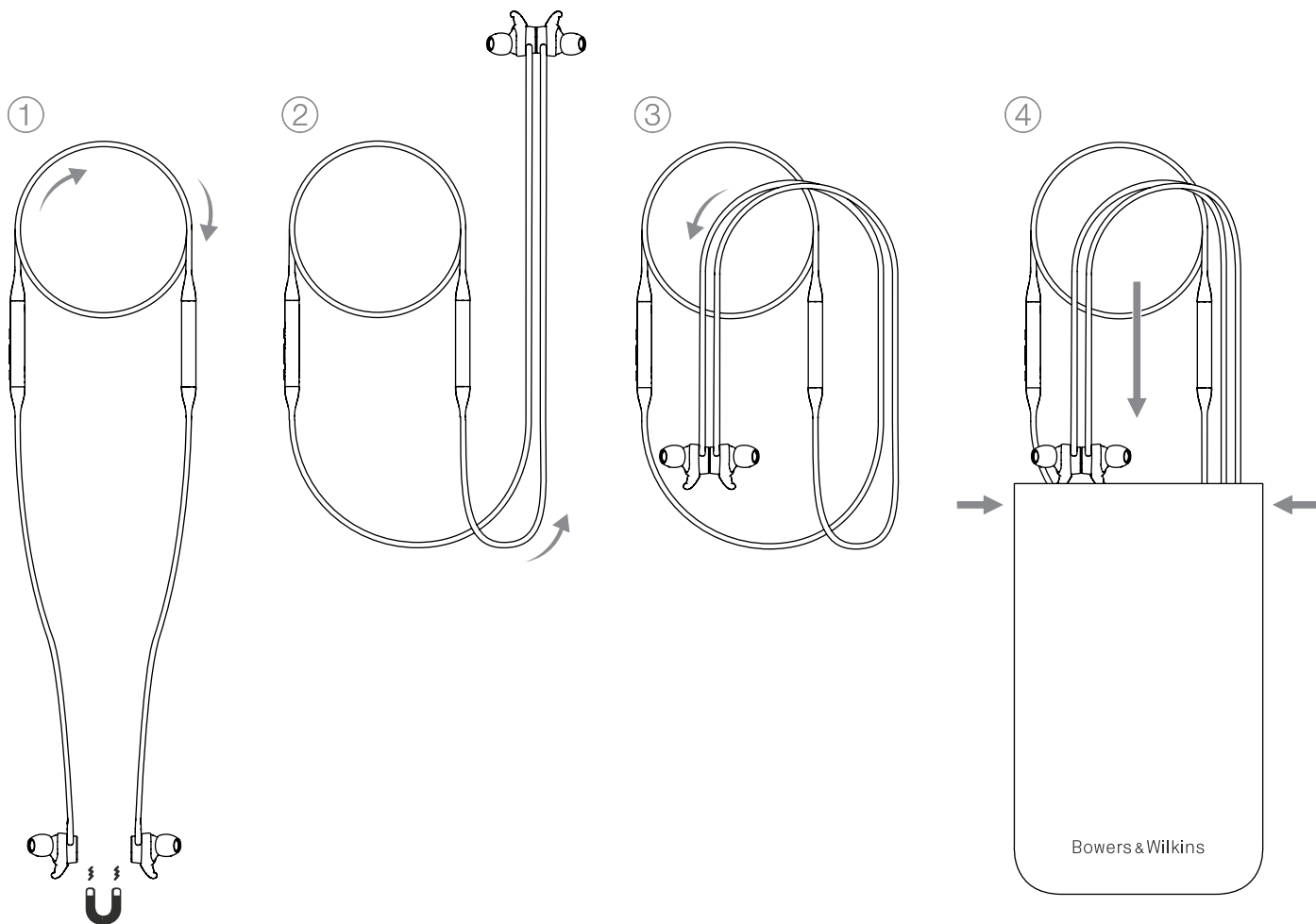
Dieses Produkt entspricht den internationalen Richtlinien über die Beschränkung der Verwendung bestimmter gefährlicher Stoffe in Elektro- und Elektronikgeräten (RoHS), der Verordnung zur Registrierung, Bewertung, Zulassung und Beschränkung chemischer Stoffe (REACH) und den Richtlinien über Elektro- und Elektronik-Altgeräte (WEEE). Erkundigen Sie sich bezüglich des Recyclings bzw. der Entsorgung dieses Produktes bei der örtlichen Abfallentsorgung.

Bienvenido a Bowers & Wilkins y a los Auriculares PI3 Wireless

Gracias por elegir Bowers & Wilkins. Cuando John Bowers fundó nuestra compañía, lo hizo con la firme creencia de que el diseño imaginativo, la ingeniería innovadora y la tecnología avanzada eran las claves que podrían desbloquear el disfrute del sonido en el hogar. Una creencia que seguimos compartiendo y que inspira cada producto que diseñamos, adaptada para nuevas experiencias en audio fuera del hogar.

Los Bowers & Wilkins PI3 son unos auriculares intraaurales de altas prestaciones diseñados para proporcionar la mejor experiencia posible en audio personal móvil combinada con la comodidad del funcionamiento sin cables en un diseño compacto fácil de llevar. Este manual le explicará todo lo que usted necesita saber para sacar el máximo provecho de sus auriculares PI3.

Los PI3 incorporan transductores Híbridos Electro-dinámicos-Armazón Balanceado exclusivos hechos a medida combinados con amplificadores separados dedicados para producir una escena sonora amplia y precisa.

Los PI3 incorporan una batería recargable. Cuando está completamente cargada, puede proporcionar hasta 8 horas de funcionamiento inalámbrico ininterrumpido en la escucha de música por streaming a niveles de volumen intermedios.

1. Contenido del Embalaje de los PI3

Auriculares PI3
 Estuche para transporte y almacenamiento
 Cable USB-C para carga
 Tapones para los oídos (pequeños, medianos y grandes)
 Estabilizadores para las orejas (pequeños, medianos y grandes)
 Paquete con documentación

2. Conociendo los Auriculares PI3

2.1 Puesta en Marcha y Desactivación de los Auriculares

El Diagrama 1 ilustra la funcionalidad del conmutador de puesta en marcha (Power).

Puesta en Marcha

El botón Power está situado en la unidad de control izquierda. Púlselo y manténgalo pulsado durante 2 segundos. Se emitirá un aviso audible y el indicador LED se activará en verde, ámbar o rojo para mostrar el actual nivel de carga de la batería.

Desactivación

Pulse y mantenga pulsado el botón Power durante 2 segundos. Se emitirá un aviso audible y los auriculares se desactivarán cuando el indicador LED deje de apagarse.

2.2 Controles de los Auriculares

El Diagrama 2 ilustra los controles de los auriculares. Los botones de la unidad de control derecha que se describen a continuación se utilizan para la reproducción de contenidos.

Función	Acción
Reproducción o pausa	Pulse el botón Multifunción una sola vez.
Reproducir la pista siguiente	Pulse el botón Multifunción dos veces en sucesión rápida. <i>Nota: la funcionalidad dependerá del dispositivo fuente utilizado.</i>
Reproducir la pista anterior	Pulse el botón Multifunción tres veces en sucesión rápida. <i>Nota: la funcionalidad dependerá del dispositivo fuente utilizado.</i>
Aumentar nivel de volumen	Pulse el botón Volumen +.
Reducir nivel de volumen	Pulse el botón Volumen -.

Los botones de la unidad de control derecha que se describen a continuación se utilizan para la funcionalidad de llamadas telefónicas.

Función	Acción
Atender o finalizar una llamada	Pulse el botón Multifunción una sola vez.
Atender una llamada entrante	Cuando tenga lugar una llamada entrante, pulse el botón Multifunción una sola vez.
Rechazar una llamada entrante	Cuando quiera rechazar una llamada entrante, mantenga pulsado el botón Multifunción durante 2 segundos.
Conmutar entre dos llamadas	Con dos llamadas activas, pulse el botón Multifunción dos veces.
Agrupar dos llamadas	Con dos llamadas activas, mantenga pulsado el botón Multifunción durante 1 segundo.
Conmutar a silenciamiento (mute)	Mientras atiende una llamada, pulse el botón Multifunción tres veces.

2.3 Indicador de Estado

El indicador LED de estado está situado en el casco derecho. El Diagrama 3 explica los estados de iluminación.



Diagrama 1
Funcionalidad del botón Power



Diagrama 2
Controles de los auriculares

Iluminación	Estado operativo
Blanco	Nivel de carga de la batería superior al 30%
Ámbar	Nivel de carga de la batería entre el 30% y el 10%
Rojo	Nivel de carga de la batería inferior al 10%
Rojo intermitente	Carga de la batería insuficiente para el funcionamiento de los Auriculares
Azul intermitente	Modo de sincronización activado
Azul estacionario (2 segundos)	Sincronización completada con éxito
Azul intermitente (llamadas)	Llamada entrante
Verde intermitente	Carga rápida
Verde estacionario	Carga de la batería completa, carga lenta

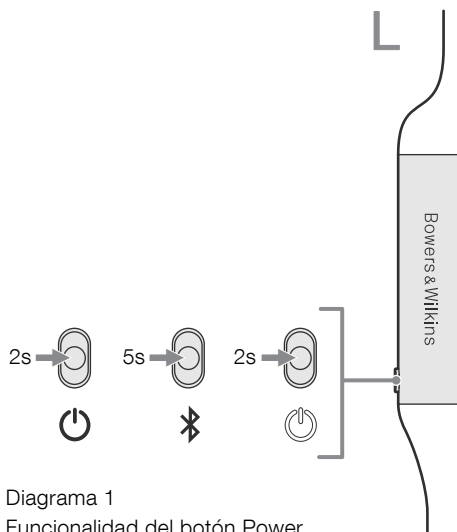
Diagrama 3
Iluminaciones del indicador de estado

3. Carga de la Batería y Ahorro de Energía

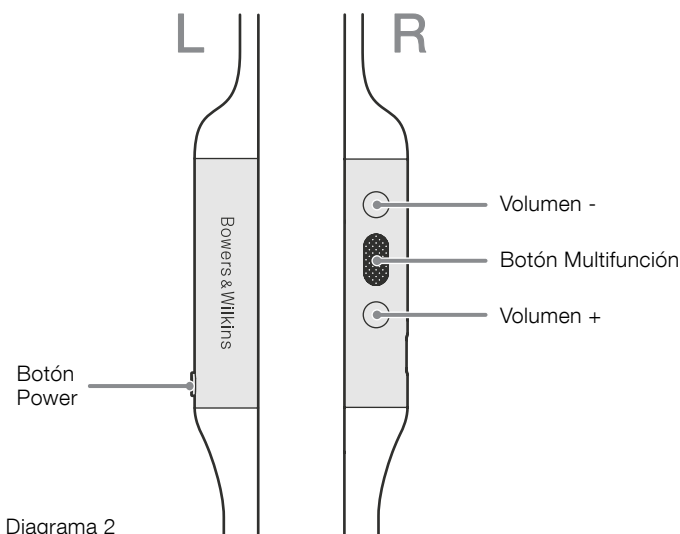
Sus PI3 se suministran de serie con la batería parcialmente cargada para que puedan utilizarse inmediatamente. Para obtener los mejores resultados, le recomendamos que cargue por completo la batería de los auriculares antes de utilizarlos por primera vez. Dicha carga tardará aproximadamente un máximo de 3 horas en completarse, aunque durante la misma los auriculares pueden ser utilizados.

Para la carga:

1. Utilice el cable de carga suministrado de serie y conecte la clavija USB-A a un cargador mural o a una toma USB-A alimentada de un ordenador.
2. A continuación conecte el extremo con conector USB-C a la toma USB-C de los auriculares.

Nota: Durante la carga, el indicador luminoso de los auriculares parpadeará en verde. Cuando la batería esté completamente cargada, el indicador permanecerá iluminado sin parpadear. Para más detalles sobre el indicador de estado, consulte el Diagrama 3.



Diagrama 4
Conexión del cable USB-C

3.1 Desactivación Automática

Los PI3 incorporan gestión inteligente de la energía. Si en el transcurso de 15 minutos no se recibe por streaming o no se reproduce ninguna señal de audio, los PI3 desconectarán Bluetooth y se desactivarán automáticamente para ahorrar energía.

Con ayuda de la app, usted puede personalizar la duración del intervalo de tiempo durante el que los auriculares esperarán antes de desactivarse automáticamente. Le rogamos que consulte el apartado Temporizador de Standby (Standby Timer) en el menú Ajustes (Settings) de la app.

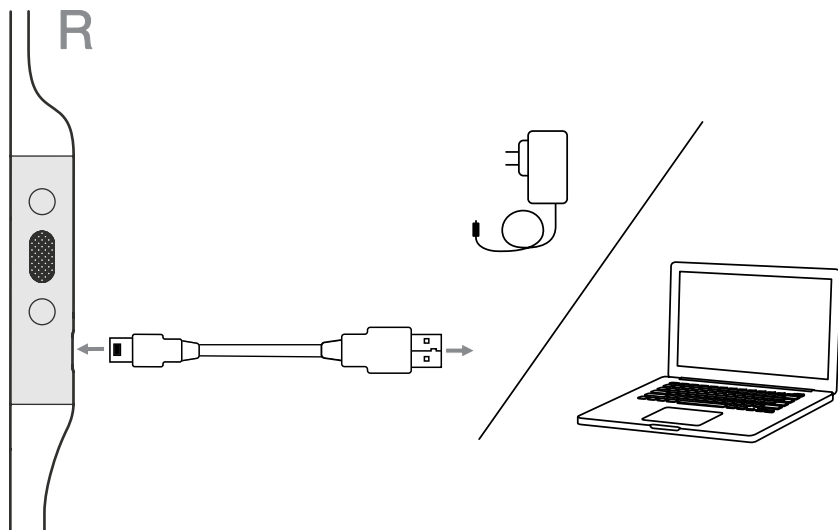
4. Colocación de Sus Auriculares

La correcta colocación de sus auriculares ayudará a asegurar que usted obtenga la mejor experiencia posible. Consulte el Diagrama 5. Al igual que en muchos auriculares intraaurales, los cascos de los PI3 están diseñados para sellar el canal auditivo con el fin de ofrecer unas prestaciones óptimas. Los cascos también han sido diseñados para ser utilizados con las aletas de estabilización, que deben ser instaladas antes de usar los auriculares.

Tanto los tapones como las aletas de estabilización se suministran en tres tamaños (pequeño, mediano y grande). La elección del tamaño adecuado para su oído es crítica a la hora de obtener un buen sellado y asegura que los PI3 rindan de manera óptima.

1. Identifique los cascos izquierdo y derecho buscando las inscripciones de identificación situadas en el interior del cable cerca de cada uno. Sujete los PI3 por las unidades de control izquierda y derecha y cuelgue los auriculares confortablemente alrededor de su cuello de tal modo que los cascos estén situados a idéntica distancia del mismo.
2. Coloque los auriculares en sus oídos de tal modo que los tapones de aquéllos se sitúen confortablemente en la apertura del canal auditivo.
3. Asegúrese de que las aletas de estabilización descansan confortablemente en la oreja. Si no es así, pruebe con un tapón de otro tamaño. Es posible utilizar tapones y aletas de estabilización de diferente tamaño para garantizar el mejor ajuste posible.



Diagrama 5
Colocación de sus auriculares

5. Conexión Bluetooth

5.1 Sincronización

Los PI3 han sido diseñados para reproducir por streaming inalámbrico contenidos procedentes de dispositivos de audio compatibles Bluetooth, como por ejemplo smartphones, tabletas u ordenadores personales. Para ello, es necesario sincronizar previamente los auriculares y el dispositivo (fuente). Consulte el Diagrama 6.

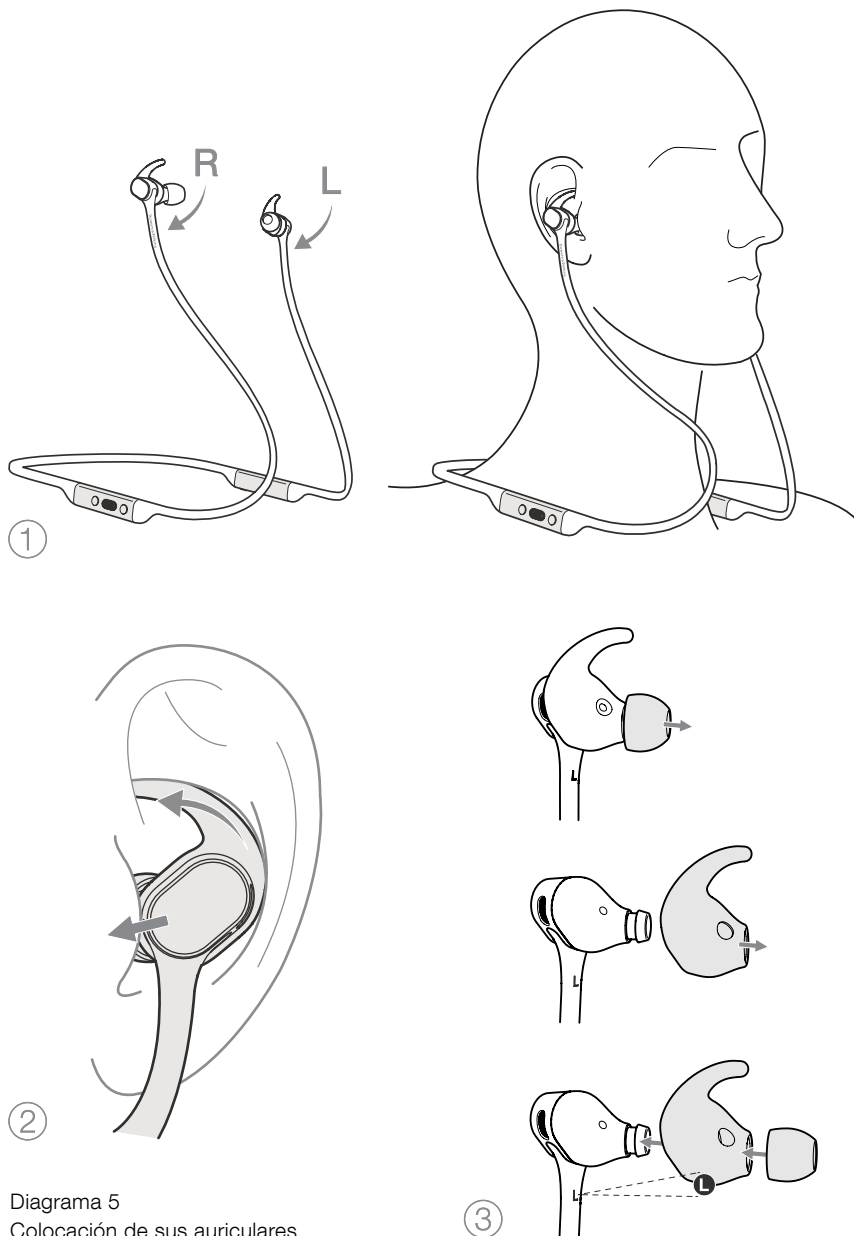
1. La primera vez que ponga en marcha sus auriculares, el modo de sincronización Bluetooth se activará y el indicador luminoso parpadeará en azul. Si el modo de sincronización no está activado, pulse y mantenga pulsado el botón Power durante 5 segundos y suéltelo cuando el citado indicador parpadee en azul y emita un aviso audible.
2. Asegúrese de que la funcionalidad Bluetooth esté activada en el dispositivo de audio. Los PI3 aparecerán en la lista de nuevos dispositivos. Selecciónelos para sincronizarlos.
3. Cuando la sincronización esté en curso, el indicador luminoso parpadeará en azul, pasando a azul estacionario y emitiéndose un aviso audible cuando la misma se haya completado con éxito.

Sus auriculares PI3 pueden memorizar hasta ocho dispositivos Bluetooth sincronizados. Para sincronizar más dispositivos, repita los pasos anteriores.

Nota: Si en el transcurso de cinco minutos no se sincroniza ningún dispositivo, sus auriculares saldrán automáticamente del modo de sincronización Bluetooth. Si la sincronización falla, el indicador luminoso parpadeará en azul rápidamente para que intente llevar a cabo la sincronización de nuevo.

5.2 Conexiones Bluetooth Múltiples

Los PI3 pueden conectar simultáneamente hasta dos dispositivos, pero tenga en cuenta que sólo es posible reproducir señales de audio o atender llamadas desde un único dispositivo a la vez.

Para conmutar entre dos dispositivos:

1. Interrumpa la señal de audio en el primer dispositivo o utilice el botón multifunción de los PI3.
2. Reproduzca una señal de audio desde el segundo dispositivo y los auriculares cambiarán a este último.

Cuando escuche música por streaming, la recepción de una llamada en el segundo dispositivo interrumpirá –situándola en pausa– automáticamente la reproducción y dicha llamada será automáticamente enrutada a sus auriculares. La finalización de la llamada hará que la reproducción se reanude automáticamente en el primer dispositivo.

5.3 Desconexión de un Dispositivo

Usted puede desconectar rápidamente los PI3 de un dispositivo pulsando dos veces en sucesión rápida el botón Power, emitiéndose un tono audible cuando la desconexión se haya realizado con éxito.

De modo alternativo, puede gestionar la conexión con más detalle utilizando el menú Conexiones (Connections) de la Bowers & Wilkins Headphones App.

5.4 Configurando Auriculares con la App

La Bowers & Wilkins Headphones App proporciona opciones de configuración extendidas. La app también proporciona personalizaciones adicionales en los avisos de voz, el tiempo de entrada en standby, la gestión de conexiones y las actualizaciones de software de los auriculares. La app está disponible como descarga gratuita en dispositivos iOS y Android.

Para añadir sus auriculares:

1. Desde su dispositivo móvil, descargue e instale la Bowers & Wilkins Headphones App.
2. Active la app y a continuación lea y siga las instrucciones referidas a los permisos y notificaciones de la misma.
3. Después de llegar a la pantalla principal, basta con que toque + y siga las instrucciones de la app.

5.5 Actualizaciones del Software de los Auriculares

De vez en cuando, Bowers & Wilkins pone a punto actualizaciones de software que refinan y optimizan el comportamiento de sus auriculares o añaden nuevas características a los mismos.

La Bowers & Wilkins Headphones App le enviará una notificación cada vez que esté disponible una actualización de software. En ese caso, toque la notificación y siga las instrucciones de la app.



Diagrama 6
Sincronización Bluetooth

6. Ciclo de Puesta en Marcha/Desactivación y Reinicialización

6.1 Ciclo de Puesta en Marcha/Desactivación

Usted puede poner en marcha/desactivar sus PI3 manteniendo pulsados simultáneamente los botones Volumen + y Volumen - durante 10 segundos hasta que el indicador luminoso LED se apague y liberarlos cuando el indicador se ilumine de nuevo. El reinicio de sus auriculares no reinicializará sus ajustes internos ni borrará el historial de dispositivos sincronizados.

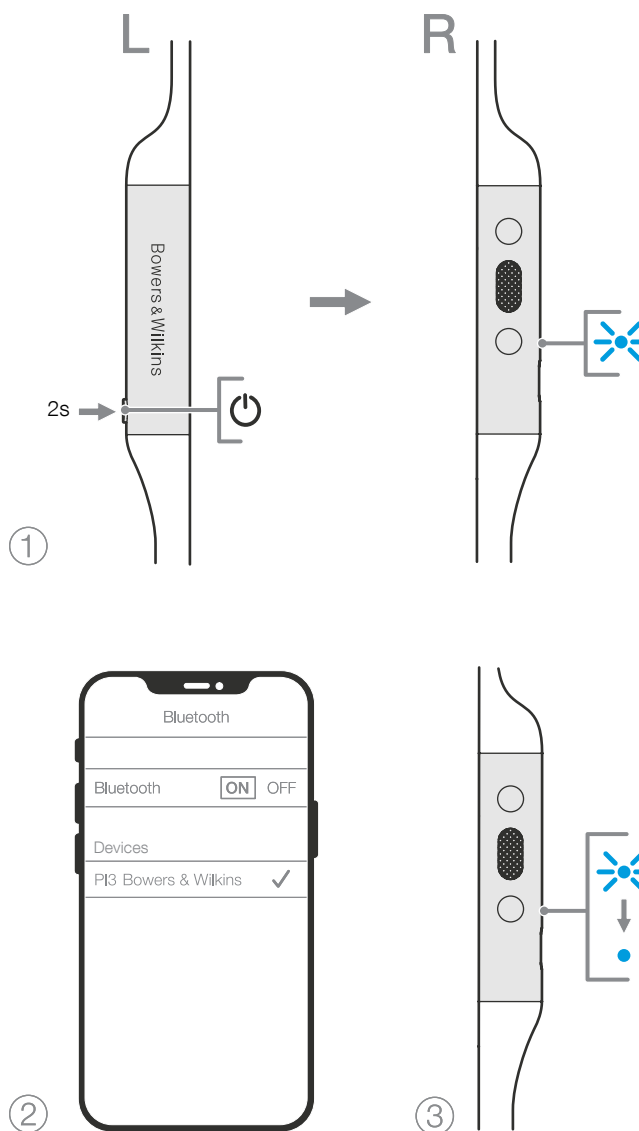
6.2 Reinicialización a los Ajustes de Fábrica

Si lo desea, puede borrar el historial de dispositivos sincronizados y restaurar todos los ajustes a sus valores de fábrica (ajustes por defecto). Con los PI3 activados, pulse simultáneamente los botones Volumen +, Volumen - y Power durante 10 segundos hasta que el indicador luminoso LED se apague y libérelos cuando el indicador se ilumine de nuevo. Los auriculares estarán preparados para sincronizarse a un dispositivo. De modo alternativo, usted puede llevar a cabo una reinicialización desde la Bowers & Wilkins Headphones App, en cuyo caso le rogamos que consulte el apartado Reinicialización (Reset) del menú Ajustes (Settings) de la app.

7. Cuidado y Mantenimiento

7.1 Guardando Sus PI3

El cuidado apropiado de sus PI3 asegurará que continúen proporcionando las mejores prestaciones y la mejor experiencia posibles.

Cuando sus PI3 no vayan a ser usados, guárdelos en la bolsa suministrada de serie. Consulte el Diagrama 7. Antes de hacerlo, le recomendamos que los desactive por completo.

1. Con los auriculares fuera de sus oídos, coja el soporte de cuello y forme un único lazo.
2. Agrupe el lazo y las unidades de control en una mano. Con la mano libre, junte los cascos y enlace los tapones a lo largo del conjunto.
3. Pellizque la apertura de la bolsa para que se abra, deslice los auriculares en su interior y a continuación asegúrese de que esté cerrada y no sobresalgan partes de los mismos.

7.2 Limpiando Sus PI3

Sus PI3 pueden ser limpiados con una gamuza suave de microfibras humedecida, frotándolos o acariciándolos suavemente hasta que estén limpios. Las piezas extraíbles, como por ejemplo los tapones y las aletas de estabilización, deberían quitarse y ser limpiadas por separado.

Si percibe una acumulación de cera y residuos en los tubos de sonido, coja un bastoncito de algodón o un cepillo blando y frote suavemente.

- NO frote de manera agresiva ni utilice una herramienta abrasiva para limpiar, en especial el tejido.
- NO utilice toallas de papel, servilletas o pañuelos puesto que pueden dejar residuos.
- NO utilice detergentes de limpieza, agua jabonosa, abrillantadores ni limpiadores químicos.
- NO lave ni sumerja en líquido los auriculares o partes de los mismos.

8. Soporte

En el caso de que necesitara ayuda o consejo adicional con respecto a sus PI3, le rogamos que visite el sitio de soporte de Auriculares (Headphones) en www.bowerswilkins.com/support.



Diagrama 7
Guardando sus auriculares

Características Técnicas

Estilo de Colocación	Auriculares Intraaurales Inalámbricos Bluetooth
Detalles Técnicos Relevantes	Primeros auriculares inalámbricos de 2 vías completamente activos del mundo Sujeción Magnética de los Cascos Bluetooth 5.0 con tecnología aptX Adaptive Puerto USB-C para interfaz de audio y carga
Codecs Bluetooth	AptX-Adaptive AptX-HD AptX-Classic AAC SBC
Perfiles Bluetooth	A2DP v1.3.1 AVRCP v1.6.1 HFP v1.7.1 HSP v1.2 BLE GATT (Generic Attribute Profile)
Transductores Utilizados	2 de gama completa de 9'2 mm de diámetro 2 de tipo Armazón Balanceado
Micrófonos	1 para telefonía (CVC1 – Clear Voice Communication v1)
Rango de Frecuencias	10-30.000 Hz
Distorsión (THD)	<0'3% (1 kHz/10 mW)
Tipo de Batería	Recargable de Polímero de Litio
Autonomía de la Batería	8 horas con Bluetooth; 2 horas con una carga rápida de 15 minutos
Entradas	Bluetooth; USB-C para audio
Accesorios Suministrados	Cable USB-A a USB-C de 20 cm, Bolsa de Transporte, Tapones para los Oídos (Pequeños, Medianos y Grandes) y Aletas de Estabilización (Pequeñas, Medianas y Grandes)
Peso	31 gramos

Información Medioambiental

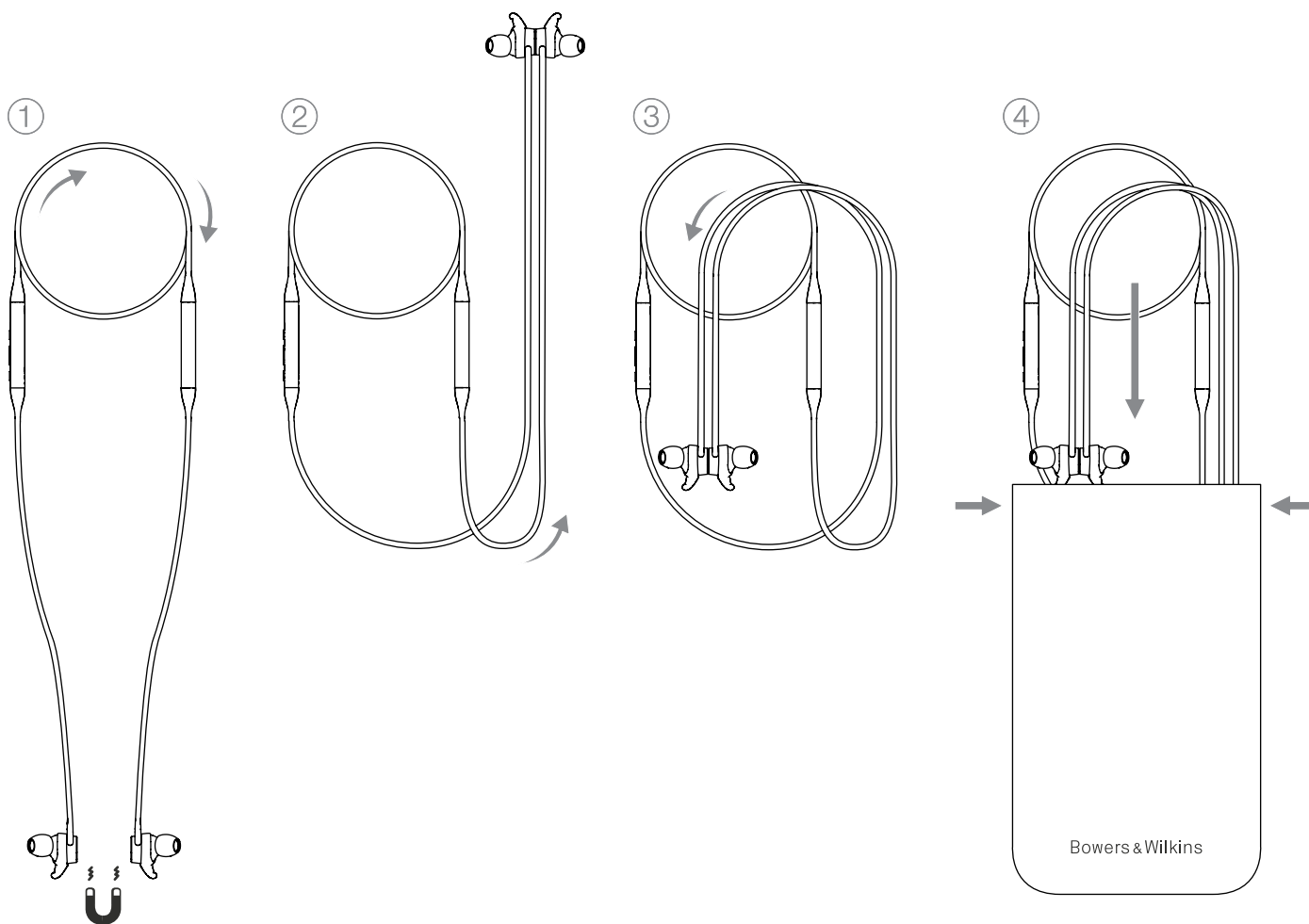
Este producto satisface varias regulaciones internacionales relacionadas con la protección del medio ambiente, entre ellas –aunque sin estar limitadas a las mismas– la de Restricción del Uso de Sustancias Peligrosas (RoHS) en equipos eléctricos y electrónicos, la de Registro, Evaluación y Autorización del uso de Productos Químicos (REACH) y la de eliminación de Residuos Procedentes de Equipos Eléctricos y Electrónicos (WEEE). Para reciclar o desechar este producto adecuadamente, le sugerimos que contacte con sus autoridades locales en materia de gestión de residuos.

Bem-vindo à Bowers & Wilkins e aos PI3

Obrigado por ter optado pela Bowers & Wilkins. Quando John Bowers fundou a nossa empresa, acreditava que um design criativo, uma engenharia inovadora e uma tecnologia avançada eram as chaves que poderiam abrir as portas para se desfrutar do áudio em casa. A sua crença é algo que continuamos a partilhar e que inspira todos os produtos que concebemos, personalizados para novas experiências de áudio fora de casa.

Os PI3 Bowers & Wilkins são auriculares de elevado desempenho concebidos para proporcionarem a maior qualidade de áudio móvel individual combinada com a conveniência do funcionamento sem fios num design compacto e de fácil utilização. Este manual explica tudo o que precisa de saber para tirar o máximo partido dos seus auscultadores PI3.

Os PI3 dispõem de diafragmas Hybrid Dynamic-Balanced Armature personalizados exclusivos, emparelhados com dois amplificadores próprios separados, proporcionando um palco sonoro amplo e preciso.

Os PI3 incluem um conjunto de baterias recarregáveis. Quando está totalmente carregada, a bateria pode proporcionar até 8 horas de transmissão em fluxo sem fios contínua em volume médio.

1. Conteúdo da caixa dos PI3

Auscultadores PI3
 Bolsa de arrumação
 Cabo de carregamento USB-C
 Capas dos auriculares (pequenas, médias e grandes)
 Suportes em arco (pequenos, médios e grandes)
 Conjunto de documentos

2. Conhecer os seus PI3

2.1 Ligar e desligar os auscultadores

A Imagem 1 ilustra a funcionalidade do botão ligar/desligar.

Ligar

O botão ligar/desligar encontra-se na unidade de controlo do lado esquerdo. Prima o botão ligar/desligar e mantenha-o premido durante 2 segundos. Ouve-se um som e o indicador LED acende-se a verde, âmbar ou vermelho, indicando o nível de carga atual.

Desligar

Prima o botão ligar/desligar e mantenha-o premido durante 2 segundos. Ouve-se um som e os auscultadores desligam-se quando o indicador LED se apaga.



Imagem 1
 Funcionalidade do botão ligar/desligar

2.2 Controlos dos auscultadores

A Imagem 2 ilustra os controlos dos auscultadores. Os botões seguintes que se encontram na unidade de controlo do lado direito são utilizados para reproduzir conteúdo multimédia:

Função	Ação
Reproduzir ou pausa	Prima o botão multifunções uma vez.
Reproduzir para faixa seguinte	Prima o botão multifunções duas vezes numa sequência rápida. <i>Nota: funcionalidade dependente do dispositivo de origem.</i>
Reproduzir faixa anterior	Prima o botão multifunções três vezes numa sequência rápida. <i>Nota: funcionalidade dependente do dispositivo de origem.</i>
Aumentar o volume	Prima o botão de aumentar o volume.
Diminuir o volume	Prima o botão de diminuir o volume.

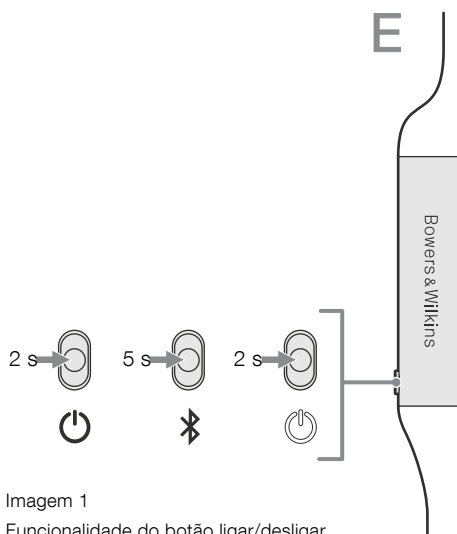
Os botões seguintes que se encontram na unidade de controlo do lado direito são utilizados para a funcionalidade de chamadas telefónicas:

Função	Ação
Atender ou desligar uma chamada	Prima o botão multifunções uma vez.
Atender uma chamada	Prima o botão multifunções uma vez para atender uma chamada.
Rejeitar uma chamada	Mantenha o botão multifunções premido durante 2 segundos quando receber uma chamada.
Alternar entre duas chamadas	Com duas chamadas ativas, prima o botão multifunções duas vezes.
Intercalar duas chamadas	Com duas chamadas ativas, mantenha o botão multifunções premido durante 1 segundo.
Ativar/desativar som	Durante uma chamada, prima o botão multifunções três vezes.

2.3 Indicador de estado

O LED indicador de estado encontra-se na unidade de controlo do lado direito. A Imagem 3 explica os estados de iluminação.



Imagem 2
 Controlos dos auscultadores

Luz	Estado de funcionamento
Branco	Carga da bateria > 30%
Âmbar	Carga da bateria entre 30% e 10%
Vermelho	Carga da bateria < 10%
A piscar a vermelho	Bateria com carga insuficiente para o funcionamento dos auscultadores
A piscar a azul	Modo de emparelhamento ativado
Azul (2 segundos fixo)	Emparelhamento bem-sucedido
A piscar a azul (chamadas)	Chamada recebida
A piscar a verde	Carregamento rápido
Verde fixo	Carga total da bateria, carregamento lento

Imagem 3
 Iluminações do indicador de estado

3. Carregar a bateria e poupar energia

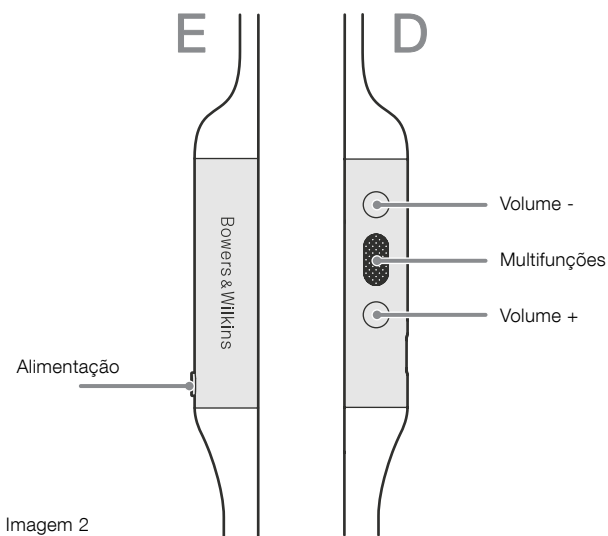
Os PI3 são enviados com a bateria parcialmente carregada e poderão ser utilizados de imediato. Recomendamos carregar totalmente os auscultadores antes da primeira utilização. Deixe a bateria carregar totalmente durante 3 horas. No entanto, pode utilizar os auscultadores durante o carregamento da bateria.

Para carregar:

1. Utilize o cabo de carregamento fornecido e ligue a ficha USB-A a um carregador de parede ou a uma entrada USB-A de computador.
2. Depois, ligue a extremidade USB-C à entrada USB-C dos auscultadores.

Nota: Durante o carregamento, o indicador dos auscultadores pisca a verde. Quando o carregamento estiver concluído, o indicador permanece aceso. Consulte a Imagem 3 para obter detalhes sobre o indicador de estado.



Imagem 4
Ligação do cabo USB-C

3.1 Desativação automática

Os PI3 dispõem de gestão inteligente de energia. Se não estiver a ser transmitido ou reproduzido áudio decorridos 15 minutos, os PI3 desligam automaticamente o Bluetooth e desligam-se para poupar a bateria.

Com a aplicação, pode personalizar o tempo que os auscultadores esperam antes de se desligarem. Consulte Standby Timer (Temporizador de standby), em Settings (Definições), na aplicação.

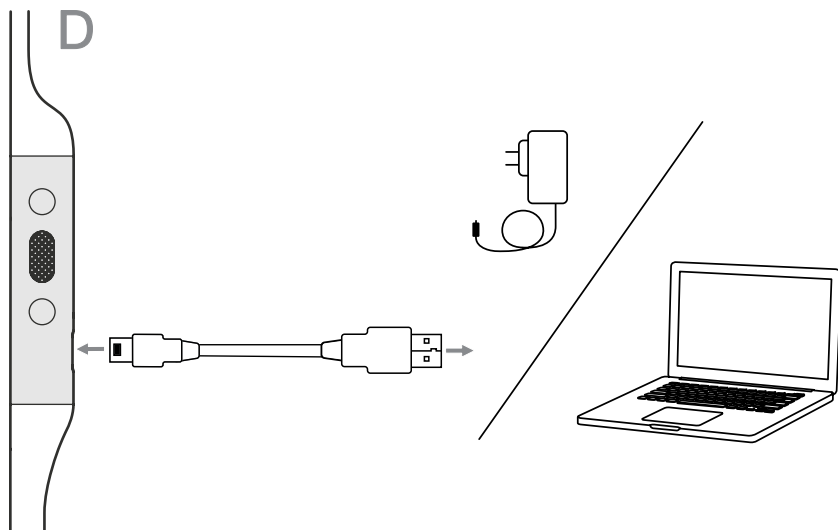
4. Utilizar os auscultadores

Usar os auscultadores corretamente irá ajudar a garantir a melhor experiência possível. Consulte a Imagem 5. Como muitos auriculares, os PI3 são concebidos para selar o canal auditivo, para um desempenho ideal. Os auriculares também foram concebidos para serem utilizados com os suportes em arco, que devem ser colocados antes da utilização.

As capas e os suportes em arco estão disponíveis em três tamanhos: pequeno, médio e grande. Encontrar o tamanho adequado para a sua orelha é fundamental para obter uma boa selagem e assegurar o desempenho ideal dos PI3.

1. Identifique o auricular esquerdo e o direito através das inscrições de identificação que se encontram na parte de dentro de cada cabo, junto ao auricular. Segure os PI3 pelas unidades de controlo dos lados esquerdo e direito e pendure os auscultadores à volta do pescoço de forma confortável. Os auriculares devem estar com um comprimento igual.
2. Coloque os auriculares no ouvido de forma a que as capas encaixem confortavelmente na abertura do canal auditivo.
3. Certifique-se de que os suportes em arco ficam encaixados confortavelmente na orelha. Use outro tamanho se os suportes não encaixarem na perfeição. É possível utilizar capas e suportes de tamanhos diferentes para assegurar o melhor encaixe possível.



Imagem 5
Utilizar os auscultadores

5. Ligação Bluetooth

5.1 Emparelhar

Os PI3 foram concebidos para transmitir conteúdos multimédia sem fios a partir de dispositivos áudio Bluetooth, tais como smartphones, tablets ou computadores. Para tal, é necessário emparelhar primeiro os auscultadores com o dispositivo (origem). Consulte a Imagem 6.

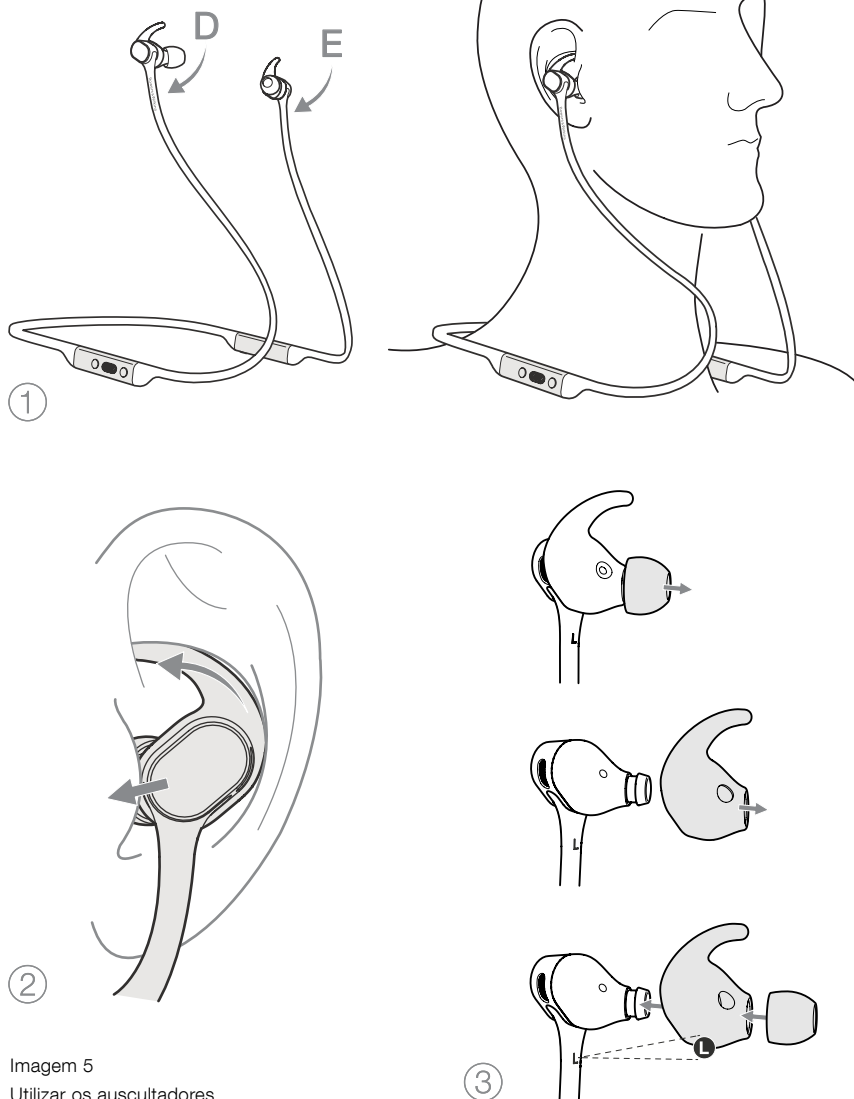
1. Quando liga os auscultadores pela primeira vez, o modo de emparelhamento Bluetooth fica ativado e o indicador pisca a azul. Se o modo de emparelhamento não estiver ativo, prima o botão ligar/desligar e mantenha-o premido durante 5 segundos. Depois, solte o botão quando o indicador piscar a azul e ouvir um som.
2. Certifique-se de que a funcionalidade Bluetooth está ativa no dispositivo de áudio para que os PI3 sejam apresentados na lista. Seleccione-os para emparelhar.
3. O indicador pisca a azul durante o emparelhamento. Após a conclusão bem-sucedida do emparelhamento, o indicador muda para azul fixo e ouve-se um som.

Os auscultadores conseguem memorizar até oito dispositivos Bluetooth emparelhados. Repita os passos acima para emparelhar mais dispositivos.

Nota: Os auscultadores saem automaticamente do modo de emparelhamento Bluetooth se nenhum dispositivo for emparelhado após 5 minutos. Se o emparelhamento falhar, o indicador pisca rapidamente a azul, pelo que deve tentar emparelhar novamente.

5.2 Várias ligações Bluetooth

Os PI3 podem ligar-se a um máximo de dois dispositivos ao mesmo tempo, mas tenha em conta que apenas pode reproduzir áudio ou atender chamadas num dispositivo de cada vez.

Para alternar entre dois dispositivos:

1. Coloque o áudio em pausa no primeiro dispositivo ou utilize o botão multifunções dos PI3.
2. Reproduza o áudio a partir do segundo dispositivo e os auscultadores fazem a transição.

Durante a transmissão de áudio, se receber uma chamada no segundo dispositivo, a reprodução é suspensa automaticamente e a chamada é encaminhada de forma automática para os auscultadores. Quando terminar a chamada, a reprodução é retomada automaticamente a partir do primeiro dispositivo.

5.3 Desligar de um dispositivo

Pode desligar rapidamente os PI3 de um dispositivo premindo o botão ligar/desligar duas vezes numa sequência rápida. Ouvirá um sinal que indica que foram desligados com sucesso.

Como alternativa, pode gerir a ligação com mais detalhe utilizando a aplicação Bowers & Wilkins Headphones, em Connections (Ligações).

5.4 Configuração dos auscultadores com a aplicação

A aplicação Bowers & Wilkins Headphones oferece uma configuração alargada. A aplicação também proporciona mais opções de personalização, como comando por voz, tempo de standby, gestão de ligação e atualizações do software dos auscultadores. A aplicação está disponível como transferência gratuita em dispositivos iOS e Android.

Para adicionar os seus auscultadores:

1. A partir do seu dispositivo móvel, transfira e instale a aplicação Bowers & Wilkins Headphones.
2. Abra a aplicação e, depois, leia e siga as instruções relacionadas com as notificações e permissões da aplicação.
3. Depois de chegar ao ecrã principal, basta tocar em + e seguir as instruções dadas na aplicação.

5.5 Atualizações do software dos auscultadores

Periodicamente, a Bowers & Wilkins disponibiliza atualizações de software que aperfeiçoam e otimizam o desempenho dos seus auscultadores, ou que acrescentam novas funcionalidades.

A aplicação Bowers & Wilkins Headphones irá avisá-lo quando uma atualização de software estiver disponível. Toque na notificação e siga as instruções dadas na aplicação.



Imagem 6
Emparelhamento Bluetooth

6. Desligar/ligar e reiniciar

6.1 Desligar/ligar

Pode desligar/ligar os seus PI3 da seguinte forma: ao mesmo tempo, prima os botões de aumentar e de diminuir o volume durante 10 segundos, até que o LED indicador se apague. Quando o indicador se voltar a acender, solte os botões. Reiniciar os auscultadores não irá repor as respetivas definições internas nem limpar o histórico do dispositivo emparelhado.

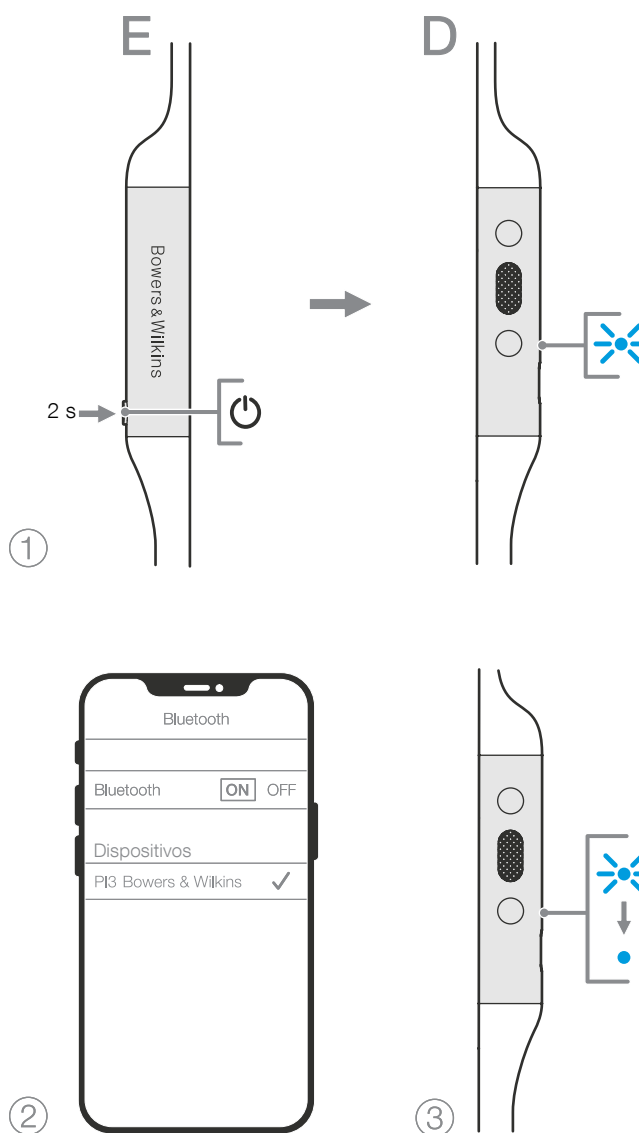
6.2 Repor predefinições

Pode limpar o histórico do dispositivo emparelhado e restaurar todas as predefinições. Com os PI3 ligados, ao mesmo tempo, prima os botões de aumentar e de diminuir o volume e o botão ligar/desligar durante 10 segundos, até o LED indicador se apagar. Solte-os quando o indicador se voltar a acender. Os auscultadores estarão prontos para serem emparelhados a um dispositivo. Como alternativa, pode reiniciar a partir da aplicação Bowers & Wilkins Headphones. Consulte Reset (Reiniciar), em Settings (Definições), na aplicação.

7. Cuidados e manutenção

7.1 Guardar os PI3

Tomar os devidos cuidados com os seus PI3 irá garantir que continuam a proporcionar o melhor em termos de desempenho e experiência.

Quando não estiverem a ser utilizados, guarde os auscultadores na bolsa de armazenamento incluída. Consulte a Imagem 7. Recomenda-se que, primeiro, se desligue os auscultadores:

1. Sem os auscultadores estarem colocados, faça um laço único com o suporte para o pescoço.
2. Agrupe o laço e as unidades de controlo numa mão. Com a mão livre, junte os auriculares e passe-os sobre o conjunto.
3. Pode abrir a bolsa, deslizar os auscultadores para dentro da mesma e, depois, garantir que a abertura da bolsa está fechada e que não há partes dos auscultadores a sair.

7.2 Limpar os PI3

Os seus PI3 podem ser limpos com um pano de microfibras macio e húmido. Limpe-os ou lave-os com cuidado. Peças amovíveis, como as capas dos auriculares e os suportes em arco, devem ser retiradas e limpas em separado.

Se encontrar cera e acumulação de resíduos nos tubos, utilize um cotonete ou uma escova macia e limpe com suavidade.

- NÃO esfregue de forma agressiva, nem utilize uma ferramenta abrasiva para limpar.
- NÃO utilize toalhas de papel, guardanapos ou lenços do nariz, pois todos deixam resíduos.
- NÃO utilize detergentes de limpeza, água com sabão, produtos para limpeza de artigos em pele, ou produtos de limpeza químicos.
- NÃO lave nem mergulhe os auscultadores total ou parcialmente em líquidos.

8. Assistência

Caso necessite de ajuda ou aconselhamento adicional em relação aos seus PI3, aceda ao site de assistência para auscultadores, aqui: www.bowerswilkins.com/support.



Imagem 7

Guardar os auscultadores

Especificações

Estilo de utilização	Auriculares sem fios Bluetooth
Características técnicas	Primeiros auriculares sem fios de 2 vias totalmente ativos do mundo Auriculares de fixação magnética Bluetooth 5.0 com tecnologia aptX-Adaptive Carregamento por USB-C e interface de áudio
Codecs Bluetooth	AptX-Adaptive AptX-HD AptX-Classic AAC SBC
Perfis Bluetooth	A2DP v1.3.1 AVRCP v1.6.1 HFP v1.7.1 HSP v1.2 BLE GATT (Perfil de Atributo Genérico)
Diafragmas	2 x ø 9,2 mm de gama total 2 x Balanced Armature
Microfones	1x microfone para telefonia (CVC1 – Clear Voice Communication v1)
Gama de frequências	10 Hz a 30 kHz
Distorção (THD)	<0,3% (1 kHz/10 mW)
Tipo de bateria	Polímero de lítio recarregável
Duração da bateria e carregamento	8 horas com Bluetooth, 2 horas com carregamento de 15 min.
Entradas	Bluetooth, áudio USB-C
Acessórios incluídos na caixa	Cabo USB-A para USB-C de 20 cm, bolsa de armazenamento, capas dos auriculares (S, M, L) e suportes em arco (S, M, L)
Peso	31 gramas

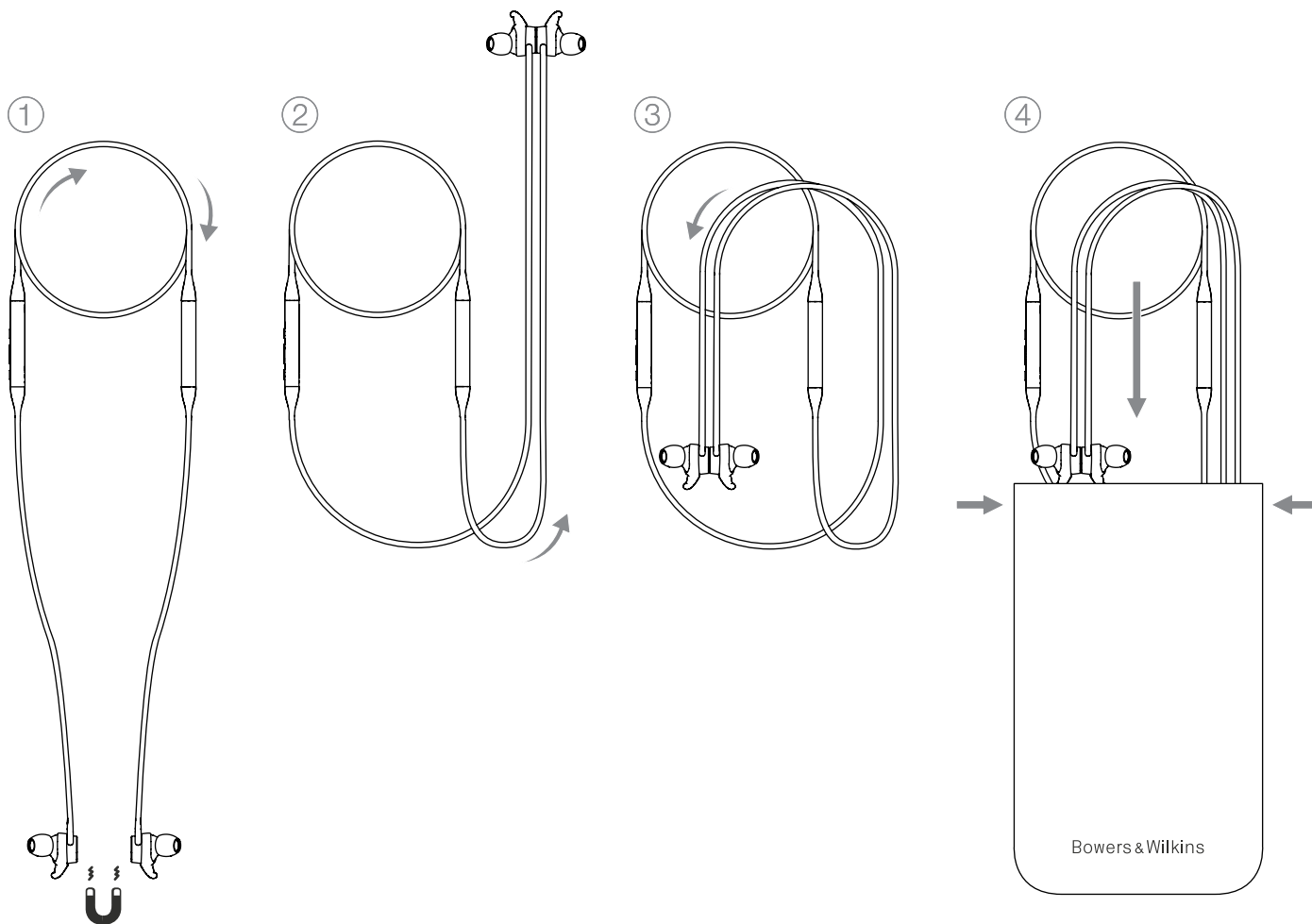
Informação ambiental

Este produto cumpre as diretivas internacionais, incluindo mas não se limitando às seguintes normas: Diretiva relativa à restrição do uso de determinadas substâncias perigosas (RoHS: Restriction of Hazardous Substances) em equipamentos elétricos e eletrónicos; Regulamento relativo ao registo, avaliação, autorização e restrição de produtos químicos (REACH: Registration, Evaluation, Authorisation and Restriction of Chemicals) e Diretiva relativa aos Resíduos de Equipamentos Elétricos e Eletrónicos (REEE). Consulte uma entidade local de recolha de resíduos para obter informação sobre como reciclar ou eliminar este produto de forma correta.

Benvenuti e grazie per aver scelto un prodotto Bowers & Wilkins.

Il nostro fondatore, John Bowers, era convinto che design attraente, capacità d'innovare e tecnologie all'avanguardia fossero fattori vincenti per la riproduzione audio domestica. Le sue idee sono ancor oggi condivise da noi tutti e fonte d'ispirazione per ogni modello che progettiamo, a partire da quelli concepiti per nuove esperienze audio al di fuori della casa.

Le PI3 sono cuffie intraurali ad alte prestazioni progettate per offrire la miglior esperienza personale d'ascolto in movimento, unita alla praticità del collegamento senza fili ed al design compatto che le rende facili da indossare. Questo manuale fornirà ogni informazione sul loro impiego per consentirvi di ottenere il massimo dalle vostre PI3.

Ogni auricolare adotta un esclusivo sistema ibrido di traduttori dinamici/ad armatura bilanciata appositamente progettati, abbinati ad amplificatori dedicati separati in grado di riprodurre una scena sonora ampia ed accurata.

Le PI3 sono dotate di batteria ricaricabile. Con una ricarica completa possono fornire fino a 8 ore di funzionamento continuo in streaming senza fili ad un livello medio di volume.

1. Contenuto della confezione

Cuffie PI3
Custodia
Cavo USB-C per la ricarica
Puntali in tre misure: S, M e L
Stabilizzatori in tre misure: S, M e L
Documentazione

2. Descrizione

2.1 Accensione e spegnimento delle cuffie

La Figura 1 illustra il funzionamento del tasto di alimentazione situato sull'unità controllo di sinistra.

Accensione

Per accendere le cuffie premerlo e mantenerlo premuto per 2 secondi. Verrà emesso un segnale acustico e l'indicatore luminoso si accenderà in verde, ambra o rosso a seconda del livello di carica residuo della batteria.

Spegnimento

Per spegnere le cuffie premere e mantenere premuto il tasto di alimentazione per 2 secondi. Verrà emesso un segnale acustico e le cuffie si spegneranno assieme all'indicatore luminoso.



Figura 1
Funzionamento del tasto di alimentazione

2.2 Comandi delle cuffie

La Figura 2 illustra i comandi delle cuffie. I tasti volume e multifunzione sull'unità controllo di destra durante la riproduzione audio eseguono le seguenti funzioni:

Function	Action
Funzione	Comando
Avviare la riproduzione o metterla in pausa	Premere il tasto multifunzione una volta. <i>Nota: funzionalità dipendente dal dispositivo sorgente.</i>
Passare alla traccia successiva	Premere il tasto multifunzione due volte in rapida successione. <i>Nota: funzionalità dipendente dal dispositivo sorgente.</i>
Tornare alla traccia precedente	Premere il tasto multifunzione tre volte in rapida successione. <i>Nota: funzionalità dipendente dal dispositivo sorgente.</i>
Alzare il volume	Premere il tasto Volume +.
Abbassare il volume	Premere il tasto Volume -.

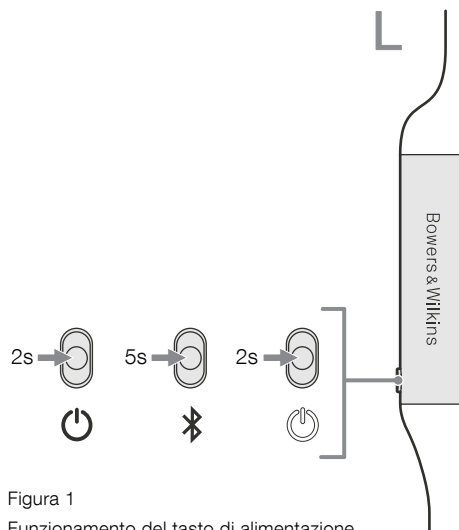

Figura 2
Comandi delle cuffie

Gli stessi tasti durante le conversazioni telefoniche eseguono invece le seguenti funzioni:

Funzione	Comando
Rispondere o chiudere una chiamata	Premere il tasto multifunzione una volta.
Rispondere ad una chiamata in arrivo	Quando si riceve una chiamata, premere il tasto multifunzione una volta.
Rifutare una chiamata in arrivo	Quando si riceve una chiamata, premere il tasto multifunzione per 2 secondi.
Passare da una chiamata all'altra	Con due chiamate attive, premere il tasto multifunzione due volte.
Unire due chiamate	Con due chiamate attive, premere il tasto multifunzione per 1 secondo
Attivare il mute (silenzamento)	Durante una chiamata, premere il tasto multifunzione tre volte.

2.3 Indicatore luminoso

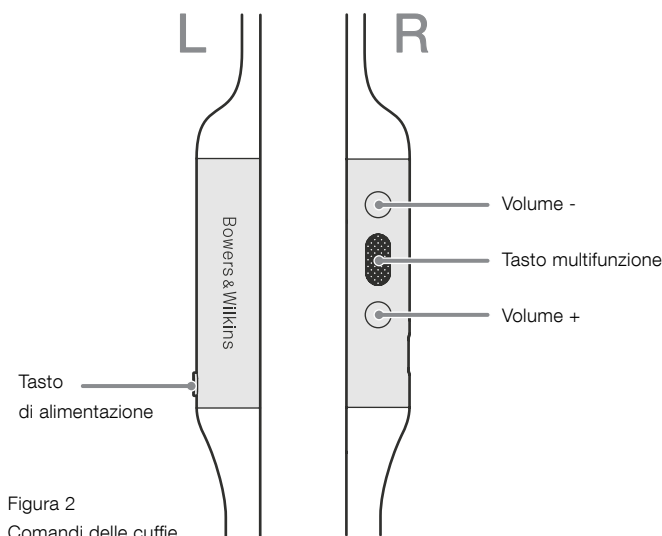
L'indicatore è situato sull'unità controllo di destra, la Figura 3 illustra i diversi stati dell'indicatore.

Indicatore	Stato operativo
Bianco	Carica batteria superiore al 30%
Ambra	Carica batteria compresa tra il 30% ed il 10%
Rosso	Carica batteria inferiore al 10%
Rosso lampeggiante	Carica batteria insufficiente per il funzionamento
Blu lampeggiante	Modalità di abbinamento abilitata
Blu (accesso per 2 secondi)	Abbinamento riuscito
Blu lampeggiante (chiamate)	Chiamata in arrivo
Verde lampeggiante	Ricarica rapida
Verde	Batteria ricaricata, mantenimento carica

Figura 3
Segnalazioni dell'indicatore luminoso

3. Ricarica della batteria e risparmio energetico

Le PI3 vengono fornite con la batteria parzialmente carica e possono pertanto essere utilizzate immediatamente. Tuttavia è buona pratica ricaricare completamente la batteria prima di impiegare le cuffie. Possono essere necessarie fino a 3 ore per raggiungere la piena carica, durante questo tempo è comunque possibile utilizzarle.

Per ricaricare la batteria:

1. Utilizzare il cavo di ricarica in dotazione ed inserire la spina USB-A più grande in un caricabatterie a 230 V, oppure in una corrispondente presa alimentata di un computer.
2. Inserire la piccola spina USB-C nella presa sull'unità di controllo di destra.

Nota: Durante la ricarica, l'indicatore luminoso lampeggia in verde. Quando la batteria è completamente carica, l'indicatore rimane acceso stabilmente. La tabella di Figura 3 illustra i diversi stati dell'indicatore.



Figura 4
Collegamento del cavo USB-C per la ricarica

3.1 Spegnimento automatico

Le PI3 dispongono di una gestione intelligente dell'alimentazione. Se dopo 15 minuti non viene inviato o riprodotto alcun segnale audio, le cuffie scollegano automaticamente il dispositivo sorgente Bluetooth e si spengono per preservare la durata della batteria.

Con l'applicazione è possibile personalizzare quanto tempo deve trascorrere prima di spegnersi automaticamente selezionando la voce Ritardo standby in Impostazioni.

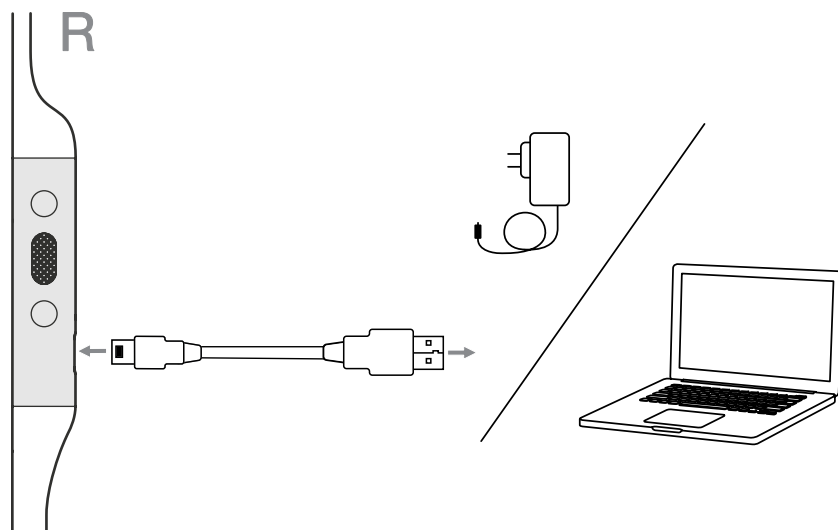
4. Come indossare le cuffie

Indossare correttamente le cuffie aiuta a garantire la migliore esperienza d'ascolto possibile. Si veda in proposito la Figura 5. Come la maggior parte delle cuffie intraauricolari, le PI3 sono concepite per sigillare il condotto uditivo al fine di ottenere prestazioni ottimali. È previsto anche che vengano utilizzati speciali inserti stabilizzatori che aiutano a trattenere in posizione gli auricolari inserendosi tra gli incavi dell'orecchio. Gli stabilizzatori devono essere installati prima dei puntali, come illustrato al punto 3 di Figura 5.

Sia i puntali degli auricolari che gli stabilizzatori vengono forniti in tre misure: small (piccola), medium (media) e large (grande). È fondamentale per ottenere una buona tenuta e garantire che le cuffie possano funzionare al meglio provare differenti puntali e stabilizzatori fino a trovare quelli più adatti alla conformazione del vostro orecchio.

1. Identificare i canali tramite le lettere L (sinistro) ed R (destra) situate nella parte interna dei cavi in prossimità degli auricolari. Tenere le PI3 per le unità controllo di sinistra e destra e far passare attorno al collo la porzione di cavo che le collega. Disporre i cavi di ciascun auricolare in modo che abbiano ugual lunghezza.
2. Inserire gli auricolari in ciascun orecchio in modo che i puntali si posizionino confortevolmente nel condotto uditivo.
3. Assicurarsi che gli stabilizzatori si incastrino comodamente negli incavi nell'orecchio. Provare differenti taglie. È possibile utilizzare auricolari e stabilizzatori di diverse dimensioni per garantire la migliore combinazione possibile.



Figura 5
Come indossare correttamente le cuffie

5. Connessione Bluetooth

5.1 Abbinamento

Le PI3 sono progettate per riprodurre contenuti multimediali in streaming senza fili da dispositivi audio Bluetooth, come smartphone, tablet o personal computer. Per fare questo, le cuffie e il dispositivo sorgente devono prima essere abbinati come illustrato in Figura 6.

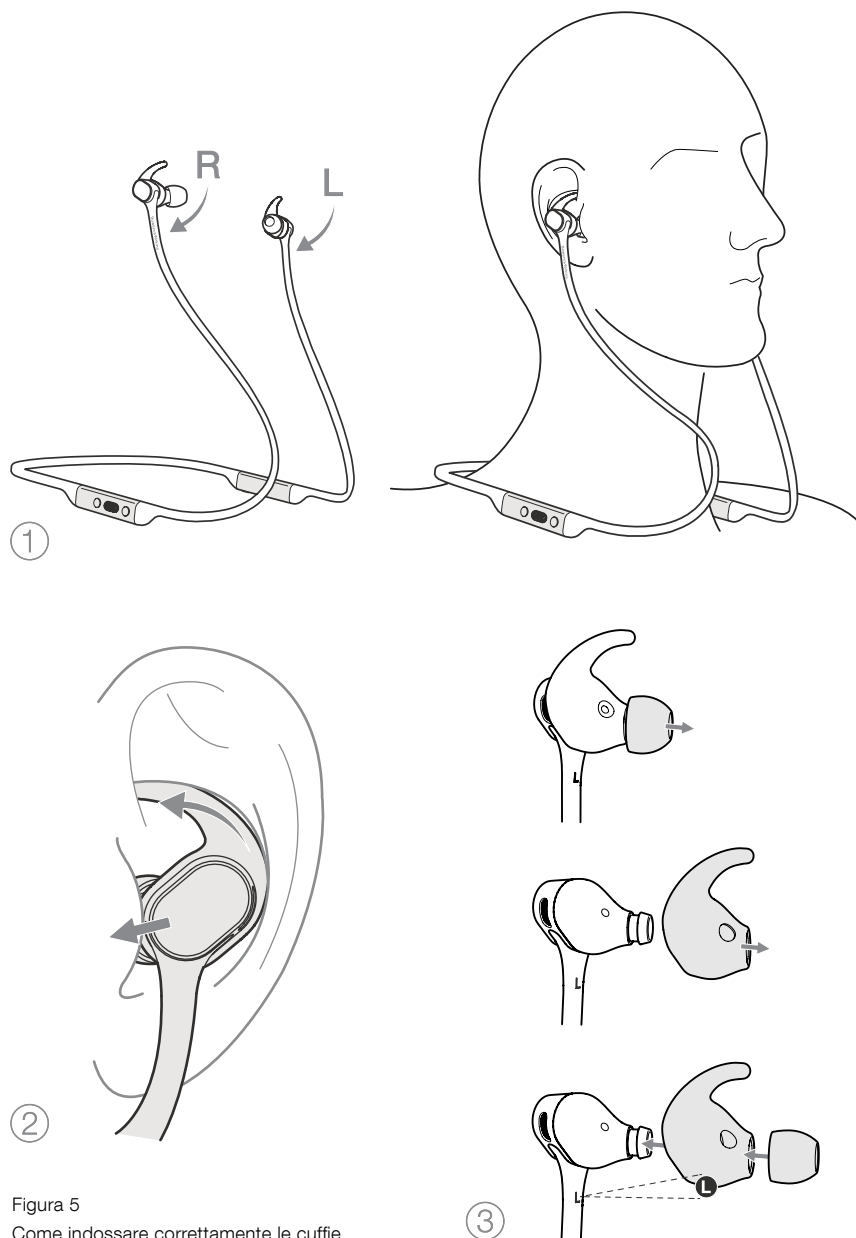
1. Quando si accendono per la prima volta, le cuffie entrano in modalità di abbinamento Bluetooth e l'indicatore luminoso lampeggia in blu. Se tale modalità non viene attivata, premere e mantenere premuto per 5 secondi il tasto di alimentazione, rilasciandolo poi quando l'indicatore lampeggia in blu e viene emesso un segnale acustico.
2. Assicurarsi che sul dispositivo sorgente sia attivato il Bluetooth. Le PI3 appariranno nell'elenco dei dispositivi rilevati: selezionarle per procedere con l'abbinamento.
3. Durante l'abbinamento l'indicatore lampeggia in blu per poi accendersi stabilmente in blu con la contemporanea emissione di un segnale acustico ad abbinamento riuscito.

Le cuffie possono memorizzare fino a otto dispositivi Bluetooth abbinati. Per abbinare altri dispositivi ripetere i passaggi precedenti attivando manualmente la modalità di abbinamento.

Nota: Le cuffie usciranno automaticamente dalla modalità di abbinamento Bluetooth se nessun dispositivo viene abbinato entro 5 minuti. Se l'operazione non ha successo, l'indicatore luminoso lampeggia velocemente in blu. In questo caso riprovare l'abbinamento.

5.2 Connessioni Bluetooth multiple

Alle PI3 possono essere connessi contemporaneamente due dispositivi, ma si noti che è possibile riprodurre l'audio o ricevere chiamate da un solo dispositivo alla volta.

Per passare da un dispositivo all'altro:

1. Mettere in pausa l'audio sul primo dispositivo o utilizzare il tasto multifunzione delle PI3.
2. Avviare la riproduzione sul secondo dispositivo: le cuffie commutano sul nuovo segnale.

Durante lo streaming audio, la ricezione di una chiamata sul secondo dispositivo interromperà automaticamente la riproduzione e la chiamata verrà inoltrata alle cuffie. Al termine della chiamata riprende automaticamente la riproduzione dal primo dispositivo.

5.3 Disconnessione da un dispositivo

È possibile disconnettere velocemente le PI3 da un dispositivo premendo il tasto di alimentazione due volte in rapida successione: Viene emesso un segnale acustico ad indicare l'avvenuta disconnessione.

In alternativa, è possibile gestire la connessione in modo più dettagliato utilizzando l'applicazione Bowers & Wilkins Headphones alla voce Connessioni.

5.4 Configurazione delle cuffie tramite l'applicazione

L'applicazione Bowers & Wilkins Headphones consente una configurazione più estesa. L'applicazione permette inoltre ulteriori personalizzazioni come disattivare gli annunci vocali, regolare lo spegnimento automatico, gestire le connessioni e gli aggiornamenti software per le cuffie. L'applicazione è disponibile per il download gratuito su dispositivi iOS e Android.

Per utilizzare l'applicazione con le vostre cuffie:

1. Scaricare ed installare sul dispositivo mobile l'applicazione Bowers & Wilkins Headphones.
2. Avviare l'applicazione, quindi leggere e seguire le istruzioni relative alle notifiche e ai permessi.
3. Dopo aver raggiunto la schermata principale, toccare + e seguire le istruzioni che appaiono sullo schermo.

5.5 Aggiornamenti software per le cuffie

Bowers & Wilkins, di tanto in tanto, rilascia aggiornamenti software che perfezionano ed ottimizzano le prestazioni delle cuffie, oppure aggiungono nuove funzionalità.

L'applicazione Bowers & Wilkins Headphones vi informerà quando è disponibile un aggiornamento software: toccare la notifica e seguire le istruzioni che appaiono sullo schermo.



Figura 6
Abbinamento Bluetooth

6. Riavvio e ripristino

6.1 Riavvio

È possibile riavviare le PI3 tenendo premuti contemporaneamente i due tasti Volume + e Volume - per 10 secondi fino a quando l'indicatore luminoso si spegne e rilasciandoli poi quando l'indicatore si accende nuovamente. Riavviando le cuffie non verranno cancellati né le impostazioni, né l'elenco dei dispositivi Bluetooth abbinati.

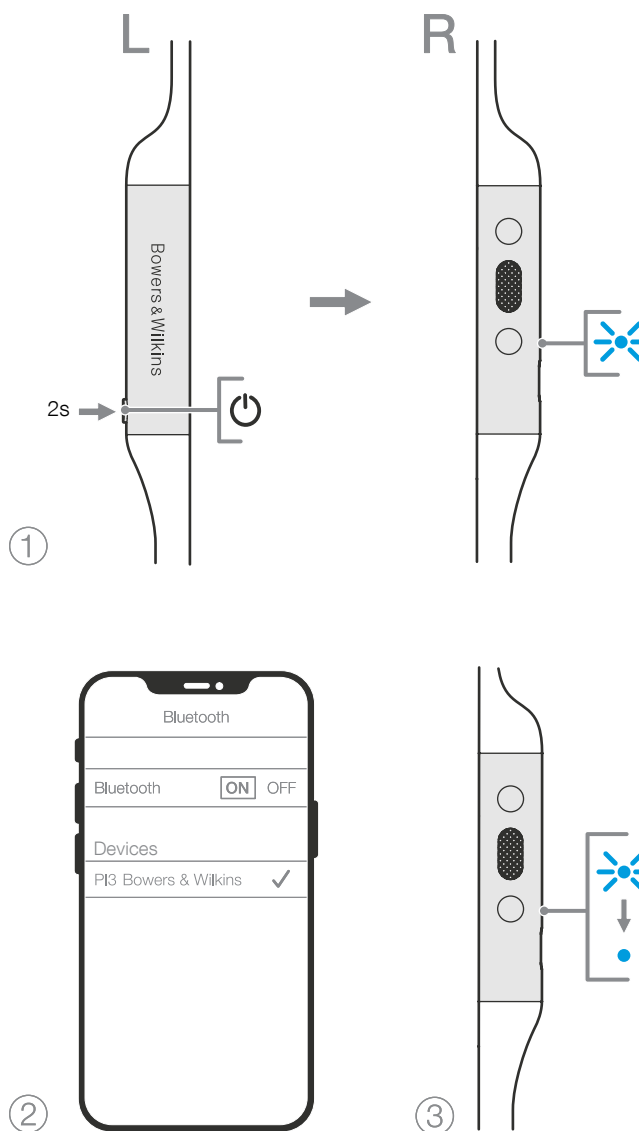
6.2 Ripristino delle impostazioni di fabbrica

È possibile ripristinare le impostazioni predefinite di fabbrica e cancellare l'elenco dei dispositivi Bluetooth abbinati tenendo premuti, con le cuffie accese, i tre tasti Volume +, Volume - e Alimentazione contemporaneamente per 10 secondi fino a quando l'indicatore luminoso si spegne e rilasciandoli poi quando l'indicatore si accende nuovamente. Le cuffie ripartiranno in modalità di abbinamento Bluetooth con un dispositivo sorgente. Alternativamente è possibile effettuare il ripristino dall'applicazione Bowers & Wilkins Headphones alla voce Reset nella pagina Impostazioni.

7. Cura e manutenzione

7.1 Conservazione

Prendersi cura delle vostre PI3 garantisce che continuino a fornire le migliori prestazioni a lungo.

Quando non utilizzate, conservare le cuffie nella custodia in dotazione, ripiegandole come illustrato in Figura 7. Prima di riporle si raccomanda di spengerle:

1. Formare un anello con la parte che normalmente si indossa dietro al collo.
2. Tenendo con una mano l'anello, con l'altra unire gli auricolari magnetici ed avvolgerli sopra l'anello.
3. Aprire completamente la custodia ed introdurre le cuffie così piegate. Richiuderla assicurandosi che nessuna parte delle cuffie fuoriesca.

7.2 Pulizia

Le PI3 possono essere pulite con un morbido panno in microfibra inumidito. Strofinare con la massima delicatezza o tamponare. Le parti rimovibili come puntali e stabilizzatori devono essere tolti e puliti separatamente.

Se si notano accumuli di sporco all'interno dei condotti dai quali fuoriesce il suono, utilizzare con delicatezza un bastoncino con la punta in cotone o una spazzolina morbida per rimuoverli.

- NON strofinare in modo violento o utilizzare oggetti abrasivi.
- NON utilizzare salviette di carta, tovaglioli o fazzoletti che possano lasciare residui.
- NON impiegare detersivi, acqua saponata, lucidanti o detersivi chimici.
- NON lavare o immergere in liquidi le cuffie o loro parti.

8. Supporto

Per un ulteriore aiuto o consigli sulle PI3, consultare le pagine dedicate all'assistenza: www.bowerswilkins.com/it-it/support



Figura 7
Come riporre le cuffie nella loro custodia

Caratteristiche tecniche

Tipo	Cuffie intraurali Bluetooth senza fili
Caratteristiche tecniche	Prime cuffie wireless al mondo a 2 vie con amplificatori separati Auricolari con aggancio magnetico Bluetooth® audio – Bluetooth 5.0 con aptX™ Adaptive Presca USB-C per ricarica e interfaccia audio
Codec Bluetooth	aptX™ Adaptive aptX™ HD aptX™ Classic AAC SBC
Profili Bluetooth	A2DP v1.3.1 AVRCP v1.6.1 HFP v1.7.1 HSP v1.2 BLE GATT (Profilo di Attributo Generico)
Trasduttori	2 x dinamici 35,6 mm ø a gamma intera 2 x ad armatura bilanciata
Microfoni	1 per telefonia (CVC1 – Clear Voice Communication v1)
Gamma di frequenze	10 Hz – 30 kHz
Distorsione (THD)	<0,3% (1 kHz/10 mW)
Batteria	Ricaricabile ai polimeri di litio
Durata della batteria	8 ore streaming Bluetooth, 2 ore con 15 min di ricarica
Ingressi	Bluetooth, USB-C audio
Accessori in dotazione	Cavo USB-A > USB-C da 20 cm, custodia protettiva, puntali in tre misure: S, M e L, stabilizzatori in tre misure: S, M e L
Peso	31 g

Informazioni per l'ambiente

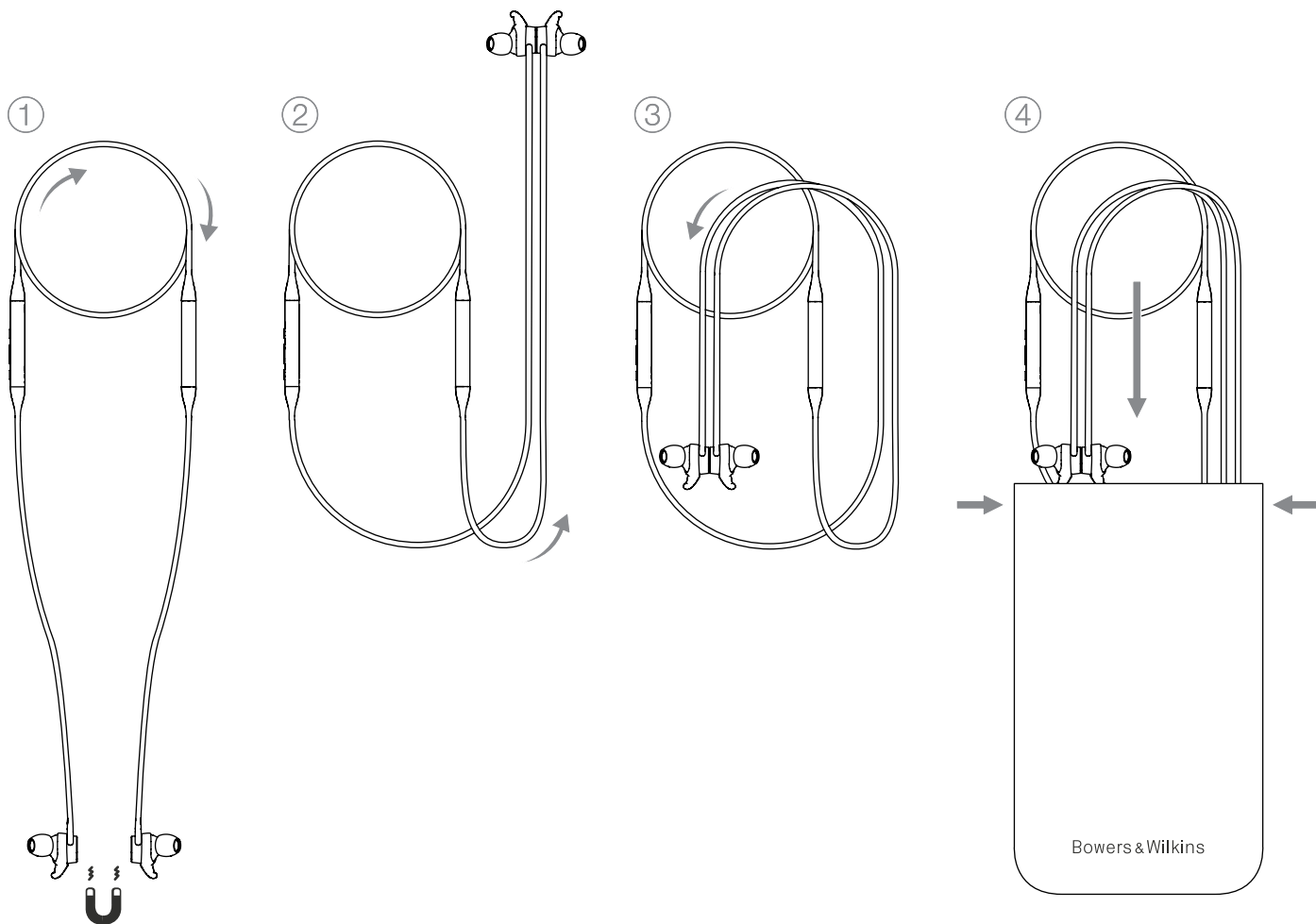
Questo prodotto è realizzato in conformità alle normative internazionali sulla limitazione delle sostanze pericolose (RoHS) come pure sulla registrazione, valutazione, autorizzazione e limitazione delle sostanze chimiche (REACH) e sullo smaltimento delle apparecchiature elettriche ed elettroniche (WEEE). Fare riferimento alle indicazioni dell'autorità del vostro Paese per il corretto riciclo o smaltimento del prodotto.

Welkom bij Bowers & Wilkins en PI3

Dank u wel voor uw keuze voor Bowers & Wilkins. Toen John Bowers zijn bedrijf oprichtte, was hij ervan overtuigd dat hij de consument met fantasierijke ontwerpen, innovatieve engineering en geavanceerde technologie meer van audio in de thuisomgeving zou kunnen laten genieten. Wij delen deze overtuiging nog altijd; elk product dat wij ontwerpen is hierop geïnspireerd, ook waar het om nieuwe audio-ervaringen buitenshuis gaat.

De Bowers & Wilkins PI3 is een hoogwaardige in-ear hoofdtelefoon die een optimale mobiele persoonlijke geluidservaring met draadloos comfort en een gemakkelijk te dragen ontwerp combineert. In deze handleiding staat alles wat u moet weten om optimaal van uw PI3-hoofdtelefoon te genieten.

PI3 is voorzien van exclusieve, speciaal ontworpen Hybrid Dynamic-Balanced Armature drivers, gekoppeld met twee afzonderlijke versterkers die een breed, nauwkeurig geluidsbeeld voortbrengen.

PI3 heeft een oplaadbare accu. Als de accu volledig geladen is, kunt u met de hoofdtelefoon op een gemiddelde geluidsterkte tot 8 uur onafgebroken media streamen.

1. Inhoud verpakking PI3

PI3-hoofdtelefoon
Opberghoes
USB-C-laadkabel
Oordopadapters (klein (S), middelgroot (M) en groot (L))
Oordopstabilisatoren (S, M en L)
Documentatie

2. Uw PI3 leren kennen

2.1 De hoofdtelefoon in- en uitschakelen

Figuur 1 laat zien hoe de aan/uit-knop werkt.

Inschakelen

De aan/uit-knop bevindt zich op de linker bedieningseenheid. Druk de aan/uit-knop in en houd hem 2 seconden ingedrukt. Er klinkt nu een geluidssignaal en de led gaat groen, oranje of rood branden, afhankelijk van het actuele accupeil.

Uitschakelen

Druk de aan/uit-knop in en houd hem 2 seconden ingedrukt. Er klinkt nu een geluidssignaal en de hoofdtelefoon schakelt uit. De led gaat nu ook uit.

2.2 Bedieningselementen hoofdtelefoon

In figuur 2 zijn de bedieningselementen van de hoofdtelefoon te zien. Met de volgende knoppen op de rechter bedieningseenheid kunt u media afspelen:

Functie	Handeling
Afspelen of pauzeren	Druk de multifunctionele knop eenmaal in.
Volgend nummer afspelen	Druk de multifunctionele knop tweemaal snel na elkaar in. <i>Let op: de beschikbare functies zijn afhankelijk van het bronapparaat.</i>
Vorig nummer afspelen	Druk de multifunctionele knop driemaal snel na elkaar in. <i>Let op: de beschikbare functies zijn afhankelijk van het bronapparaat.</i>
Volume verhogen	Druk op de knop Volume +.
Volume verlagen	Druk op de knop Volume -.

De volgende knoppen op de rechter bedieningseenheid zijn bedoeld voor telefoongesprekken:

Functie	Handeling
Een inkomend gesprek aannemen	Druk bij een inkomend gesprek de multifunctionele knop eenmaal in.
Een inkomend gesprek weigeren	Druk bij een inkomend gesprek de multifunctionele knop 2 seconden in.
Overschakelen tussen twee gesprekken	Druk de multifunctionele knop tweemaal in als er twee gesprekken actief zijn.
Twee gesprekken samenvoegen	Druk de multifunctionele knop 1 seconde in als er twee gesprekken actief zijn.
Geluid onderdrukken inschakelen	Druk de multifunctionele knop driemaal in tijdens een gesprek.

2.3 Statusled

De statusled bevindt zich op de rechter bedieningseenheid; figuur 3 geeft aan wat de verschillende verlichtingsopties betekenen.

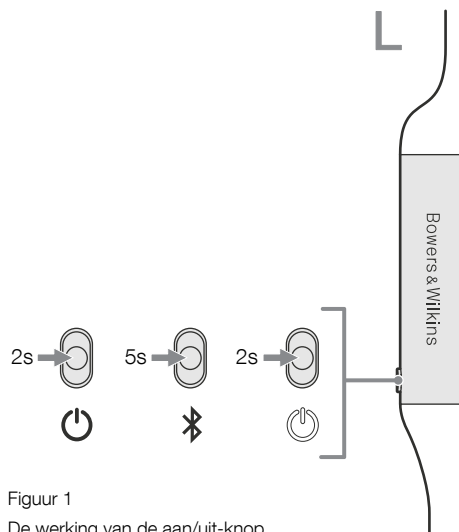

Figuur 1
De werking van de aan/uit-knop

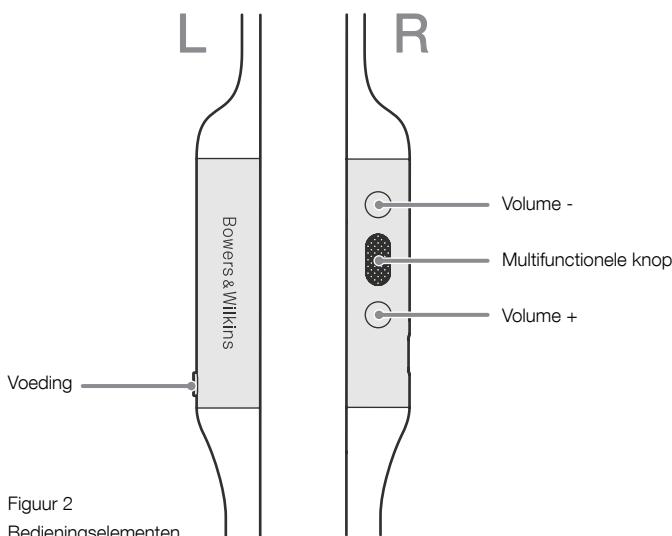

Figuur 2
Bedieningselementen

Verlichting	Statusindicatie
Wit	Accupeil > 30%
Oranje	Accupeil tussen 30% en 10%
Rood	Accupeil < 10%
Rood knipperend	Accupeil te laag; de hoofdtelefoon kan niet gebruikt worden
Blaauw knipperend	Koppelstand ingeschakeld
Blaauw (2 sec. permanent verlicht)	Het koppelen is gelukt
Blaauw knipperend (gesprekken)	Inkomend gesprek
Groen knipperend	Aan het snelladen
Permanent groen	Accu volledig geladen, aan het druppelladen

Figuur 3
Verlichtingsopties statusled

3. Accu laden en zuinig omgaan met energie

Bij levering is de accu van uw PI3 deels geladen, zodat u hem meteen kunt gebruiken, maar wij adviseren u om de accu van uw hoofdtelefoon voorafgaand aan het eerste gebruik eerst volledig te laden. Volledig laden kan tot 3 uur in beslag nemen. Tijdens het laden kunt u de hoofdtelefoon gewoon gebruiken.

Laden:

1. Gebruik de meegeleverde laadkabel en steek de USB-A-connector in een wandlader of in een USB-A-aansluiting op een computer, waarop spanning staat.
2. Steek het USB-C-uiteinde vervolgens in de USB-C-ingang van de hoofdtelefoon.

NB: Tijdens het laden knippert de led op de hoofdtelefoon groen. Als de accu volledig geladen is, blijft de led branden. Zie figuur 3 voor de betekenis van de verschillende verlichtingsopties van de led.

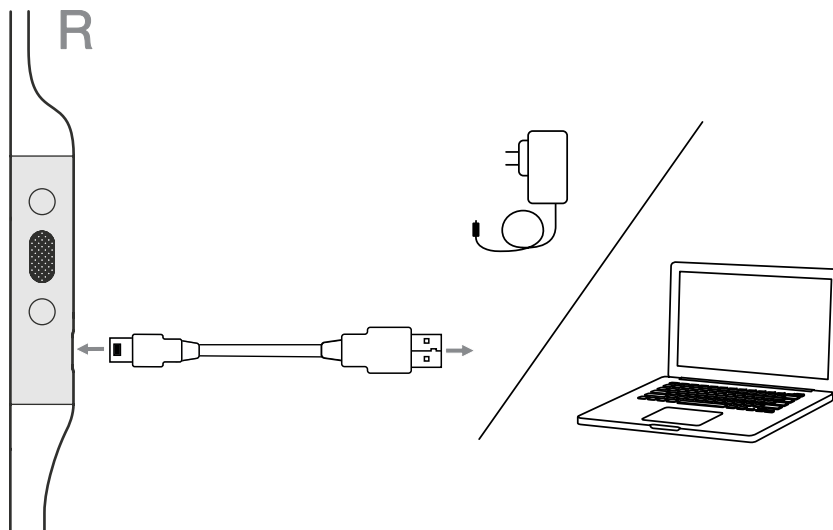

Figuur 4
USB-C-kabelaansluiting

3.1 Automatisch uitschakelen

De PI3 is voorzien van een slimme functie om energie te besparen. Als er 15 minuten lang geen audio gestreamd of afgespeeld wordt, verbreekt de PI3 de Bluetooth-verbinding automatisch en schakelt hij zichzelf uit om accuvermogen te sparen.

Met de app kunt u het aantal minuten instellen voordat de hoofdtelefoon automatisch uitschakelt wanneer deze niet gebruikt wordt, zie 'Standby Timer' onder de 'Settings' (Instellingen) in de app.

4. De hoofdtelefoon dragen

De best mogelijke luisterervaring krijgt u als u de hoofdtelefoon op de juiste manier draagt, zie figuur 5. Zoals ook voor veel andere in-ear hoofdtelefoons geldt, zijn de oordoppen van de PI3 zo ontworpen dat ze de gehoorgang afdichten om een optimale geluidswaardering te realiseren. De oordoppen zijn ook ontworpen voor gebruik in combinatie met de stabilisatoren en moeten voorafgaand aan gebruik geïnstalleerd worden.

Er worden oordopadapters en -stabilisatoren in drie maten meegeleverd (klein, middelgroot en groot). De juiste maat voor uw oor bepalen is van essentieel belang om te zorgen dat de gehoorgang goed wordt afgedicht en de PI3 optimaal werkt.

1. Een markering aan de binnenkant van beide kabels, vlakbij de oordoppen, geeft aan of het de linker- of de rechteroordop is. Houd de PI3 aan de linker en rechter bedieningseenheden vast en hang de hoofdtelefoon comfortabel om uw nek, waarbij de oordoppen op dezelfde hoogte hangen.
2. Doe de hoofdtelefoon zo in uw oor dat de oordoppen (met adapters) comfortabel zitten bij de opening van de gehoorgang.
3. Zorg ervoor dat de stabilisatoren comfortabel in uw oor zitten. Probeer een andere maat als ze niet passen. U kunt oordopadapters en -stabilisatoren van verschillende maten proberen totdat u de combinatie hebt gevonden die het beste past.

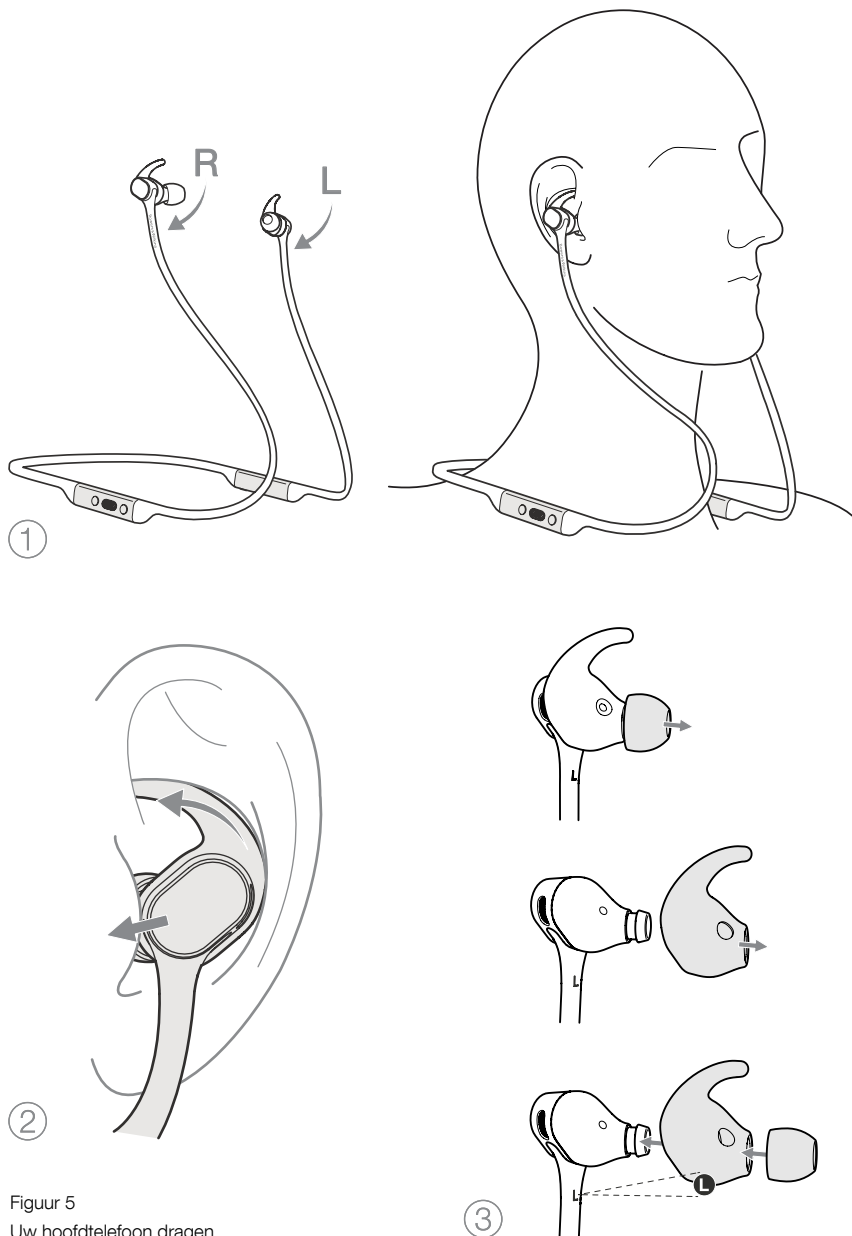

Figuur 5
Uw hoofdtelefoon dragen

5. Bluetooth-verbinding

5.1 Koppelen

De PI3 is ervoor ontworpen om media draadloos vanaf Bluetooth-audiobronnen, zoals een smartphone, tablet of pc, te streamen. Hiervoor moet u eerst de hoofdtelefoon en het bronapparaat met elkaar koppelen, zie figuur 6.

1. De eerste keer dat u de hoofdtelefoon inschakelt, wordt de stand voor koppelen via Bluetooth geactiveerd en gaat de led blauw knipperen. Als de koppelstand niet wordt ingeschakeld, druk de aan/uit-knop dan in en houd hem 5 seconden ingedrukt. Laat hem los als de led blauw gaat knipperen en u een geluidssignaal hoort.
2. Zorg ervoor dat de Bluetooth-functie is ingeschakeld op het audio-apparaat; PI3 verschijnt nu in de lijst met gevonden apparaten. Selecteer hem om te koppelen.
3. De led knippert blauw tijdens het koppelen. Als het koppelen geslaagd is, verandert dit in permanent blauw en hoort u een geluidssignaal.

Uw hoofdtelefoon onthoudt maximaal acht gekoppelde Bluetooth-apparaten. Herhaal de bovenstaande stappen om nog meer apparaten te koppelen.

N.B: Uw hoofdtelefoon verlaat de Bluetooth-koppelstand vanzelf als er niet binnen vijf minuten een apparaat gekoppeld wordt. Als het koppelen niet lukt, gaat de led snel blauw knipperen. Probeer dan opnieuw te koppelen.

5.2 Meer Bluetooth-verbindingen

PI3 kan met twee apparaten tegelijk verbonden zijn, maar u kunt maar van één apparaat audio afspelen of een gesprek aannemen.

U kunt als volgt tussen twee apparaten schakelen:

1. Pauzeer het afspelen van audio op het eerste apparaat, of gebruik de multifunctionele knop op uw PI3.
2. Speel audio af vanaf het tweede apparaat en de hoofdtelefoon schakelt over.

Als er, terwijl u audio aan het streamen bent, een telefoongesprek binnenkomt op het tweede apparaat, wordt het afspelen van de audio automatisch gepauzeerd en wordt het gesprek automatisch naar uw hoofdtelefoon doorgeleid. Als het gesprek beëindigd is, wordt het afspelen vanaf het eerste apparaat automatisch hervat.

5.3 De verbinding met een apparaat verbreken

U kunt de verbinding tussen uw PI3 en een apparaat snel verbreken door de aan/uit-knop tweemaal snel na elkaar in te drukken. U krijgt een geluidssignaal te horen als de verbinding verbroken is.

U kunt de verbindinginstellingen ook beheren met de hoofdtelefoon-app van Bowers & Wilkins onder Connections (Verbindingen).

5.4 Uw hoofdtelefoon met de app instellen

De hoofdtelefoon-app van Bowers & Wilkins biedt uitgebreide instellingen. De app maakt ook verdere aanpassingen mogelijk zoals spraakcommando's, standby-tijd, verbodsbijhouding en software-updates voor de hoofdtelefoon. De app is gratis te downloaden op iOS- en Android-apparaten.

U kunt uw hoofdtelefoon als volgt toevoegen:

1. Download en installeer de Headphones App van Bowers & Wilkins op uw mobiele apparaat.
2. Start de app, lees en volg de instructies met betrekking tot app-melding en machtigingen.
3. Uiteindelijk komt u in het hoofdscherm. Tik daar op + en volg de verdere aanwijzingen die de app geeft.

5.5 Hoofdtelefoonsoftware-updates

Bowers & Wilkins komt soms met software-updates om de prestaties van uw hoofdtelefoon te verfijnen en te optimaliseren of om nieuwe functies toe te voegen.

De hoofdtelefoon-app van Bowers & Wilkins geeft een melding als er een software-update beschikbaar is. Raak die melding dan aan en volg de verdere aanwijzingen van de app.

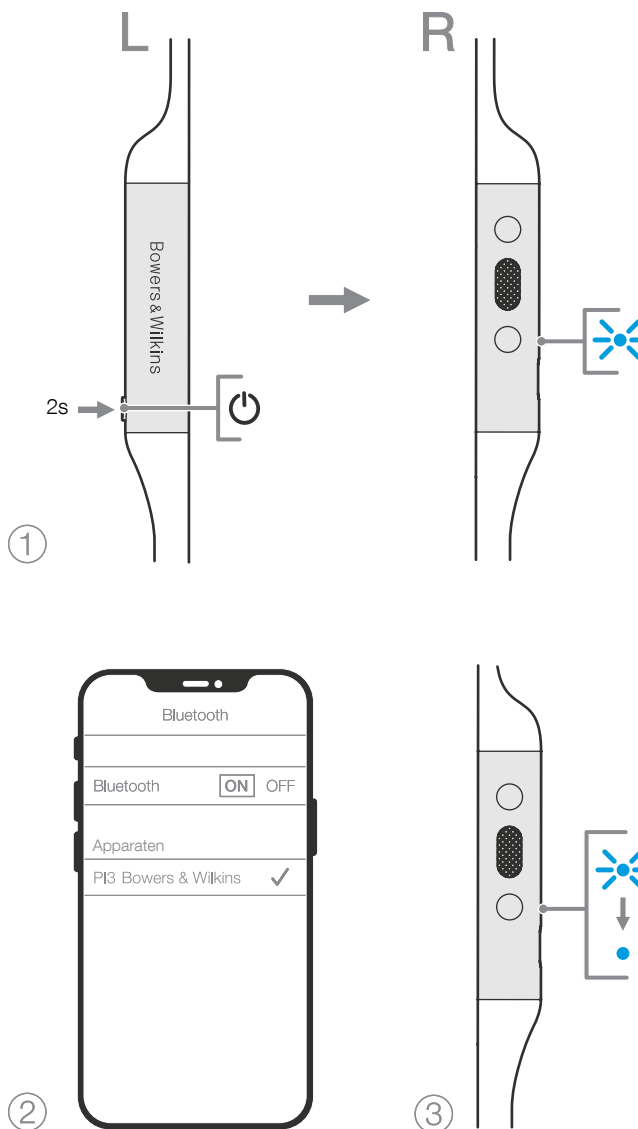

Figuur 6
Bluetooth koppelen

6. Uit- en inschakelen en resetten

6.1 Uit- en inschakelen

U kunt uw PI3 uit- en weer inschakelen door de knoppen voor Volume + en Volume - tegelijkertijd 10 seconden ingedrukt te houden tot de led uitgaat; laat de knoppen los als de led weer gaat branden. Als u uw hoofdtelefoon op deze manier opnieuw start, worden de interne instellingen niet gereset en wordt de historie van gekoppelde apparaten niet gewist.

6.2 Standaardinstellingen herstellen

U kunt de historie van de gekoppelde apparaten wissen en alle standaardinstellingen herstellen. Druk daarvoor, als de PI3 ingeschakeld is, de knoppen voor Volume +, Volume - en de aan/uit-knop 10 seconden in tot de led uitgaat en laat ze los als de led weer gaat branden. De hoofdtelefoon is nu klaar om een apparaat te koppelen. U kunt ook een reset uitvoeren vanaf de hoofdtelefoon-app van Bowers & Wilkins; zie Reset onder Settings (Instellingen) in de app.

7. Onderhoud

7.1 Uw PI3 opbergen

Onderhoud uw PI3 goed. Zo bent u verzekerd van de beste prestaties en beleeft u er meer plezier van.

Berg uw hoofdtelefoon op het moment dat u hem niet gebruikt in de meegeleverde opberghoes op, zie figuur 7. Wij adviseren u de hoofdtelefoon eerst uit te schakelen.

1. Neem, terwijl u de hoofdtelefoon niet op hebt, de nekband vast en leg deze in een enkele lus.
2. Bundel de lus en de bedieningseenheden in één hand bijeen. Klik de oordoppen met uw vrije hand aaneen en lus ze over de gebundelde nekband.
3. U kunt de hoes openknijpen. Schuif de hoofdtelefoon erin. Controleer vervolgens of de hoes goed dicht is en geen enkel onderdeel van de hoofdtelefoon naar buiten steekt.

7.2 Uw PI3 schoonmaken

U kunt uw PI3 met een zachte, vochtige microvezeldoek schoonmaken door hem voorzichtig schoon te vegen of te deppen. Maak verwijderbare onderdelen zoals de oordopadapters en -stabilisatoren los en maak ze apart schoon.

Als er zich oorsmeer of ander vuil aan de buisjes waaruit het geluid komt heeft vastgezet, veegt u dit met een wattenstaafje of een zachte borstel voorzichtig weg.

- Wrijf NIET agressief en gebruik geen schurend hulpmiddel voor het schoonmaken.
- Gebruik GEEN keukenpapier, papieren servetten of tissues, deze kunnen resten achter laten.
- Gebruik GEEN reinigingsmiddelen, zeepsop, polijstmiddel of chemicaliën om mee schoon te maken.
- Was de hoofdtelefoon of onderdelen daarvan NOOIT met vloeistof en dompel ze er ook NIET in onder.

8. Ondersteuning

Mocht u verder nog hulp nodig hebben met betrekking tot uw PI3, bezoek dan onze supportsite voor hoofdtelefoons op www.bowerswilkins.com/support.

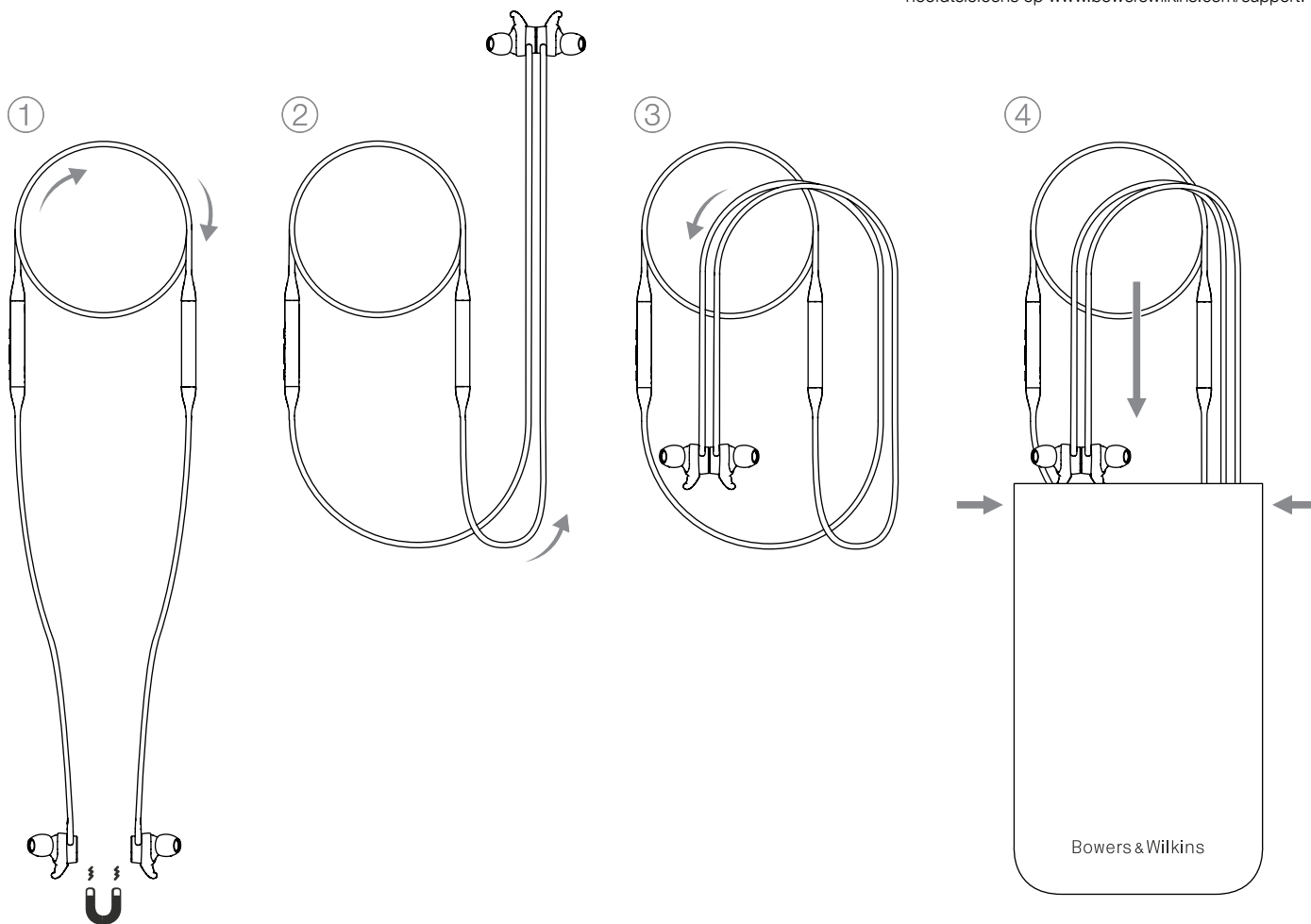

Figuur 7
Uw hoofdtelefoon opbergen

Specificaties

Draagstijl	Draadloze Bluetooth in-ear hoofdtelefoon
Technische kenmerken	De allereerste volledig actieve 2-weg draadloze oordoppen ter wereld Magnetisch klemsysteem voor de oordoppen Bluetooth 5.0 met aptX-Adaptive technologie Audio-interface en accu laden via USB-C
Bluetooth-codecs	AptX-Adaptive AptX-HD AptX-Classic AAC SBC
Bluetooth-profielen	A2DP v1.3.1 AVRCP v1.6.1 HFP v1.7.1 HSP v1.2 BLE GATT (Generic Attribute Profile)
Drivers	2 x ø 9,2mm volledig bereik 2 x Balanced Armature
Microfoons	1x microfoon voor telefonie (CVC1 – Clear Voice Communication v1)
Frequentiebereik	10Hz tot 30kHz
Vervorming (THD)	<0,3% (1kHz/10mW)
Soort accu	Oplaadbare lithium-polymeer-accu
Accuduur en laden	8 uur Bluetooth, 2 uur met 15 min. laden
Ingangen	Bluetooth, USB-C audio
Bijgesloten accessoires	USB-A naar USB-C kabel van 20 cm, opberghoes, oordopadapters (S, M, L) & -stabilisatoren (S, M, L)
Gewicht	31 gram

Milieu-informatie

Dit product voldoet aan internationale regelgeving, zoals onder andere de BGS-richtlijn inzake beperkingen op het gebruik van bepaalde gevaarlijke stoffen in elektrische en elektronische apparatuur, de REACH-verordening inzake de registratie en beoordeling van en de autorisatie en beperkingen ten aanzien van chemische stoffen en de AEEA-richtlijn betreffende afgedankte elektrische en elektronische apparatuur. Neem contact op met de lokale instantie die verantwoordelijk is voor afvalverwerking voor informatie over hoe u dit product op de juiste wijze kunt recyclen of afdanken.

Добро пожаловать в Bowers & Wilkins и P13

Благодарим вас за выбор продуктов Bowers & Wilkins. Наш основатель, Джон Бауэрс (John Bowers) верил в то, что творческий подход в проектировании, новаторская конструкция и передовые технологии смогут открыть людям путь к подлинному звучанию продуктов Bowers & Wilkins в доме. Мы продолжаем разделять его веру, и она вдохновляет нас при проектировании всех новых продуктов, в том числе тех, что нацелены на новые впечатления от аудио за пределами дома.

Bowers & Wilkins P13 – это высококачественные вставные наушники, сконструированные для того, чтобы обеспечить наивысшее качество мобильного персонального аудио в сочетании с удобствами беспроводной работы в компактной и легкой конструкции. В этой Инструкции описано все, что вам нужно знать, чтобы получить максимальную отдачу от ваших наушников P13.

P13 оснащены эксклюзивными, специально сконструированными гибридными динамиками с балансными арматурными драйверами (Hybrid Dynamic-Balanced Armature drive units), на которые работают два отдельных усилителя, обеспечивающие широкую и точную звуковую сцену.

В наушниках P13 установлен аккумулятор. От одной полной зарядки аккумулятора они могут проработать 8 часов подряд – в режиме стриминга музыки и при среднем уровне громкости.

1. Содержимое упаковки P13

Беспроводные наушники P13
 Защитная сумочка
 Кабель для зарядки с USB-C разъемами
 Ушные вставки (малые, средние и большие)
 Стабилизаторы (рога) для фиксации в ушах (малые, средние и большие)
 Комплект документации

2. Знакомство с наушниками P13

2.1 Включение/выключение наушников

На Diagram 1 показаны функции кнопки Power (Вкл/выкл).

Включение

Кнопка Power расположена на левой панели управления. Нажмите и удержите кнопку питания Power в течение 2 секунд. Наушники издадут звуковой сигнал, а светодиодный индикатор загорится зеленым, желтым или красным цветом, отображая текущий уровень заряда.

Выключение

Нажмите и удержите кнопку питания Power в течение 2 секунд. Наушники опять издадут звуковой сигнал и выключатся, а светодиодный индикатор погаснет.

2.2 Управление наушниками

На Diagram 2 показаны органы управления наушниками. Следующие кнопки на правой панели используются для управления воспроизведением аудио:

Функция	Действие
Воспроизведение (Play) или пауза (Pause)	Нажмите на многофункциональную кнопку один раз.
Перейти к воспроизведению следующего трека	Нажмите быстро 2 раза на многофункциональную кнопку <i>Примечание: выполнение этой команды зависит от источника</i>
Перейти к воспроизведению предыдущего трека	Нажмите быстро 3 раза на многофункциональную кнопку <i>Примечание: выполнение этой команды зависит от источника</i>
Повысить громкость	Нажмите на кнопку Volume +
Снизить громкость	Нажмите на кнопку Volume -

Для телефонных разговоров используйте следующие кнопки на правой панели управления наушников:

Функция	Действие
Для ответа на звонок или завершения разговора	Нажмите на многофункциональную кнопку один раз.
Для ответа на входящий звонок	При появлении вызова нажмите на многофункциональную кнопку один раз
Для отказа от ответа на звонок	При появлении вызова нажмите многофункциональную кнопку и удержите ее в течение 2 секунд
Переключение между вызовами	При появлении двух вызовов нажмите на многофункциональную кнопку два раза
Объединение двух вызовов	При появлении двух активных вызовов нажмите многофункциональную кнопку и удержите ее в течение 1 секунды
Переключение приглушения звука – Toggle mute	Во время разговора нажмите многофункциональную кнопку 3 раза подряд

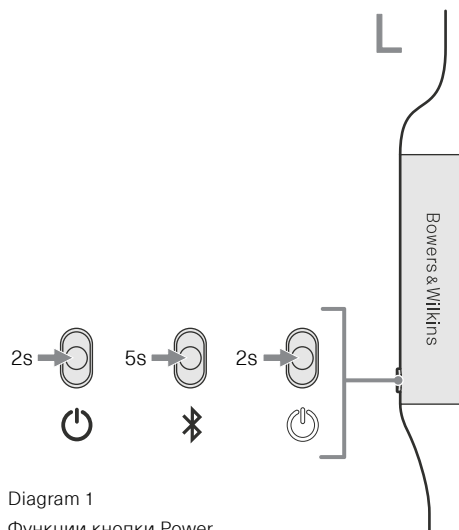

Diagram 1
 Функции кнопки Power

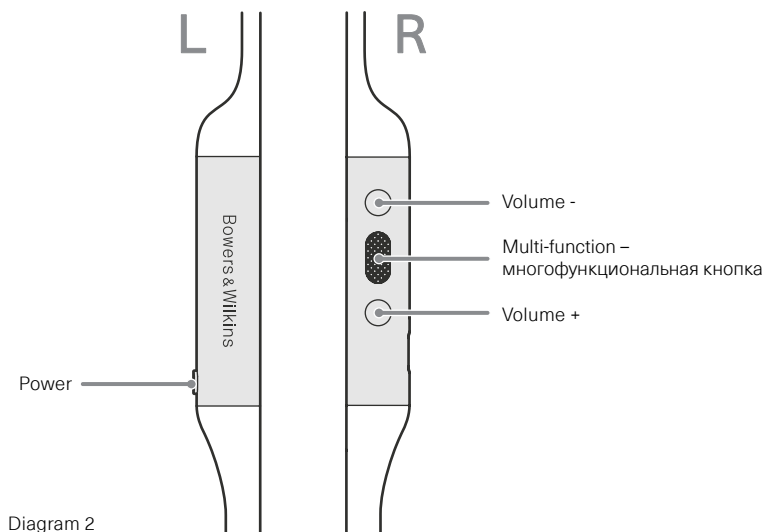

Diagram 2
 Кнопки управления наушниками

Индикация	Рабочее состояние
Белая	Заряд аккумулятора более 30%
Янтарная	Заряд аккумулятора от 30% до 10%
Красная	Заряд аккумулятора менее 10%
Мигающая красная	Заряд аккумулятора не достаточен для работы наушников
Мигающая синяя	Запущена процедура сопряжения
Синяя (постоянно в течение 2 секунд)	Процедура сопряжения прошла успешно
Мигающая синяя (звонки)	Входящий звонок
Мигающая зеленая	Быстрая зарядка
Зеленая (постоянно)	Аккумулятор полностью заряжен

Diagram 3
 Индикация состояния светодиодом LED индикатора

2.3 Индикация статуса

Светодиодный индикатор состояния расположен на правой чашке наушников. На Diagram 3 показаны значения цветов и режимов LED индикатора состояния.

3. Зарядка аккумулятора и экономия энергии

Наушники P13 поставляются с частично заряженным аккумулятором и их можно использовать сразу же. Однако для лучших результатов желательно полностью зарядить аккумулятор, прежде чем их первый раз слушать. Потребуется до 3 часов для полной зарядки, однако P13 вполне можно начать слушать и в процессе зарядки.

Для зарядки:

1. Используя прилагаемый кабель, подсоедините его к активному USB разъему: либо к компьютерному порту USB-A, либо к адаптеру для зарядки USB устройств.
2. Затем вставьте USB-C штекер кабеля в разъем USB-C на наушниках.

Примечание: В ходе зарядки индикатор наушников будет мигать зеленым цветом. При полной зарядке индикатор будет постоянно светиться зеленым. См. Diagram 3, где приведена индикация состояния светодиодам LED индикатора.

3.1 Авто выключение

P13 оснащены интеллектуальной системой управления питанием. Если в течение 15 минут звук не передается или не воспроизводится, P13 автоматически отключит Bluetooth и выключит питание, чтобы продлить время автономной работы.

С помощью приложения вы можете задать время ожидания перед автоматическим отключением питания, см. раздел Standby Timer (таймер ожидания) в разделе настройки Settings в приложении.

4. Как правильно носить наушники

Правильное ношение наушников поможет вам получить наилучшие впечатления, см. Диаграмму 5. Как и многие вставные наушники (вкладыши), P13 рассчитаны на герметизацию ушного канала для оптимальной работы. Наушники также предназначены для использования с «рогами» стабилизатора, которые должны быть установлены перед использованием.

Обе ушных вставки и рога стабилизаторов бывают трех размеров (малого, среднего и большого). Поиск нужного размера для вашего уха имеет решающее значение для получения хорошего уплотнения и обеспечения оптимальной работы P13.

1. Определите, где левый и где правый наушники, найдя идентификационные метки, расположенные на внутренней стороне каждого кабеля рядом с наушниками. Держите P13 за левый и правый блоки управления и удобно повесьте наушники на шею, при этом кабели будут одинаковой длины.
2. Вставьте наушники в ухо так, чтобы кончики удобно располагались в отверстии слухового прохода.
3. Убедитесь, что рога стабилизаторов удобно сидят в ушах. Попробуйте другой размер, если они не подходят. Различные размеры ушных вставок и стабилизаторов могут быть использованы для обеспечения наилучшего прилегания.

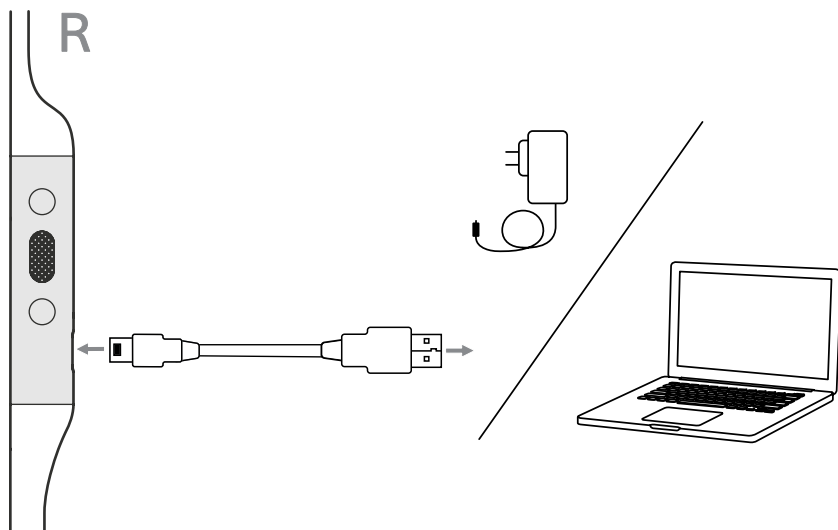

Diagram 4
Подсоединение кабеля USB-C

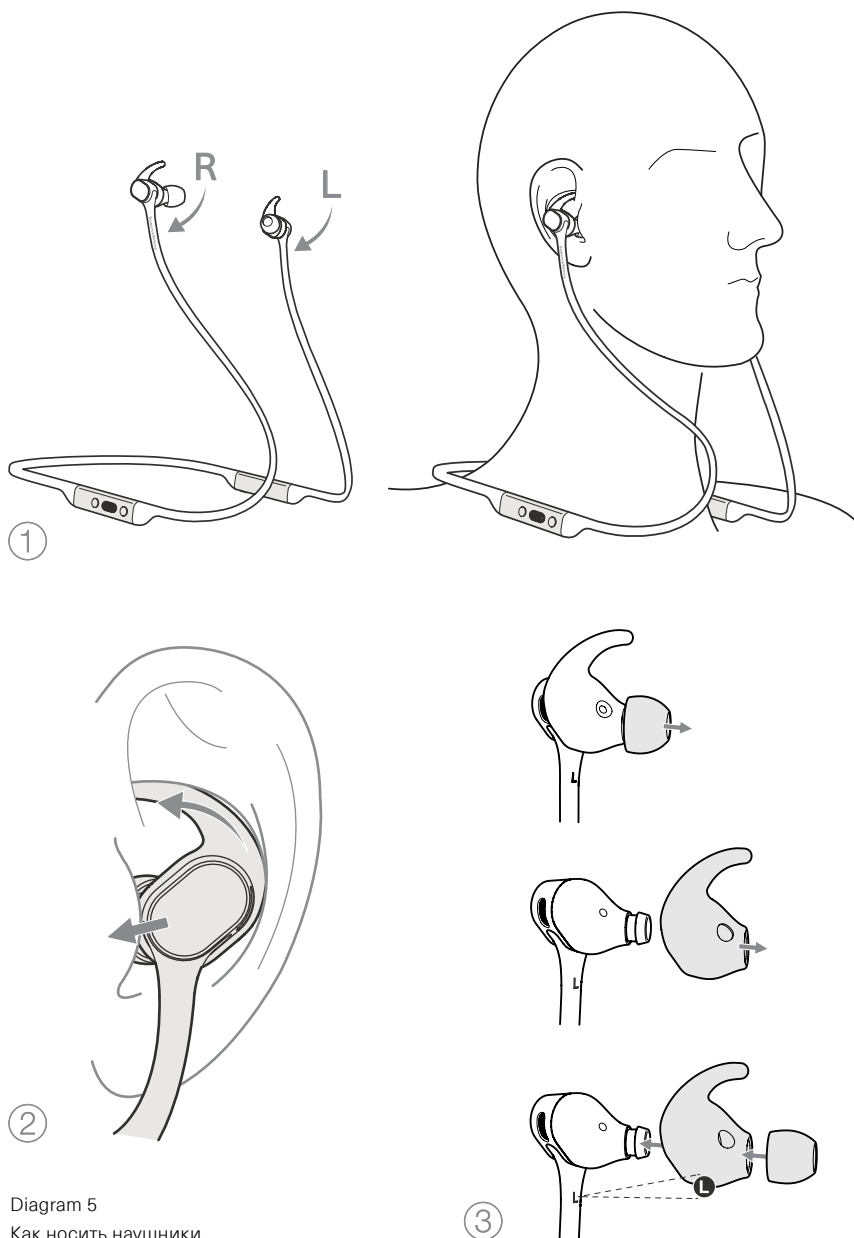

Diagram 5
Как носить наушники

5. Bluetooth соединение

5.1 Сопряжение наушников

Наушники P13 предназначены для беспроводной передачи потокового аудио с Bluetooth устройств, таких как смартфоны, планшеты или персональные компьютеры. Для этого сначала необходимо выполнить сопряжение наушников и устройства (источника), см. Diagram 6.

1. Когда вы включите наушники P13 первый раз, они сразу войдут в режим сопряжения по Bluetooth, и индикатор при этом начнет мигать синим цветом. Если режим сопряжения не активирован, нажмите и удержите кнопку питания Power в течение 5 секунд – пока индикатор не начнет мигать синим цветом и не раздастся звуковой сигнал.
2. Убедитесь, что функция Bluetooth активирована на аудио устройстве, и когда P13 появятся в списке обнаруженных устройств, выберите их для сопряжения.
3. Индикатор наушников будет мигать синим, пока сопряжение продолжается и переключится на непрерывный синий, когда соединение будет установлено. Наушники при этом выдадут звуковой сигнал, когда сопряжение будет установлено.

Ваши наушники могут запомнить до восьми сопряженных Bluetooth устройств. Повторите указанные выше шаги для последующих сопряжений с другими устройствами.

Примечание: Беспроводные наушники P13 автоматически выйдут из режима Bluetooth сопряжения, если в течение 5 минут не удастся сопрячь их ни с одним устройством. Если сопряжение не будет установлено, индикатор будет часто вспыхивать белым цветом, попробуйте повторить процедуру сопряжения еще раз.

5.2 Соединение с несколькими Bluetooth устройствами

Можно подсоединить к P13 сразу два сопряженных устройства, но имейте в виду, что вы сможете слушать музыку или принимать телефонные звонки только с одного устройства одновременно.

Переключение между двумя устройствами:

1. Сделайте паузу на первом устройстве или используйте многофункциональную кнопку.
2. Запустите воспроизведение на втором устройстве, и наушники сами переключатся на него.

При потоковой передаче аудио, получение телефонного вызова на второе устройство автоматически приостановит воспроизведение, и звонок будет автоматически переведен в ваши наушники. После завершения вызова произойдет автоматическое возобновление воспроизведения с первого устройства.

5.3 Отключение от устройства

Чтобы отсоединить Bluetooth устройство от P13, нажмите быстро 2 раза подряд на кнопку Power – после этого раздастся звуковой сигнал, подтверждающий разрыв соединения.

Кроме того, вы можете более подробно управлять соединением, используя приложение Bowers & Wilkins Headphones app в разделе Connections.

5.4 Настройка наушников с помощью приложения

Приложение Bowers & Wilkins Headphone app обеспечивает расширенные возможности настройки и управления. Приложение также обеспечивает дополнительные настройки, такие как голосовая подсказка, время до перехода в режим ожидания standby, управление соединением и обновление программного обеспечения наушников. Приложение доступно в качестве бесплатной загрузки на устройствах iOS и Android.

Чтобы добавить ваши наушники:

1. С вашего мобильного устройства, скачайте и установите приложение Bowers & Wilkins Headphones.
2. Запустите приложение, а затем читайте указания и следуйте инструкциям, относящимся к разрешениям и уведомлениям данного приложения.
3. После достижения главного экрана, просто коснитесь символа + и, следуйте инструкциям, появляющимся в приложении.

5.5 Обновления программного обеспечения наушников

Время от времени Bowers & Wilkins будет выпускать обновления программного обеспечения, которые улучшают и оптимизируют работу ваших наушников или же добавляют новые функции.

Приложение Bowers & Wilkins Headphones уведомит вас, когда станет доступно обновление программного обеспечения, после этого нажмите на уведомление и следуйте инструкциям в приложении.

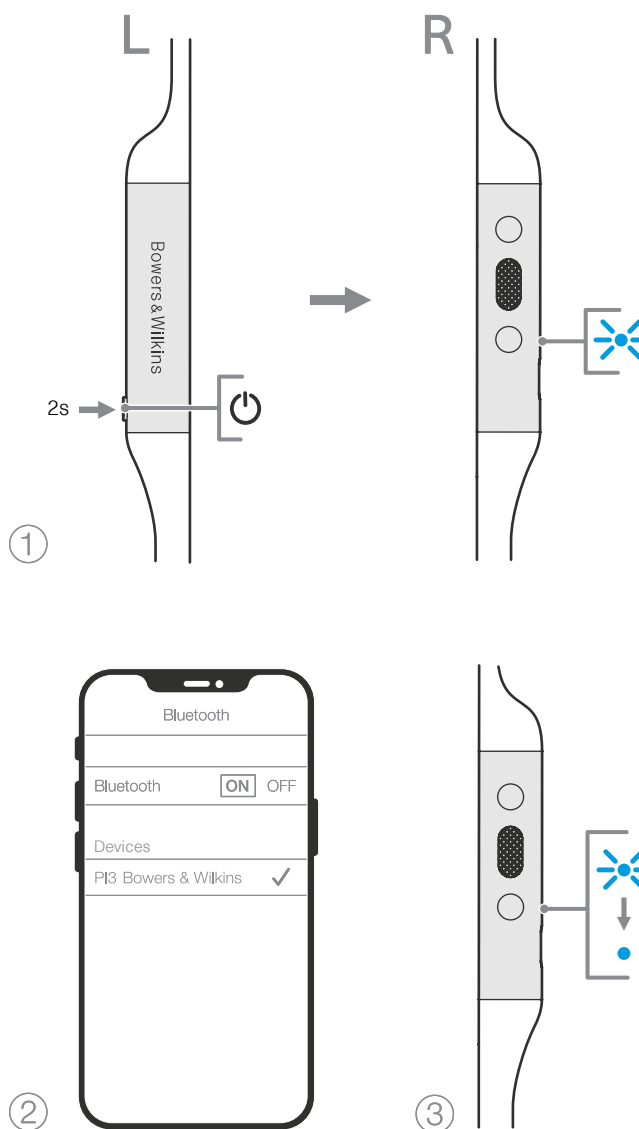

Diagram 6
Bluetooth сопряжение

6. Выключение/включение и сброс настроек

6.1 Выключение/включение

Вы можете выключить, а затем вновь включить свои наушники P13, одновременно нажав и удержав кнопки Volume + и Volume- в течение 10 секунд, до тех пор, пока индикатор не погаснет, после этого отпустите кнопки и индикатор снова загорится. Перезагрузка ваших наушников не сбросит их внутренние настройки и не очистит список сопряженных устройств.

5.2 Сброс к значениям по умолчанию

Вы можете очистить историю сопряженных устройств и восстановить все настройки по умолчанию. При включенных P13 одновременно удерживайте кнопки Volume +, Volume – и Power в течение 10 секунд, пока светодиодный индикатор не погаснет, затем отпустите их, и когда индикатор загорится снова, наушники снова будут готовы к сопряжению с устройством. Кроме этого, сбросить настройки вы можете с помощью приложения Bowers & Wilkins Headphones, пожалуйста, смотрите пункт Reset в разделе Settings приложения.

7. Уход и обслуживание

7.1 Хранение P13

Уход за вашими наушниками P13 обеспечит продление самого лучшего качества воспроизведения и ваших впечатлений.

Если наушники не используются, спрячьте их в прилагаемую сумочку для хранения, см Diagram 7. Рекомендуется сначала выключить наушники:

1. Сняв наушники, возьмите шейное оголовок и сделайте из него одиночную петлю.
2. Возьмите петлю и панели управления в одну руку, а свободной рукой совместите наушники и оберните их вокруг петли.
3. Засуньте наушники в сумочку для хранения, предварительно открыв ее, затем закройте отверстие, предварительно убедившись, что ни одна из деталей не торчит снаружи.

7.2 Очистка ваших P13

Ваши P13 можно чистить мягкой, влажной микроволоконной тканью, просто аккуратно протереть их или промокнуть чистой тканью. Съемные детали, такие как ушные вставки и рога-стабилизаторы, нужно снимать и очищать отдельно.

Если вы заметили скопление воска и или других остатков трубок, выдающих звук, возьмите ватный тампон или мягкую щетку и аккуратно вытрите их.

- НЕ следует агрессивно тереть или использовать абразивные средства для очистки, особенно для ткани.
- НЕ используйте бумажные полотенца, салфетки или салфетки
- НЕ используйте чистящие средства, мыльную воду, полировочные или другие химические средства.
- НЕ мойте и не погружайте в воду или другую жидкость любые детали наушников.

8. Поддержка

Если вам требуется помощь или совет для владельцев P13, пожалуйста, посетите сайт поддержки Headphones www.bowerswilkins.com/support.

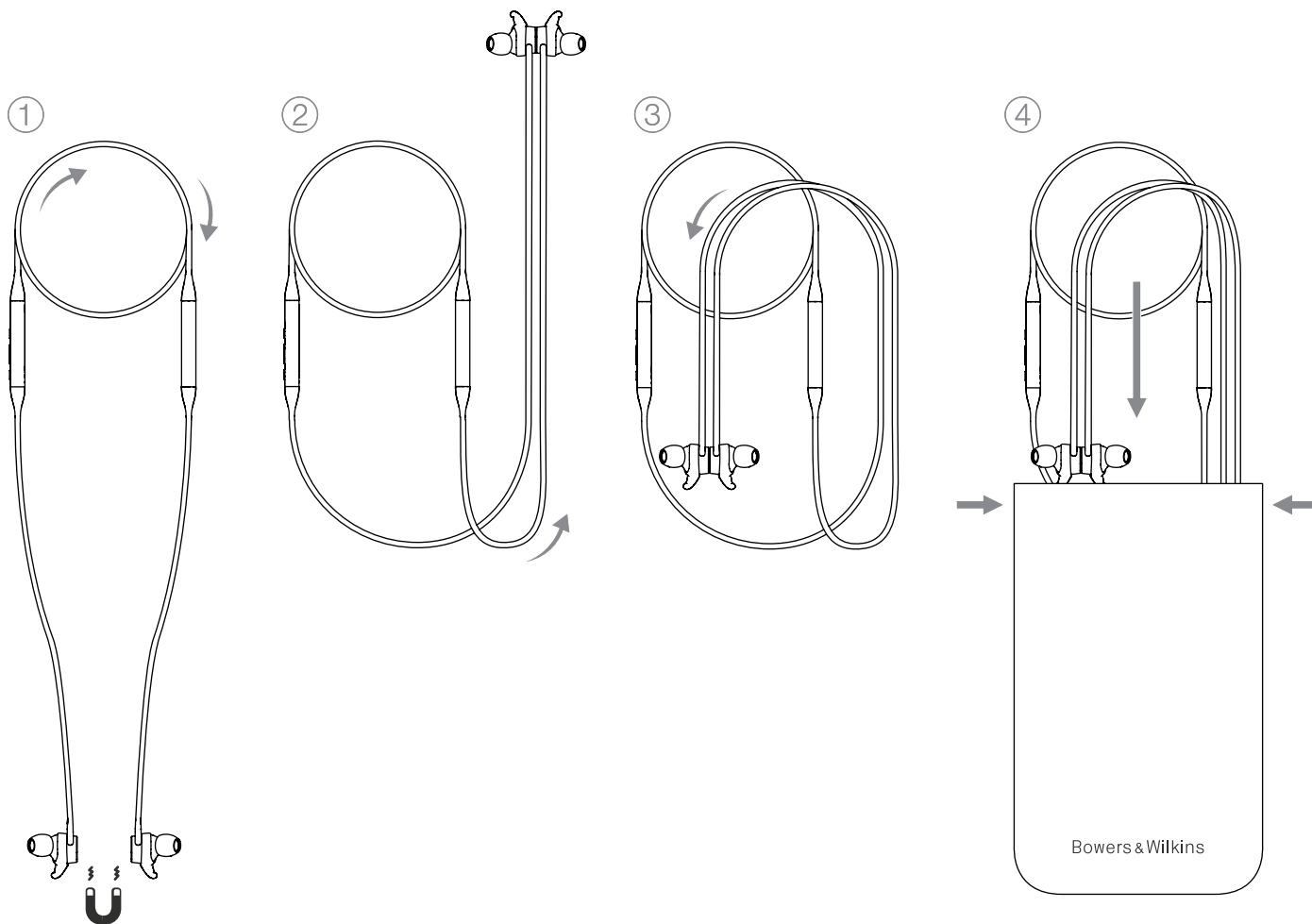

Diagram 7

Хранение ваших наушников

Технические характеристики

Стиль ношения: вставные беспроводные Bluetooth наушники

Достоинства	Первые в мире полностью активные 2-полосные беспроводные вставные наушники Магнитные крепления Адаптивная технология Bluetooth® – Bluetooth 5.0 с aptX™ Порт USB-C для зарядки и аудио сигнала
Bluetooth кодеки	aptX™ Adaptive, aptX™ HD, aptX™ Classic, AAC, SBC
Bluetooth профили	A2DP v1.3.1 AVRCP v1.6.1 HFP v1.7.1 HSP v1.2 BLE GATT (Generic Attribute Profile)
Динамики	2 x ø 9.2 мм, полнодиапазонные 2 x балансные арматурные
Микрофоны	1x микрофон для телефонии (CVC2 – Clear Voice Communication v1)
Диапазон частот	10 Гц – 30 кГц
Искажения (THD)	< 0.3% (1 кГц, 10 мВт)
Аккумулятор	литиево-полимерный
Время работы	8 часов с Bluetooth, 2 часа после 15 минут быстрой зарядки
Входы	Bluetooth, USB-C для аудио
Прилагаемые аксессуары	20 см кабель USB-A – USB-C, сумочка для хранения, ушные вставки (S, M, L) и рога стабилизаторов (S, M, L)
Вес	31 г

Экологическая информация

Этот продукт соответствует международным директивам, включая, но не ограничиваясь ограничением опасных веществ (Restriction of Hazardous Substances – RoHS) в электрическом и электронном оборудовании, регистрации, оценке, авторизации и ограничениям на использование химических веществ (REACH) и удаление отходов электрического и электронного оборудования (WEEE). Проконсультируйтесь с вашим местным органом по утилизации отходов для получения рекомендаций о том, как правильно рециклировать или утилизировать этот продукт.

Καλωσορίσατε στην Bowers & Wilkins και τα ακουστικά P13

Σας ευχαριστούμε που επιλέξατε την Bowers & Wilkins. Ο John Bowers ίδρυσε την εταιρεία μας με την πεποίθηση ότι η ευφάνταστη σχεδίαση, η καινοτομία στην ανάπτυξη και η εξελιγμένη τεχνολογία θα ήταν τα κλειδιά που θα άνοιγαν νέους κόσμους απόλαυσης του ήχου στο σπίτι. Αυτήν την πίστη του συνεχίζουμε να μοιραζόμαστε και εμπνέει κάθε προϊόν που σχεδιάζουμε, προσαρμοσμένη για νέες ηχητικές εμπειρίες εκτός σπιτιού.

Τα Bowers & Wilkins P13 είναι ενδοωτικά ακουστικά υψηλής απόδοσης, σχεδιασμένα ώστε να σας παρέχουν την καλύτερη δυνατή ηχητική εμπειρία για φορητές συσκευές σε συνδυασμό με την άνεση της ασύρματης λειτουργίας, με μια μικρού μεγέθους και ευκολοφόρετη σχεδίαση. Σε αυτό το εγχειρίδιο θα μάθετε όλα όσα πρέπει να γνωρίζετε, για να αξιοποιήσετε στο έπακρο τα ακουστικά P13.

Τα P13 διαθέτουν κατοχυρωμένες μονάδες οδήγησης Hybrid Dynamic-Balanced Armature (Υβριδική δυναμική-εξισορροπημένου σπλισμού) ειδικής σχεδίασης, συζευγμένες με δύο ξεχωριστούς αποκλειστικούς ενισχυτές που δημιουργούν ένα ευρύ και ακριβές σκηνικό ήχου.

Τα P13 ενσωματώνουν μια επαναφορτιζόμενη μπαταρία. Όταν είναι πλήρως φορτισμένη, η μπαταρία μπορεί να παρέχει έως και 8 ώρες συνεχούς ασύρματης ροής πολυμέσων σε μέση ένταση αναπαραγωγής ήχου.

1. Περιεχόμενα συσκευασίας ακουστικών P13

Ακουστικά P13
Θήκη φύλαξης
Καλώδιο φόρτισης USB-C
Καλύμματα (μικρά, μεσαία και μεγάλα)
Σταθεροποιητικά πτερύγια (μικρά, μεσαία και μεγάλα)
Πακέτο εντύπων τεκμηρίωσης

2. Εξοικείωση με τα ακουστικά P13

2.1 Ενεργοποίηση και απενεργοποίηση των ακουστικών

Το διάγραμμα 1 απεικονίζει τη λειτουργικότητα του κουμπιού λειτουργίας.

Ενεργοποίηση

Το κουμπί λειτουργίας βρίσκεται στην αριστερή μονάδα ελέγχου. Πατήστε και κρατήστε πατημένο το κουμπί λειτουργίας για 2 δευτερόλεπτα. Θα ακουστεί ένα ηχητικό σήμα και η ενδεικτική λυχνία LED θα ανάψει με πράσινο, πορτοκαλί ή κόκκινο χρώμα, υποδεικνύοντας την τρέχουσα στάθμη φόρτισης.

Απενεργοποίηση

Πατήστε και κρατήστε πατημένο το κουμπί λειτουργίας για 2 δευτερόλεπτα. Θα ακουστεί ένα ηχητικό σήμα και τα ακουστικά θα έχουν απενεργοποιηθεί όταν η ενδεικτική λυχνία LED είναι πλέον σβηστή.

2.2 Χειριστήρια ακουστικών

Το διάγραμμα 2 απεικονίζει τα χειριστήρια των ακουστικών. Τα παρακάτω κουμπιά στη δεξιά μονάδα ελέγχου χρησιμοποιούνται για την αναπαραγωγή πολυμέσων:

Λειτουργία	Ενέργεια
Αναπαραγωγή ή παύση	Πατήστε μία φορά το κουμπί πολλαπλών λειτουργιών.
Αναπαραγωγή επόμενου κομματιού	Πατήστε γρήγορα δύο φορές το κουμπί πολλαπλών λειτουργιών. <i>Σημείωση: Η λειτουργικότητα εξαρτάται από τη συσκευή πηγής.</i>
Αναπαραγωγή προηγούμενου κομματιού	Πατήστε γρήγορα τρεις φορές το κουμπί πολλαπλών λειτουργιών. <i>Σημείωση: Η λειτουργικότητα εξαρτάται από τη συσκευή πηγής.</i>
Αύξηση έντασης ήχου	Πατήστε το κουμπί έντασης ήχου +.
Μείωση έντασης ήχου	Πατήστε το κουμπί έντασης ήχου -.

Τα παρακάτω κουμπιά στη δεξιά μονάδα ελέγχου χρησιμοποιούνται για τη λειτουργικότητα τηλεφωνικής κλήσης:

Λειτουργία	Ενέργεια
Απάντηση ή τερματισμός κλήσης	Πατήστε μία φορά το κουμπί πολλαπλών λειτουργιών.
Απάντηση σε εισερχόμενη κλήση	Όταν λαμβάνετε μια εισερχόμενη κλήση, πατήστε μία φορά το κουμπί πολλαπλών λειτουργιών.
Απόρριψη εισερχόμενης κλήσης	Όταν λαμβάνετε μια εισερχόμενη κλήση, κρατήστε πατημένο το κουμπί πολλαπλών λειτουργιών για 2 δευτερόλεπτα.
Εναλλαγή μεταξύ δύο κλήσεων	Με δύο κλήσεις ενεργές, πατήστε δύο φορές το κουμπί πολλαπλών λειτουργιών.
Συγχώνευση δύο κλήσεων	Με δύο κλήσεις ενεργές, κρατήστε πατημένο το κουμπί πολλαπλών λειτουργιών για 1 δευτερόλεπτο.
Ενεργοποίηση/ απενεργοποίηση σίγασης	Κατά τη διάρκεια μιας κλήσης, πατήστε τρεις φορές το κουμπί πολλαπλών λειτουργιών.

2.3 Ενδεικτική λυχνία κατάστασης

Η ενδεικτική λυχνία LED κατάστασης βρίσκεται στη δεξιά μονάδα ελέγχου. Το διάγραμμα 3 επεξηγεί τις καταστάσεις φωτισμού.

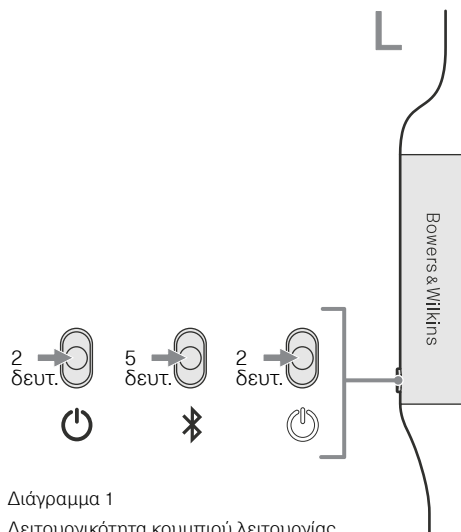

Διάγραμμα 1

Λειτουργικότητα κουμπιού λειτουργίας

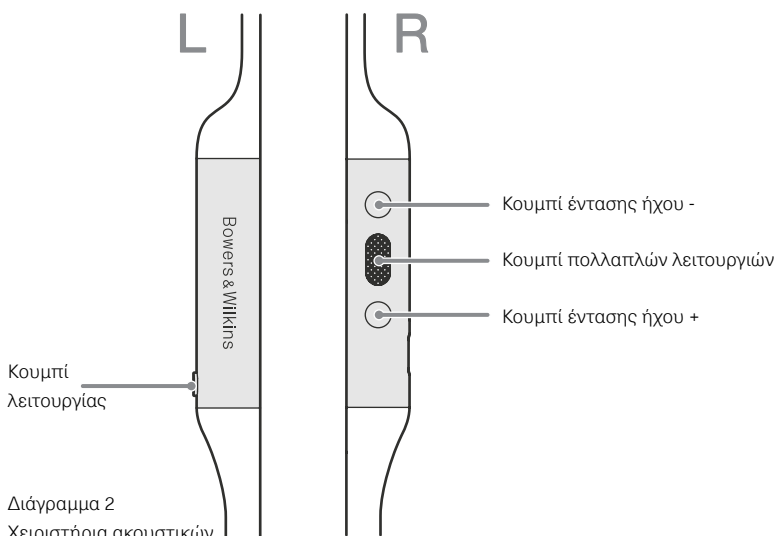

Διάγραμμα 2

Χειριστήρια ακουστικών

Φωτισμός	Κατάσταση λειτουργίας
Λευκό χρώμα	Φόρτιση μπαταρίας > 30%
Πορτοκαλί χρώμα	Φόρτιση μπαταρίας μεταξύ 30% και 10%
Κόκκινο χρώμα	Φόρτιση μπαταρίας < 10%
Αναβοσβήνει με κόκκινο χρώμα	Φόρτιση μπαταρίας ανεπαρκής για τη λειτουργία των ακουστικών
Αναβοσβήνει με μπλε χρώμα	Λειτουργία σύζευξης ενεργοποιημένη
Μπλε χρώμα (ανάβει σταθερά για 2 δευτ.)	Επιτυχητή σύζευξη
Αναβοσβήνει με μπλε χρώμα (κλήσεις)	Εισερχόμενη κλήση
Αναβοσβήνει με πράσινο χρώμα	Γρήγορη φόρτιση
Ανάβει σταθερά με πράσινο χρώμα	Πλήρως φορτισμένη μπαταρία, αργή φόρτιση

Διάγραμμα 3

Φωτισμός ενδεικτικής λυχνίας κατάστασης

3. Φόρτιση μπαταρίας και εξοικονόμηση ενέργειας

Τα ακουστικά P13 παρέχονται με την μπαταρία μερικώς φορτισμένη και μπορούν να χρησιμοποιηθούν αμέσως. Ως βέλτιστη πρακτική, συνιστούμε να φορτίσετε πλήρως τα ακουστικά πριν από την πρώτη χρήση. Για να επιτευχθεί πλήρης φόρτιση, μπορεί να χρειαστούν έως και 3 ώρες. Τα ακουστικά μπορούν να χρησιμοποιηθούν ενώ φορτίζονται.

Για να τα φορτίσετε:

1. Χρησιμοποιήστε το παρεχόμενο καλώδιο φόρτισης και συνδέστε το βύσμα USB-A σε έναν φορτιστή τείχους ή σε μια ρευματοφόρο υποδοχή USB-A υπολογιστή.
2. Στη συνέχεια, συνδέστε το άκρο USB-C στην υποδοχή USB-C των ακουστικών.

Σημείωση: Κατά τη φόρτιση, η ενδεικτική λυχνία των ακουστικών αναβοσβήνει με πράσινο χρώμα. Όταν φορτιστούν πλήρως, η ενδεικτική λυχνία παραμένει αναμμένη. Ανατρέξτε στο διάγραμμα 3 για λεπτομέρειες σχετικά με την ενδεικτική λυχνία κατάστασης.

3.1 Αυτόματη απενεργοποίηση

Τα P13 διαθέτουν έξυπνη διαχείριση ισχύος. Μετά από 15 λεπτά χωρίς αναπαραγωγή ροής ή ήχου, τα P13 θα διακόψουν αυτόματα τη σύνδεση Bluetooth και θα απενεργοποιηθούν για να εξοικονομηθεί η ενέργεια της μπαταρίας.

Με την εφαρμογή, μπορείτε να προσαρμόσετε τον χρόνο αναμονής των ακουστικών πριν από την αυτόματη απενεργοποίηση. Δείτε την επιλογή Standby Timer (Χρονδιακόπτης αναμονής) στις ρυθμίσεις της εφαρμογής.

4. Χρήση των ακουστικών σας

Η σωστή χρήση των ακουστικών σας θα διασφαλίσει ότι θα έχετε την καλύτερη δυνατή εμπειρία. Ανατρέξτε στο διάγραμμα 5. Όπως πολλά άλλα ενδωτικά ακουστικά, τα P13 είναι σχεδιασμένα ώστε να σφραγίζουν τον ακουστικό πόρο για να έχουν βέλτιστη απόδοση. Τα ακουστικά είναι επίσης σχεδιασμένα ώστε να χρησιμοποιούνται με τα σταθεροποιητικά πτερώγια και αυτά πρέπει να τοποθετούνται πριν από τη χρήση.

Τόσο τα καλύμματα όσο και τα σταθεροποιητικά πτερώγια παρέχονται σε τρία μεγέθη (μικρό, μεσαίο και μεγάλο). Η επιλογή του σωστού μεγέθους για τα αυτιά σας είναι σημαντική για να επιτευχθεί καλή σφράγιση και να διασφαλιστεί η βέλτιστη απόδοση των P13.

1. Προσδιορίστε ποιο είναι το αριστερό και ποιο το δεξί ακουστικό, εντοπίζοντας τις λεζάντες αναγνώρισης που βρίσκονται στο εσωτερικό μέρος κάθε καλωδίου, κοντά στα ακουστικά. Κρατήστε τα P13 από την αριστερή και τη δεξιά μονάδα ελέγχου και κρεμάστε τα άνετα γύρω από τον λαιμό σας. Τα καλώδια των ακουστικών θα πρέπει να έχουν το ίδιο μήκος και από τις δύο πλευρές.
2. Τοποθετήστε τα ακουστικά μέσα στα αυτιά σας, έτσι ώστε το κάλυμμα να εφαρμόζει άνετα στο άνοιγμα του ακουστικού πόρου.
3. Βεβαιωθείτε ότι τα σταθεροποιητικά πτερώγια εφαρμόζουν άνετα μέσα στα αυτιά. Δοκιμάστε άλλο μέγεθος αν δεν εφαρμόζουν. Μπορείτε να χρησιμοποιήσετε καλύμματα και σταθεροποιητικά πτερώγια διαφορετικού μεγέθους, για να διασφαλίσετε την καλύτερη δυνατή εφαρμογή.

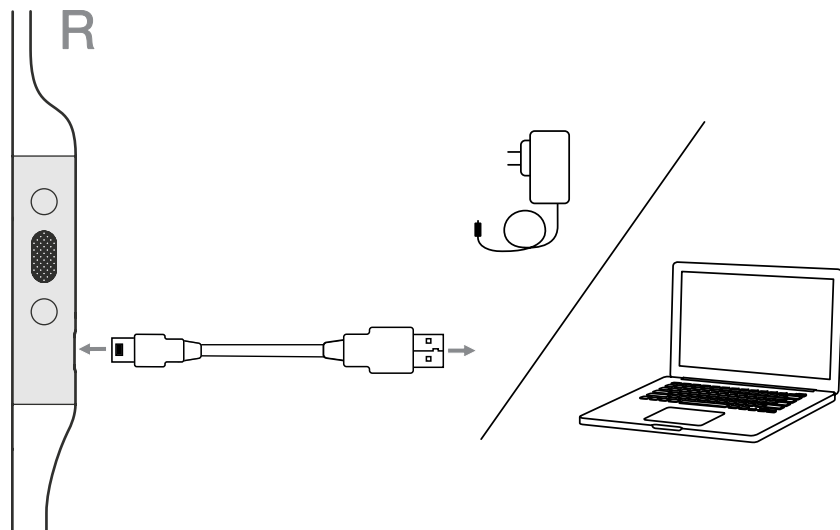

Διάγραμμα 4
Σύνδεση καλωδίου USB-C

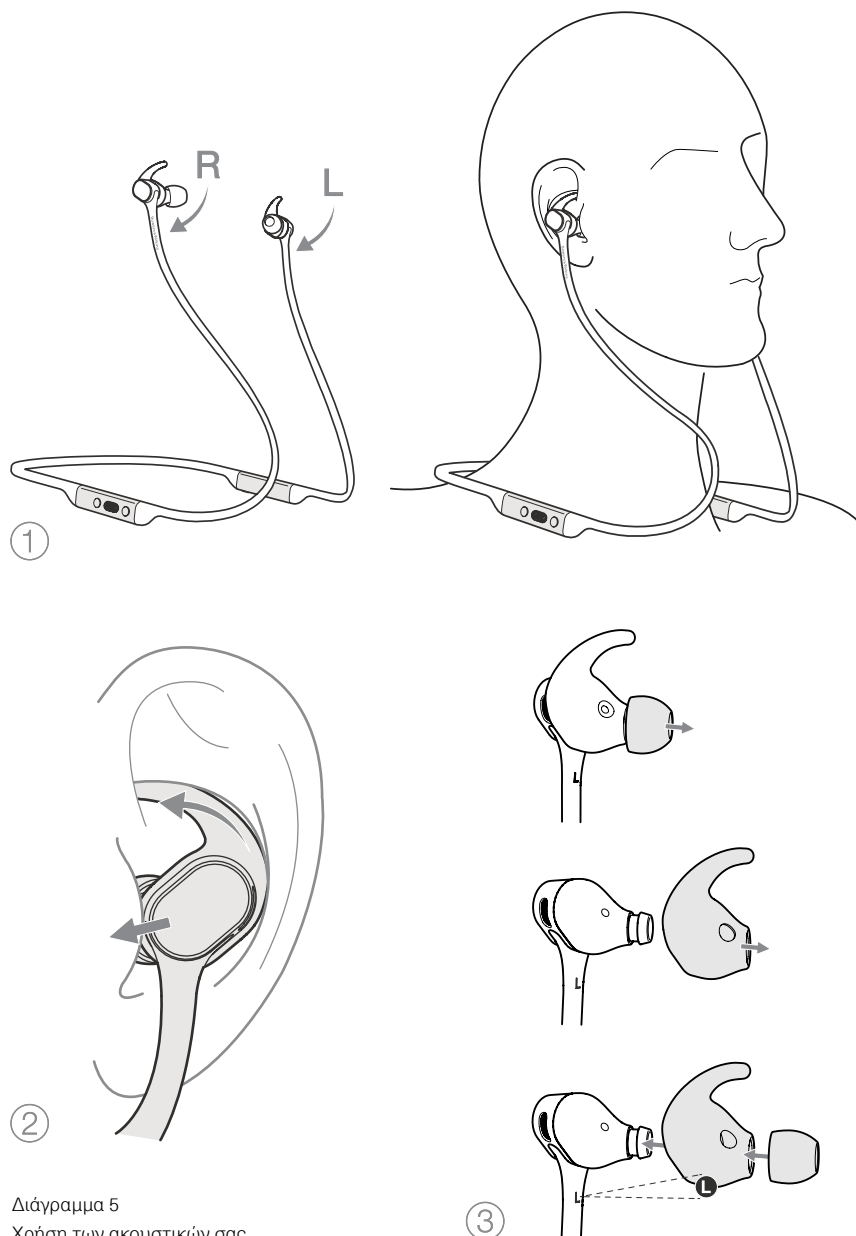

Διάγραμμα 5
Χρήση των ακουστικών σας

5. Σύνδεση Bluetooth

5.1 Σύζευξη

Τα P13 είναι σχεδιασμένα για ασύρματη ροή ήχου από συσκευές ήχου Bluetooth, όπως smartphone, tablet ή προσωπικούς υπολογιστές. Για να γίνει αυτό, τα ακουστικά και η συσκευή (πηγή) πρέπει πρώτα να συζευχθούν. Ανατρέξτε στο διάγραμμα 6.

1. Την πρώτη φορά που θα ενεργοποιήσετε τα ακουστικά σας, θα ενεργοποιηθεί η λειτουργία σύζευξης Bluetooth και η ενδεικτική λυχνία θα αναβοσβήνει με μπλε χρώμα. Αν η λειτουργία σύζευξης δεν ενεργοποιηθεί, πατήστε και κρατήστε πατημένο το κουμπί λειτουργίας για 5 δευτερόλεπτα, αφήστε το όταν η ενδεικτική λυχνία αναβοσβήνει με μπλε χρώμα και όταν ακουστεί ένα ηχητικό σήμα.
2. Βεβαιωθείτε ότι η δυνατότητα Bluetooth είναι ενεργοποιημένη στη συσκευή ήχου. Τα P13 θα εμφανιστούν στη λίστα εντοπισμού, επιλέξτε τα για να πραγματοποιηθεί σύζευξη.
3. Η ενδεικτική λυχνία θα αναβοσβήνει με μπλε χρώμα ενώ η σύζευξη βρίσκεται σε εξέλιξη. Θα παραμείνει σταθερά αναμμένη με μπλε χρώμα και θα ακουστεί ένα ηχητικό σήμα όταν η σύζευξη είναι επιτυχής.

Τα ακουστικά σας θα απομνημονεύσουν έως και οχτώ συζευγμένες συσκευές Bluetooth. Επαναλάβετε τα παραπάνω βήματα για να συζεύξετε περισσότερες συσκευές.

Σημείωση: Αν δεν συζευχθεί καμία συσκευή μέσα σε 5 λεπτά, τα ακουστικά σας θα εξέλθουν αυτόματα από τη λειτουργία σύζευξης Bluetooth. Αν η σύζευξη αποτύχει, η ενδεικτική λυχνία θα αναβοσβήνει γρήγορα με μπλε χρώμα. Προσπαθήστε ξανά να πραγματοποιήσετε σύζευξη.

5.2 Πολλαπλές συνδέσεις Bluetooth

Τα P13 μπορούν να συνδεθούν με έως και δύο συσκευές ταυτόχρονα, αλλά έχετε υπόψη ότι μπορείτε να αναπαράγετε ήχο ή να λαμβάνετε κλήσεις από μόνο μία συσκευή κάθε φορά.

Για να εναλλάξετε μεταξύ δυο συσκευών:

1. Πραγματοποιήστε παύση του ήχου στην πρώτη συσκευή ή χρησιμοποιήστε το κουμπί πολλαπλών λειτουργιών των P13.
2. Αναπαράγετε ήχο από τη δεύτερη συσκευή και τα ακουστικά θα αλλάξουν πηγή.

Όταν αναπαράγεται ροή ήχου, η λήψη μιας κλήσης στη δεύτερη συσκευή προκαλεί αυτόματη παύση της αναπαραγωγής και η κλήση μεταφέρεται αυτόματα στα ακουστικά σας. Ο τερματισμός της κλήσης προκαλεί αυτόματη συνέχιση της αναπαραγωγής από την πρώτη συσκευή.

5.3 Αποσύνδεση από συσκευή

Μπορείτε να αποσυνδέσετε γρήγορα τα P13 από μια συσκευή, πατώντας γρήγορα δύο φορές το κουμπί λειτουργίας. Θα ακουστεί ένα ηχητικό σήμα που υποδεικνύει την επιτυχή αποσύνδεση.

Εναλλακτικά, μπορείτε να διαχειριστείτε τη σύνδεση με περισσότερες λεπτομέρειες χρησιμοποιώντας την επιλογή Connections (Συνδέσεις) στην εφαρμογή Bowers & Wilkins Headphones.

5.4 Ρύθμιση των ακουστικών με την εφαρμογή

Η εφαρμογή Bowers & Wilkins Headphones παρέχει εκτεταμένες λειτουργίες ρύθμισης. Η εφαρμογή παρέχει επίσης επιπλέον επιλογές προσαρμογής, όπως φωνητικές προτροπές, χρόνος αναμονής, διαχείριση συνδέσεων και ενημερώσεις λογισμικού ακουστικών. Η εφαρμογή είναι διαθέσιμη για δωρεάν λήψη σε συσκευές με λειτουργικό σύστημα iOS και Android.

Για να προσθέσετε τα ακουστικά σας:

1. Από τη φορητή συσκευή σας, κάντε λήψη και εγκατάσταση της εφαρμογής Bowers & Wilkins Headphones.
2. Εκκινήστε την εφαρμογή και, στη συνέχεια, διαβάστε και ακολουθήστε τις οδηγίες που αφορούν τις ειδοποιήσεις και τα δικαιώματα της εφαρμογής.
3. Αφού φτάσετε στην κύρια οθόνη, απλά πατήστε το + και ακολουθήστε τις οδηγίες που εμφανίζονται στην εφαρμογή.

5.5 Ενημερώσεις λογισμικού ακουστικών

Κατά καιρούς, η Bowers & Wilkins θα καθιστά διαθέσιμες ενημερώσεις λογισμικού που αναβαθμίζουν και βελτιστοποιούν την απόδοση των ακουστικών σας ή προσθέτουν νέες δυνατότητες.

Η εφαρμογή Bowers & Wilkins Headphones θα σας ειδοποιεί όταν είναι διαθέσιμη μια ενημέρωση λογισμικού. Πατήστε στην ειδοποίηση και ακολουθήστε τις οδηγίες που εμφανίζονται στην εφαρμογή.

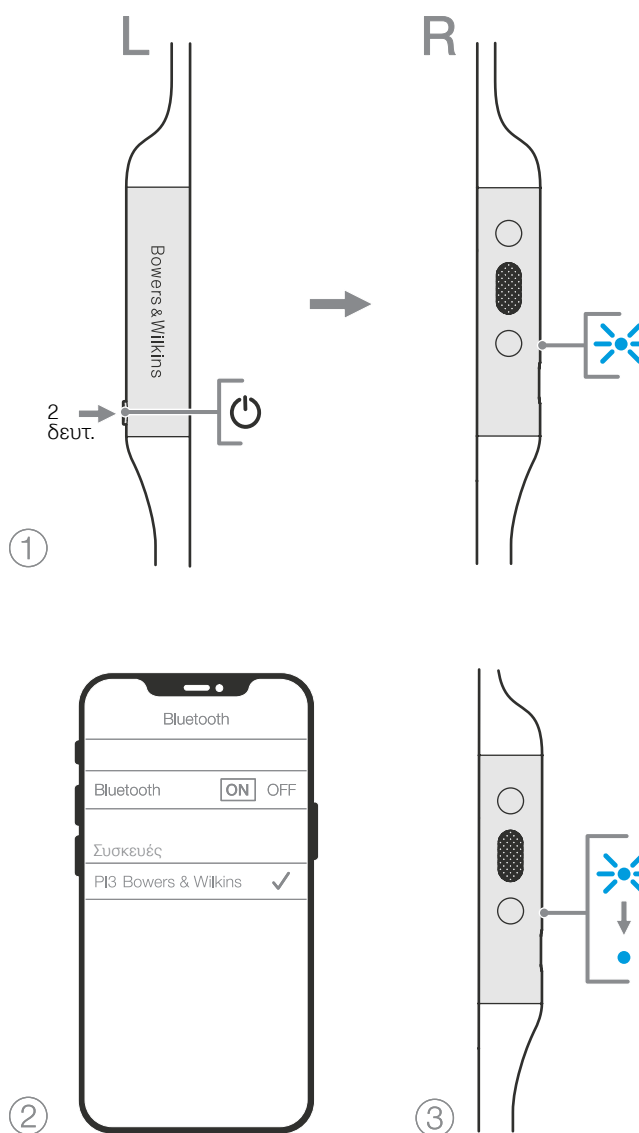

Διάγραμμα 6
Σύζευξη Bluetooth

6. Επανεκκίνηση και επαναφορά

6.1 Επανεκκίνηση

Μπορείτε να επανεκκινήσετε τα ακουστικά P13. Κρατήστε ταυτόχρονα πατημένα τα κουμπιά έντασης ήχου + και έντασης ήχου - για 10 δευτερόλεπτα μέχρι να σβήσει η ενδεικτική λυχνία LED, αφήστε τα όταν ανάψει ξανά η ενδεικτική λυχνία. Η επανεκκίνηση των ακουστικών σας δεν θα επαναφέρει τις εσωτερικές ρυθμίσεις τους και δεν θα απαλείψει το ιστορικό συζευγμένων συσκευών.

6.2 Επαναφορά στις προεπιλογές

Μπορείτε να απαλείψετε το ιστορικό συζευγμένων συσκευών και να επαναφέρετε όλες τις ρυθμίσεις στις προεπιλογές τους. Με τα P13 ενεργοποιημένα, κρατήστε ταυτόχρονα πατημένα τα κουμπιά έντασης ήχου +, έντασης ήχου - και λειτουργίας για 10 δευτερόλεπτα μέχρι να σβήσει η ενδεικτική λυχνία LED, αφήστε τα όταν ανάψει ξανά η ενδεικτική λυχνία. Τα ακουστικά θα είναι έτοιμα να συζευχθούν με μια συσκευή. Εναλλακτικά, μπορείτε να τα επαναφέρετε από την εφαρμογή Bowers & Wilkins Headphones. Δείτε την επιλογή Reset (Επαναφορά) στις ρυθμίσεις της εφαρμογής.

7. Φροντίδα και συντήρηση

7.1 Φύλαξη των ακουστικών P13

Η φροντίδα των ακουστικών P13 θα διασφαλίσει ότι εξακολουθούν να παρέχουν την καλύτερη δυνατή απόδοση και εμπειρία.

Όταν δεν τα χρησιμοποιείτε, φυλάξτε τα ακουστικά σας χρησιμοποιώντας την παρεχόμενη θήκη φύλαξης. Ανατρέξτε στο διάγραμμα 7. Συνιστούμε να απενεργοποιείτε πρώτα τα ακουστικά:

1. Χωρίς να φοράτε τα ακουστικά, πιάστε το τμήμα αυχένα και σχηματίστε μια μονή θηλιά.
2. Δημιουργήστε μια δεσμίδα με τη θηλιά και τις μονάδες ελέγχου μαζί, στο ένα χέρι. Με το ελεύθερο χέρι, κουμπώστε τα ακουστικά το ένα στο άλλο και σχηματίστε μια θηλιά με τα ακουστικά πάνω από τη δεσμίδα.
3. Το άνοιγμα της θήκης μπορεί να ανοιχτεί πιέζοντάς το. Ωθήστε μέσα τα ακουστικά και, στη συνέχεια, βεβαιωθείτε ότι το άνοιγμα είναι κλειστό και δεν εξέρχει κανένα τμήμα των ακουστικών.

7.2 Καθαρισμός των ακουστικών P13

Τα ακουστικά P13 μπορούν να καθαριστούν με ένα μαλακό και υγρό πανί μικροϊνών. Σκουπίστε τα απαλά για να τα καθαρίσετε. Τα αφαιρούμενα μέρη, όπως καλύμματα και σταθεροποιητικά πτερύγια, θα πρέπει να αφαιρούνται και να καθαρίζονται ξεχωριστά.

Αν παρατηρήσετε συσσώρευση κεριού και υπολειμμάτων στους σωλήνες ήχου, σκουπίστε τους απαλά με μπατονέτα ή μαλακή βούρτσα.

- ΜΗΝ τρίβετε με δύναμη και μη χρησιμοποιείτε ένα λειαντικό εργαλείο για τον καθαρισμό.
- ΜΗ χρησιμοποιείτε χαρτοπετσέτες, πετσέτες φαγητού ή χαρτομάντιλα, καθώς θα αφήσουν υπολείμματα.
- ΜΗ χρησιμοποιείτε απορρυπαντικά καθαρισμού, σαπουνόνερο, βερνίκι ή χημικά καθαριστικά.
- ΜΗΝ πλένετε και μη βυθίζετε ολόκληρα ή τμήματα των ακουστικών σε υγρά.

8. Υποστήριξη

Αν χρειαστείτε περισσότερη βοήθεια ή συμβουλές σχετικά με τα ακουστικά P13, επισκεφτείτε την τοποθεσία υποστήριξης για ακουστικά εδώ: www.bowerswilkins.com/support.

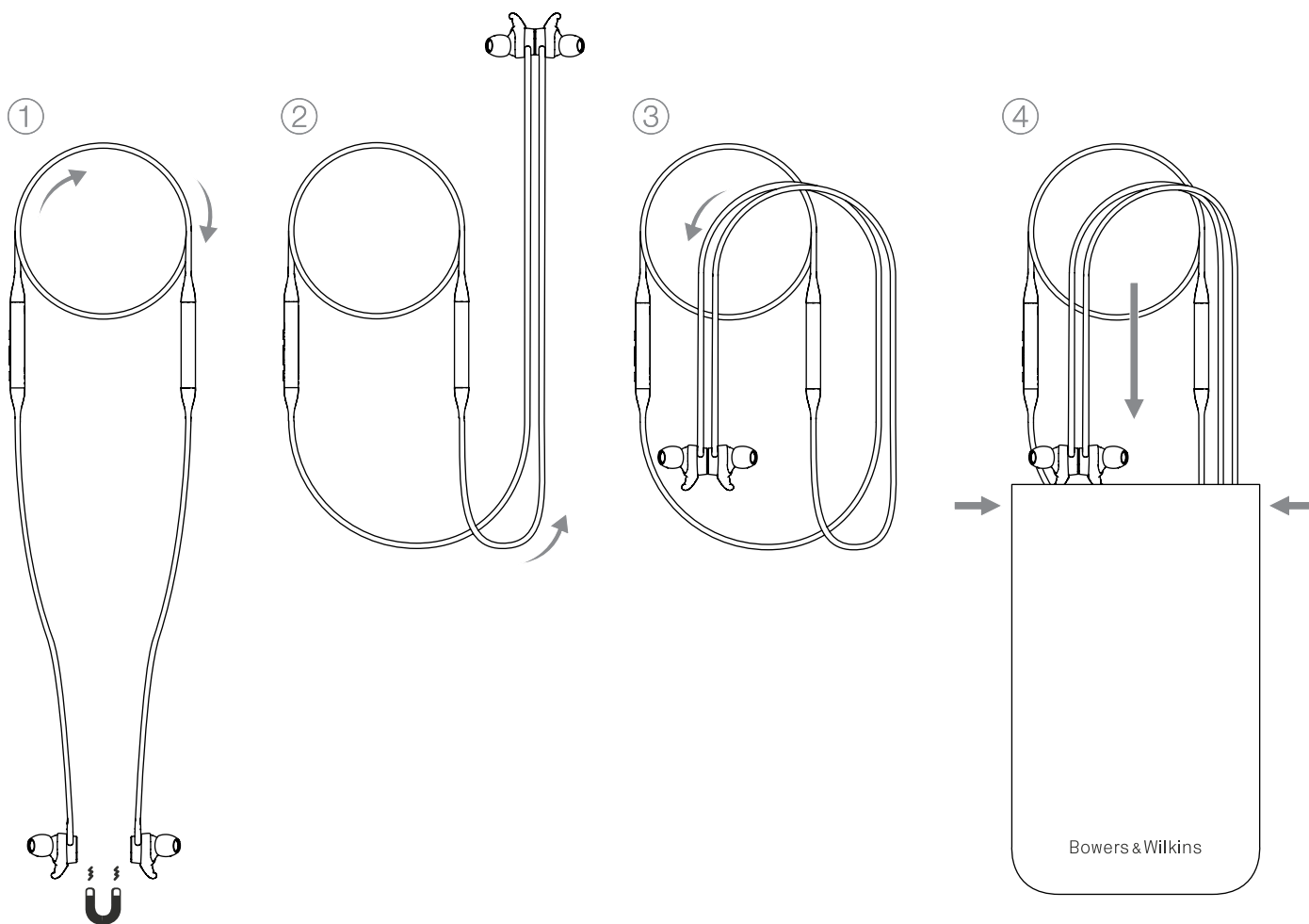

Διάγραμμα 7
Φύλαξη των ακουστικών σας

Προδιαγραφές

Τρόπος χρήσης	Ασύρματα ενδωτικά ακουστικά Bluetooth
Τεχνικά χαρακτηριστικά	Πρώτα στον κόσμο πλήρως ενεργά αμφίδρομα ασύρματα ακουστικά Ακουστικά με μαγνητικό κούμπωμα Bluetooth 5.0 με τεχνολογία aptX-Adaptive Διεπαφή φόρτισης και ήχου USB-C
Codec για Bluetooth	AptX-Adaptive AptX-HD AptX-Classic AAC SBC
Προφίλ Bluetooth	A2DP v1.3.1 AVRCP v1.6.1 HFP v1.7.1 HSP v1.2 BLE GATT (Generic Attribute Profile)
Μονάδες οδήγησης	2 x \varnothing 9,2 mm πλήρους εύρους 2 x εξισορροπημένου σπλισμού
Μικρόφωνα	1 μικρόφωνο για τηλεφωνία (CVC1 – Clear Voice Communication v1)
Εύρος συχνότητων	10 Hz έως 30 kHz
Παραμόρφωση (THD)	< 0,3% (1 kHz/10 mW)
Τύπος μπαταρίας	Επαναφορτιζόμενη λιθίου-πολυμερούς
Διάρκεια και φόρτιση μπαταρίας	8 ώρες Bluetooth, 2 ώρες με φόρτιση 15 λεπτών
Είσοδοι	Bluetooth, ήχου USB-C
Εξαρτήματα στη συσκευασία	Καλώδιο USB-A προς USB-C μήκους 20 cm, θήκη φύλαξης, καλύμματα (μικρό, μεσαίο, μεγάλο) και σταθεροποιητικά πτερύγια (μικρό, μεσαίο, μεγάλο)
Βάρος	31 γραμμάρια

Πληροφορίες σχετικά με το περιβάλλον

Αυτό το προϊόν πληροί τις διεθνείς οδηγίες, στις οποίες συγκαταλέγονται, χωρίς περιορισμούς, η οδηγία Restriction of Hazardous Substances (RoHS - Περιορισμός στη χρήση επικίνδυνων ουσιών) για ηλεκτρικό και ηλεκτρονικό εξοπλισμό, η οδηγία Registration, Evaluation, Authorisation and restriction of Chemicals (REACH - Καταχώριση, αξιολόγηση, αδειοδότηση και περιορισμοί των χημικών προϊόντων) και η οδηγία σχετικά με την απόρριψη Waste Electrical and Electronic Equipment (WEEE - Απόβλητα ηλεκτρικού και ηλεκτρονικού εξοπλισμού). Συμβουλευτείτε την τοπική αρχή απόρριψης αποβλήτων για οδηγίες σχετικά με τους τρόπους σωστής ανακύκλωσης ή απόρριψης αυτού του προϊόντος.

Vítejte u Bowers & Wilkins s PI3

Děkujeme Vám, že jste si zvolili značku Bowers & Wilkins. Když John Bowers zakládal naši firmu, věřil, že nápadité provedení, novátorský přístup a pokročilé technologie jsou klíčem otevírajícím dveře kvalitní domácí reprodukci. Touto filozofií se dodnes inspirujeme při vývoji všech našich produktů, včetně těch, které jsou určeny i k poslechu mimo domov.

Bowers & Wilkins PI3 jsou vysoce kvalitní sluchátka do uší, navržena tak, aby mimo skvělé reprodukce nabízela také snadnou obsluhu a dokonalý komfort. V tomto manuálu najdete všechny informace potřebné k tomu, abyste dokázali sluchátka PI3 využít na maximum.

Sluchátka PI3 jsou osazena dvěma hybridními Dynamic-Balanced Armature měniči spárovanými se dvěma specializovanými zesilovači, což poskytuje opravdu přesný zvuk v širokém rozsahu.

PI3 jsou také vybavena nabíjecím akumulátorem. Po plném dobytí umožní akumulátor až 8mi hodinový nepřetržitý bezdrátový provoz při běžné úrovni hlasitosti.

1. Balení sluchátek PI3 obsahuje

Bezdrátová sluchátka PI3
 Úložné pouzdro
 USB-C kabel pro nabíjení
 Náušníky (malé, střední a velké)
 Stabilizátory (malé, střední a velké)
 Balíček dokumentů

2. Seznámení se sluchátky PI3

2.1 Zapnutí a vypnutí sluchátek

Funkce zapínacího tlačítka (Power) znázorňuje obrázek 1.

Zapnutí

Zapínací tlačítko Power se nachází na levé straně ovládací jednotky. Podržte tlačítko Power 2 vteřiny stisknuté. Ozve se signalizační tón a LED kontrolka začne svítit zeleně, jantarově či červeně, podle stavu nabití akumulátoru.

Vypnutí

Podržte tlačítko Power 2 vteřiny stisknuté. Ozve se signalizační tón, LED kontrolka zhasne a sluchátka budou vypnuta.

2.2 Ovládací prvky

Obrázek 2 popisuje ovládací prvky sluchátek. Pro přehrávání médií se tlačítka na pravé straně ovládací jednotky používají následovně:

Funkce	Akce
Spuštění přehrávání / pauza	Stiskněte Multifunkční tlačítko jednou.
Přeskočení na další skladbu	Stiskněte Multifunkční tlačítko dvakrát krátce za sebou. <i>Poznámka: Funkčnost závisí na zdrojovém zařízení.</i>
Přeskočení na předchozí skladbu	Stiskněte Multifunkční tlačítko třikrát krátce za sebou. <i>Poznámka: Funkčnost závisí na zdrojovém zařízení.</i>
Zvýšení hlasitosti	Stiskněte tlačítko Volume +.
Snížení hlasitosti	Stiskněte tlačítko Volume -.

Pro telefonování se tlačítka na pravé straně ovládací jednotky používají takto:

Funkce	Akce
Příjem či ukončení hovoru	Stiskněte jednou multifunkční tlačítko.
Příjem příchozího hovoru	Při příchozím hovoru stiskněte jednou multifunkční tlačítko.
Odmítnutí příchozího hovoru	Při příchozím hovoru stiskněte na 2 vteřiny multifunkční tlačítko.
Přepínání mezi dvěma hovory	Jsou-li aktivní dva hovory, stiskněte dvakrát multifunkční tlačítko.
Sloučení dvou hovorů	Jsou-li aktivní dva hovory, podržte na 1 vteřinu stisknuté multifunkční tlačítko.
Přepínání MUTE	Během hovoru stiskněte třikrát multifunkční tlačítko.

2.3 Stav LED kontrolky

LED kontrolka se nachází na pravém sluchátku a její stavy vysvětluje obrázek 3.

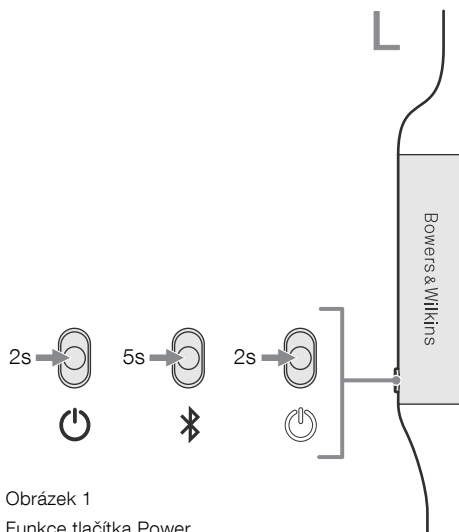

Obrázek 1
Funkce tlačítka Power

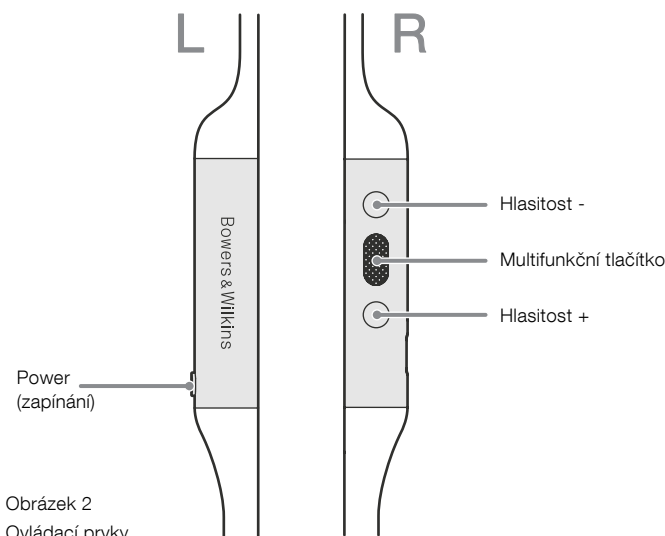

Obrázek 2
Ovládací prvky

Stav svícení	Význam
Bílá	Stav nabití > 30%
Jantarová	Stav nabití mezi 30% až 10%
Červená	Stav nabití < 10%
Červeně bliká	Stav nabití nedostatečný pro funkci
Modře bliká	Režim párování
Modrá (2 vteřiny stálá)	Úspěšné spárování
Červeně bliká (volání)	Příchozí hovor
Zeleně bliká	Rychlonabíjení
Zelná stálá	Plně nabití při zapojeném dobíjení

Obrázek 3
Stavy LED kontrolky

3. Nabíjení akumulátoru a šetření energie

Sluchátka PI3 jsou expedována s částečně nabitým akumulátorem a lze je tedy hned používat. Nicméně přesto se před prvním použitím doporučuje plně akumulátor nabít. Nabíjení do plného stavu akumulátoru sice zabere zhruba 3 hodiny, nicméně sluchátka PX Wireless lze používat i během dobíjení.

Postup pro nabíjení:

1. Větší konektor (USB-A) dodávaného USB kabelu zapojte do napájeného USB terminálu – ať již se jedná o USB zdičku v počítači či AC adaptéru.
2. Následně připojte menší konektor (USB-C) dodávaného USB kabelu do USB-C zdičky na sluchátkách.

Poznámka: Během nabíjení bude kontrolka na sluchátkách zeleně blikat. Po dosažení stavu plného nabití bude svítit nepřerušovaně. Podrobnosti o stavech kontrolky naleznete na obrázku 3.

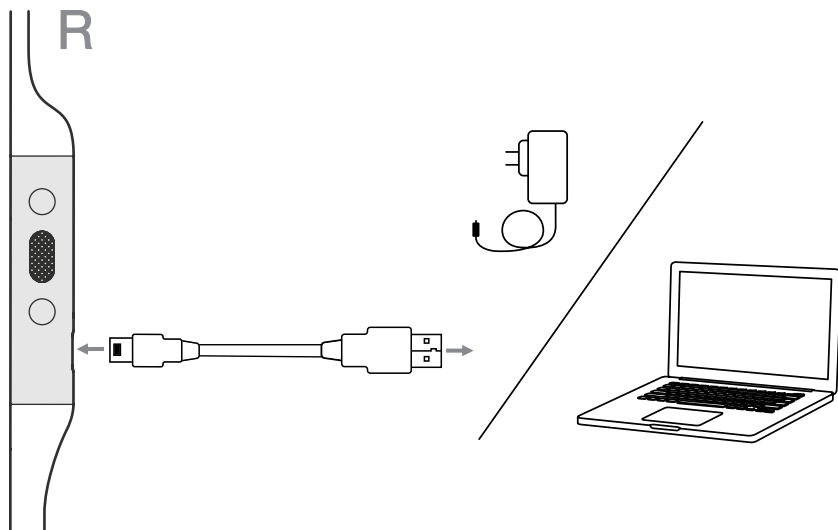

Obrázek 4
Připojení USB-C kabelu

3.1 Automatické vypínání

Sluchátka PI3 jsou vybavena funkcí chytrého řízení napájení. Zůstanou-li více než 15 minut bez vstupního signálu, dojde u sluchátek PI3 k automatickému odpojení od Bluetooth a vypnutí pro úsporu akumulátoru.

Délku doby, po které dochází k tomuto automatickému vypnutí si můžete přizpůsobit v aplikaci, přesněji v sekci nastavení (Settings), kde najdete funkci Standby Timer.

4. Nošení vašich sluchátek

Pouze správná pozice sluchátek v uších zaručuje nejlepší možný zvuk. Podívejte se prosím na obrázek 5. Stejně jako u mnoha jiných sluchátek do uší, také v případě PI3 jsou náušníky navrženy tak, aby utěsnily ušní zvukovod. Provedení náušníků také umožňuje použití stabilizátorů, napomáhajících upevnit sluchátko v uchu. Budete-li chtít stabilizátory používat, je třeba je instalovat dříve, než náušníky.

Jak náušníky, tak stabilizátory jsou k dispozici ve třech velikostech (malé, střední a velké). Abyste u sluchátek PI3 dosáhli maximálního komfortu a kvality reprodukce, zvolte velikost, která je nejvhodnější právě pro vás.

1. Pomocí značení na vnitřní straně kabelu u sluchátka, identifikujte pravé a levé. Uchopte pravou a levou část límce s ovládáním a nasadte si jej pohodlně kolem krku. Kabel se sluchátkem by na každé straně měl mít stejnou délku.
2. Vložte sluchátka do svých uší tak, aby se nacházely u vyústění zvukovodu.
3. Zkontrolujte, zda vám stabilizátory (pokud je používáte) sedí v uších pohodlně, případně je vyměňte za jinou velikost. U stabilizátorů a náušníků je opravdu důležité, abyste si vybrali správnou velikost.

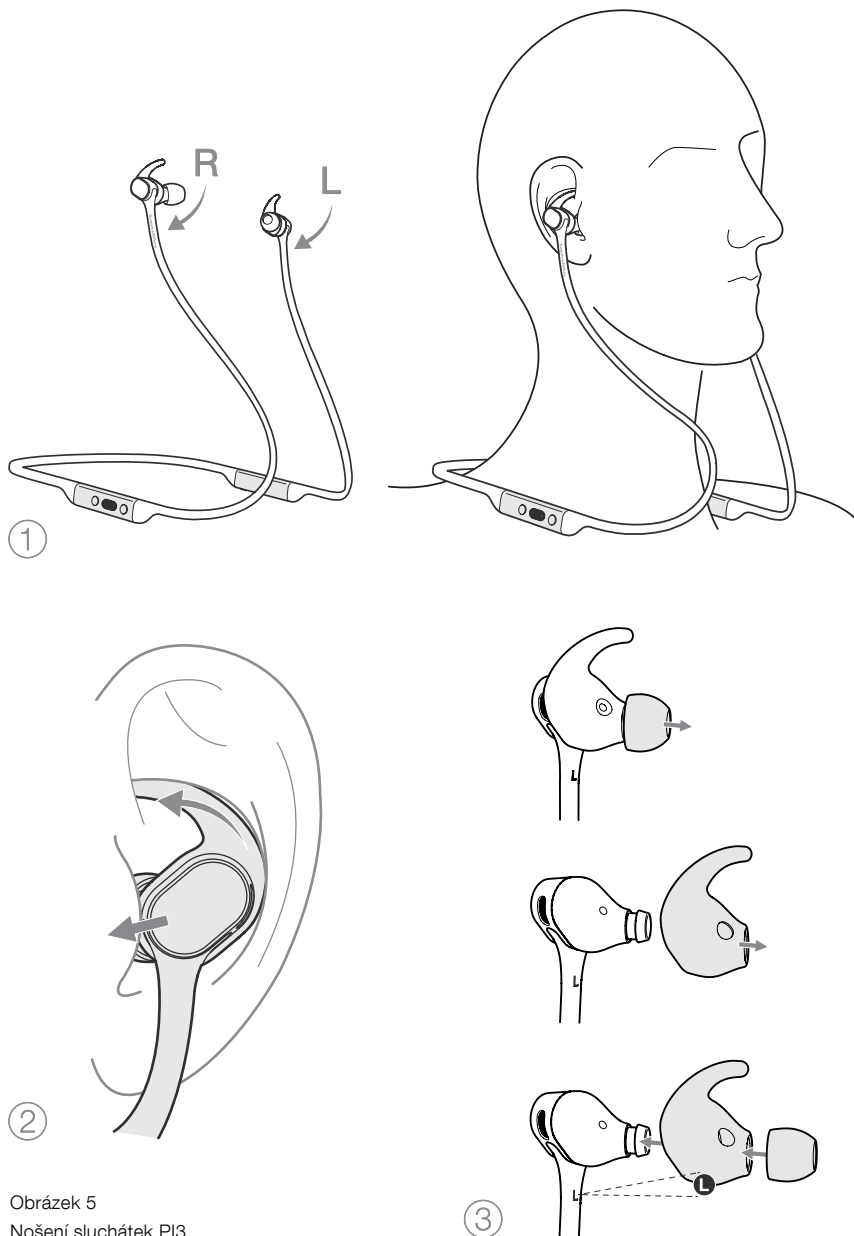

Obrázek 5
Nošení sluchátek PI3

5. Bluetooth připojení

5.1 Párování

Pro bezdrátové Bluetooth připojení je třeba nejprve sluchátka PI3 s Bluetooth zařízením (např. telefonem, tabletem či počítačem) „spárovat“. Postup spárování sluchátek se zdrojem je také znázorněn na obrázku 6.

1. Při prvním zapnutí po vybalení, naběhnou sluchátka PI3 rovnou do režimu Bluetooth párování, indikovaného modrým blikáním LED kontrolky. Pokud se režim párování nespustí automaticky, podržte po dobu 5ti vteřin zapínací tlačítko (Power), dokud kontrolka nezačne modře blikat a sluchátka nevydadají oznamovací tón.
2. Na zdrojovém Bluetooth zařízení otevřete menu pro nastavení Bluetooth a ověřte, zda je Bluetooth zapnuto. Sluchátka by se pak měla objevit ve výpisu dostupných Bluetooth zařízení. Zvolte je a zavřete nastavovací menu.
3. Kontrolka na sluchátkách PI3 bude během procesu párování neustále modře blikat, po úspěšném dokončení spojení se ozve akustický signál a kontrolka začne svítit nepřerušovaně.

Sluchátka PI3 si mohou pamatovat až osm spárovaných Bluetooth zařízení. Pro spárování dalších zařízení opakujte výše uvedený postup.

Poznámka: Pokud během 5ti minut nedojde ke spárování žádného zařízení, sluchátka automaticky párovací režim opustí. Pokud párování selhalo, bude kontrolka velmi rychle modře blikat. V takovém případě prosím zkuste párování znovu.

5.2 Vícenásobné Bluetooth připojení

Ke sluchátkům PI3 lze připojit i dvě spárovaná zařízení najednou, nicméně přehrávat hudbu či přijímat hovory nelze z obou současně.

Postup přepínání mezi dvěma zařízeními:

1. Zastavte reprodukci na přímo prvním zařízení, nebo použijte multifunkční tlačítko na PI3
2. Spustte reprodukci na druhém zařízení a sluchátka se na něj přepnou.

Když na prvním zařízení přehráváte audio a na druhém přijmete hovor, zastaví se automaticky přehrávání a sluchátka se přepnou na přijmutý hovor. Po ukončení hovoru se sluchátka automaticky přepnou zpět na první zařízení, na kterém bude pokračovat přehrávání od místa, kde bylo zastaveno.

5.3 Odpojení od zařízení

Pro rychlé odpojení sluchátek PI3 od zdrojového bluetooth zařízení stačí dvakrát rychle po sobě krátce stisknout zapínací tlačítko (Power). Úspěšné odpojení je indikováno oznamovacím tónem.

Alternativně můžete některé věci týkající se připojení upravovat v sekci Connections (připojení) aplikace Bowers & Wilkins Headphones.

5.4 Nastavení sluchátek pomocí aplikace

Rozšířené možnosti nastavení nabízí aplikace Bowers & Wilkins Headphones, ve které můžete mimo jiné přizpůsobovat funkce Voice prompt či Standby time a kontrolovat či aktualizovat verzi firmvare. Tato aplikace je zdarma dostupná pro iOS a Android zařízení.

Pro přiřazení vašich sluchátek postupujte následovně:

1. Stáhněte a nainstalujte si do svého zařízení aplikaci Bowers & Wilkins Headphones.
2. Otevřete aplikaci, přečtěte si její upozornění a pravidla, vyžadující váš souhlas.
3. Následně na hlavní stránce jednoduše klikněte na znaménko + postupujte podle zobrazovaných instrukcí.

5.5 Aktualizace firmvare

Je možné, že pro sluchátka PI3 bude občas vydán nový firmware. Účelem mohou být nové funkce či jiná vylepšení.

Bude-li k dispozici nějaká aktualizace, objeví se v aplikaci Bowers & Wilkins Headphones notifikace. Kliknutím na notifikaci v aplikaci proces aktualizace spustíte a pokračujte podle zobrazovaných instrukcí.

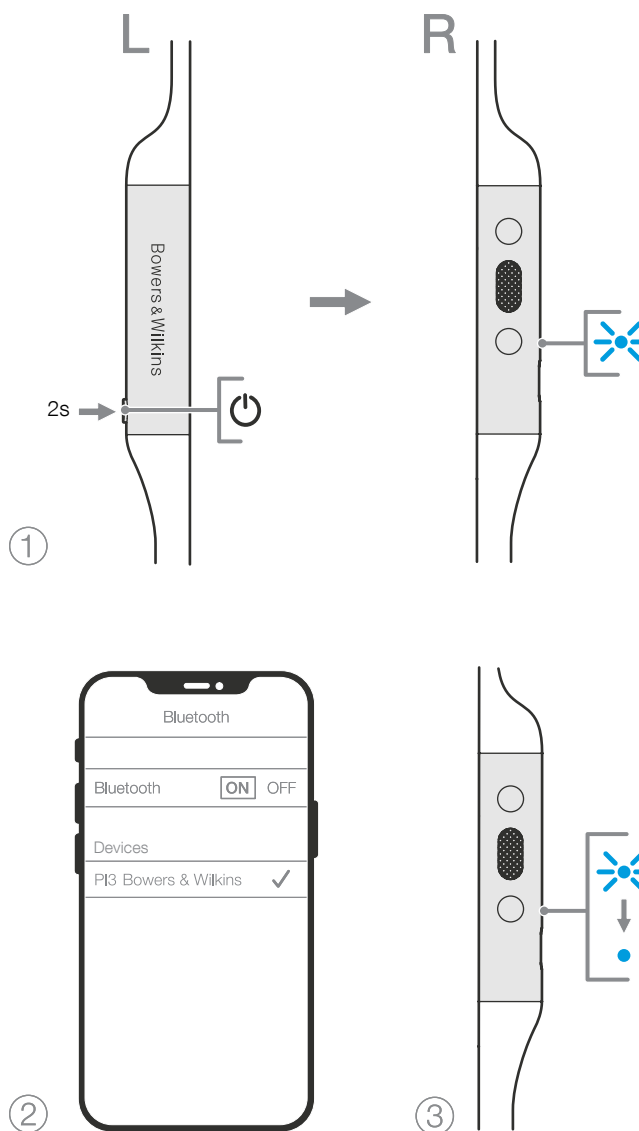

Obrázek 6
Bluetooth párování

6. Restart a reset

6.1 Restart

Sluchátka PI3 můžete restartovat tím, že současně stisknete tlačítka Volume + (zvýšení hlasitosti) a Volume - (snížení hlasitosti) a budete je držet stisknutá 10 vteřin, dokud kontrolka nepohasne a znovu se rozsvítí. Restartováním sluchátek nedojde k vymazání jejich vnitřního nastavení, ani k vymazání historie dříve spárovaných přístrojů.

6.2 Reset na tovární hodnoty

U sluchátek je možné vymazat historii spárovaných zařízení a obnovit jejich nastavení na tovární hodnoty. Když jsou PI3 zapnuta, stisknete současně tlačítka pro zvýšení a snížení hlasitosti (Volume + a Volume -) a držete je stisknutá 10 vteřin, dokud LED kontrolka nezhasne. Pak tlačítka uvolníte a počkejte, než se kontrolka znovu rozsvítí. Sluchátka naběhnou do režimu připraveného pro bluetooth párování. Sluchátka můžete resetovat také pomocí aplikace Bowers & Wilkins Headphones – v menu nastavení (Settings) najdete položku Reset.

7. Péče o sluchátka a jejich údržba

7.1 Ukládání sluchátek PI3

Správná péče umožní sluchátkům PI3 udržet si dlouhodobě své parametry a kvalitu.

Pokud sluchátka nepoužíváte, ukládejte je do pouzdra, které je součástí jejich balení, viz. obrázek 7. Před uložením je doporučujeme nejprve vypnout.

1. Vezměte sundaná sluchátka a límeček naformujte do jednoduché smyčky.
2. Jednou rukou držte ovládací částí límečku a druhou spojíte levé a pravé sluchátko s k sobě (drží magneticky) a spolu s kabelem je ohněte nahoru a obtočte kolem smyčky.
3. Rozevřete pouzdro, vsuňte do něj sluchátka a zkontrolujte, zda nějaká část z pouzdra nevyčnívá.

7.2 Čištění sluchátek PI3

Sluchátka PI3 čistěte opatrně jemnou utěrkou z mikrovlákna, krátkými tahy a ne moc velkým tlakem. Demontovatelné díly, jako náušníky či stabilizátory mohou být sejmuty a čistěny separátně.

Pokud si na zvukových trubčích sluchátek všimnete nějakých nečistot, můžete je opatrně odstranit jemným kartáčkem, či vatovým tamponem.

- NEPOUŽÍVEJTE k čištění agresivní, či abrazivní prostředky. Zvláště ne na textilii potažené části.
- NEPOUŽÍVEJTE papírové ručníky, utěrky či ubrusy, ze kterých mohou na povrchu zůstat zbytky.
- NEPOUŽÍVEJTE chemické čisticí prostředky, čisticí pěny, leštidla apod.
- NIKDY sluchátka ani částečně neponořujte do nějaké tekutiny.

8. Podpora

Potřebujete-li další pomoc, nebo máte-li nějaké další otázky ohledně sluchátek PI3, podívejte se prosím na naše stránky pro podporu www.bowerswilkins.com/support.

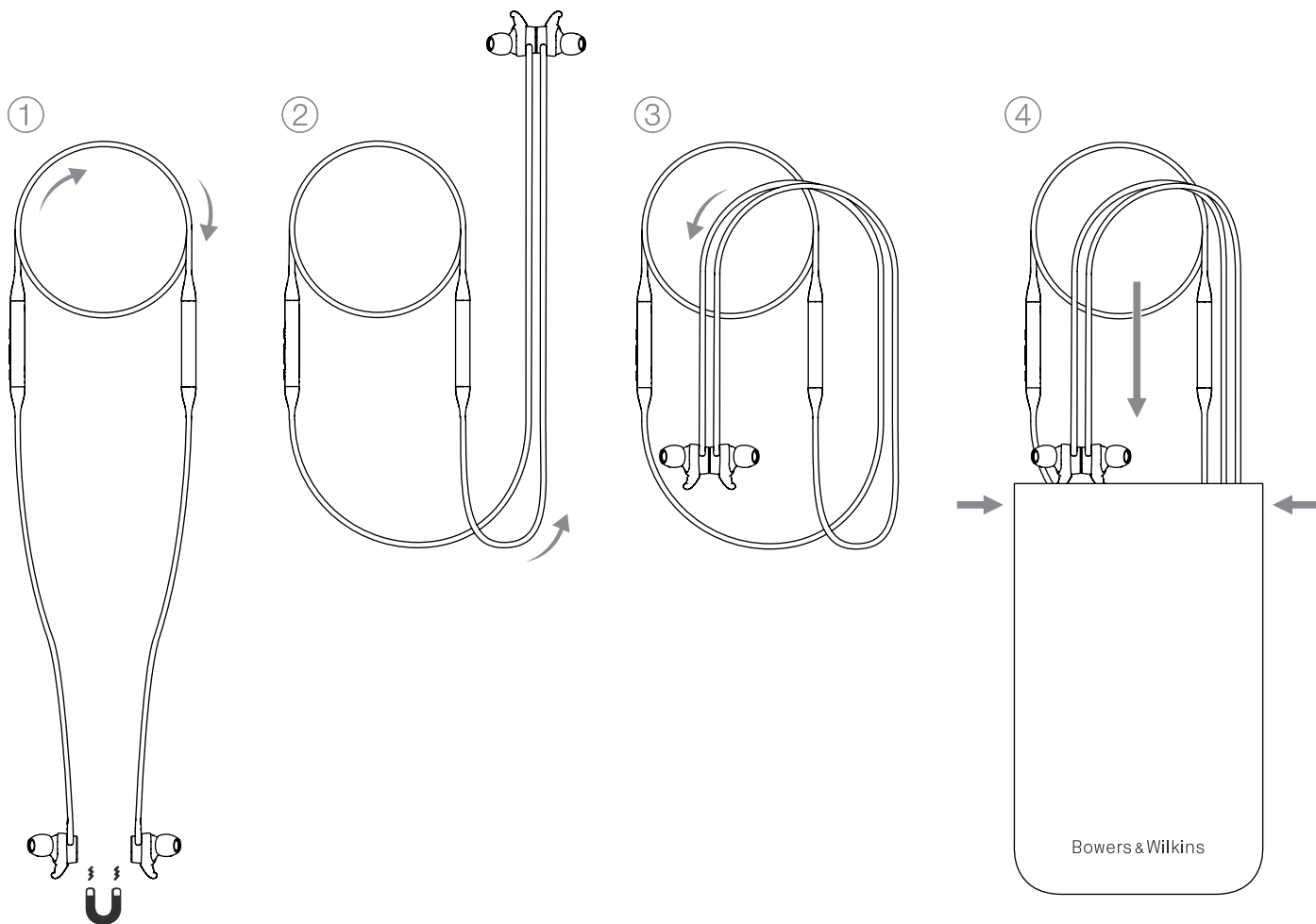

Obrázek 7
Ukládání vašich sluchátek

Specifikace

Typ	Bezdrátová Bluetooth sluchátka do uší
Technické přednosti	Světově první plně aktivní 2-pásmová sluchátka Magnety pro přichycení sluchátek k sobě Bluetooth audio – Bluetooth 5.0 včetně aptX™ Adaptive USB-C dobíjení a audio interface
Bluetooth kodeky	aptX™ Adaptive aptX™ HD aptX™ HD aptX™ Classic AAC SBC
Bluetooth profily	A2DP v1.3.1 AVRCP v1.6.1 HFP v1.7.1 HSP v1.2 BLE GATT (Generic Attribute Profile)
Měniče	2 x ø 9.2mm širokopásmový, 2 x Balanced Armature
Mikrofony	1x mikrofon pro telefonování (CVC1 – Clear Voice Communication v1)
Frekvenční pásmo	10Hz až 30kHz
Zkreslení (THD)	<0.3% (1KHz/10mW)
Typ baterie	Dobíjecí, Lithium Polymer
Výdrž baterie	8 hodin s Bluetooth, 2 hodin na 15min nabíjení
Vstupy	Bluetooth, USB-C audio
Příslušenství v balení	20cm kabel USB-A na USB-C, úložné pouzdro, náušníky (S, M, L)
Hmotnost	31 gramů

Informace k životnímu prostředí

Tento produkt je konstruován s ohledem na nejen tyto mezinárodní předpisy – RoHS (Restriction of Hazardous Substances) jenž se týká omezení nebezpečných látek v elektrických a elektronických zařízeních, REACH (Registration, Evaluation, Authorisation and restriction of Chemicals), jenž se týká registrace, evaluace, autorizace a restrikce chemických látek a WEEE (Waste Electrical and Electronic Equipment), jenž se týká likvidací elektrického a elektronického zařízení. Více informací o tom, jak správně recyklovat nebo likvidovat tento výrobek, získáte od příslušného orgánu, který se zabývá likvidací odpadu.

Üdvözlí Önt a Bowers & Wilkins és a PI3

Köszönjük, hogy a Bowers & Wilkins-t választotta. Amikor John Bowers megalapította a Bowers & Wilkins céget, hitte, hogy az ötletes dizájn, az innovatív megoldások és a fejlett technológia az otthoni szórakoztatás alapjai. Az Ő hite vezet és inspirál minket minden termékünknel, amit tervezünk, immár az otthonon kívüli audió élményekhez is tervezve.

A Bowers & Wilkins PI3 egy kiváló minőségű, fülhallgató, mely úgy lett kialakítva, hogy a lehető legmagasabb minőségű hangzást nyújtsa a vezeték nélküliség és a kényelmes viselet előnyeivel. Ebben a leírásban mindent megtalál, amit az új PI3 fülhallgatójáról tudni kell.

A PI3 különleges, hibrid dinamikus- kiegyensúlyozott armatúras meghajtó egységekkel rendelkezik, két dedikált erősítővel kiegészítve, így produkálva pontos és széles hangképet.

A PI3 újratölthető akkumulátorral rendelkezik. Teljesen feltöltött akkumulátorral 8 órás vezeték nélküli lejátszásra képes, átlagos hangerőszinten.

1. A PI3 dobozának tartalma

PI3 fülhallgató
Tároló tok
USB-C töltő kábel
Gumiharang (kicsi, közepes és nagy)
Stabilizáló gumi (kicsi, közepes és nagy)
Dokumentumok

2. Ismerkedés PI3 fülhallgatóval

2.1 A fülhallgató be és kikapcsolása

Az 1. ábra mutatja be a Power gomb funkcióit.

Bekapcsolás

A Power gomb a bal oldali vezérlőegységen található. Nyomja meg és tartsa lenyomva a Power gombot 2 másodpercig. A bekapcsolást hangjelzés kíséri, a LED kijelző pedig zöld, borostyán vagy piros fénnel jelezi az aktuális töltöttséget.

Kikapcsolás

Nyomja meg és tartsa lenyomva a Power gombot 2 másodpercig. Egy hangjelzést követően a fülhallgató kikapcsol, ekkor a LED kijelző sem világít.

2.2 A fülhallgató kezelése

A 2. ábra mutatja be a fülhallgató kezelőszerveit. A jobb oldali kezelőpanelen elhelyezkedő gombok média lejátszásához használhatók:

Funkció	Művelet
Lejátszás vagy pillanat állj	Nyomja meg egyszer a multifunkciós gombot.
A következő szám lejátszása	Nyomja meg kétszer, gyors egymásutánban a multifunkciós gombot. <i>Megjegyzés: a funkció működése a forrástól is függhet.</i>
Az előző szám lejátszása	Nyomja meg háromszor, gyors egymásutánban a multifunkciós gombot. <i>Megjegyzés: a funkció működése a forrástól is függhet.</i>
Hangerő növelés	Nyomja meg a Hangerő + gombot.
Hangerő csökkentés	Nyomja meg a Hangerő - gombot.

A bal oldali kezelőpanelen elhelyezkedő gombok telefonáláshoz használhatók:

Funkció	Művelet
Hívásfogadás vagy befejezés	Nyomja meg egyszer a multifunkciós gombot.
Bejövő hívás fogadása	Ha hívás érkezik, nyomja meg egyszer a multifunkciós gombot.
Bejövő hívás elutasítása	Ha hívás érkezik, tartsa lenyomva a multifunkciós gombot 2 másodpercig.
Hívások közti váltás	Két aktív hívásnál, nyomja meg a multifunkciós gombot kétszer.
Két hívás egyesítése	Két aktív hívásnál, tartsa lenyomva a multifunkciós gombot 1 másodpercig.
Némítás váltás	Hívás közben, nyomja meg a multifunkciós gombot háromszor.

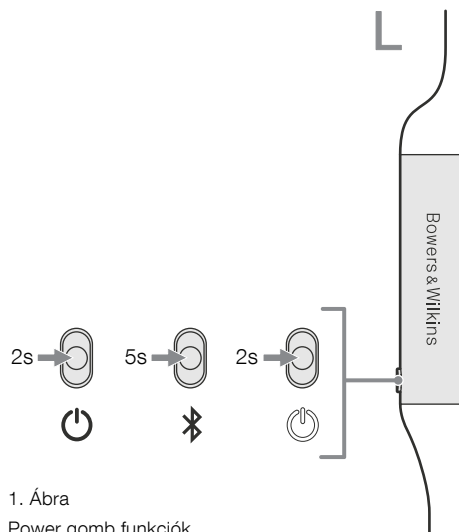

1. Ábra
Power gomb funkciók

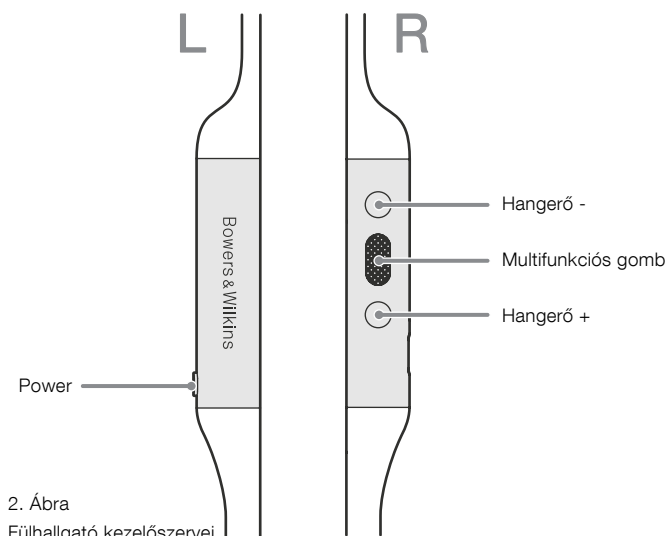

2. Ábra
Fülhallgató kezelőszervei

Fényjelzés	Működési állapot
Fehér	Akku töltöttség > 30%
Borostyán	Akku töltöttség 30% és 10% között
Piros	Akku töltöttség < 10%
Piros villogás	Az akku töltöttsége nem elegendő a fülhallgató működéséhez
Kék villogás	Párosítás mód
Kék (2mp folyamatos)	Párosítás sikeres
Kék villogás (híváskor)	Bejövő hívás
Zöld villogás	Gyorstöltés
Zöld folyamatos	Akku teljes töltöttségen, lassú töltés

3. Ábra
Az állapotjelző színei

2.3 Állapotjelző színei

Az állapotjelző LED, a jobb oldali fülkagylón található. A 3. ábra mutatja be a különböző állapotok színeit.

3. Akkumulátortöltés és energia megtakarítás

A PI3 részlegesen feltöltött akkuval érkezik, így azonnal használható. Azt javasoljuk, hogy az első használat előtt teljesen töltsse fel a fülhallgatót. Kérjük, hagyjon bő 3 órát a teljes feltöltésre. A fülhallgató használható töltés közben is.

A töltéshez:

1. Kérjük, használja a mellékelt töltőkábelt, majd csatlakoztassa egy USB-A aljzattal rendelkező fali töltőhöz vagy egy számítógép USB-A aljzatához.
2. Ezután csatlakoztassa a vezeték USB-C végét a fülhallgató USB-C aljzatába.

Megjegyzés: Töltés alatt a fülhallgató állapotjelzője zölden villog. Ha teljesen feltöltött a kijelző folyamatosan világítani fog. Az állapotjelző színeit a 3. ábra ismerteti.

3.1 Automatikus kikapcsolás

A PI3 okos energia menedzsmenttel rendelkezik. Ha nem érkezik bejövő audió jel 15 percig, akkor a PI3 automatikusan lecsatlakozik a Bluetoothról és lekapcsol, hogy kímélje az akku üzemidejét.

Az applikációval, testre szabhatja mennyi idő teljen el a fülhallgató kikapcsolásáig, kérjük keresse meg a Standby Timer pontot az alkalmazásban.

4. A fülhallgató viselése

A fülhallgató megfelelő viselése elősegíti, hogy a lehető legjobb élményben legyen része, lásd. 5. ábra. Mint számos más fülhallgatonál a PI3 fül dugói is úgy lettek kialakítva, hogy optimálisan illeszkedjenek a hallójáratba. A fülhallgatóhoz stabilizáló gumi is tartozik, melyet az első használat előtt kell felhelyezni.

Mind a gumiharang, mind a stabilizáló gumi három méretben elérhető (kicsi, közepes és nagy). A helyes méret kiválasztása fontos, hogy a PI3 jól illeszkedjen és optimálisan szóljon.

1. Azonosítsa a bal és jobb oldali fül dugókat, a kábel belső oldalán lévő feliratok alapján. Úgy helyezze el a PI3 pántját, hogy az kényelmesen fekdjön fel a nyakán és a lelógó vezetékek azonos hosszúságúak legyenek.
2. Helyezze be úgy a fül dugókat a hallójáratába, hogy a gumiharangok kényelmesen illeszkedjenek.
3. Győződjön meg arról, hogy a stabilizáló gumik kényelmesen illeszkednek a füleibe. Ha kényelmetlen próbáljon ki más méretet. Különböző méretű gumiharangok és stabilizáló gumik közül választhat a lehető legjobb illeszkedés érdekében.

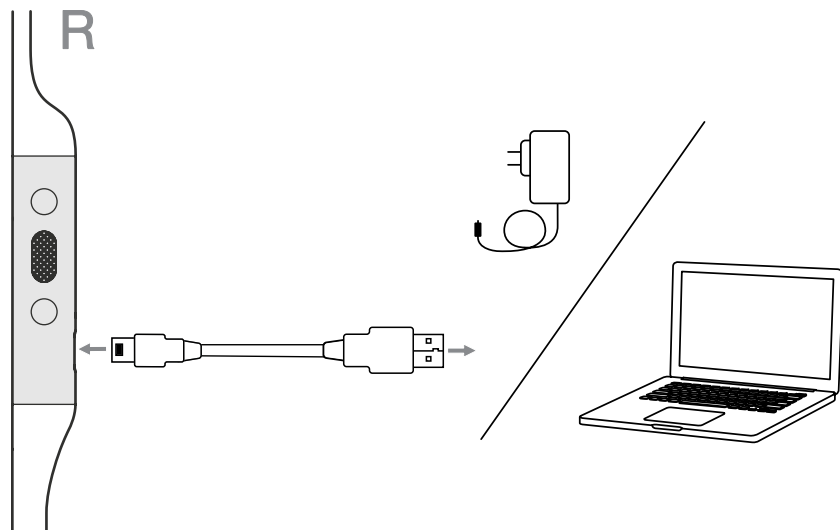

4. Ábra
USB-C kábel csatlakozás

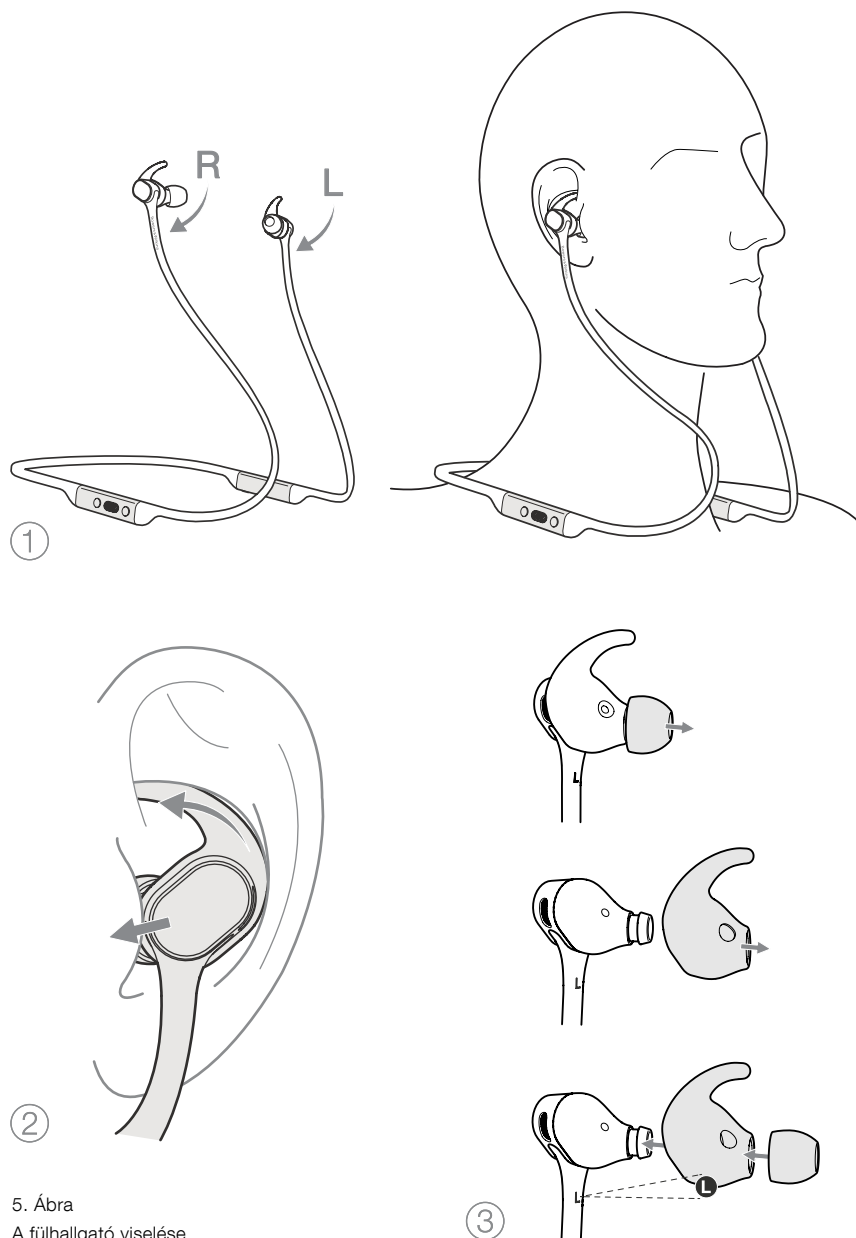

5. Ábra
A fülhallgató viselése

5. Bluetooth csatlakozás

5.1 Párosítás

A PI3 képes média tartalmakat lejátszani vezeték nélkül, Bluetooth audió eszközökről, például okostelefonokról, tabletekről és személyi számítógépekről. Ehhez előbb a fülhallgatót és az eszközt (forrást) párosítani kell a 6. ábrán látható módon.

1. A fülhallgató első bekapcsolásakor engedélyezi a Bluetooth párosítás módot, a kijelző pedig kék színnel fog villogni. Ha a párosítás mód nem kapcsol be, akkor nyomja meg és tartsa lenyomva a power gombot 5 másodpercig, megvárva míg a kijelző kék színnel villog és hangjelzést is ad.
2. Győződjön meg arról, hogy a forráseszközén a Bluetooth szolgáltatás be van kapcsolva, majd az elérhető eszközök listáján megjelenő PI3 készüléket kiválasztva kezdje meg a párosítást.
3. A folyamat alatt a kék színnel villogó kijelző folyamatos kékre vált, továbbá egy hangjelzés is tájékoztatja, hogy a párosítás sikeres volt.

A fülhallgató nyolc párosított Bluetooth eszközt képes eltárolni a memóriájában. Ismételje meg a fenti lépéseket több eszköz párosításánál.

Megjegyzés: A fülhallgató automatikusan kilép a párosítás módból, ha 5 perc után sem észlel párosítandó eszközt. Ha a párosítás sikertelen, kérjük, ismételje meg a fenti lépéseket.

5.2 Több Bluetooth kapcsolat

A PI3 képes két eszközhöz is csatlakozni egyszerre, de vegye figyelembe, hogy csak az egyikről tud audiót lejátszani vagy hívást fogadni egy időben.

A két eszköz közötti váltáshoz:

1. Állítsa meg a lejátszást az első eszközön vagy használja a PI3 multifunkciós gombját.
2. Indítsa el a lejátszást a második eszközön, a fülhallgató átvált.

Ha audio tartalmat játszik le az első eszközön és hívást fogad a második eszközről, akkor a lejátszás automatikusan megáll és a hívás a fülhallgatóra kerül. A hívás befejeztével a lejátszás folytatódik az első eszközön.

5.3 Lecsatlakozás az eszköztől

Azonnal lecsatlakozhat a PI3-ról, ha gyors egymásutánban kétszer megnyomja a Power gombot, a sikeres lecsatlakozást hangjelzés is kíséri.

Ezen felül a Bowers & Wilkins Headphones alkalmazásban további beállításokat is elvégezhet a Csatlakozások menüpont alatt.

5.4 A fülhallgató beállítása az alkalmazás segítségével

A Bowers & Wilkins Headphones app kibővített beállításokat tesz lehetővé. Az alkalmazásban ezen felül további funkciók - mint a hangüzenet, készenléti idő, csatlakozási menedzsment és a fülhallgató szoftverfrissítés - is elérhetőek. Az alkalmazás díjmentesen letölthető iOS és Android eszközökre

Fülhallgató hozzáadáshoz:

1. A mobil eszközére töltsse le, majd installálja a Bowers & Wilkins Headphones alkalmazást.
2. Indítsa el a programot, majd olvassa el és kövesse az instrukciókat, az alkalmazásértesítéseket és engedélyeket.
3. Miután elérte a fő képernyőt, egyszerűen érintse meg a + gombot és kövesse az alkalmazás utasításait.

5.5 Fülhallgató szoftverfrissítés

A Bowers & Wilkins bizonyos időközönként elérhetővé tesz szoftverfrissítéseket, mely finomítja és optimalizálja fülhallgatójának teljesítményét és új szolgáltatásokat tesz elérhetővé.

A Bowers & Wilkins Headphones alkalmazás, értesíti, ha van elérhető szoftverfrissítés, mely esetében érintse meg a jelzést majd kövesse az utasításokat.

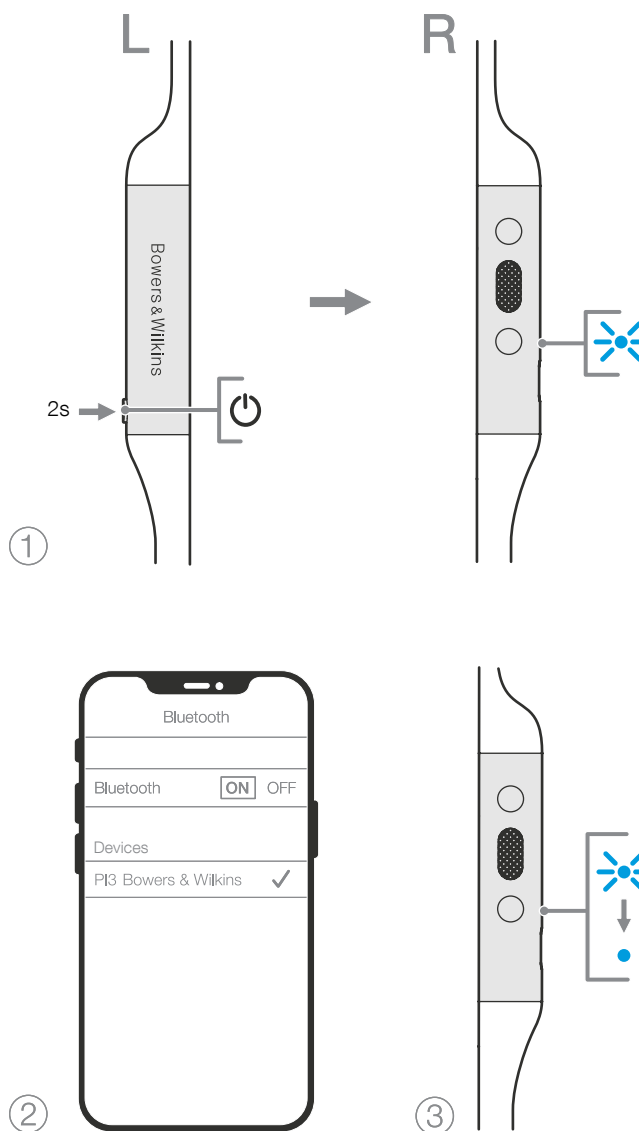

6. Ábra
Bluetooth párosítás

6. Újraindítás és reset

6.1 Újraindítás

Újraindíthatja a PI3 fülhallgatóját a Volume + és Volume – gombok egyidejű, 10 másodperces nyomva tartásával, melyre a LED kialszik, majd a LED felvillanásakor engedje el a gombokat. A fülhallgató újraindítása nem törli ki a készülék beállításokat és az eltárolt párosított eszközöket.

6.2 Az alapértelmezett mód visszaállítása

Ezzel a funkcióval minden párosított eszköz törölhető és a beállítások visszaállíthatók alapértelmezett módba. A PI3 bekapcsolt állapotában egyszerre nyomja meg és tartsa lenyomva a Volume +, Volume – és a zajsűrűs gombot 10 másodpercig, míg a LED kijelző kialszik, majd az újbóli felvillanásakor engedje el a gombokat. Ekkor a fülhallgató készen áll a párosításra. Ezen felül a törlés a Bowers & Wilkins Headphones alkalmazásából is elérhető, lásd a beállítások fejezet reset menüpontját.

7. Ápolás & Karbantartás

7.1 A PI3 tárolása

Annak érdekében, hogy a PI3 folyamatosan a legjobb élményt és minőséget biztosítsa, kérjük, gondoskodjon a fülhallgatójáról.

Ha nem használja, tárolja a mellékelt tokjában, lásd 7. ábra. Először is kapcsolja ki a fülhallgatót:

1. Ha nem viseli a fülhallgatót, fogja meg a pántot és formázzon egy hurkot belőle.
2. Az egyik kezével fogja meg a hurkot és a füldugókat. A másik szabad kezével illesse egybe a mágneses füldugókat és hajtsa rá a hurokra.
3. A tároló tok kinyitásához csippentse össze az oldalain, majd csúsztassa be a fülhallgatót, az összecsuksáskor ügyeljen arra, hogy nem lóg ki semmilyen rész a fülhallgatóból.

7.2 A PI3 tisztítása

A PI3 fülhallgató puha, nedves mikroszálas ronggyal tisztítható, óvatos letörléssel. Az eltávolítható részek, mint a gumiharang és a stabilizáló gumi levehetőek és külön tisztíthatóak.

Ha zsírt vagy egyéb koszt lát a fülhallgató hang tölcserében azt fültisztító pálcikával vagy puha kefével távolítsa el.

- NE dörzsölje agresszíven és ne használjon súroló eszközt a tisztításhoz, különösen a szövetéhez.
- NE használjon papírtörölt, szalvétát vagy zsebkendőt mivel ezek maradványokat hagynak.
- NE használjon tisztítószerket, szappanos vizet, polírozó vagy vegyi tisztítószeret.
- NE mossa vagy merítse be folyadékba a fülhallgató minden részét.

8. Támogatás

Ha további segítségre lenne szüksége a PI3 fülhallgatójával kapcsolatban, akkor keresse fel a Fülhallgatók támogatási weboldalát az alábbi címen www.bowerswilkins.com/support.

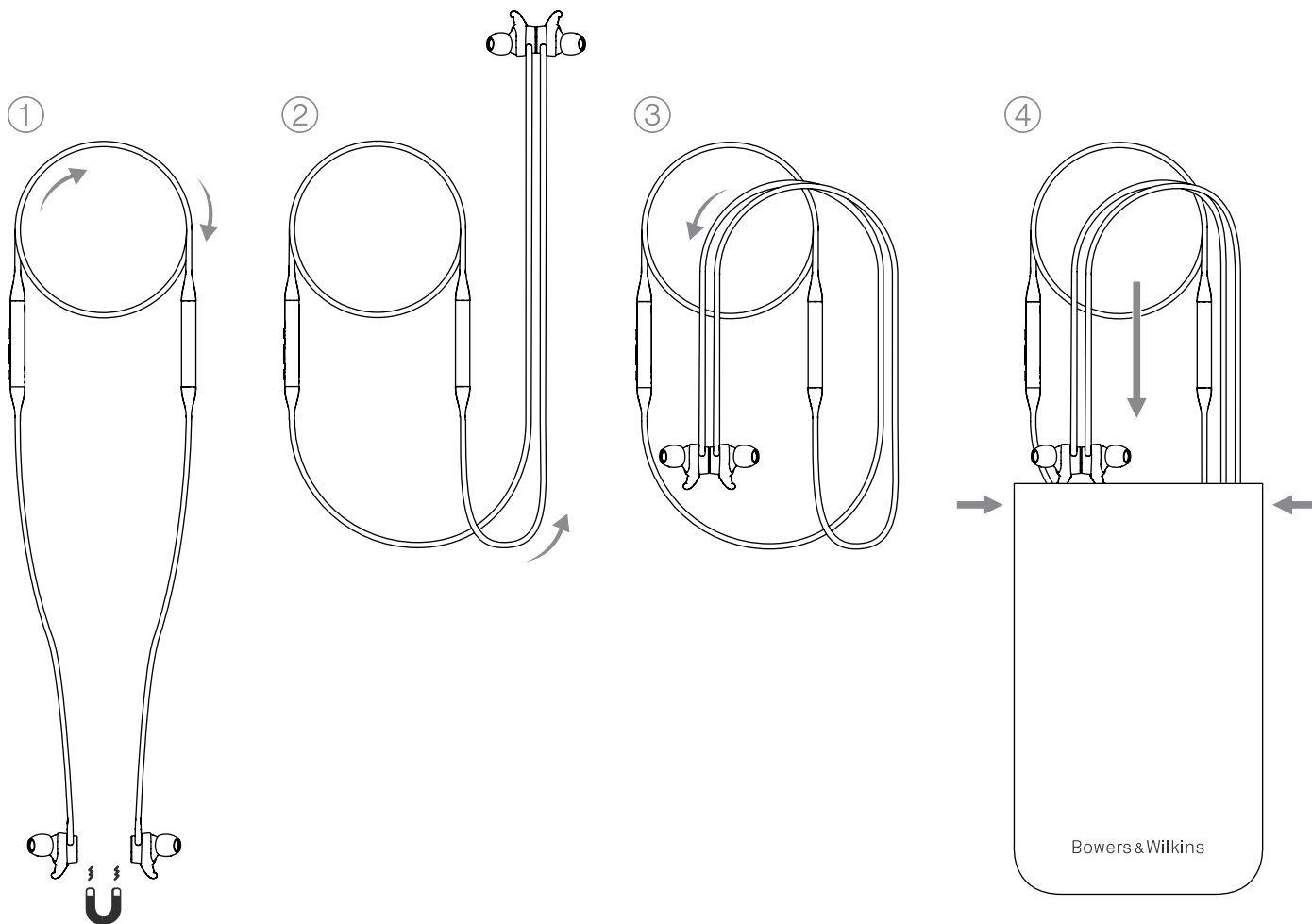

7. Ábra
A fülhallgató tárolása

Specifikációk

Viselési stílus	Bluetooth vezeték nélküli, fülhallgató
Technikai jellemzők	A világ első teljesen aktív, kétutas fülhallgatója Mágneses összekapcsolódású fül dugók Bluetooth® - Bluetooth 5.0 aptX™ Adaptive USB-C, töltés és audió csatlakozás
Bluetooth kodekek	AptX-Adaptive AptX-HD AptX-Classic AAC SBC
Bluetooth profilok	A2DP v1.3.1 AVRCP v1.6.1 HFP v1.7.1 HSP v1.2 BLE GATT (Generic Attribute Profile)
Meghajtó egységek	2 x ø 9,2mm-es szélessávú 2 x Kiegyensúlyozott armatúrás
Mikrofonok	1x mikrofon a telefonáláshoz (CVC1 – Clear Voice Communication v1)
Frekvencia tartomány	10Hz - 30kHz
Torzítás (THD)	<0.3% (1kHz/10mW)
Akku típus	Újratölthető lítium polymer
Akkuidő és töltés	8 óra Bluetooth, 2 óra, 15 perces töltéssel
Bemenetek	Bluetooth, USB-C audió
Tartozékok	20cm USB-A – USB-C kábel, tok, fül dugók (S, M, L), stabilizáló gumi (S, M, L)
Súly	31 gramm

Környezetvédelmi információk

Ez a termék megfelel a nemzetközi irányelveknek, ideértve, de nem kizárólagosan az Elektromos és Elektronikus berendezések veszélyes anyagának korlátozásáról (RoHS), a Vegyi anyagok Regisztrálására, Értékelésére, Engedélyezésére és Korlátozásáról (REACH), valamint az Elektromos és Elektronikus Hulladékok (WEEE) ártalmatlanításáról szóló rendeleteknek. A termék újrahasznosításához vagy ártalmatlanításához tanácsot kérhet a helyi hulladékkezelő hatóságtól.

Bowers & WilkinsとPI3へようこそ

Bowers & Wilkinsの製品をご購入いただきありがとうございます。ジョン・バウワーズが最初に会社を設立したとき、想像力に富んだデザイン、革新的なエンジニアリング、そして先端技術が家庭でのオーディオの楽しみを解き放つ鍵であると信じていました。

Bowers & Wilkins PI3は便利なワイヤレス方式であるだけでなく、コンパクトで簡単に装着出来る最高のパフォーマンスを持つインイヤー・ヘッドホンとして開発されました。

PI3はカスタムに新開発されたバランスド・アーマチュア・ドライブユニットからワイドで正確なサウンドステージを再現するために各チャンネルに2つの独立したアンプを搭載しています。

PI3には充電式のバッテリーが搭載されています。フル充電状態からであれば平均的な音量で最長8時間の連続再生が可能です。

1. PI3同梱付属品

PI3ヘッドフォン
 収納ケース
 USB-C充電ケーブル
 イヤー・チップ (小・中・大)
 イヤー・スタビライザー (小・中・大)
 取扱説明書

2. PI3の操作方法

2.1 ヘッドフォンの電源オン/オフの切り替え

電源ボタンの機能・操作は表1をご覧ください。

電源スイッチをオンにする

電源ボタンは図のようロゴ面を上にして、左側にあります。2秒以上長押しすることで電源がONになります。電源スイッチを中央の位置までスライドさせると、合図の音が聞こえ、LED表示灯が緑色、オレンジ色、または赤色に点灯します。色はその時の充電レベルを示しています。



表1
電源ボタンの操作

電源スイッチをオフにする

2秒以上長押しすることで電源がOFFになります。合図の音が聞こえると、ヘッドフォンの電源が切れ、LED表示灯が消えます。

2.2 再生方法

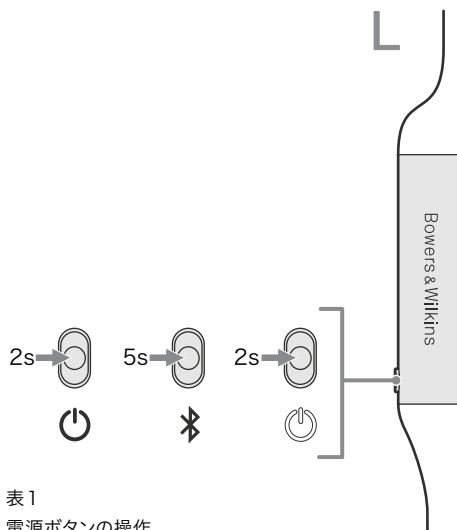
図2は、ヘッドフォンの再生に関する操作ボタンのポジションを示しています。メディアの再生に関する操作は以下の通りとなります。

機能	操作法
再生又は一時停止	マルチファンクション・ボタンを1回押す。
次曲を再生	マルチファンクション・ボタンを2回素早く連続で押す。注意：機能はソースデバイスによって異なります。
前曲を再生	マルチファンクション・ボタンを3回素早く連続で押す。注意：機能はソースデバイスによって異なります。
音量を上げる	音量「+」ボタンを押す。
音量を下げる	音量「-」ボタンを押す。



図2
ヘッドフォン制御

電話の操作は以下の通りとなります。

機能	操作法
電話に出る/切る	マルチファンクション・ボタンを1回押す。
電話に応答する	電話がかかってきたら、マルチファンクション・ボタンを1回押す。
電話を拒否する	電話がかかってきたら、マルチファンクション・ボタンを2秒長押しする。
2つの通話を切り替える	2つの通話をアクティブにして、マルチファンクション・ボタンを2回押す。
2つの通話を結合	2つの通話をアクティブにして、マルチファンクション・ボタンを1秒間長押しする。
ミュートの切替え	通話中にマルチファンクション・ボタンを3回押す。

2.3 状況を示す表示灯

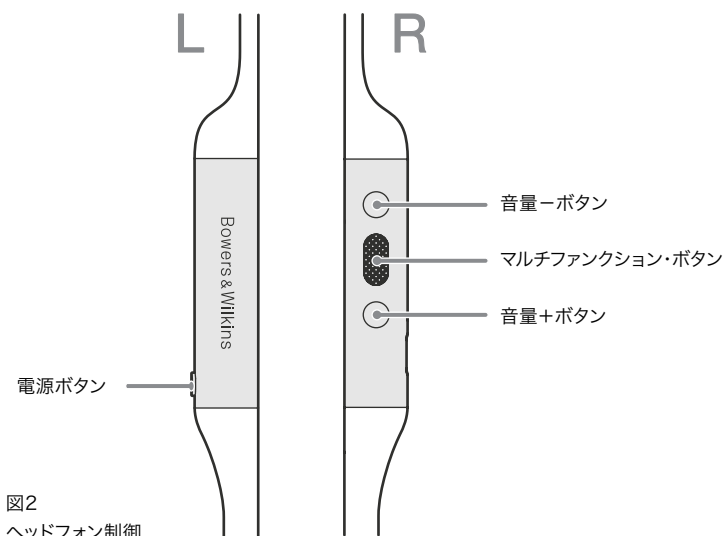
状態を示すLED表示灯は右側ネックバンド上の操作ボタン部にあります。図3に各色の表示灯の説明を示しています。

LEDの色	状態
白	バッテリー残量: 30%以上
オレンジ色	バッテリー残量: 30%~10%
赤	バッテリー残量: 10%以下
赤点滅	電池残量不足でヘッドフォン動作不可
青点滅	ペアリングモードが有効
青(2秒点灯)	ペアリングが成功
青色点滅(呼出音)	着信
緑点滅	急速充電中
緑色点灯	フル充電状態もしくは充電中

図3
状況を示すLED

3. バッテリーの充電と節電

PI3はお買い上げの時、バッテリーがある程度充電された状態になっているため、すぐにお使いいただけますが、最良の動作状態にするために、ヘッドフォン使用前にフル充電することをお勧めします。フル充電には約3時間かかります。ヘッドフォンは充電中でも使用できます。

充電の手順は、次のとおりです。

1. 付属の充電ケーブルを使用して、USB-Aプラグを壁のコンセント又はコンピュータのUSB-Aソケットに接続します。
2. 次にUSB-Cの端をヘッドフォンUSB-Cソケットに接続します。

注意：充電中LEDは緑色に点滅します。完全に充電されると、点灯状態になります。状況を示すLEDの詳細については、図3を参照してください。

3.1 オートパワーオフ

PI3再生終了後15分間再生されない場合、バッテリーの消耗を防ぐため、自動的に電源がOFFになります。

Bowers & Wilkinsのヘッドホンアプリを使って、オートパワーオフの時間を設定可能です。

4. ヘッドホンの装着

最高の音質でお楽しみいただくためにヘッドホンは右図5のように正しく装着してください。他社のヘッドホン同様PI3はカナル型構造となっており、両耳にしっかり装着することで最適なパフォーマンスが得られます。また、耳からイヤークリップが外れない様にイヤースタビライザーもきちんと装着してください。

イヤークリップもイヤースタビライザーも3つのサイズ(小・中・大)が付属しています。ご自分の耳にしっかり装着できるサイズを選んでください。

1. 左右のイヤークリップを正しく装着してください。図のように操作ボタンがあるのが右側です。ケーブルを首の後ろに回して左右のケーブルが同じくらいになる位置で快適に装着出来ます。
2. イヤークリップ部分を耳に取り付けます。
3. イヤースタビライザーがきちんと図のように納まっているか確認してください。装着感が不十分とお感じになる場合は他のサイズを試して、一番フィットするサイズをご使用ください。



図4
USB-C ケーブル接続



図5
ヘッドホンの装着

5. ブルートゥース接続

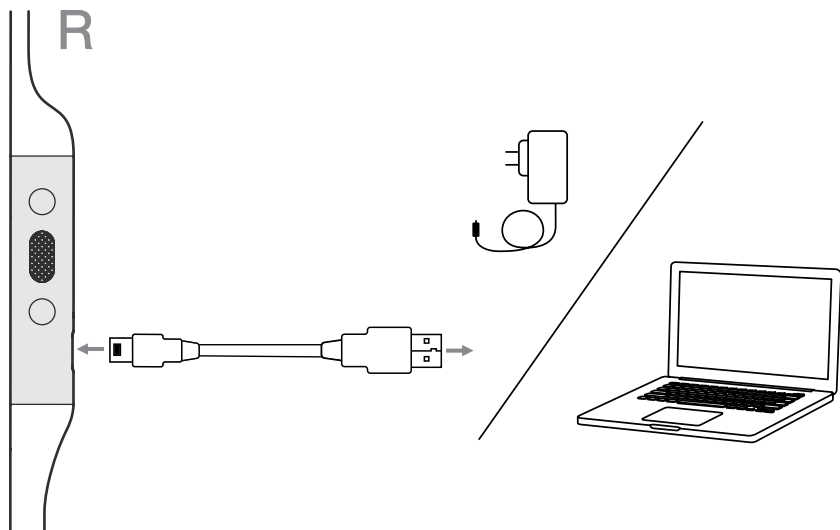
5.1 ペアリング

PI3は、スマートフォン、タブレット、パソコンなどのブルートゥースオーディオデバイスからワイヤレスでメディアをストリーミングできるように設計されています。そのためには図6のようにまずソース機器とブルートゥース接続をしなければなりません。

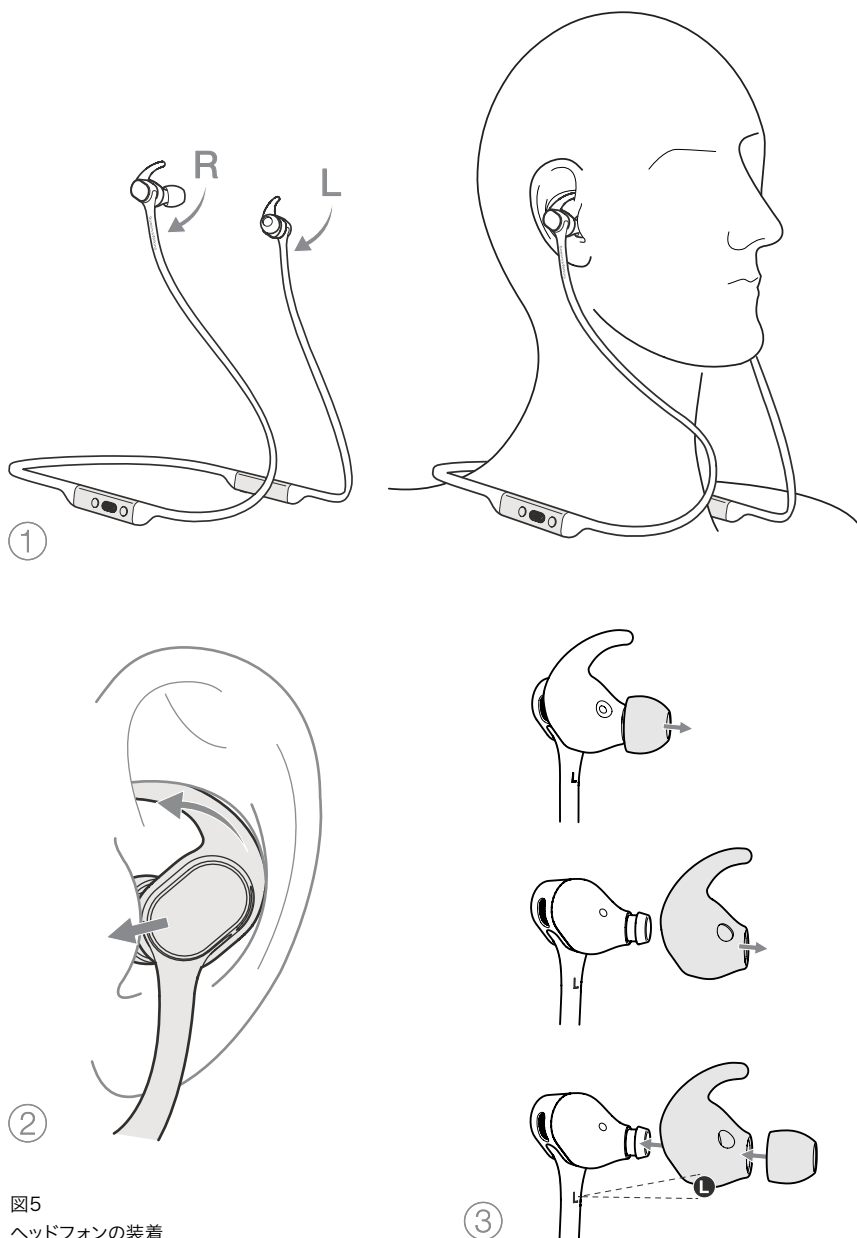
1. 初めてヘッドフォンの電源をオンにすると、ブルートゥースペアリングモードが有効になり、LEDが青色に点滅します。もし、ペアリングモードにならない場合は、電源ボタンを5秒以上長押しし、LEDが青く点滅してから再度行ってください。
2. ブルートゥース機能がオーディオデバイスで有効になっていることを確認します。検出リストにPI3が表示されるので、選択してペアにします。
3. ペアリング処理中はLEDが青色に点滅し、ペアリングが完了すると点灯に変わり、合図音が聞こえます。

ヘッドフォンは最大8台までのブルートゥースデバイスとのペアリングを記憶することが出来ます。上記の手順を繰り返して、ペアのデバイス増やしてください。

注意：5分以内にペアリングされたデバイスがない場合、ヘッドフォンは自動的にブルートゥースペアリングモードを終了します。ペアリングに失敗すると、LEDがすばやく青色点滅しますので、もう一度ペアリングを試してください。

5.2 複数のブルートゥース接続

PI3は最大2台のデバイスを同時に接続できますが、一台のデバイスからは、一度にオーディオ再生と電話を受けることができるだけですご注意ください。

2つのデバイスの切り替え:

1. 最初のデバイスでオーディオを一時停止するか、PI3 マルチファンクション・ボタンを使用します。
2. 2番目のデバイスからオーディオを再生すると、ヘッドフォンが切り替わります。

オーディオをストリーミングしているとき、2番目のデバイスで電話を受けることで再生が自動的に一時停止され、通話は自動的にヘッドフォンに繋がります。通話を終了すると、自動的に最初のデバイスから再生が開始します。

5.3 デバイスからの切断

PI3の電源ボタンを2秒長押しすることでデバイスの接続を切ることが出来ます。接続を切れると続けてピッという音声が鳴ります。

他の方法として、Bowers & Wilkins ヘッドフォン アプリ」を使用して、より詳細な設定をすることもできます。

5.4 アプリを使ってヘッドフォンを設定

アプリ「Bowers & Wilkinsヘッドホン」をお使いいただくことでさらに細かい設定（音声ガイド、オートパワーオフ時間、接続設定およびソフトウェアアップデートなど）が可能です。アプリはiOS、Androidデバイス用が無料でダウンロード可能です。

ヘッドフォンを追加するには:

1. モバイルデバイスからBowers & Wilkinsヘッドフォンアプリをダウンロードしてインストールします。
2. アプリを起動し、アプリの通知と許可に関する説明を読み、それに従います。
3. メイン画面に達したら、+をタップし、アプリ内の指示に従います。

5.5 ヘッドフォン:ソフトウェアのアップデート

Bowers & Wilkinsでは、ヘッドフォンの性能を改良、動作の最適化、新機能の追加などのため、ソフトウェアアップデートを随時行っています。

Bowers & Wilkins ヘッドフォンアプリは、ソフトウェアのアップデートが利用可能になったときに通知をします。通知をタップして、アプリ内の指示に従います。



図6
ブルートゥースペアリング

6. 再起動とリセット

6.1 再起動

LEDが消灯するまで音量「+」ボタンと音量「-」ボタンを同時に10秒間長押し続け、LEDが再び点灯したら放すことで、PI3の再起動(電源の入れ直し)をすることが出来ます。ヘッドフォンを再起動しても、設定はリセットされず、デバイスのペアリング履歴も除去されません。

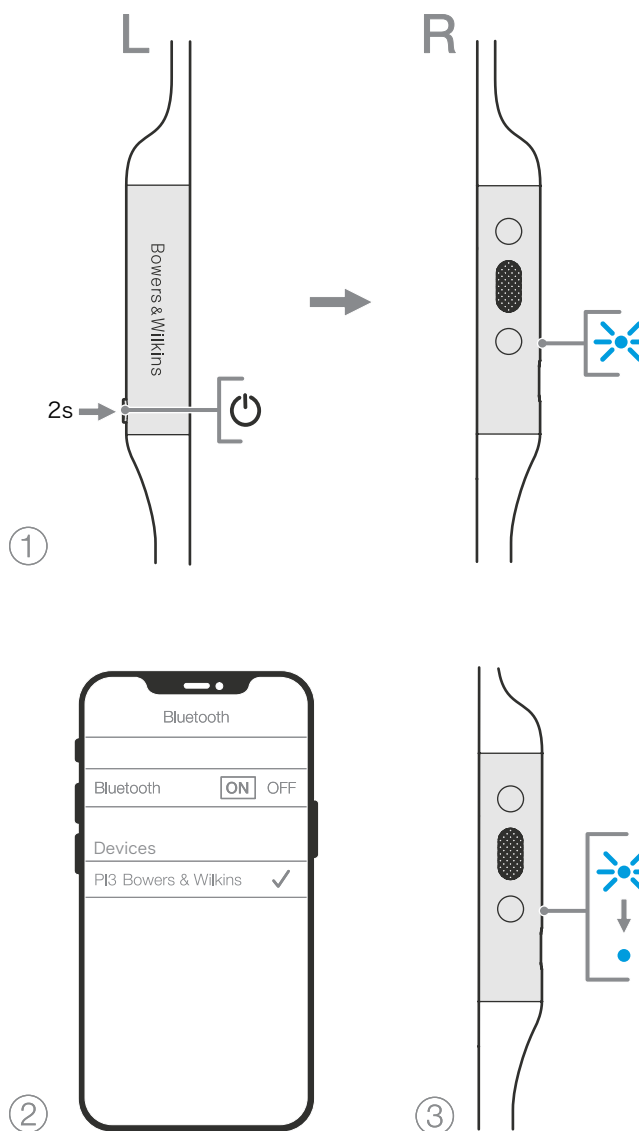
6.2 デフォルトにリセット

PI3に記録されたデバイスの情報を消去することが出来ます。PI3の電源を入れ、ボリュームボタンの+と-を同時に、LEDがいったん消え、また点灯するまで10秒長押しすることで、PI3は最初からペアリングを行うことが出来ます。Bowers & Wilkinsヘッドホン アプリを使ってリセットをすることも可能です。

7. お手入れとメンテナンス

7.1 PI3の保管

PI3をお手入れしていただくことで、より長くお使いいただくことが可能となります。

ヘッドホンをお使いにならないときは図7のように付属のポーチに収納してください。保管中はヘッドフォンの電源を切ることをお勧めします。

1. ヘッドホンを装着していないときはネックバンドを軽く輪をつくった状態にして持ち歩いてください。
2. イヤーチップを図のように合わせます。
3. 付属のポーチを開け、イヤーチップなど外れていないか確認し、ヘッドホンを収納します。

7.2 PI3の掃除

イヤー・チップやイヤー・スタビライザーを掃除される場合は、一旦ヘッドホンを取り外し、マイクロファイバーなどのやわらかい布を使ってやさしく個々に掃除してください。

ヘッドホンの音が出る部分に付着した皮脂やホコリなどを取り除く場合綿棒などでやさしく掃除してください。

- ・ 激しく擦ったり、研磨具を使用して、特に布部分を掃除しないでください。
- ・ ペーパータオルやナブキン、ティッシュペーパーなど、その一部がヘッドフォンに付着しやすいため使いにならないでください。
- ・ 洗剤、石けん水、研磨剤、化学洗剤は使用しないでください。
- ・ ヘッドホンを洗ったり液体につけたりしないでください。

8. サポート

PI3に関する詳細な問い合わせやアドバイスが必要な場合は、以下のヘッドホンサポートサイトにアクセスしてください。www.bowerswilkins.com/support



図7:
ヘッドホンの収納

仕様

型式	Bluetooth・ワイヤレス・イン・イヤードヘッドホン
主な特長	アクティブ・2ウェイ ワイヤレス マグネットクリップ・イヤープース Bluetooth 5.0 aptX-アダプティブ USB-C 充電およびオーディオインターフェース
Bluetooth	AptX-Adaptive AptX-HD AptX-Classic AAC SBC
Bluetooth プロファイル	A2DP v1.3.1 AVRCP v1.6.1 HFP v1.7.1 HSP v1.2 BLE GATT (Generic Attribute Profile)
ドライブ・ユニット	2 x ϕ 9.2mm (フルレンジ) 2 x バランスド・アーマチュア
内蔵マイク	1x 電話用 (CVC1: クリアボイスコミュニケーション v1)
周波数レンジ	10Hz to 30kHz
高周波歪率	<0.3% (1kHz/10mW)
バッテリータイプ	リチウムイオン充電電池
使用時間・充電時間	最長8時間(フル充電:Bluetooth連続再生)、最長2時間(15分の急速充電)
入力	Bluetooth、USB-C
付属品	20cm USB-A/ USB-Cケーブル、収納ポーチ、イヤークリップ (S, M, L)、 スタビライザー(S, M, L)
質量	31 g

環境情報

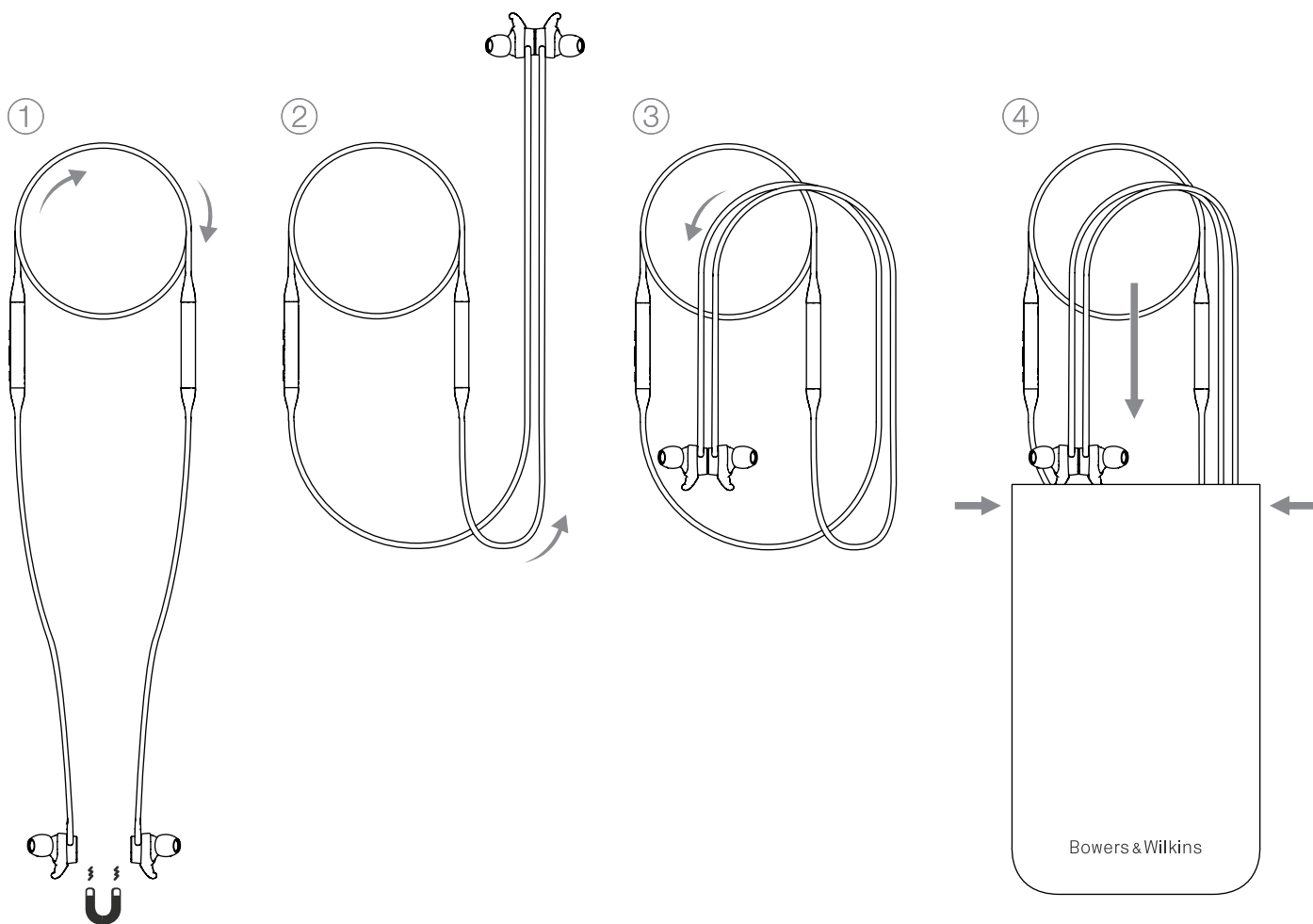
本製品は、電気・電子機器に含まれる特定有害物質の使用を禁止するEU指令(RoHS)、化学物質の登録、評価、認可および制限に関するEU規則(REACH)、電気・電子機器廃棄物の処理に関するEU指令(WEEE)などの国際的な指令に準拠しています。この製品の適切なリサイクルまたは処分方法については、廃棄物処理業者にお問い合わせください。