



Operator's Manual 6 TON ELECTRIC LOG SPLITTER

Model No. SELSG0

Look inside for:

	Page
Safety Definitions	2
Important Safety Information	3-5
Product Specifications	6
Controls & Features	6
Safety Decals	7
Assembly	8
Preparation for Operation.	8
Operation	9
Maintenance	10-11
Transporting	11
Troubleshooting	12
Technical Service	12
Slope Guide	13
Warranty	14



Record the following for future reference:

Mfg. date code: _____

Date of purchase: _____ **Attach a copy of your sales receipt.**

Consumer toll free number: 1-800-737-2112

Refer to the website for electronic manual and parts book.

www.southlandpowerequipment.com

IMPORTANT:

Thank you for purchasing this Southland® Log Splitter. This manual provides complete instructions for safely operating and maintaining your Log Splitter. Read and save these instructions. Refer to this manual each time before using your Log Splitter.

WARNING: CONTAINS LEAD. May be harmful if eaten or chewed. May generate dust containing lead. Wash hands after use. Keep out of reach of children.

⚠ **WARNING:** This product can expose you to chemicals including lead, which is known to the State of California to cause cancer and birth defects or other reproductive harm. For more information go to www.P65Warnings.ca.gov.



**If you need assistance or have any questions,
CALL TOLL FREE: 1-800-737-2112**



KEEP THIS MANUAL FOR FUTURE REFERENCE

Safety Definitions

• Save all instructions









Safety Alert Symbols:

The symbols below identify important safety information in this manual. Become familiar with these symbols and the warnings associated with them.



 DANGER	Indicates an imminently hazardous situation which, if not avoided, will result in death or serious injury.
 WARNING	Indicates a potentially hazardous situation which, if not avoided, could result in death or serious injury.
 CAUTION	Indicates a potentially hazardous situation which, if not avoided, may result in minor or moderate injury.
NOTICE	Indicates a practice not related to personal injury which, if not avoided, may result in property damage.

Safety Warning Symbols:

The following symbols can be found on your Log Splitter. Carefully read and understand their meaning.

	Look for this symbol to point out important safety precautions. It means: Attention! Become Alert! Your Safety Is Involved.
	Read, understand and follow operator's manual before operating this machine. Failure to follow directions could result in serious injury.
	Electric shock hazard! Disconnect electrical power before making adjustments, or performing maintenance on Log Splitter.
	Electric shock hazard! Do not use in wet or rainy conditions. Use only approved outdoor extension cords with a grounding pin.
	Keep bystanders, pets and children at least 10 feet away from the machine while it is in operation. Stop machine if anyone enters the area.
	Avoid hand injury! Keep hands away from wedge, ram and other moving parts.
	Check for hydraulic fluid leaks by passing a piece of paper or cardboard underneath or over the area of the leak. Do not check for leaks with your hand. Fluid escaping from the smallest hole, under pressure, can have enough force to penetrate the skin resulting in tissue damage and cause serious injury or death.
	Do not operate or transport the Log Splitter on slopes greater than 5 degrees. Block wheels to prevent movement.
	Hydraulic cylinder and other components can become very hot. Avoid contact. Wear gloves when operating Log Splitter.

Personal Safety Symbols:

	Wear heavy-duty protective gloves when operating this product.
	Wear eye and ear protection complying with ANSI Z87.1.
	Wear protective footwear when operating this product.

Important Safety Information

• Save all instructions

Responsibility of Operator:

1. Carefully read and follow these safety instructions. Failure to do so can result in serious injury.
2. Know your product. Read and understand this manual before use. Compare the illustrations to machine. Learn location and function of all controls. Thoroughly understanding the unit before use will result in the best performance and safety.
3. Follow all instructions when assembling the unit. If the unit was purchased in assembled condition, the operator must check the machine carefully to make sure it was assembled according to the instructions in the manual before use.
4. Regularly inspect the Log Splitter. Make sure parts are not bent, damaged, or loose.
5. Use this equipment for its intended purpose only. The intended purpose is to split wood for use in fireplaces.
6. Operate the machine only with guards, shields, and other safety items in place and working correctly.
7. Service the machine only with authorized or approved replacement parts.
8. Complete all unit maintenance and adjustments according to the instructions in this manual.

 - Look for this symbol on your Log Splitter to point out important safety precautions.
It means: “**Attention! Become Alert! Your Safety Is Involved.**”

WARNING

Do not use Log Splitter in wet or in rainy conditions due to risk of electrical hazard. Electrical shock may result.

WARNING

The Log Splitter is capable of amputating or crushing hands and fingers. Read and follow all warnings and safety instructions on the Log Splitter and in this manual. Failure to do so can result in serious injury or death to you or bystanders.

WARNING

In order to avoid electrical or crushing hazard when setting up, transporting, adjusting or making repairs, always disconnect plug from electrical source.

Training Safety:

1. Read, understand and follow the operating and service instruction manual carefully. Be thoroughly familiar with the controls and the proper use of the equipment. Know how to stop the machine and disengage the controls quickly.
2. Never allow children to operate the equipment. Never allow adults to operate the equipment without proper instruction.
3. Keep bystanders, pets and children at least 10 feet (3 m) from the machine while it is in operation. Stop the machine if anyone enters the area.
4. Keep in mind that the operator or user is responsible for accidents or hazards occurring to other people, their property and themselves.

Preparation Safety:

1. Thoroughly inspect the area where the Log Splitter is to be used and remove all foreign objects.
2. Operate only on level ground to ensure machine stability. Do not operate or transport Log Splitter on slopes greater than 5 degrees. It is recommended that the Log Splitter be placed on a stable, flat and level work platform approximately 24-30 inches high. Always use two adults to lift the unit.
3. Do not operate the equipment without wearing adequate outer garments and safety goggles. Avoid loose-fitting clothes or jewelry and use protective footwear that will improve footing on slippery surfaces. Wear leather work gloves. Wear protective hair covering to contain long hair, preventing it from getting caught in the Log Splitter.
4. During operation, foreign objects can be ejected and can result in severe eye damage. Always wear safety glasses with side shields or safety goggles during operation and while performing an adjustment or repair. Always use eye protection which is marked to comply with ANSI Z87.1.
5. Never use in an explosive atmosphere. Normal sparking of the motor could ignite fumes or flammable dust.
6. Never attempt to make any adjustments while the motor is connected to an electrical source.

Important Safety Information *(Continued)*

• Save all instructions

Hydraulic Safety:

WARNING

Hydraulic fluid may be under high pressure or may be hot and can cause personal injury. Read, understand and follow the following safety precautions.

1. The hydraulic system of the Log Splitter requires careful inspection. Wear eye protection and gloves prior to inspection.
2. Hydraulic fluid may be under high pressure or may be hot and can cause personal injury.
3. Escaping hydraulic fluid can create a fire hazard and ignite if exposed to an ignition source.
4. Check for hydraulic fluid leaks by passing a piece of paper or cardboard underneath or over the area of the leak.
5. Do NOT check for leaks with your hand.
6. Fluid escaping from the smallest hole, under pressure, can have enough force to penetrate the skin resulting in tissue damage and cause serious injury or death. Machine operation should stop until any detected leak is repaired.
7. Seek professional medical attention IMMEDIATELY if injured by escaping hydraulic fluid. Serious infection or reaction can develop if medical treatment is not administered immediately.
8. Do NOT adjust the hydraulic valve. The pressure relief valve on the Log Splitter is preset at the factory. Only a qualified service technician should perform this adjust.

Electrical Safety:

Use only 3-wire extension cords that have 3-prong grounding plugs and 3-pole receptacles that accept the Log Splitter's plug. When using the Log Splitter at a considerable distance from the power source, use an extension cord heavy enough to carry the electrical current that the Log Splitter will draw. An undersized extension cord will cause a drop in line voltage, resulting in a loss of power and causing the motor to overheat. Use the information provided below to determine the minimum wire size required in an extension cord. Only round jacketed cords listed by Underwriter's Laboratories (UL) should be used. Only use extension cords of 50 feet or less.

Cord Length In Feet

Minimum Wire Size (A.W.G.)*

25'.....	14 gauge
50'.....	12 gauge

***A.W.G. = American Wire Gauge**

When working with the tool outdoors, use an extension cord that is designed for outside use. This is indicated by the letters WA (weather approved) on the cord's jacket. Before using an extension cord, inspect it for loose or exposed wires and cut or worn insulation.

WARNING

Keep the extension cord clear of the working area. Position the cord so that it will not get caught on lumber, Log Splitter or other obstructions. Failure to do so can result in serious personal injury.

WARNING

Check extension cords before each use. If damaged, replace immediately. Never use the Log Splitter with a damaged cord. Touching the damaged area could cause electrical shock resulting in serious injury.

Electrical Connection:

This Log Splitter is powered by a precision built electric motor. It should be connected to a power supply that is 120 volts, 60 hz, AC only (normal household current). Do not operate this tool on direct current (DC). The power supply circuit must be a 12 gauge wire - 20 amp circuit.

Important Safety Information (Continued)

• Save all instructions

Grounding Instructions:

This tool is equipped with an electric cord having an equipment-grounding conductor and a grounding plug. The plug must be plugged into a matching outlet that is properly installed and grounded in accordance with all local codes and ordinances. Do not modify the plug provided. If it will not fit the outlet, have the proper outlet installed by a qualified electrician. Improper connection of the equipment-grounding conductor can result in a risk of electric shock. The conductor with insulation having an outer surface that is green with or without yellow stripes is the equipment-grounding conductor. If repair or replacement of the electric cord or plug is necessary, do not connect the equipment-grounding conductor to a live terminal. Check with a qualified electrician or service personnel if the grounding instructions are not completely understood, or if in doubt as to whether the tool is properly grounded. Repair or replace a damaged or worn cord immediately.

Operation:

1. Do NOT put hands near moving parts. Contact with the splitting wedge can amputate fingers and hands.
2. Never allow bystanders within 10 feet of the machine while running. Keep children and pets away.
3. Never operate the machine without proper guards, plates or other safety protective devices in place.
4. Keep your hand away from splits that occur during the splitting operation. These may close suddenly and crush or amputate fingers and hands. Do not remove jammed logs with your hands.
5. Exercise caution to avoid slipping or falling. Maintain a work space clean of wood and debris.
6. Stop motor and disconnect from electric power source when leaving the operating position, and when making any repairs, adjustments and inspections.
7. Take all possible precautions as recommended by the manufacturer when leaving the machine unattended. Stop the engine, do not leave the unit unattended until all moving parts have come to a complete stop.
8. Do not overload the machine by attempting to split any material beyond manufacturer's recommendation.
9. Use only attachments and accessories approved by the manufacturer of the machine.
10. Never operate the machine without good visibility or light. Do not operate at night.
11. Do not operate the machine while under the influence of alcohol or any drugs that can affect your ability to safely operate the splitter.

Specifications

• Save all instructions

Unit Weight.....	105 lbs (48 kg)	Electrical Requirement.....	120V AC - 60Hz
Ram Force.....	6 Ton	Hydraulic Oil Type.....	Shell Tellus 22, Mobil DTE10, ARAL Vitam GF 22, BP Energol HLP-HM22
Cycle Time.....	18 Seconds	Hydraulic Fluid Max.....	Approximately 3.5 Liters
Wedge Size.....	5 Inch Hardened Steel	Max Hydraulic Pressure.....	3480 PSI
Gear Pump.....	Singe Stage	Ambient Operating Temperatures.....	14° - 100°F (-10° to 38°C)
Max Log Length.....	20.5 Inches		
Max Log Diameter.....	10 Inches*		

* Maximum Log Diameter is an approximate. Actual maximum log diameter is dependent upon log shape, consistency, wood type and internal moisture.

Controls & Features

Read, understand and follow this owner's manual before operating the equipment. Familiarize yourself with the location and function of the controls and features. (Fig 1)

- 1. Motor Switch** - Depress switch to electrically activate the electric motor. Upon release, the switch will return to an off position.
- 2. Hydraulic Control Lever** - Controls the forward and backward movement of ram.
- 3. 5 Inch Wedge** - Splits and separates the log.
- 4. Ram** - Pushes the log into the wedge.
- 5. Vent Screw** - Loosen to prevent buildup of internal air pressure. Tighten after use and when moving to prevent leakage.
- 6. Hydraulic Pump** - Pumps the hydraulic oil through the system.
- 7. Support Leg** - Supports the Log Splitter while operating.
- 8. Handles** - For moving the Log Splitter.
- 9. Oil Drain and Fill Port** - For adding or removing hydraulic fluid.
- 10. Reset Button** - Detects overload and disables motor. Push to reset.
- 11. Stroke Limiter** - Reduces the return stroke for use with shorter logs.
- 12. Pressure Limiting Screw** - Factory set. Do NOT adjust.

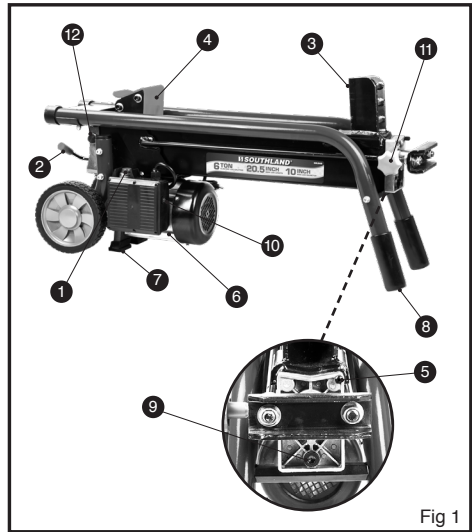

Fig 1

Safety Decals

• Save all instructions



If you need assistance or have any questions,
CALL TOLL FREE: 1-800-737-2112

This Log Splitter has been designed and manufactured to provide you with the safety and reliability you would expect from an industry leader in outdoor power equipment manufacturing.

Although reading this manual and the safety instructions it contains will provide you with the necessary basic knowledge to operate this equipment safely and effectively, we have placed several safety labels on the Log Splitter. This is to help remind you of the important information and warn you of specific hazards while operating the machine.

These important safety labels are illustrated below, and are shown here to help familiarize you with the location and content to the safety messages you will see as you perform normal splitting operations.

Please review these labels now. If you have any questions regarding their meaning or how to comply with these instructions, reread the "Important Safety Information" sections or contact your local dealer.

Should any of the safety labels become unreadable because of being worn, faded or otherwise damaged during the use of your Log Splitter, please contact your local authorized dealer to order replacement label. The safety labels are easily applied, and will act as a constant visual reminder to you and others who may use the equipment. Following the safety instructions is necessary for safe, effective operation of your Log Splitter.

NOTICE

- Before use, loosen vent screw three turns.
- After use and before moving, retighten vent screw to avoid leakage.



WARNING

CRUSH HAZARD



To avoid injury:

Keep arms and hands away from moving parts.



WARNING



READ AND FOLLOW OPERATING INSTRUCTIONS BEFORE USING LOG SPLITTER.



ELECTRIC SHOCK HAZARD



IMPACT OR PINCH HAZARD

- Keep bystanders at least 10 feet away.



- Disconnect from power before servicing.



- Only one person should operate and load the log splitter, staying within the designated operating zone.



- Do not use in wet or damp conditions.

To Split Wood: Depress motor switch and move control lever downward. Release for return.

Assembly

• Save all instructions

Unpacking Instructions:

▲ CAUTION

Read, understand and follow all instructions for assembly and operation. Failure to properly assemble this equipment could result in serious injury to the user or bystanders, or cause equipment damage.

Set the shipping crate on a solid, flat surface and carefully remove the lid. Use two adults and take all parts out of the shipping crate and inspect the components to ensure there are no missing pieces before starting to assemble the Log Splitter.

Carton Contents:

- Frame assembly
- Hardware pack
- (2) Hub caps
- (2) Wheel assemblies
- Owner's manual

Wheel Assembly:

1. Insert wheel pin through wheel, washer, tube bushing and secure with hairpin cotter. Repeat for second wheel. (Fig 2-3)
2. Insert hub cap by pressing into wheel until it is secured.

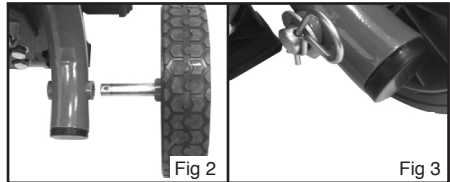

Preparation for Operation

• Save all instructions

Before Using the Log Splitter:

NOTE: Before operating the Log Splitter, the vent screw **MUST ALWAYS BE LOOSENED THREE TURNS** until air can move in and out of the oil tank smoothly. Air flow through the vent screw hole should be detectable during log splitter operations. Before moving the Log Splitter, make sure the vent screw is tightened to avoid oil leakage.

NOTICE

Failure to loosen the vent screw will keep the air inside the hydraulic reservoir sealed and it will be compressed. This compressed air will damage the seals of the hydraulic system and may cause permanent damage to the Log Splitter.

Assure the power cord is routed away from all moving parts and sharp edges and is not under the support legs of the Log Splitter.

Checking Hydraulic Fluid Level:

NOTICE

The Log Splitter is filled with hydraulic fluid at the factory, but check the level prior to each use.

1. Make sure the Log Splitter is unplugged.
2. Using the handle, stand the Log Splitter on the end near the wheels.
3. Unscrew oil drain bolt with dipstick to remove it, wipe clean and reinsert the bolt with dipstick.
4. Remove the dipstick and check to see if the oil is between the two grooves.
5. If additional fluid is required, fill with fresh hydraulic oil until the level is between the two grooves of the dipstick.
6. Replace and tighten the dipstick bolt.

Maximum Pressure Limiting Screw:

NOTICE

Do NOT adjust the maximum pressure limiting screw. The maximum pressure was set at the factory by qualified mechanics using professional instruments. Unauthorized resetting may result in serious injury or damage to the Log Splitter.

Operation

• Save all instructions

Controlling the Log Splitter:

NOTE: The operator zone is when the operator is positioned at the rear of the Log Splitter near the control lever.

This Log Splitter is equipped with a control system that requires use of both hands of the operator. The left hand controls the hydraulic control lever while the right hand controls the push button on/off switch. The Log Splitter will not operate if either control is not simultaneously engaged. Only after the hydraulic control lever is released will the log ram return backward to the starting position.

Splitting Wood:

Place the log lengthwise on the Log Splitter and split in the direction of the grain. Using the right hand, push down and hold the push button on/off switch. Using the left hand, push down and hold the hydraulic control lever. Once the wood is split, release both controls. The ram will auto return to the starting position. (Fig 4)

⚠ WARNING

Impact Hazard! Log may suddenly split and eject. Stay clear of the projected wood.

If the Log Splitter stalls while trying to split a log, retract the ram, rotate the log by 90° to see whether it can be split in a different direction. If you are not able to split the log, this means that its hardness or structure exceeds the capacity of the machine and the log should be discarded.

Always set the log firmly on the log retaining tubes and log cradle. Make sure the log does not twist, rock or slip while being split. Do not elevate the log on the wedge. This may result in machine damage. (Fig 5)

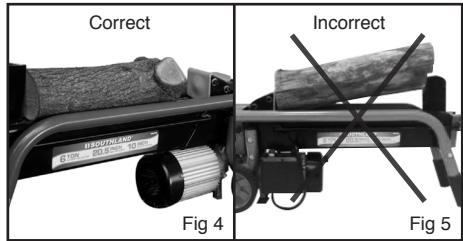

Use of the Stroke Limiter:

Split the log in the direction of its grain. Do not place log across the Log Splitter for splitting. It may be dangerous and may seriously damage the machine. Do not attempt to split 2 pieces of logs at the same time.

If the wood to be split is consistently shorter than 20.5 inches in length, you can use the stroke limiter to control the starting distance between the ram and the wedge.

To adjust: With the ram fully extended, release the motor switch while continuing to hold down the hydraulic control lever. Have a second person loosen the adjustable knob and slide the stroke limiter to the desired position. With the knob oriented so it faces away from the unit, tighten the knob. Release the hydraulic control lever only after the second person has secured the knob and moved away from the Log Splitter. The ram will now stop at a position which requires less travel until it engages the log.

⚠ WARNING

Pinch Hazard! Keep hands and finger clear of all moving parts.

NOTICE

At the end of the stroke or if the units stalls, do not continue to engage both controls simultaneously for more than 5 seconds. After this time interval, the oil will overheat and the machine could be damaged.

Freeing a Jammed Log:

1. Release both controls.
2. After the ram completely retracts, insert a wood wedge under the jammed log. (Fig 6)
3. Using the ram, slowly push the wood wedge completely under the jammed log.
4. Repeat above procedure with sharper slope wedge woods until the log is completely freed.

⚠ CAUTION

The jammed log may suddenly disengage. Maintain a safe distance away from the log during this operation.

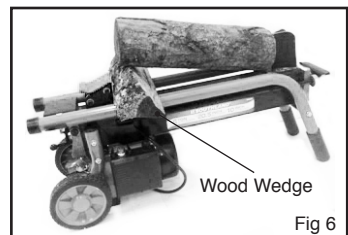

Maintenance

• Save all instructions

Performing Maintenance:

- Before performing maintenance, the Log Splitter must be placed in maintenance mode. Disconnect from electrical power source and move the control lever forward and backwards to relieve the hydraulic pressure before performing any maintenance, make sure all guards, shields and safety features are put back in place before operating the Log Splitter.
- Periodically check all fasteners for tightness and leaks.
- Annually clean and lightly lubricate all moving parts or when needed.
- Use a glossy enamel spray paint to touch up scratched or worn painted metal surfaces.

What	When	Method
Hydraulic fluid	Each use	Check fluid level and add as required.
Nuts and bolts	Each use	Check for loose bolts, tighten before operating.
Beam	Each use	Check for debris and freedom of movement.
Moving parts	Each use	Clear debris from Log Splitter.

NOTICE

If a part needs replacement, only use GENUINE parts that meet the manufacturer's specifications. Replacement parts that do not meet specifications may result in a safety hazard or poor operations.

CAUTION

- Always wear safety glasses with side shields or goggles marked to comply with ANSI Z87.1 prior to performing maintenance.
- Wear nitrile gloves prior to performing maintenance involving hydraulic oil.
- When performing maintenance, if it is necessary to lift the unit, use two adults.

Replacing Hydraulic Oil:

NOTE: Replace the hydraulic oil in the Log Splitter after every 150 hours of use. Take following steps to replace it.

1. Make sure the Log Splitter is unplugged.
2. Unscrew oil drain bolt with dipstick to remove it.
3. Turn the Log Splitter on the support leg side over a container to drain the hydraulic oil.
4. Lift the Log Splitter by the motor end.
5. Refill with hydraulic oil with 3.7 liters (118 oz) and use type defined in the specifications table on page 6.
6. Clean the surface of dipstick on the oil drain bolt and put it back into the oil tank while keeping the Log Splitter vertically.
7. Make sure the level of the refilled oil is just between the two grooves around the dipstick.
8. Clean the oil drain bolt before replacing it. Make sure they are tightened to avoid leakage before placing the Log Splitter horizontally.

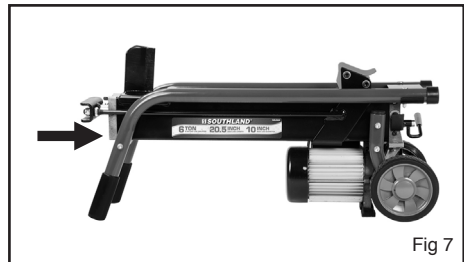

Fig 7

NOTE: Periodically check the oil level and fill as necessary to ensure it is between the two grooves around the dipstick.

NOTE: See recommended hydraulic oil types on page 6 under "Specification" section.

Maintenance *(Continued)*

• Save all instructions

Sharpening the Wedge:

After using the Log Splitters for some time, sharpen the wedge of the Log Splitter using a fine-toothed file and smooth any burrs or crushed area along the cutting edge.

Storage:

- Before storing make sure the Log Splitter is clean and dry.
- Store equipment in a clean, dry area. Store machine away from sparks, open flames, pilot lights, heat and other ignition sources.
- Lightly lubricate all Log Splitter surfaces and moving parts to prevent rust. (see "Maintenance")
- Store indoors or protected area during severe weather and winter months.

Transporting

• Save all instructions

Transporting the Log Splitter:

Always place the Log Splitter on a protective mat when transporting to protect against damage to vehicle. Remove from vehicle immediately upon arrival at your destination.

Always use two adults to load or unload the Log Splitter. Tighten the vent screw before moving or transporting to prevent fluid leakage. When transporting the Log Splitter in a vehicle, trailer, etc., make sure the vent screw is tightened and the unit is secured with straps to prevent tipping. Use care when driving to prevent tipping the unit over in the vehicle. Damage can occur to the Log Splitter or surrounding items if the Log Splitter is tipped.

Troubleshooting

• Save all instructions

Problem and Solutions:

PROBLEM	POSSIBLE CAUSE(S)	SOLUTION(S)
Fails to split logs.	<ol style="list-style-type: none">1. Log is improperly positioned.2. The sizes or hardness of the log exceeds the capacity of the machine.3. Wedge cutting edge is blunt.4. Oil leaks.5. Unauthorized adjustment was made to the maximum pressure limiting screw. Lower pressure rating was set.	<ol style="list-style-type: none">1. Refer to "Log Splitter Operation" section (page 9) for perfect log loading.2. Reduce the log sizes before splitting.3. Refer to "Sharpening Wedge" section (page 10) to sharpen the cutting edge.4. Locate leak(s) and contact the dealer.5. Contact the dealer.
The ram moves unsteady, makes an unfamiliar noise or vibrates excessively.	<ol style="list-style-type: none">1. Lack of hydraulic oil and/or excessive air in the hydraulic system.	<ol style="list-style-type: none">1. Check oil level for possible oil refilling.2. Contact the dealer.
Oil leaks around cylinder ram or from other points.	<ol style="list-style-type: none">1. Air sealed in hydraulic system while operating.2. Vent screw is not tightened before moving the Log Splitter.3. Oil drain bolt with dipstick is not tight.4. Hydraulic control valve assembly and/or seal(s) worn.	<ol style="list-style-type: none">1. Loosen vent screw by 3 to 4 rotations before operating the Log Splitter2. Tighten the vent screw up before moving the Log Splitter.3. Tighten the oil drain bolt with dipstick.4. Contact the dealer.
Electric motor will not run.	<ol style="list-style-type: none">1. Motor has encountered overload and activated the reset button.	<ol style="list-style-type: none">1. Push the reset button when motor has cooled.

Technical Service

• Save all instructions

Contact Information:

You may have further questions about assembling, operating, or maintaining this Log Splitter. If so, you can contact our Technical Service Department at 1-800-737-2112 (English only).
You may also write to:

METL Corporate Office - CORRESPONDENCE ONLY
ATTN: Technical Service – METL
6700 Wildlife Way
Long Grove, IL 60047



**If you need assistance or have any questions,
CALL TOLL FREE: 1-800-737-2112.**

When contacting the Technical Service Department, have ready:

- Your Name
- Your Address
- Your Phone Number
- Model Number of Product
- Date of Purchase (include copy of receipt for written requests)

Slope Guide

• Save all instructions

Sight and hold this guide level with a vertical tree, a corner of a structure, a power line pole, or a fence. Use this guide and do not split wood on a slope greater than 5 degrees. A 5 degree slope is a hill that increases in height at approximately 1.7' feet every 10 feet.

▲ WARNING

Use extreme care at all times and avoid sudden turns or maneuvers. Follow other instructions in this manual for safety in splitting wood on slopes. Use extra care when operating on or near slopes and obstructions.

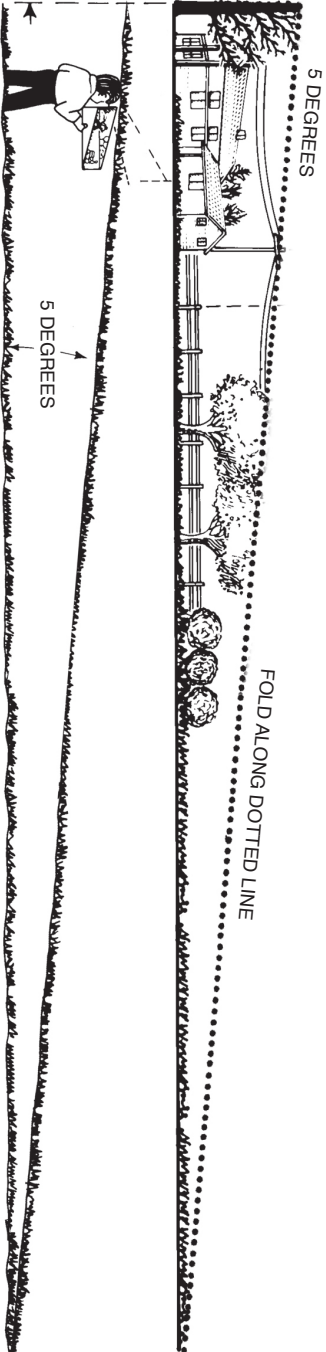

Warranty

• Save all instructions

Southland® Log Splitter Limited Warranty:

Always specify model number when contacting the factory.

Log Splitter LIMITED WARRANTY Always specify model number when contacting the factory. We reserve the right to amend these specifications at any time without notice. The only applicable warranty is our standard written warranty. We make no other warranty, expressed or implied.

MAT Engine Technologies, LLC warrants this Log Splitter for 2 years from the date of purchase and will replace or repair defects in material and workmanship for the original purchaser of the Log Splitter.

For commercial Log Splitters, a 90 day warranty is in effect from the first date of purchase from an authorized dealer, provided that the product has been properly maintained and operated in accordance with all applicable instructions. This warranty is extended only to the original retail purchaser. The bill of sales or proof of purchase must be presented at the time a claim is made under this warranty. This warranty does not cover rental usage, nor does it apply to parts that are not in original condition due to normal wear and tear, or parts that fail or become damaged as a result of misuse, accident, lack of proper maintenance, tampering, or alteration.

Exceptions to the standard warranty period would be normal wear items such as cutting wedge, which are only covered for 60 days against defects in material or workmanship. Travel, handling, transportation, and incidental costs associated with warranty repairs are not reimbursable under this warranty and are the responsibility of the owner.

To the full extent allowed by the law of the jurisdiction that governs the sale of the product, this express warranty excludes any and all other expressed warranties and limits the duration of any and all implied warranties, including warranties of merchantability and fitness for a particular purpose to two years from the date of first purchase.

MAT Engine Technologies, LLC's liability is hereby limited to the purchase price of the product and MAT Engine Technologies, LLC shall not be liable for any other damages whatsoever including indirect, incidental, or consequential damages. Some states do not allow limitation of how long an implied warranty lasts or an exclusion or limitation of incidental or consequential damages, so the above limitation of damages may not apply to you. This warranty provides the original purchaser with specific rights.

For information regarding those rights, please consult the applicable state laws.

METL Corporate Office - CORRESPONDENCE ONLY
ATTN: Technical Service – METL
6700 Wildlife Way
Long Grove, IL 60047

***If you have any questions regarding your warranty coverage,
you should contact METL customer service:***



***If you need assistance or have any questions,
CALL TOLL FREE: 1-800-737-2112***

Manuel de l'utilisateur **FENDEUSE DE BÛCHES ÉLECTRIQUE DE 6 TONNES**

Modèle N° SELS60**Retrouver à l'intérieur :**

	Page
Définitions de sécurité	2
Importante information de sécurité.	3-5
Spécifications du produit	6
Contrôles et caractéristiques	6
Décalcomanies de sécurité	7
Assemblage	8
Préparation pour la mise en marche	8
Fonctionnement	9
Entretien	10-11
Transport	11
Dépannage	12
Service technique	12
Guide pour pentes	13
Garantie	14

**Veillez noter les éléments suivants pour une référence future :****Code – Date de fabrication :** _____**Date d'achat : Joignez une copie de votre reçu de caisse.****Numéro sans frais – service à la clientèle : 1-800-737-2112****Référez au site Web pour un manuel sous forme électronique
et un catalogue des pièces. www.southlandpowerequipment.com****IMPORTANT :**

Nous vous remercions d'avoir acheté cette fendeuse de bûches Southland®. Ce manuel contient des directives complètes, afin d'utiliser et d'entretenir cette fendeuse en toute sécurité. Veuillez lire et conserver ces directives. Avant chaque usage de la fendeuse, veuillez référer à ce manuel.

AVERTISSEMENT : CONTIENT DU PLOMB. Peut être nocif s'il est ingéré ou mâché. Peut générer de la poussière contenant du plomb. Se laver les mains après usage. Garder hors de la portée des enfants.

⚠ AVERTISSEMENT : Ce produit pourrait vous exposer à des produits chimiques, y compris le plomb, reconnu par l'État de Californie comme cause de cancer et de malformations congénitales ou autres problèmes du système de reproduction. Pour obtenir plus d'information, visitez www.P65Warnings.ca.gov.

**Si vous avez besoin d'assistance ou si vous avez des questions,
APPELER SANS FRAIS : 1-800-737-2112.****CONSERVEZ CE MANUEL POUR RÉFÉRENCE FUTURE**

Fonctionnement *(Suite)*

• Conservez ces directives

Libérer une bûche coincée :

1. Relâchez les deux contrôles.
2. Après le retrait complet du vérin, insérez un coin de bois sous la bûche coincée. (Fig 6)
3. À l'aide du vérin, poussez lentement le coin de bois complètement sous la bûche coincée.
4. Répétez la même procédure avec des coins de bois à pente plus prononcée, jusqu'à ce que la bûche soit complètement libérée.

▲ MISE EN GARDE

La bûche coincée pourrait se dégager soudainement. Maintenez une distance sécuritaire à l'écart de la bûche durant cette opération.

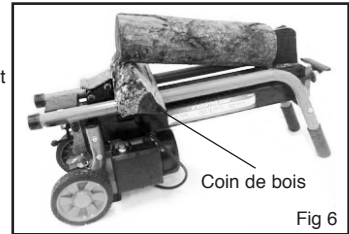

Fig 6

Entretien

• Conservez ces directives

Exécution de l'entretien :

- Avant d'entreprendre l'entretien, la fendeuse doit être placée en mode d'entretien. Débranchez de la source d'alimentation électrique et bougez le levier de contrôle vers l'avant et vers l'arrière pour relâcher toute pression hydraulique, avant d'entreprendre l'entretien. Assurez-vous que les protecteurs, écrans et autres articles de sécurité sont replacés, avant d'utiliser à nouveau la fendeuse.
- De façon périodique, assurez-vous que toutes les attaches soient bien resserrées et vérifiez pour détecter les fuites.
- Une fois l'an ou au besoin, lubrifiez légèrement toutes les pièces mobiles.
- Utilisez une peinture émaillée brillante en aérosol, pour retoucher les surfaces métalliques peintes, éraflées ou usées.

Quoi	Quand	Méthode
Fluide hydraulique	Chaque usage	Vérifiez le niveau de fluide et ajoutez au besoin.
Écrous et boulons	Chaque usage	Vérifiez pour détecter des boulons desserrés; resserrez avant usage.
Support de bûches	Chaque usage	Vérifiez pour la présence de débris et assurer la liberté de mouvement.
Pièces mobiles	Chaque usage	Retirez les débris de la fendeuse.

AVIS

Si une pièce requiert un remplacement, utilisez uniquement des pièces ORIGINALES, rencontrant les spécifications du fabricant. Les pièces de remplacement ne rencontrant pas les spécifications peuvent provoquer des risques de sécurité ou un rendement de mauvaise qualité.

▲ MISE EN GARDE

- Portez toujours des lunettes de travail avec protecteurs latéraux ou des lunettes de sécurité conformes à la norme ANSI Z87.1, avant de procéder à l'entretien.
- Portez des gants en nitrile, avant de procéder à l'entretien comportant de l'huile hydraulique.
- Utilisez toujours deux adultes pour soulever l'unité, durant une procédure d'entretien.

Remplacer l'huile hydraulique :

REMARQUE : Remplacez l'huile hydraulique dans la fendeuse après chaque 150 heures d'usage. Suivez ces étapes pour la remplacer. replace it.

1. Assurez-vous que la fendeuse de bûches est débranchée.
2. Dévissez le boulon de drainage d'huile muni de la jauge de niveau pour le retirer.
3. Tournez la fendeuse sur le côté de la patte de support, par-dessus un récipient pour drainer l'huile hydraulique.
4. Soulevez la fendeuse par l'extrémité du moteur.

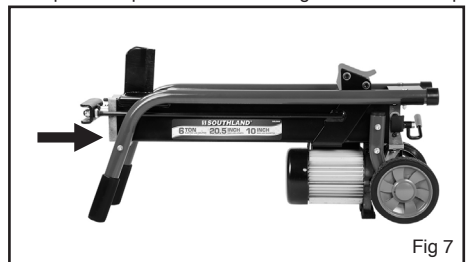

Fig 7

Entretien (Suite)

• **Conservez ces directives**

Remplacer l'huile hydraulique (suite) :

5. Remplissez 3,7 litres d'huile hydraulique, dont le type est défini dans le tableau de spécifications à la page 6
6. Nettoyez la jauge de niveau du boulon de drainage et remplacez-la dans le réservoir d'huile, tout en maintenant la fendeuse à la verticale.
7. Assurez-vous que le niveau d'huile remplie se situe juste entre les deux rainures de la jauge de niveau.
8. Nettoyez le boulon de drainage avant de le replacer. Pour éviter les fuites, assurez-vous qu'il est bien resserré, avant de replacer la fendeuse à l'horizontale.

REMARQUE : De façon périodique, vérifiez le niveau d'huile et ajoutez-en au besoin pour assurer que le niveau soit entre les deux rainures autour de la jauge de niveau.

REMARQUE : Consultez les types d'huile hydraulique à la page XX sous la section "Spécifications".

Affûtage de coin :

Après avoir utilisé la fendeuse pendant un certain temps, affûtez le coin de la fendeuse en utilisant une lime à dents fines et ébarbez toute bavure ou zone écrasée sur la lame de coupe.

Rangement :

- Avant de la ranger, assurez-vous que la fendeuse est propre et sèche.
- Rangez l'appareil dans un endroit propre et sec. Rangez l'appareil à l'écart d'étincelles, flammes nues, flammes pilotes, chaleur et autres sources d'ignition.
- Lubrifiez légèrement toutes les surfaces de la fendeuse et les pièces mobiles pour prévenir la rouille. (voir "Entretien")
- Rangez l'appareil à l'intérieur ou dans une zone protégée, durant les conditions climatiques extrêmes ou les mois d'hiver.

Transport

• **Conservez ces directives**

Transport de la fendeuse :

Placez toujours la fendeuse sur un tapis protecteur durant le transport, pour protéger contre les dommages au véhicule. Retirez-la du véhicule immédiatement lorsque vous arrivez à destination.





La présence de deux adultes est toujours requise pour charger ou décharger la fendeuse. Resserrez la vis de purge d'air, avant de déplacer ou transporter l'appareil, pour éviter les fuites de fluide. En transportant la fendeuse dans un véhicule, remorque, etc., assurez-vous que la vis de purge d'air est resserrée et que l'unité est fixée à l'aide de courroies pour éviter de basculer. Usez de prudence en conduisant, pour prévenir de faire basculer l'unité dans le véhicule. La fendeuse et des articles environnants peuvent subir des dommages, si celle-ci vient à basculer.

Définitions de sécurité

• Conservez ces directives









Symboles d'alerte de sécurité :

Les symboles suivants identifient d'importants renseignements de sécurité apparaissant dans ce manuel. Familiarisez-vous avec les symboles et les avertissements s'y rapportant.



 DANGER	Signale une situation imminente et dangereuse qui, si elle n'est pas évitée, entraînera la mort ou des blessures graves.
 AVERTISSEMENT	Indique une situation potentiellement dangereuse qui, si elle n'est pas évitée, peut entraîner des blessures graves voire la mort.
 MISE EN GARDE	Indique une situation potentiellement dangereuse qui, si elle n'est pas évitée, peut entraîner des blessures légères ou modérées.
 AVIS	Indique une pratique non liée à des blessures qui, si elle n'est pas évitée, peuvent entraîner des dommages matériels.

Symboles d'avertissement de sécurité :

Les symboles suivants se trouvent sur votre fendeuse. Lire attentivement et comprendre leur signification.

	Recherchez ce symbole qui indiquera d'importantes mises en garde de sécurité, relativement aux risques de blessures. Il signifie : “ Attention! Soyez attentifs! Votre sécurité est en jeu.”
	Veillez lire le manuel de l'utilisateur, avant de faire fonctionner cet appareil. Le défaut de suivre les directives pourrait provoquer de sérieuses blessures.
	Risque de choc électrique! Débranchez l'alimentation électrique avant de procéder à des réglages ou à de l'entretien sur la fendeuse de bûches.
	Risque de choc électrique! N'utilisez pas cet appareil sous des conditions mouillées ou sous la pluie. Utilisez uniquement des rallonges approuvées pour l'extérieur et munies d'une broche de mise à la terre.
	Tenez les spectateurs, animaux et enfants à au moins 3 m d'un appareil en fonctionnement. Arrêtez l'appareil si quelqu'un s'en approche.
	Éviter les blessures aux mains! Tenez les mains à l'écart du coin, du vérin et autres pièces mobiles.
	Vérifiez pour détecter les fuites de fluide hydraulique, en passant un morceau de papier ou de carton en-dessous ou par-dessus la zone de la fuite. Ne tentez pas de détecter des fuites avec les mains. Un fluide sous pression s'échappant du plus petit orifice peut comporter une puissance suffisante pouvant pénétrer la peau et provoquer des lésions aux tissus et causer de sérieuses blessures ou la mort.
	N'utilisez pas et ne transportez pas la fendeuse de bûches sur des pentes de plus de 5 degrés. Bloquez les roues pour prévenir le mouvement.
	Le cylindre hydraulique et autres composants peuvent devenir très chauds. Évitez tout contact. Portez des gants à l'usage de la fendeuse de bûches.

Symboles de sécurité personnelle :

	Portez de robustes gants de protection à l'usage de cet appareil.
	Portez une protection oculaire et auditive, conformes à la norme ANSI Z87.1.
	Portez des chaussures de sécurité à l'usage de cet appareil.

Importante information de sécurité

• **Conservez ces directives**

Responsabilité de l'opérateur :

1. Lisez et suivez ces directives de sécurité attentivement. Le défaut de s'y conformer pourrait provoquer de sérieuses blessures.
2. Familiarisez-vous avec le produit. Lisez et comprenez ce manuel avant l'usage. Comparez les illustrations à l'appareil. Apprenez l'emplacement et la fonction de tous les contrôles. De bien comprendre l'appareil avant l'usage, procurera un niveau de rendement et de sécurité à son meilleur.
3. Suivez toutes les directives lors de l'assemblage de l'unité. Si l'unité a été achetée préassemblée, l'opérateur doit vérifier l'appareil avec soin, pour s'assurer que celui-ci a été assemblé selon les directives du manuel avant l'usage.
4. Vérifiez régulièrement la fendeuse de bûches. Assurez-vous que les pièces ne sont pas pliées, endommagées ou desserrées.
5. N'utilisez cet appareil que pour l'objectif visé. Celui-ci étant de fendre des bûches pour le foyer.
6. Utilisez cet appareil uniquement si les protecteurs, écrans et autres articles de sécurité sont en place et fonctionnent correctement.
7. Procédez à l'entretien de cet appareil, en utilisant uniquement des pièces de remplacement autorisées ou approuvées.
8. Complétez tous les ajustements et l'entretien de cet appareil, selon les directives de ce manuel.

 - Recherchez ce symbole qui indiquera d'importantes mises en garde de sécurité, relativement aux risques de blessures. Il signifie : "**Attention! Soyez attentifs! Votre sécurité est en jeu.**"

AVERTISSEMENT

N'utilisez pas la fendeuse de bûches sous des conditions mouillées ou sous la pluie, dû au risque de danger électrique. Un choc électrique pourrait survenir.

AVERTISSEMENT

La fendeuse de bûches peut amputer ou écraser des mains et des doigts. Lisez et suivez tous les avertissements et les directives de sécurité sur l'appareil et dans ce manuel. Le défaut de s'y conformer pourrait provoquer de sérieuses blessures ou la mort, à vous-même et aux spectateurs.

AVERTISSEMENT

De façon à éviter les risques électriques ou de blessures lors de l'installation, du déplacement ou lors de réparations de l'appareil, débranchez toujours la fiche de la source d'alimentation.

Formation de sécurité :

1. Lisez, comprenez et suivez avec soin le mode d'emploi, pour connaître les directives de fonctionnement et d'entretien. Familiarisez-vous complètement au sujet des contrôles et l'usage approprié de cet appareil. Apprenez à arrêter l'appareil et désenclencher les contrôles rapidement.
2. Ne laissez jamais des enfants utiliser cet appareil. Ne permettez jamais à des adultes d'utiliser cet appareil sans une formation appropriée.
3. Tenez les spectateurs, animaux et enfants à au moins 3 m d'un appareil en opération. Arrêtez l'appareil si quelqu'un s'en approche.
4. Souvenez-vous que l'opérateur ou l'utilisateur est responsable des accidents ou des dangers envers les autres personnes, leur propriété et eux-mêmes.

Préparation de la sécurité :

1. Vérifiez complètement la zone d'usage de la fendeuse de bûches et retirez tous les corps étrangers.
2. Utilisez l'appareil uniquement sur un terrain uni, pour en assurer la stabilité. N'utilisez pas et ne transportez pas la fendeuse de bûches sur des pentes de plus de 5 degrés. Il est recommandé de placer la fendeuse sur une plate-forme de travail stable et unie, d'environ 61 à 76 cm de hauteur. Utilisez toujours deux adultes pour soulever l'unité.
3. N'utilisez pas cet appareil sans porter des vêtements appropriés et des lunettes de sécurité. Évitez de porter des vêtements amples ou des bijoux et utilisez des souliers protecteurs pour améliorer la stabilité sur des surfaces glissantes. Portez des gants de travail en cuir. Portez toujours une coiffe protectrice pour contenir les cheveux longs pouvant se mêler dans la fendeuse.
4. Durant l'utilisation, certains corps étrangers peuvent être éjectés et causer de graves blessures oculaires. Portez toujours des lunettes de travail avec protecteurs latéraux ou des lunettes de sécurité, durant l'utilisation et pendant un ajustement ou une réparation. Portez toujours une protection oculaire conforme à la norme ANSI Z87.1.
5. N'utilisez jamais cet appareil dans une atmosphère explosive. Les étincelles normales du moteur pourraient allumer les vapeurs ou une poussière inflammable.
6. Ne tentez jamais de procéder à quelque ajustement, lorsque le moteur est branché à une source

Importante information de sécurité (Suite)

• Conservez ces directives

Sécurité hydraulique :

▲ AVERTISSEMENT

Le fluide hydraulique peut être sous haute pression ou être chaud et peut causer des blessures. Lisez, comprenez et suivez toutes les précautions de sécurité.

1. Le système hydraulique de la fendeuse requiert une inspection attentive. Portez une protection oculaire et des gants avant de procéder à l'inspection.
2. Le fluide hydraulique peut être sous haute pression ou être chaud et peut causer des blessures.
3. Une fuite de fluide hydraulique peut créer un risque d'incendie et s'enflammer, si exposé à une source d'ignition.
4. Vérifiez pour détecter les fuites de fluide hydraulique, en passant un morceau de papier ou de carton en-dessous ou par-dessus la zone de la fuite.
5. Ne tentez pas de détecter des fuites avec les mains.
6. Un fluide sous pression s'échappant du plus petit orifice peut comporter une puissance suffisante pour pénétrer la peau et provoquer des lésions aux tissus et causer de sérieuses blessures ou la mort. Le fonctionnement de l'appareil devrait être arrêté, jusqu'à ce toute fuite détectée soit réparée.
7. Si vous êtes blessé par une fuite de fluide hydraulique, consultez IMMÉDIATEMENT un médecin. Une infection ou une réaction grave peut se développer si un traitement n'est pas administré immédiatement.
8. N'ajustez PAS la valve hydraulique. La soupape de surpression de la fendeuse est préréglée en usine. Seul un technicien de service qualifié devrait effectuer cet ajustement.

Sécurité électrique :

Utilisez uniquement des rallonges électriques à 3 fils conducteurs, munies de fiches à 3 lames avec mise à la terre et des prises à 3 orifices, compatibles avec la fiche de la fendeuse. À l'usage de la fendeuse à grande distance d'une source d'alimentation, utilisez une rallonge de capacité suffisante pour satisfaire les exigences électriques de la fendeuse. Une rallonge de capacité insuffisante causerait une baisse de la tension de ligne, entraînant une perte de puissance et une surchauffe du moteur. Utilisez l'information ci-dessous pour déterminer le calibre minimum de fil requis pour une rallonge. Utilisez uniquement des rallonges à gaine ronde homologuées par Underwriter's Laboratories (UL). Utilisez uniquement des rallonges inférieures à 15,2 m.

Longueur de rallonge en mètres

Taille minimum de fil conducteur *

25'.....Calibre 14
50'.....Calibre 12

*Calibre de fil conducteur (É.-U.)

À l'usage extérieur de l'appareil, vous devez vous servir d'une rallonge spécialement conçue à cet effet. La gaine des rallonges de ce type porte les lettres «WA». Avant d'utiliser une rallonge, procédez à une inspection pour détecter les fils desserrés ou exposés et que l'isolation n'est ni coupée, ni usée.

▲ AVERTISSEMENT

Maintenez la rallonge à l'écart de la zone de travail. Placez la rallonge de façon à ce qu'il ne risque pas de se prendre dans les bûches, la fendeuse ou autres obstacles. Le fait de négliger cet avertissement peut entraîner des blessures graves.

▲ AVERTISSEMENT

Vérifiez les rallonges avant chaque utilisation. Remplacer immédiatement toute rallonge endommagée. N'utilisez jamais la fendeuse dont la rallonge est endommagée, puisque tout contact avec la partie endommagée pourrait causer un choc électrique et des blessures graves.

Connexion électrique :

Cette fendeuse est équipée d'un moteur électrique de précision. Elle doit être branchée uniquement sur une source d'alimentation de 120 volts, 60 Hz, CA. (courant résidentiel standard). N'utilisez pas cet outil sur une source de courant continu (CC). Le circuit de la source d'alimentation doit être un circuit de 20 ampères / fil conducteur de calibre 12.

Importante information de sécurité (Suite)

• Conservez ces directives

Directives de mise à la terre :

Cet outil est équipé d'un cordon électrique muni d'un fil conducteur et d'une fiche avec mise à la terre. La fiche doit être branchée à une prise de courant correspondante et correctement installée avec une mise à la terre conforme à tous les codes et règlements locaux. Ne modifiez pas la fiche fournie. Si celle-ci ne peut pas être insérée dans la prise, faites installer une prise appropriée par un électricien qualifié. Une connexion inadéquate du fil conducteur de mise à la terre de cet appareil peut présenter un risque de choc électrique. Le fil conducteur muni d'une gaine verte, avec ou sans traceur jaune, est le fil de terre de l'appareil. Si le cordon électrique ou la fiche doit être réparé ou remplacé, ne connectez pas le fil de mise à la terre de terre de l'outil à une borne sous tension. Si les directives instructions de mise à la terre ne sont pas bien comprises ou s'il existe un doute quant à une mise à la terre adéquate, consultez un électricien qualifié ou le personnel de service. Tout cordon électrique endommagé ou usé, doit être réparé ou remplacé immédiatement.

Fonctionnement :

1. Ne placez pas les mains près des pièces mobiles. Un contact avec le coin de fendage peut amputer les doigts et les mains.
2. Ne permettez jamais aux spectateurs à moins de 3 m d'un appareil en fonctionnement. Tenez les enfants et les animaux à l'écart de l'appareil.
3. N'utilisez jamais cet appareil sans les protecteurs, écrans et autres articles de sécurité en place.
4. Durant le fonctionnement, tenez les mains à l'écart des bûches. Celles-ci peuvent se refermer soudainement et écraser ou amputer les doigts et les mains. Ne retirez pas les bûches coincées avec les mains.
5. Faites preuve de prudence pour éviter de glisser ou de tomber. Conservez l'espace de travail propre, sans bûches ni débris.
6. Lorsque vous laissez le lieu de travail et en procédant à des réparations ajustements ou inspections, arrêtez le moteur et débranchez l'appareil de la source d'alimentation électrique.
7. Prenez toutes les précautions possibles recommandées par le fabricant, en laissant l'appareil sans surveillance. Arrêtez le moteur et ne laissez pas l'appareil sans surveillance, jusqu'à l'arrêt complet de toutes les pièces mobiles.
8. Évitez de surcharger l'appareil, en tentant de fendre toute bûche au-delà des recommandations du fabricant.
9. Utilisez uniquement les accessoires approuvés par le fabricant pour cet appareil.
10. N'utilisez jamais cet appareil sans une bonne visibilité ou un bon éclairage.
11. N'utilisez pas cet appareil lorsque sous l'influence d'alcool, drogues pouvant affecter votre capacité de l'utiliser en toute sécurité.

Spécifications du produit

• Conservez ces directives

Poids de l'unité 48 kg (105 lbs)
Puissance de vérin 6 Tonnes
Temps de cycle 18 Secondes
Taille du coin Acier trempé de 12,7 cm
Pompe à engrenages Monocellulaire
Longueur de bûche maximum 52 cm
Diamètre de bûche maximum 25,4 cm*

Exigences électriques 120 volts CA - 60 Hz
Type d'huile hydraulique Shell Tellus 22, Mobil DTE10, ARAL Vitam GF 22, BP Energol HLP-HM22
Fluide hydraulique maximum 3,5 litres approx.
Pression hydraulique maximum 3480 PSI
Températures ambiantes de fonctionnement . -10° - 38°C

*Le diamètre de bûche maximum est approximatif. Le diamètre maximum réel dépend de la forme, la consistance, l'essence et l'humidité interne de la bûche.

Contrôles et caractéristiques

Lisez, comprenez et suivez ce mode d'emploi, avant d'utiliser cet appareil. Familiarisez-vous avec l'emplacement et la fonction des contrôles et caractéristiques. (Fig 1)

- 1. Interrupteur de moteur** - Abaissez l'interrupteur pour alimenter et faire démarrer le moteur électrique. En le relâchant, l'interrupteur retournera en position fermée (off).
- 2. Levier de contrôle hydraulique** - Contrôle le mouvement de va-et-vient du vérin.
- 3. Coin de 12,7 cm** - Fend et sépare la bûche.
- 4. Vérin** - Pousse la bûche vers le coin.
- 5. Vis de purge d'air** - Desserrez pour prévenir l'accumulation de la pression d'air interne. Resserrez-la après usage et lors d'un déplacement pour éviter les fuites.
- 6. Pompe hydraulique** - Pompe l'huile hydraulique durant le fonctionnement.
- 7. Patte de support** - Supporte la fendeuse de bûches durant le fonctionnement.
- 8. Poignées** - Pour déplacer la fendeuse de bûches
- 9. Orifice pour drainer et remplir l'huile** - Pour ajouter ou retirer le fluide hydraulique.
- 10. Bouton de remise à zéro** - Détecte une surcharge et désactive le moteur. Enfoncez-le pour remettre à zéro.
- 11. Limiteur de course** - Réduit la course pour les bûches plus petites.
- 12. Vis de limitation de pression** - Réglée en usine. Ne pas tenter d'ajuster.

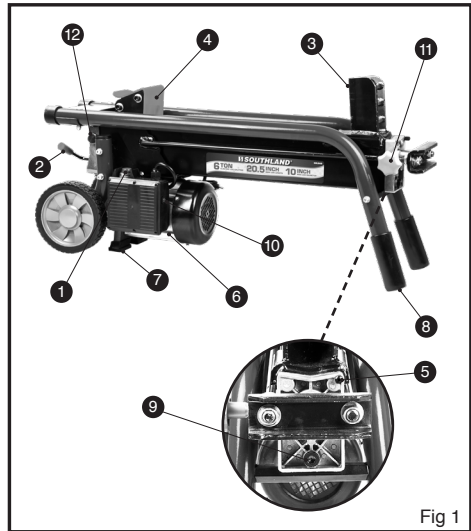

Fig 1

Décalcomanies de sécurité

• Conservez ces directives



Si vous avez besoin d'assistance ou devez trouver des pièces manquantes, APPELEZ SANS FRAIS : 1-800-737-2112.

Cette fendeuse de bûches a été conçue et fabriquée pour vous offrir la sécurité et la fiabilité à laquelle vous attendez, de la part d'un chef de file industriel dans le domaine de la fabrication d'équipement extérieur motorisé.

Même si la lecture de ce manuel et les directives de sécurité qu'il contient vous procurera les connaissances de base pour assurer le fonctionnement sécuritaire et efficace de cet appareil, nous avons disposé plusieurs étiquettes de sécurité sur la fendeuse. Celles-ci vous rappelleront à l'opérateur ces renseignements importants à l'usage de cet appareil.

Ces importantes étiquettes de sécurité sont illustrées plus bas pour vous familiariser avec l'emplacement et le contenu des messages de sécurité que vous verrez, lorsque vous procéderez à des travaux normaux de fendage de bûches.

Veillez consulter ces étiquettes maintenant. si vous avez des questions quant à leur signification ou à la façon de respecter des directives, lisez à nouveau le texte complet des directives de sécurité des pages précédentes ou contactez votre détaillant local.

Si jamais ces étiquettes devenaient illisibles parce qu'elles sont usées, décolorées ou endommagées de quelque façon durant l'usage de votre fendeuse, contactez votre détaillant autorisée local pour commander des étiquettes de remplacement.

Il est facile d'appliquer ces étiquettes de sécurité et elles sauront agir comme constants rappels visuels pour vous et tous les autres usagers de cet appareil. Suivre ces directives de sécurité est nécessaire pour assurer un fonctionnement sécuritaire et efficace de votre fendeuse.

NOTICE

- Before use, loosen vent screw three turns.
- After use and before moving, retighten vent screw to avoid leakage.

⚠ WARNING

CRUSH HAZARD



To avoid injury:
Keep arms and hands away from moving parts.



⚠ WARNING

	READ AND FOLLOW OPERATING INSTRUCTIONS BEFORE USING LOG SPLITTER.		ELECTRIC SHOCK HAZARD
	IMPACT OR PINCH HAZARD - Keep bystanders at least 10 feet away.		- Disconnect from power before servicing.
	- Only one person should operate and load the log splitter, staying within the designated operating zone.		- Do not use in wet or damp conditions.

To Split Wood: Depress motor switch and move control lever downward. Release for return.

Assemblage

• **Conservez ces directives**

Directives de déballage :

▲ MISE EN GARDE

Lisez, comprenez et suivez toutes ces directives d'assemblage et de fonctionnement. Le défaut d'assembler correctement cet appareil pourrait provoquer de sérieuses blessures à l'utilisateur ou les spectateurs ou encore, des dommages à l'appareil.

Placez la caisse sur une surface solide et unie et retirez le couvercle avec soin. À l'aide de deux adultes, retirez toutes les pièces de la caisse et inspectez les composants pour vous assurer que rien ne manque pour commencer l'assemblage de la fendeuse de bûches.

Contenu de caisse :

- Assemblage de structure
- (2) Assemblages de roues
- Paquet de quincaillerie
- Mode d'emploi
- (2) Enjoliveurs de roue

Assemblage de roue :

1. Insérez la tige de roue, à travers la roue, la rondelle, l'anneau de tube et fixez-la en place à l'aide de la goupille fendue. Répétez pour la deuxième roue. (Fig 2-3)
2. Insérez l'enjoliveur de roue en appliquant une pression, jusqu'à ce qu'il soit bien fixé en place.

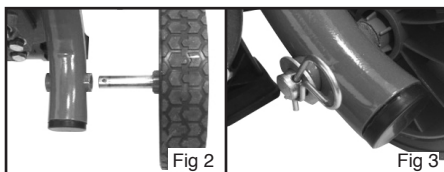

Préparation pour la mise en marche

• **Conservez ces directives**

Avant d'utiliser la fendeuse de bûches :

REMARQUE : Avant d'utiliser la fendeuse de bûches, la vis de purge d'air DOIT TOUJOURS ÊTRE DESSERRÉE DE TROIS TOURS, jusqu'à ce que l'air puisse entrer et sortir en toute douceur du réservoir d'huile. Le débit d'air à travers l'orifice de la vis de purge d'air, devrait pouvoir être détecté durant le fonctionnement de la fendeuse de bûches. Avant de déplacer la fendeuse de bûches, assurez-vous que la vis de purge d'air est resserrée, pour éviter les fuites d'huile.

AVIS

Le défaut de resserrer la vis de purge d'air maintiendra l'air emprisonné et comprimé à l'intérieur du réservoir hydraulique. Cet air comprimé endommagera les joints d'étanchéité du système hydraulique et peut causer des dommages permanents à la fendeuse de bûches.

Assurez-vous que le cordon électrique est disposé à l'écart de toutes pièces mobiles et des rebords coupants et ne se retrouve pas sous les pattes de support de la fendeuse de bûches.

Vérification du niveau de fluide hydraulique :

AVIS

Indique une pratique non associée à des blessures, qui, si elle n'est pas évitée, pourrait résulter en des dommages matériels.

1. Assurez-vous que la fendeuse de bûches est débranchée.
2. À l'aide des poignées, soulevez et placez la fendeuse de bûches sur la partie arrière, près des roues.
3. Dévissez le boulon de drainage d'huile muni de la jauge de niveau pour le retirer; essayez-la et insérez à nouveau le boulon avec la jauge.
4. Retirez la jauge et vérifiez pour voir si le niveau d'huile se situe entre les deux rainures.
5. Si plus de fluide est requis, ajoutez de l'huile hydraulique fraîche, jusqu'à ce que le niveau se retrouve entre les deux rainures de la jauge.
6. Remplacez et resserrer boulon de la jauge.

Vis de limitation de pression maximum :

AVIS

Ne tentez pas d'ajuster la vis de limitation de pression maximum. La pression maximum a été réglée en usine par des mécaniciens qualifiés, à l'aide d'instruments professionnels. Un ajustement non autorisé pourrait provoquer des blessures graves ou endommager la fendeuse de bûches.

Fonctionnement

• Conservez ces directives

Contrôler la fendeuse de bûches :

REMARQUE : La zone de l'opérateur représente l'espace occupé par l'opérateur à l'arrière de la fendeuse de bûches près du levier de contrôle.

Cette fendeuse de bûches est équipée d'un système de contrôle, exigeant l'usage des deux mains de l'opérateur. La main gauche contrôle le levier de contrôle hydraulique, pendant que la main droite contrôle l'interrupteur (on/off) à bouton-poussoir. La fendeuse de bûches ne fonctionnera pas, si un des deux contrôles n'est pas engagé simultanément. Le vérin retournera vers l'arrière en position de départ, seulement après que le levier de contrôle hydraulique est relâché.

Fendage des bûches :

Placez la bûche sur la longueur sur la fendeuse et fendez-la dans le sens du grain. A l'aide de la main droite, enfoncez et maintenez enfoncé l'interrupteur (on/off) à bouton-poussoir. À l'aide de la main gauche, abaissez et maintenez abaissé le levier de contrôle hydraulique. Une fois que la bûche est fendue, relâchez les deux contrôles. Le vérin retournera automatiquement en position de départ (Fig 4)

▲ AVERTISSEMENT

Risque d'impact! La bûche peut soudainement être fendue et éjectée. Restez à l'écart des bûches éjectées.

Si la fendeuse se bloque en tentant de fendre une bûche, retirez le vérin, tournez la bûche de 90° pour voir si celle-ci peut être fendue dans une direction différente. S'il est impossible de fendre la bûche, ceci indique que sa dureté ou sa structure excède la capacité de l'appareil et que la bûche devrait être mise de côté.

Placez toujours la bûche fermement sur les tubes de rétention et le support pour bûches. Assurez-vous que la bûche ne tournera, ni ne balancera, ni ne glissera durant le fonctionnement. N'élevez pas la bûche sur le coin. Une telle procédure pourrait endommager l'appareil. This may result in machine damage. (Fig 5)

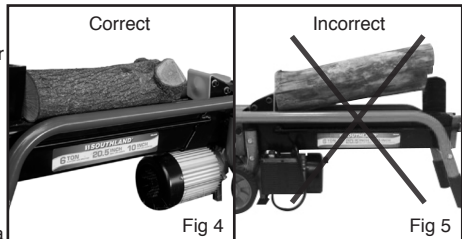

Usage du limiteur de course :

Fendez la bûche dans le sens du grain. Ne placez pas la bûche à travers de la fendeuse pour tenter de la fendre. Une telle procédure pourrait être dangereux et endommager l'appareil. Ne tentez pas de fendre 2 bûches en même temps. Si les bûches à fendre sont constamment plus courtes que 52 cm de longueur, il est possible d'utiliser le limiteur de course pour contrôler la distance de départ entre le vérin et le coin.

Pour ajuster : Lorsque le vérin est en pleine extension, relâchez l'interrupteur du moteur tout en maintenant abaissé le levier de contrôle hydraulique. Faites desserrer le bouton réglable par une autre personne et glissez le limiteur de course en position désirée. Avec le bouton orienté de façon à ce qu'il soit dirigé vers l'extérieur de l'appareil, resserrez le bouton. Ne relâchez le levier de contrôle hydraulique que lorsque la seconde personne a fixé le bouton en place et qu'elle soit dégagée de la fendeuse. Le vérin s'arrêtera à la position nécessitant moins de course avant d'atteindre la bûche.

▲ AVERTISSEMENT

Risque de pincement! Maintenez les mains et les doigts à l'écart des pièces mobiles.

AVIS

À la fin d'une course ou si l'unité se bloque, ne poursuivez pas l'engagement des deux contrôles simultanément pendant plus de 5 secondes. Après cet intervalle, l'huile surchauffera et l'appareil pourrait être endommagé.

Dépannage

• *Conservez ces directives*

Problèmes et solutions :

PROBLÈME	CAUSE(S) POSSIBLES	SOLUTION(S)
Ne peut fendre les bûches.	<ol style="list-style-type: none">1. La bûche n'est pas placée correctement.2. La taille ou la dureté de la bûche excède la capacité de l'appareil.3. Le rebord coupant du coin est émoussé.4. Il y a une fuite d'huile.5. Un ajustement non autorisé a été fait à la vis de limitation de pression maximum. Une classification de pression plus basse a été réglée.	<ol style="list-style-type: none">1. Référez à la section "Fonctionnement de fendeuse" (page 9) pour un chargement idéal des bûches.2. Réduisez la taille des bûches avant de continuer le fendage.3. Référez à la section "Affûtage de coin" (page 10) pour affûter le rebord de coupe.4. Localisez la(les) fuite(s) et contactez le concessionnaire.5. Contactez le concessionnaire.
Le vérin se déplace de façon instable, produit un son non familier ou vibre de façon excessive.	<ol style="list-style-type: none">1. Manque d'huile hydraulique et / ou présence excessive d'air dans le système hydraulique.	<ol style="list-style-type: none">1. Vérifiez le niveau d'huile pour un possible besoin de remplissage d'huile.2. Contactez le concessionnaire.
Il y a des fuites d'huile autour du cylindre du vérin ou d'autres points.	<ol style="list-style-type: none">1. Air emprisonné dans le système hydraulique durant le fonctionnement.2. La vis de purge d'air n'a pas été resserrée, avant de déplacer la fendeuse.3. Le bouchon de drainage avec jauge de niveau n'est pas resserré.4. Valve de contrôle hydraulique Assemblage et / ou joint(s) d'étanchéité sont usés.	<ol style="list-style-type: none">1. Desserrez la vis de purge d'air de 3 à 4 tours, avant d'utiliser la fendeuse.2. Resserrez la vis de purge d'air, avant de déplacer la fendeuse3. Resserrez la vis de purge d'air avec la jauge de niveau.4. Contactez le concessionnaire.
Le moteur électrique ne fonctionne pas.	<ol style="list-style-type: none">1. Le moteur a été surchargé et a déclenché le bouton de remise à zéro.	<ol style="list-style-type: none">1. Enfoncez le bouton de remise à zéro, lorsque le moteur a refroidi.

Service technique

• *Conservez ces directives*

Information de contact :

Vous pouvez avoir des questions sur montage, utilisation ou l'entretien de cette fendeuse à bois. Dans l'affirmative, vous pouvez contacter notre service technique au 1-800-737-2112 (en anglais seulement). Vous pouvez également écrire à :

METL Corporate Office - CORRESPONDANCE SEULEMENT
ATT'N: Service technique - METL
6700 Wildlife Way
Long Grove, IL 60047



Si vous avez besoin d'assistance ou si vous avez des questions, APPELER SANS FRAIS : 1-800-737-2112.

En contactant le département de service technique, ayez en main :

- Votre nom
- Votre adresse
- Votre numéro de téléphone
- Numéro de modèle du produit
- Date de l'achat (inclure une copie de votre reçu pour les demandes écrites)

Guide pour pentes

• *Conservez ces directives*

Alignez et maintenez ce guide de niveau avec un arbre, un coin de structure, un poteau de ligne électrique ou une clôture à la verticale. Utilisez ce guide et ne tendez pas de bûches sur une pente de plus de 5 degrés. Une pente de 5 degrés est une colline qui augmente en hauteur d'environ 51 cm sur 3 m.

A Avertissement

Faites preuve d'extrême prudence en tout temps et évitez des manœuvres et virages soudains. Suivez les autres directives de sécurité pour le tendage de bûches en pentes. Faites preuve d'extrême prudence durant le fonctionnement sur ou près de pentes ou d'obstructions.

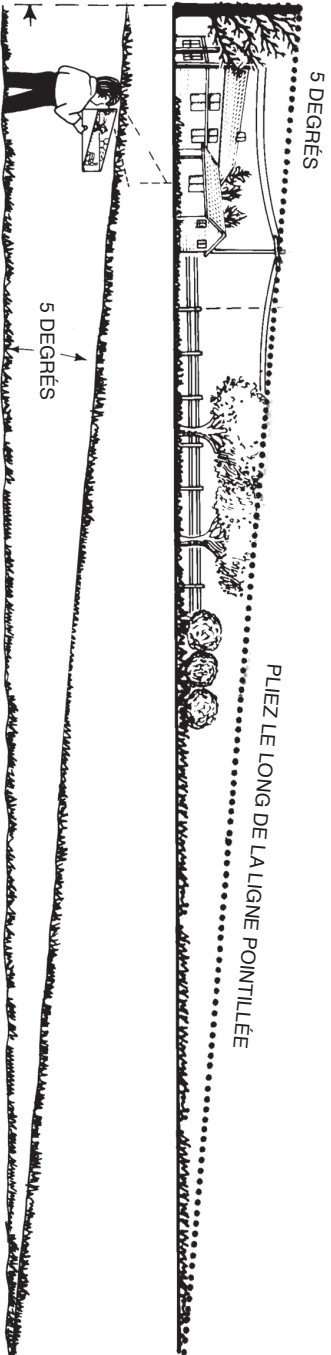

Garantie

• *Conservez ces directives*

Garantie limitée pour fendeuse de bûches Southland® :

Spécifiez toujours le numéro de modèle en contactant l'usine.

Nous nous réservons le droit de modifier ces spécifications en tout temps sans préavis. La seule garantie applicable est notre garantie régulière écrite. Nous n'offrons aucune autre garantie, expresse ou implicite.

MAT Engine Technologies, LLC garantit que cette fendeuse de bûches pendant une période de 2 ans à partir de la date d'achat et remplacera ou réparera tout défaut relatif aux matériaux et à la main-d'œuvre à l'acheteur original de la fendeuse.

Pour les fendeuses commerciales, une garantie de 90 jours sera en vigueur à partir de la date du premier achat auprès d'un concessionnaire autorisé, à condition que le produit ait été entretenu et opéré adéquatement, selon toutes les directives applicables. Cette garantie est accordée seulement à l'acheteur original au détail. Le contrat de vente ou la preuve d'achat doit être présentée au moment où une réclamation est faite au titre de la garantie.

Cette garantie ne couvre pas un usage commercial, industriel ou de location; elle ne couvre pas non plus les pièces qui ne sont pas dans leur condition originale, due à l'usure normale ou des pièces qui sont défectueuses ou qui deviennent endommagées, suite à un mauvais usage, accident, manque d'entretien approprié, modification ou altération.

Des exceptions en regard de la période régulière de garantie touchent l'usure normale de certains articles, tel que le coin de coupe qui ne sont couverts que pour une période de 60 jours contre tout défaut relatif aux matériaux et à la main-d'œuvre. Les frais de déplacement, manutention, transport et autres frais additionnels associés aux réparations sous garantie ne sont pas remboursables sous cette garantie et demeurent la responsabilité du propriétaire.

Dans la mesure autorisée par la loi de la juridiction régissant la vente de ce produit, cette garantie expresse exclut toutes les autres garanties expresses et limite la durée de toutes les garanties implicites, incluant les garanties de qualité marchande ou d'adaptation à un usage particulier à une période de deux ans, à partir de la date du premier achat.

Par la présente, la responsabilité de MAT Engine Technologies, LLC est limitée au prix d'achat du produit et MAT Engine Technologies, LLC ne sera en aucun cas tenu responsable de quelque dommage que ce soit, incluant les dommages indirects, accessoires ou consécutifs.

Certains états / provinces ne permettent la limitation de la durée d'une garantie implicite ou l'exclusion des dommages accessoires ou consécutifs ; ainsi les limitations ci-haut mentionnées pourraient ne pas s'appliquer envers vous. Cette garantie confère à l'acheteur original des droits juridiques spécifiques.

METL - CORRESPONDANCE SEULEMENT

ATT'N: Service technique - METL

6700 Wildlife Way

Long Grove, IL 60047

Si vous avez des questions au sujet de la couverture de votre garantie, vous devriez contacter le service à la clientèle de METL



Si vous avez besoin d'assistance ou si vous avez des questions, APPELER SANS FRAIS : 1-800-737-2112.

Manual de operación **PARTIDORA DE TRONCOS ELÉCTRICA DE 6 TONELADAS**

Número de Modelo SELS60

Contenido:

	Page
Definiciones de seguridad	2
Información importante sobre seguridad	3-5
Especificaciones del producto	6
Piezas y características	6
Calcomanías de seguridad	7
Ensamblaje	8
Preparación para poner en marcha	8
Funcionamiento	9
Mantenimiento	10-11
Transporte	11
Diagnóstico y resolución de problemas	12
Servicio técnico	12
Guía para inclinaciones	13
Garantía	14



Anotar lo siguiente para referencia futura:

Código de fecha de fabricación: _____

Fecha de compra: adjuntar una copia del recibo de venta.

Número gratuito para el consumidor: 1-800-737-2112

Consultar el sitio web para obtener una copia electrónica del manual y del catálogo de piezas. www.southlandpowerequipment.com

IMPORTANTE:

Le agradecemos haber comprado esta partidora de troncos Southland®. Este manual contiene instrucciones completas para utilizar y dar mantenimiento a esta partidora de manera segura. Lea y conserve estas instrucciones. Antes de cada uso de la partidora, refiérase a este manual.

ADVERTENCIA: CONTIENE PLOMO. Puede ser dañino si se ingiere o se mastica. Puede generar polvo que contenga plomo. Lávese las manos después del uso. Mantener fuera del alcance de los niños.

⚠ ADVERTENCIA: Este producto le podría exponer a productos químicos incluyendo plomo, reconocido por el Estado de California como causante de cáncer y defectos de nacimiento u otros daños del sistema reproductivo. Para obtener más información, visite www.P65Warnings.ca.gov.



**Si necesita ayuda o si tiene preguntas,
LLAME GRATIS AL: 1-800-737-2112**



GUARDAR ESTE MANUAL PARA REFERENCIA FUTURA

Definiciones de seguridad

• Guarde todas las instrucciones









Símbolos de alerta sobre seguridad:

Los símbolos siguientes identifican la información importante de seguridad en este manual. Familiarícese con estos símbolos y las advertencias asociadas con ellos.



 PELIGRO	Indica una situación inminentemente peligrosa que, si no se evita, resultará en muerte o lesiones graves.
 ADVERTENCIA	Indica una situación potencialmente peligrosa que, si no se evita, podría resultar en lesiones graves o la muerte.
 CUIDADO	Indica una situación potencialmente peligrosa que, si no se evita, podría resultar en lesiones menores o moderadas.
AVISO	Indica una práctica no relacionados con lesiones personales que si no se evita, podrán resultar en daños a la propiedad.

Símbolos de advertencia sobre seguridad:

Los símbolos siguientes se pueden encontrar en su máquina. Leer y comprender su significado.

	Busque este símbolo que indica precauciones de seguridad importantes, respecto a riesgos de lesiones. Significa: ¡Atención! ¡Esté alerta! Su seguridad está en juego.
	Leer el manual de operación antes de utilizar esta máquina. El no seguir las directrices podría conducir a lesiones graves.
	¡Riesgo de descarga eléctrica! Desconecte la alimentación eléctrica antes de proceder con los ajustes o dar mantenimiento sobre la partidora de troncos.
	¡Riesgo de descarga eléctrica! No utilice este aparato durante condiciones mojadas o de lluvia. Utilice solamente extensiones aprobadas para el uso exterior y equipadas con una espiga para hacer tierra.
	Mantenga a los espectadores, animales y niños a una distancia de al menos 3 m del aparato que está funcionando. Pare el aparato, si alguien ingresa al área.
	¡Evite lesiones en las manos! Mantenga las manos lejos de la cuña, el ariete y otras piezas móviles.
	Verifique para detectar fugas de fluido hidráulico, pasando un pedazo de papel o de cartón por debajo o sobre el área de la fuga. No intente detectar fugas con las manos. Un fluido sobre presión que se escape del orificio más pequeño, puede tener suficiente fuerza para penetrar en la piel, provocar daños a los tejidos y causar lesiones graves o la muerte.
	No utilice ni transporte la partidora de troncos sobre inclinaciones que tienen más de 5 grados. Bloquee las ruedas para prevenir el movimiento.
	El cilindro hidráulico y otros componentes pueden calentarse mucho. Evite cualquier contacto. Lleve guantes utilizando la partidora de troncos.

Símbolos de seguridad personal:

	Lleve guantes resistentes de protección utilizando este aparato.
	Lleve una protección ocular y auditiva que cumplan con la norma ANSI Z87.1.
	Lleve calzado de seguridad al utilizar este aparato.

Información importante sobre seguridad

• **Guarde todas las instrucciones**

Responsabilidad del operador:

1. Lea y siga cuidadosamente estas instrucciones de seguridad. Al no hacerlo podría provocar lesiones graves.
2. Familiarícese con el producto. Lea y comprenda este manual antes del uso. Compare las ilustraciones al aparato. Apréndase la colocación y la función de todos los controles. La comprensión adecuada del aparato resultará en un mejor rendimiento y seguridad.
3. Siga todas las instrucciones ensamblando la unidad. Si ha comprado la unidad preensamblada, el operador debe verificar el aparato cuidadosamente, para asegurarse de que haya sido ensamblado según las instrucciones del manual antes del uso.
4. Verifique regularmente la partidora de troncos. Asegúrese de que las piezas no estén dobladas, dañadas o flojas.
5. Utilice este aparato solamente para el fin que ha sido destinado. El fin es para partir troncos para la chimenea.
6. Utilice este aparato solamente si los protectores, pantallas u otros dispositivos de seguridad están en su lugar y funcionan correctamente.
7. Proceda con el mantenimiento de este aparato utilizando solamente piezas de reemplazo autorizadas o aprobadas.
8. Complete todos los ajustes y el mantenimiento de este aparato, según las instrucciones en este manual.

 - Busque este símbolo que indica precauciones de seguridad importantes, respecto a riesgos de lesiones.
Significa: ¡Atención! ¡Esté alerta! Su seguridad está en juego.

ADVERTENCIA

No utilice la partidora de troncos durante condiciones mojadas o de lluvia, debido a un riesgo de peligro eléctrico. Una descarga eléctrica podría surgir.

ADVERTENCIA

La partidora de troncos puede amputar o machucar las manos y los dedos. Lea y siga todas las advertencias y las instrucciones de seguridad sobre el aparato y en este manual. Al no hacerlo podría provocar lesiones graves o la muerte, a usted mismo y a los espectadores.

ADVERTENCIA

Para evitar los riesgos eléctricos o lesiones al instalar, desplazar o reparar el aparato, desconecte el enchufe de la fuente de alimentación.

Formación de seguridad:

1. Lea, comprenda y siga cuidadosamente el modo de empleo para saber las instrucciones del funcionamiento y del mantenimiento. Familiarícese completamente con los controles y el uso apropiado de este aparato. Debe aprender cómo parar el aparato y desenganchar rápidamente los controles.
2. Jamás deje a los niños utilizar este aparato. Jamás permita a los adultos utilizar este aparato sin una formación apropiada.
3. Mantenga a los espectadores, animales y niños a una distancia de al menos 3 m del aparato que está funcionando. Pare el aparato, si alguien ingresa al área.
4. Tenga en cuenta que el operador o el usuario es responsable de los accidentes o peligros hacia las otras personas, su propiedad y a ellos mismos.

Preparación de la seguridad:

1. Verifique completamente el área de uso de la partidora de troncos y quite todos los objetos extraños.
2. Utilice el aparato solamente sobre un terreno liso, para asegurar la estabilidad. No utilice ni transporte la partidora de troncos sobre inclinaciones que tienen más de 5 grados. Se recomienda colocar la partidora sobre una plataforma de trabajo lisa y estable de 61 a 76 cm de altura aproximadamente. Siempre se requieren dos adultos para levantar la unidad.
3. No utilice este aparato sin llevar ropa apropiada y gafas de seguridad. Evite llevar ropa holgada o joyería y utilice calzado de protección para mejorar la estabilidad sobre superficies deslizantes. Lleve guantes de trabajo en cuero. Siempre póngase una malla para pelo para contener el pelo largo que pudiera atorarse en la partidora.
4. Durante la utilización, algunos objetos extraños pueden ser eyectados y causar lesiones oculares graves. Siempre lleve lentes de seguridad con protectores laterales o gafas de seguridad, durante la utilización y durante un ajuste o una reparación. Siempre utilice protección ocular que cumpla con la norma ANSI Z87.1.
5. Nunca utilice este aparato en una atmósfera explosiva. Las chispas normales del motor podrían encender los vapores o un polvo inflamable.
6. Nunca intente proceder con cualquier ajuste, cuando el motor esté enchufado en una fuente de alimentación.

Información importante sobre seguridad (Continuación)

• **Guarde todas las instrucciones**

Seguridad hidráulica:

▲ ADVERTENCIA

El fluido hidráulico puede ser bajo presión o caliente y puede causar lesiones. Lea, comprenda y siga todas las precauciones de seguridad.

1. El sistema hidráulico de la partidora requiere una inspección cuidadosa. Lleve una protección ocular y guantes antes de proceder con la inspección.
2. El fluido hidráulico puede ser bajo presión o caliente y puede causar lesiones.
3. Una fuga del fluido hidráulico puede crear un riesgo de incendio y encenderse si está expuesto a una fuente de ignición.
4. Verifique para detectar fugas de fluido hidráulico, pasando un pedazo de papel o de cartón por debajo o sobre el área de la fuga.
5. No intente detectar fugas con las manos.
6. Un fluido sobre presión que se escape del orificio más pequeño, puede tener suficiente fuerza para penetrar en la piel, provocar daños a los tejidos y causar lesiones graves o la muerte. Debe parar el funcionamiento del aparato, hasta que cualquier fuga detectada sea reparada.
7. Si se lesiona por una fuga de fluido hidráulico, consulte INMEDIATAMENTE un médico. Se puede desarrollar una infección o una reacción grave, si no se administra un tratamiento inmediatamente.
8. **NO** ajuste la válvula hidráulica. La válvula de descarga está preajustada en fábrica. Sólo un técnico de servicio calificado debería efectuar este ajuste.

Seguridad eléctrica:

Utilice solamente extensiones de 3 alambres con enchufes de 3 clavijas y tomacorrientes de 3 orificios que acepten el enchufe de la partidora de troncos. Al utilizar la partidora a una gran distancia de la fuente de alimentación, utilice una extensión de capacidad suficiente para satisfacer los requisitos eléctricos de la partidora. Una extensión de capacidad insuficiente causaría una caída en el voltaje de línea, y produciría una pérdida de potencia y un recalentamiento del motor. Utilice la información abajo para determinar el calibre mínimo requerido de los alambres de la extensión. Utilice solamente extensiones con torro redondo homologadas por Underwriter's Laboratories (UL). Utilice solamente extensiones inferiores a 15,2 m.

Longitud de extensión en metros

Tamaño mínimo de alambre (EE.UU.)*

25'.....Calibre 14
50'.....Calibre 12

***Calibre de alambre (EE.UU.)**

Al usar el aparato en exteriores, debe utilizar una extensión fabricada especialmente para exteriores. El torro de la extensión tiene las letras "WA". Antes de utilizar una extensión, proceda con una inspección para detectar alambres flojos o expuestos y aislamiento cortado o gastado.

▲ ADVERTENCIA

Mantenga la extensión fuera del área de trabajo. Coloque la extensión de tal manera que no pueda enredarse en los troncos, en la partidora, ni en otras obstrucciones. Al no seguir esta advertencia puede causar lesiones graves.

▲ ADVERTENCIA

Verifique las extensiones cada vez antes de usarlas. Si están dañadas, reemplácelas inmediatamente. Nunca utilice la partidora con una extensión dañada, ya que al tocar la parte dañada se puede causar una descarga eléctrica y lesiones graves.

Conexión eléctrica:

Esta partidora está equipada con un motor eléctrico de precisión. Debe ser conectada solamente a una fuente de alimentación de 120 voltios, 60 Hz, CA. (corriente normal doméstico). No utilice esta herramienta con corriente continua (CC). El circuito de la fuente de alimentación debe ser un circuito de 20 amperios / alambre de calibre 12.

Información importante sobre seguridad (Continuación)

• **Guarde todas las instrucciones**

Instrucciones para hacer tierra:

Esta herramienta está equipada con un cordón eléctrico que contiene un alambre y un enchufe para hacer tierra. Debe conectarse el enchufe en un tomacorriente correspondiente, instalada y conectada correctamente a tierra, en conformidad con los códigos y reglas locales. No modifique el enchufe suministrado. Si no puede introducirla en el tomacorriente, llame a un electricista calificado, para instalar un tomacorriente apropiado. Una conexión inadecuada del alambre para hacer tierra de este aparato puede presentar un riesgo de descarga eléctrica. El alambre conductor con aislamiento que tiene un manguito verde, con o sin tiras amarillas, es el conductor de conexión a tierra del aparato. Si el cordón eléctrico o el enchufe necesita una reparación o un reemplazo, no conecte el alambre conductor de conexión a tierra de la herramienta a una terminal con corriente. Si no ha comprendido completamente las instrucciones de conexión a tierra o si no está seguro si la herramienta está bien conectada a tierra, consulte a un electricista calificado o a un técnico de servicio. Repare o reemplace inmediatamente todo cordón eléctrico dañado o gastado.

Funcionamiento:

1. No coloque las manos cerca de las piezas móviles. Un contacto con la cuña puede amputar los dedos o las manos.
2. Jamás permita a los espectadores a menos de 3 m del aparato que está funcionando. Mantenga a los niños y mascotas lejos del aparato.
3. Nunca utilice este aparato sin los protectores, pantallas u otros dispositivos de seguridad en su lugar.
4. Durante el funcionamiento, mantenga las manos lejos de los troncos. Pueden cerrarse súbitamente y machucar o amputar los dedos y las manos. No retire los troncos atascados con las manos.
5. Debe tener cuidado para evitar deslizarse o caer. Mantenga limpia el área de trabajo, sin troncos ni residuos.
6. Cuando deje el área de trabajo y proceda con las reparaciones, los ajustes o las inspecciones, pare el motor y desenchufe el aparato de la fuente de alimentación eléctrica.
7. Tome todas las precauciones posibles como le recomienda el fabricante, dejando el aparato sin supervisión. Pare el motor y no deje el aparato sin supervisión, hasta que paren todas las piezas móviles.
8. Evite sobrecargar el aparato, intentando partir cualquier tronco, más allá de las recomendaciones del fabricante.
9. Utilice solamente los accesorios aprobados por el fabricante para este aparato.
10. Nunca utilice este aparato sin una buena visibilidad o iluminación.
11. No utilice este aparato bajo la influencia de alcohol, fármacos que puedan afectar su capacidad para utilizarlo con seguridad.

Spécifications du produit

• *Conservez ces directives*

Peso de la unidad.....	48 kg (105 lbs)	Requisitos eléctricos.....	120 voltios CA - 60 Hz
Fuerza del ariete.....	6 Toneladas	Tipo de aceite hidráulico.....	Shell Tellus 22, Mobil DTE10, ARAL Vitam GF 22, BP Energol HLP-HM22
Tiempo de ciclo	18 Segundos	Fluido hidráulico máximo.....	3,5 litros aprox.
Tamaño de la cuña	Acero templado de 12,7 cm	Presión hidráulica máxima	3480 PSI
Bomba de engranajes	Monoetapa	Temperaturas ambientales de funcionamiento	-10°-38°C
Longitud de tronco máxima	52 cm		
Diámetro de tronco máximo	25,4 cm*		

* El diámetro de tronco máximo es aproximado. El diámetro máximo real depende de la forma, la consistencia, la especie y la humedad interna del tronco.

Controles y características

Lea, comprenda y siga este modo de empleo, ante de utilizar este aparato. Familiarícese con la colocación y la función de los controles y características. (Fig 1)

- 1. Interruptor del motor** - Baje el interruptor para aumentar y arrancar el motor eléctrico. Al liberar, el interruptor regresará en posición apagada (off).
- 2. Palanca del control hidráulico** - Controla el movimiento de vaivén del ariete.
- 3. Cuña de 12,7 cm** - Parte y separa el tronco.
- 4. Ariete** - Empuja el tronco hacia el cuño.
- 5. Tornillo de respiradero** - Aflójelo para prevenir la acumulación de presión de aire interna. Apriéte-lo después del uso y durante un desplazamiento, para impedir las fugas.
- 6. Bomba hidráulica** - Bombea el aceite hidráulico durante el funcionamiento.
- 7. Pata de soporte** - Soporta la partidora de troncos durante el funcionamiento.
- 8. Agarraderas** - Para desplazar la partidora de troncos.
- 9. Orificio para drenar y llenar el aceite** - Para añadir o quitar el fluido hidráulico.
- 10. Botón de reinicio** - Detecta una sobrecarga y desactiva el motor. Presiónelo para reiniciar.
- 11. Limitador de carrera** - Reduce la carrera en los troncos más pequeños.
- 12. Tornillo de limitación de presión** - Ajustado en fábrica. No intente ajustarlo.

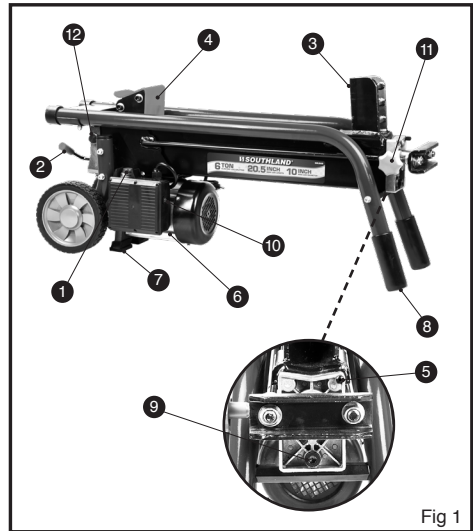

Calcomanías de seguridad

• *Conservez ces directives*



Si se necesita ayuda o falta alguna pieza, LLAMAR GRATUITAMENTE AL: 1-800-737-2112.

Esta partidora ha sido diseñada y fabricada para brindar la seguridad y la confiabilidad que usted debería esperar de un líder de la industria en la fabricación de equipo motorizado para espacios exteriores.

Aunque leer este manual y las instrucciones de seguridad incluidas proporcionarían el conocimiento básico necesario para operar este aparato de manera segura y eficaz, se han colocado varios marbetes de seguridad en la partidora. Estas recordarán al operador esta importante información durante el uso del aparato.

Estos importantes marbetes de seguridad se ilustran a continuación y se muestran aquí para ayudar a familiarizarse con la ubicación y el contenido de los mensajes de seguridad que el operador verá durante las operaciones normales del corte de troncos.

Consulte estos marbetes ahora mismo. Si tiene alguna pregunta con respecto a su significado o a cómo cumplir estas instrucciones, lea nuevamente el texto completo de las instrucciones de seguridad en las páginas anteriores o contacte al concesionario local.

Si alguno de los marbetes de seguridad se vuelve ilegible debido al desgaste, desvanecimiento o daño durante el uso de la partidora, contacte al concesionario local autorizado para pedir marbetes nuevos.

Los marbetes de seguridad se aplican fácilmente y actúan como un recordatorio visual constante para el usuario y otros que pudieran usar el equipo. Seguir las instrucciones de seguridad es necesario para la operación segura y eficaz de la partidora.

NOTICE

- Before use, loosen vent screw three turns.
- After use and before moving, retighten vent screw to avoid leakage.



WARNING

CRUSH HAZARD



To avoid injury:
Keep arms and hands away from moving parts.



WARNING



READ AND FOLLOW OPERATING INSTRUCTIONS BEFORE USING LOG SPLITTER.



ELECTRIC SHOCK HAZARD



IMPACT OR PINCH HAZARD
- Keep bystanders at least 10 feet away.



- Disconnect from power before servicing.



- Only one person should operate and load the log splitter, staying within the designated operating zone.



- Do not use in wet or damp conditions.

To Split Wood: Depress motor switch and move control lever downward. Release for return.

Ensamblaje

• **Guarde todas las instrucciones**

Instrucciones de desempaque:

▲ CUIDADO

Lea, comprenda y siga estas instrucciones de ensamblaje y de funcionamiento. Al no ensamblar correctamente este aparato podría provocar lesiones graves al usuario, espectadores o dañar el aparato.

Coloque la caja sobre una superficie sólida y llana y retire cuidadosamente la tapa. Con la ayuda de dos adultos, retire todas las piezas de la caja y verifique los componentes, para asegurarse de que no le falte nada, para comenzar el ensamblaje de la partidora de troncos.

Contenido de caja:

- Ensamblaje de estructura
- Paquete de ferretería
- (2) Tapacubos
- (2) Ensamblajes de ruedas
- Modo de empleo

Ensamblaje de rueda:

1. Inserte la tija de la rueda a través de la rueda, la arandela, el anillo del tubo y fijela en su lugar con la clavija hendida. Repita lo mismo para la segunda rueda. (Fig 2-3)
2. Inserte el tapacubos, presionándolo hasta que esté bien fijo en su lugar.

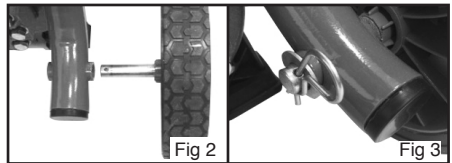

Preparación para poner en marcha

• **Guarde todas las instrucciones**

Antes de utilizar la partidora de troncos:

NOTA: Antes de utilizar la partidora de troncos, el tornillo de respiradero DEBE TODAVÍA SER AFLOJADA DE TRES VUELTAS, hasta que el aire puede entrar y salir suavemente del tanque de aceite. Durante el funcionamiento de la partidora de troncos, podría detectar el caudal de aire a través del orificio de tornillo de respiradero. Antes de desplazar la partidora de troncos, asegúrese de que el tornillo de respiradero esté apretado, para evitar las fugas de aceite.

AVISO

Al no apretar el tornillo de respiradero mantendrá el aire encerrado y comprimido dentro del tanque hidráulico. Este aire comprimido dañará las juntas del sistema hidráulico y puede causar daños permanentes a la partidora de troncos.

Asegúrese de que el cordón eléctrico esté colocado lejos de todas las piezas móviles y de los bordes afilados y que ni se encuentra debajo de las patas de soporte de la partidora de troncos.

Verificación del nivel de fluido hidráulico:

AVISO

Indica una práctica no relacionada con lesiones personales que, si no se evita, podría causar daños a la propiedad.

1. Asegúrese de que la partidora de troncos esté desenchufada.
2. Utilizando las agarraderas, levante y coloque la partidora de troncos sobre la parte trasera, cerca de las ruedas.
3. Destornille el perno para el drenaje de aceite equipado con de la varilla de nivel para quitarlo; límpiela y vuelva a insertar el perno con la varilla.
4. Retire la varilla y verifique para ver si el nivel de aceite se encuentra entre las dos ranuras.
5. Si se requiere más fluido, añada aceite hidráulico fresco, hasta que el nivel se encuentre entre las dos ranuras de la varilla.
6. Vuelva a colocar el perno de la varilla.

Tornillo de limitación de presión máxima:

AVISO

No ajuste el tornillo de limitación de presión máxima. La presión máxima ha sido ajustada en fábrica por mecánicos calificados, utilizando instrumentos profesionales. Un ajuste no autorizado puede provocar lesiones graves o dañar la partidora de troncos.

Funcionamiento

• **Guarde todas las instrucciones**

Controlar la partidora de troncos:

NOTA: El área del operador representa el espacio ocupado par el operador detrás de la partidora de troncos cerca de la palanca de control.

Esta partidora de troncos está equipada con un sistema de control que requiere el uso de ambas manos del operador. La mano izquierda controla la palanca del control hidráulico, mientras que la mano derecha controla el interruptor (on/off) con pulsador. La partidora de troncos no funcionará si uno de los dos controles no está enganchado simultáneamente. El ariete voltará hacia atrás en la posición de inicio, solamente después de que la palanca del control hidráulico esté liberada.

Corte de los troncos:

Coloque el tronco en sentido longitudinal sobre la partidora y córtelo en el sentido del grano. Utilizando la mano derecha, presione y mantenga presionado el interruptor (on/off) con pulsador. Utilizando la mano izquierda, baje y mantenga bajada la palanca del control hidráulico. Una vez que el tronco está cortado, afloje ambos controles. El ariete voltará automáticamente en posición de inicio. (Fig 4)

▲ ADVERTENCIA

¡Riesgo de impacto! El tronco puede súbitamente ser cortado y eyectado. Manténgase alejado de los troncos eyectados.

Si la partidora se bloquea intentando partir un tronco, retraiga el ariete, gire el tronco 90o para ver si ella puede en un sentido diferente. Si no puede partir el tronco, esto indica que la dureza o la estructura exceda la capacidad del aparato y debe dejar al lado el tronco. Siempre coloque el tronco firmemente sobre los tubos de retención y el soporte para troncos. Asegúrese de que el tronco no gire, ni balancee, ni deslice durante el funcionamiento. No levante el tronco sobre la cuña. Este procedimiento podría dañar el aparato.

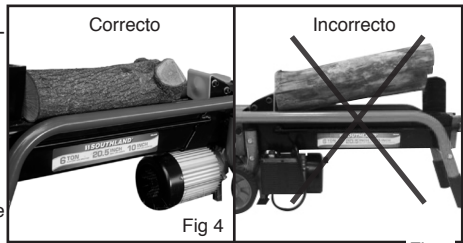

Fig 5

Uso del limitador de carrera:

Parte el tronco en el sentido del grano. No coloque el tronco en sentido longitudinal sobre la partidora para intentar cortarlo. Este procedimiento puede ser peligroso y dañar el aparato. No intente partir 2 troncos al mismo tiempo. Si los troncos para partir están continuamente menos de 52 cm de longitud, puede utilizar el limitador de carrera para controlar la distancia del inicio entre el ariete et la cuña.

Para ajustar: Cuando el ariete está en extensión completa, libere el interruptor del motor, manteniendo al mismo tiempo bajada la palanca del control hidráulico. Con la ayuda de una otra persona para aflojar el botón ajustable, deslice el limitador de carrera en posición deseada. Con el botón orientado de tal manera que esté dirigido hacia afuera del aparato, apriete el botón. Libere la palanca del control hidráulico solamente cuando la persona segunda ha fijado el botón en su lugar y sea alejada de la partidora. El ariete se parará en la posición que requiere menos carrera, antes de alcanzar el tronco.

▲ ADVERTENCIA

¡Riesgo de pellizco! Mantenga las manos y los dedos lejos de todas las piezas móviles.

AVISO

En el fin de una cerra o si la unidad se bloquea, no continúe enganchar ambos controles simultáneamente durante más de 5 segundos. Después de este intervalo de tiempo, el aceite se recalentará y puede dañar el aparato.

Liberar un tronco atascado:

1. Afloje ambos controles.
2. Después del retracto completo del ariete, inserte una cuña de madera debajo del tronco atascado. (Fig 6)
3. Utilizando el ariete, empuje lentamente la cuña de madera completamente debajo del tronco atascado.
4. Repita el mismo procedimiento con cuñas de madera que tiene una inclinación más aguda, hasta que el tronco desenganchado completamente.

▲ CUIDADO

El tronco atascado puede desengancharse súbitamente. Mantenga una distancia de seguridad lejos del tronco durante este operación.

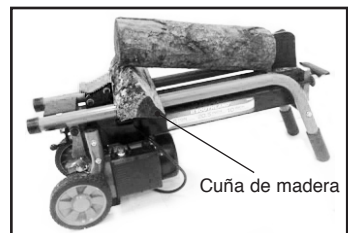

Fig 6

Mantenimiento

• **Guarde todas las instrucciones**

Dar mantenimiento:

- Antes de dar mantenimiento, debe colocar la partidora en modo de mantenimiento. Desenchúfela de la fuente de alimentación eléctrica y mueva la palanca de control en un movimiento de vaivén para alfojar toda presión hidráulica, antes de dar mantenimiento. Asegúrese de volver a colocar los protectores, pantallas u otros dispositivos de seguridad en su lugar, antes de utilizar nuevamente la partidora.
- Periódicamente, asegúrese de que todas las fijaciones estén bien apretadas y verifique para detectar fugas.
- Una vez por año o cuando sea necesario, lubrifique ligeramente todas las piezas móviles.
- Utilice una pintura esmaltada brillante en aerosol, para retocar las superficies metálicas pintadas, raspadas o gastadas.

Qué	Cuando	Método
Fluido hidráulico	Cada uso	Verifique el nivel de aceite y añada, si es necesario.
Tuercas y pernos	Cada uso	Verifique para detectar la presencia de pernos flojos; apriételos antes de cada uso.
Soporte para troncos	Cada uso	Verifique para detectar la presencia de residuos y asegurar la libertad de movimiento.
Piezas móviles	Cada uso	Quite los residuos de la partidora.

AVISO

Si requiere reemplazar una pieza, utilice solamente piezas ORIGINALES, que cumplan con las especificaciones del fabricante. Las piezas de reemplazo que no cumplan con las especificaciones pueden provocar riesgos de seguridad o un rendimiento de baja calidad.

⚠ CUIDADO

- Antes de dar mantenimiento, siempre lleve lentes de seguridad con protectores laterales o gafas de seguridad, que cumplan con la norma ANSI Z87.1.
- Lleve guantes de nitrilo, antes de dar mantenimiento, en presencia de aceite hidráulico.
- Al dar mantenimiento, siempre se requieren dos adultos para levantar la unidad.

Reemplazar el aceite hidráulico:

NOTA: Reemplace el aceite hidráulico de la partidora después de cada periodo de 150 horas de uso. Siga estas etapas para reemplazarla.

1. Asegúrese de que la partidora esté desenchufada.
2. Destornille el perno de drenaje con la varilla de nivel para quitarlo.
3. Gire la partidora en el lado de la pata de soporte, encima de un recipiente para drenar el aceite hidráulico.
4. Levante la partidora por el extremo del motor.
5. Llene 3,7 litros de aceite hidráulico; tipo de aceite descrito en la tabla de especificaciones en la página 6.



Fig 7

6. Limpie la varilla de nivel del perno de drenaje y vuelva a colocarla en el tanque de aceite, manteniendo la partidora verticalmente.
7. Asegúrese de que el nivel de aceite llenado se encuentre entre las dos ranuras de la varilla de nivel.
8. Limpie el perno de drenaje, antes de volver a colocarlo. Para evitar las fugas, asegúrese de que el perno esté bien apretado, antes de volver a colocar la partidora horizontalmente.

NOTA: Periódicamente, verifique el nivel de aceite y añada si es necesario, para asegurarse de que el nivel esté entre las dos ranuras que se encuentran alrededor de la varilla de nivel.

NOTA: Consulte los tipos de aceite hidráulico en la página 6 en la sección "Especificaciones".

Mantenimiento *(Continuación)*

• Guarde todas las instrucciones

Afilan la cuña:

Después de haber utilizado la partidora durante un cierto tiempo, debe afilar la cuña de la partidora, utilizando una lima con dientes finas y desbarbar los salientes o una zona aplastada sobre el reborde afilado.

Almacenamiento:

- Antes de almacenarla, asegúrese de que la partidora esté limpia y seca.
- Coloque el aparato en un lugar limpio y seco. Coloque el aparato lejos de las chispas, llamas abiertas, llamas piloto, calor et otras fuentes de ignición.
- Lubrifique ligeramente todas las superficies de la partidora y las piezas móviles, para prevenir el óxido.
- (vea "Mantenimiento")
- Coloque el aparato en interiores i en una zona protegida, durante las condiciones climáticas extremas o los meses de invierno.

Transporte

• Guarde todas las instrucciones

Transporte de la partidora:

Durante el transporte, siempre coloque la partidora sobre un tapete protector, para proteger el vehículo contra les daños Quitela del vehículo inmediatamente al llegar a su destino.

Siempre se requieren dos adultos para cargar o descargar la partidora. Apriete el tornillo de respirado, antes de desplazar o transportar el aparato, para evitar las fugas de fluido. Transportando la partidora en un vehículo, remolque, etc., asegúrese de que el tornillo de respirado esté apretado y que la unidad esté fija con correas para evitar volcarse. Al manejar debe tener cuidado para evitar volcarse la unidad en el vehículo. La partidora y otros artículos vecinos pueden sufrir daños en caso de balanceo.

Diagnóstico y resolución de problemas

• *Guarde todas las instrucciones*

Problemas y soluciones:

PROBLEMAS	CAUSA(S) POSIBLES	SOLUCIÓN(ES)
No puede partir los troncos.	<ol style="list-style-type: none">1. El tronco no está colocado correctamente.2. El tamaño o la dureza del tronco exceda la capacidad del aparato.3. El reborde afilado de la cuña es desafilado.4. Hay una fuga.5. Un ajuste no autorizado se realizó en el tornillo de limitación de presión máxima. Una clasificación de presión más baja ha sido ajustada.	<ol style="list-style-type: none">1. Refiérase a la sección "Funcionamiento de la partidora" (página 9) para conocer el método ideal para cargar los troncos.2. Reduzca el tamaño de los troncos, antes de continuar el trabajo.3. Refiérase a la sección "Afilado de la cuña" (página 10) para afilar el reborde de corte.4. Localice la(las) fuga(s) y contacte el distribuidor.5. CONTACTE EL DISTRIBUIDOR.
El ariete mueve de manera inestable, produce un sonido extraño o vibra de manera excesiva.	<ol style="list-style-type: none">1. Falta de aceite hidráulico y / o presencia excesiva de aire en el sistema hidráulico.	<ol style="list-style-type: none">1. Verifique el nivel de aceite para determinar si requiere añadir más aceite.2. Contacte el distribuidor.
Hay fugas alrededor del cilindro de ariete o en otros puntos.	<ol style="list-style-type: none">1. Aire encerrado en el sistema hidráulico durante el funcionamiento.2. El tornillo de respirado no ha sido apretado, antes de desplazar la partidora.3. El perno de drenaje con varilla de nivel no está apretado.4. Válvula de control hidráulico Ensamblaje y / o juntas son gastados.	<ol style="list-style-type: none">1. Antes de utilizar la partidora de troncos, afloje el tornillo de respiradero de 3 a 4 vueltas.2. Apriete el tornillo de respiradero, antes de desplazar la partidora3. Apriete el tornillo de respiradero con la varilla de nivel.4. Contacte el distribuidor.
El motor eléctrico no funciona.	<ol style="list-style-type: none">1. El motor ha sido sobrecargado y ha activado el botón de reinicio.	<ol style="list-style-type: none">1. Presione el botón de reinicio, cuando el motor se haya enfriado.

Servicio técnico

• *Guarde todas las instrucciones*

Información de contacto:

Vous pourriez avoir d'autres questions sur l'assemblage, l'exploitation ou l'entretien de cette fendeuse à bûches. Si oui, vous pouvez contacter notre Service technique au 1 800 737-2112 (anglais seulement). Vous pouvez aussi écrire à:

Oficina Corporativa METL; SOLO CORRESPONDENCIA
ATTN: Technical Service – METL
6700 Wildlife Way
Long Grove, IL 60047



Si se necesita ayuda o se tienen preguntas, LLAMAR GRATUITAMENTE AL: 1-800-737-2112

Al contactarse al Departamento de Servicio Técnico, tener listos:

- Su nombre
- Su dirección
- Su número de teléfono
- Número de modelo del producto
- Fecha de compra (incluida una copia del recibo para solicitudes por escrito)

Llame sin costo al: 1-800-737-2112

SP - 40

Copyright © 2018 MAT Engine Technologies, LLC

Guía para inclinaciones

• *Guarde todas las instrucciones*

Alinee y mantenga esta guía nivelado con un árbol, una esquina de estructura, un poste de línea eléctrica o una cerca vertical. Utilice este guía y no parta troncos sobre una inclinación de más de 5 grados. Una inclinación de 5 grados representa una colina que aumenta en altura de 51 cm aproximadamente sobre 3 m.

A ADVERTENCIA

Debe tener cuidado extremo en todo tiempo, para evitar las vueltas y maniobras repentinas. Siga las otras instrucciones de seguridad para partir troncos sobre inclinaciones. Debe tener cuidado extremo durante el funcionamiento sobre o cerca de instrucciones u obstrucciones.

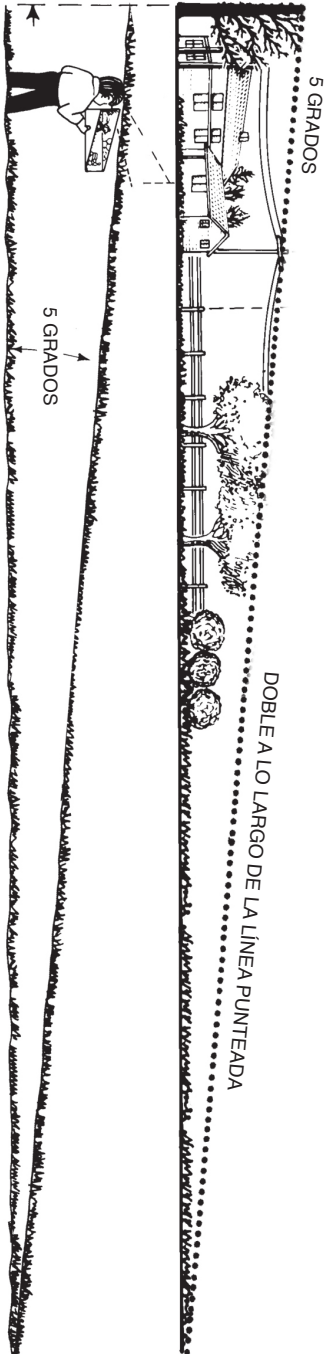

Garantía

• *Guarde todas las instrucciones*

Garantía limitada para partidora de troncos Southland®:

Siempre especifique el número de modelo al contactar la fábrica.

GARANTÍA LIMITADA para partidora de troncos

Siempre especifique el número de modelo al contactar la fábrica.

Nos reservamos el derecho de modificar estas especificaciones sin previo aviso. La única garantía aplicable es nuestra garantía estándar escrita. No ofrecemos ninguna otra garantía, expresa, ni implícita.

MAT Engine Technologies, LLC garantiza que esta partidora de troncos durante un periodo de 2 años a partir de la fecha de compra reemplazará o reparará defectos materiales y de mano de obra al comprador original de la partidora.

Para las partidoras comerciales, una garantía de 90 días entra en vigor a partir de la fecha de compra efectuada con un detallista autorizado, con la condición de que el producto ha sido mantenido y operado, de acuerdo con todas las instrucciones aplicables. La garantía se aplica solamente al comprador original con un detallista. El recibo de compra o una prueba de compra debe ser presentado al mismo tiempo que se hace una reclamación sobre esta garantía.

Esta garantía no cubre el uso comercial, industrial o de alquiler, ni se aplica a las piezas que no tengan una condición original, debido a un desgaste normal o las piezas que fallan o sufran daños, a causa de una utilización inadecuada, accidentes, mantenimiento inadecuado, manipulación incorrecta o alguna modificación.

Excepciones al periodo regular de la garantía pueden ser: artículos de desgaste normal como la cuña para partir, que están solamente cubiertos por 60 días contra defectos de materiales o de mano de obra. Los costos de embarque, tramitación, transporte y otros costos secundarios, asociados con las reparaciones sobre garantía, no son reembolsables sobre esta garantía y la responsabilidad de ellos es del propietario.

Hasta el máximo de lo permitido por la ley de la jurisdicción que rige la venta de este producto, la garantía expresa excluye cualquieras otras garantías expresas y limita la duración de cualquieras y todas las garantías implícitas, incluyendo las garantías de operación y capacidad para un propósito particular, están limitadas a dos años, a partir de la fecha de la compra original.

La responsabilidad de de MAT Engine Technologies, LLC estará por lo presente, limitada al precio de la compra del producto y MAT Engine Technologies, LLC no será responsable por ningún otro daño, incluyendo los daños indirectos, incidentales, ni de consecuencia.

Algunos estados / provincias no permiten limitaciones sobre la duración de una garantía implícita o la exclusión o la limitación de daños incidentales, ni de consecuencia y por lo tanto es posible que las limitaciones anteriores no se apliquen en su caso. Esta garantía otorga derechos legales específicos al comprador original.

Sede de METL - SÓLO CORRESPONDENCIA

Atención: Servicio Técnico - METL

6700 Wildlife Way

Long Grove, IL 60047

Si se tiene alguna pregunta sobre la cobertura del propietario al amparo de esta garantía, ponerse en contacto con Servicio al cliente de METL:



Si se necesita ayuda o se tienen preguntas, LLAMAR GRATUITAMENTE AL: 1-800-737-2112