

USER'S GUIDE

LW1740 / LW2740

SERIES

English / Français / Español



USER'S GUIDE

LW1740 / LW2740 SERIES

Thank you for purchasing this product. Lorex is committed to providing our customers with a high quality, reliable security solution.

This manual refers to the following models:

- LW1741
- LW1742
- LW1744
- LW2742

For the latest online manual, downloads and product updates, and to learn about our complete line of accessory products, please visit our website at:

www.lorextechnology.com

	WARNING
<ul style="list-style-type: none">• Risk of electric shock. Do not open.• To reduce the risk of electric shock, do not remove cover. No user serviceable parts inside. Refer servicing to qualified service personnel.• To prevent fire or shock hazard, do not expose this unit to rain or moisture.• To prevent electric shock, match wide blade of the plug to the wide slot and fully insert.	

	CAUTION
<ul style="list-style-type: none">• Test the video monitor before use. Become familiar with its functions.• If you do not plan to use the unit for a prolonged period of time, disconnect the battery or ensure you charge it at least once every 3 months.• Never use extension cords with power adapters.• Only use the chargers and power adapters provided. Do not use other chargers or power adapters as this may damage the device and battery pack.• Only insert batteries / battery pack of the same type.• Do not cover the video monitor with a towel or blanket.• Do not use this product in humid or wet places.• Do not install the video monitor near a heat source.• Do not touch the plug contacts with sharp or metal objects.• It is highly recommended to connect the product to a surge protector to protect from damage caused by electrical surges. It is also recommended to connect the product to an uninterruptible power supply (UPS), which has an internal battery that will keep the product running in the event of a power outage.• Keep this user's guide for future reference.	

Table of contents

1	LW1740 / LW2740 Series Features	1
2	Getting Started	3
3	Installing the Camera(s).....	4
	3.1 Installation Tips	4
	3.2 Mounting Positions.....	4
4	Installing the Receiver	7
	4.1 Setting the Time	9
5	Camera Overview	10
6	LCD Receiver Overview.....	11
	6.1 Front Panel.....	11
	6.2 Side Panel	12
	6.3 Rear Panel	13
7	Using the System	14
	7.1 Understanding the On-screen Display	14
	7.2 Navigating Menu Screen	16
	7.3 Viewing Modes	16
	7.3.1 Auto Sequence Viewing Mode	16
	7.3.2 Quad Mode	17
	7.4 Digital Zoom	18
	7.5 Changing Audio Volume	18
8	Recording	20
	8.1 Format Memory.....	20
	8.2 Recording Mode Summary	21
	8.3 Scheduled Recording	22
	8.3.1 Creating a Recording Schedule.....	23
	8.3.2 Pausing Scheduled Recording	24
	8.3.3 Modifying / Disabling a Recording Schedule	24
	8.3.4 Deleting a Recording Schedule	25
	8.4 Manual Recording	26
	8.5 Taking a Snapshot	26
	8.6 Enabling / Disabling File Overwrite	27
	8.7 Configure Recording Time for Motion Events	28
	8.8 Motion Detection Sensitivity	29
	8.9 Motion Detection Area	30
	8.10 Enabling / Disabling Alarm for Motion Events	32

Table of contents

8.11	Maximum Recording Times	34
9	Playback	35
9.1	Video Playback	35
9.1.1	Playback Controls	36
9.2	Viewing Snapshots	37
9.3	Deleting Files.....	38
9.4	Viewing Video Directly from the microSD Card	39
9.4.1	Player Overview.....	41
10	Settings	43
10.1	Camera Brightness	43
10.2	Enabling / Disabling Date & Time Stamps	44
10.3	Changing Date & Time Format.....	45
10.4	Power Saving Mode	46
10.5	Activating / De-activating Channels.....	47
10.6	Changing Scan Interval for Auto Sequence Viewing	49
10.7	Update Firmware	50
10.8	Restore Default Settings	51
11	Pairing Additional Cameras	53
12	Technical Specifications	56
12.1	General Specifications.....	56
12.2	Camera Specifications.....	56
12.3	Receiver Specifications.....	57
12.4	Dimensions	58
12.4.1	LCD Receiver.....	58
12.4.2	Camera with Metal Stand.....	58
13	Troubleshooting.....	59
14	Notices	61
14.1	FCC Notice	61
14.2	Industry Canada Notice	62
14.3	Modification.....	62
14.4	RoHS.....	62

1 LW1740 / LW2740 Series Features



- 7" rechargeable wireless LCD monitor.¹
- Weather resistant wireless camera.²
- Manual, motion, and schedule recording.
- Listen-in audio monitoring.³
- Expandable up to 4 cameras.
- microSD memory card included; 32GB supported.
- Easy to use menu with icons.
- Simple installation. No video cables required.
- Video motion detection.
- Time and date stamped recordings for easy retrieval.
- Front panel feather touch controls.
- Motorized camera filter provides accurate color reproduction in all lighting conditions.
- Night time viewing up to 65ft (20m) away in ambient night time lighting conditions and up to 45ft (14m) away in total darkness.⁴
- View and record up to 4 cameras at the same time in quad screen.
- Secure wireless signal (FHSS).
- Up to 150ft (50m) indoor / 450ft (150m) outdoor wireless range.⁵
- Record in real time video.
- 2x Digital Zoom.

**NOTE**

1. Up to 5 hours of portable wireless monitoring. For extended monitoring ensure the wireless monitor is connected to a local power outlet.
2. Wireless cameras require a wired connection to power outlet. Not intended for direct exposure to rain or snow. For outdoor applications, install under shelter protected from the elements.
3. Audio recording without consent is illegal in certain jurisdictions. Lorex Corporation assumes no liability for use of its products that does not conform with local laws.
4. Stated IR illumination ranges are based on ideal conditions in total darkness and typical outdoor night time ambient lighting. Actual range and image clarity depends on installation location, viewing area and light reflection / absorption.
5. Range up to 450ft (150m) outdoor and 150ft (50m) indoor based on line of sight. Actual range will vary depending on obstructions.

2 Getting Started

The system includes the following components:

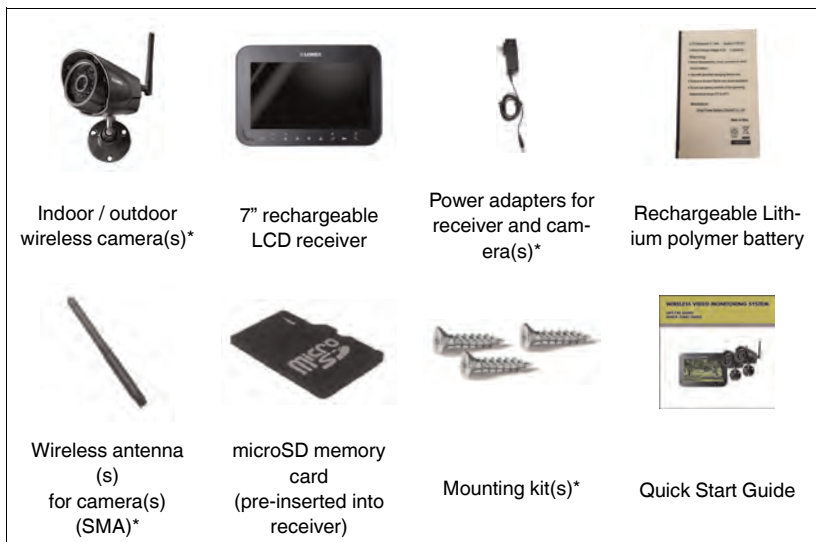

* Configuration may vary by model



NOTE

Camera configuration, memory card size, and the number of accessories may vary by model. Please refer to your package for specific details. Check your package to confirm that you have received the complete system.

3 Installing the Camera(s)

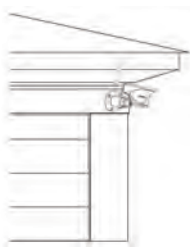
 CAUTION	
<p>Cameras are suitable for outdoor installation, but are weather resistant, not weatherproof. Cameras are not intended for direct exposure to rain or snow. For outdoor applications, install under shelter protected from the elements, such as beneath roof eaves. The diagram to the right shows an example of an ideal location for outdoor placement.</p>	

3.1 Installation Tips

- Before you install the camera, plan where and how it will be positioned, and where you will route the cable that connects the camera to the power adapter.
- Before starting permanent installation, check the camera image on the receiver when camera is positioned in the same place it will be permanently installed.
- It is recommended to ensure a clear line-of-sight between the camera and receiver and to limit the amount of obstructions, such as walls and tree branches, between the camera and receiver. Walls made of heavy building materials such as brick or concrete will significantly reduce signal range.
- If the signal will have to pass through a wall, placing the receiver or camera next to a window will improve the signal strength.
- Do not install the camera pointing out of a window. The nighttime picture will be unusable due to reflection from the night vision LED's.
- The cameras are pre-paired so they work out of the box. Each camera has a channel number sticker indicating what channel they are paired to. If you have purchased additional cameras, you will need to pair them to the receiver, see 11 *Pairing Additional Cameras*, page 53.

3.2 Mounting Positions

You may mount your cameras on a wall or counter. See the images below for recommended configurations of the camera stand and antenna.



Wall



Counter

To install the camera(s):

1. Use the included mounting screws to attach the camera stand(s) to the mounting surface:



- Mark the positions of the screw holes on the mounting surface with the base of the mounting stand.
- Drill holes and insert the drywall plugs (included) if installing on a dry-wall surface.
- Firmly attach the camera(s) to the mounting surface using the included screws.

**NOTE**

If you run the power cable through the mounting surface, connect power before attaching the camera to the wall.

2. Attach the camera stand(s) and antenna(s) to the camera(s).

- Loosen the adjustment ring on the metal camera stand(s) and move the camera to the desired position. Tighten the adjustment ring when finished, holding the camera firmly in position.

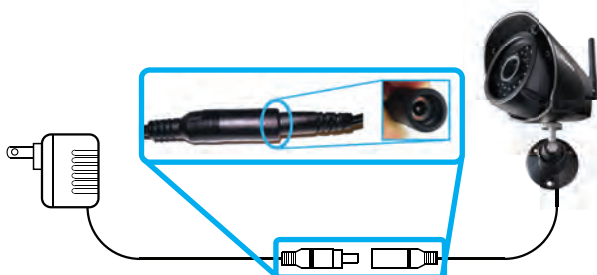

- Connect one end of the camera's power adapter to the camera and the other end to an electrical outlet or surge protector. Make sure the power connector is fully inserted to avoid water getting in the plug.

**NOTE**

Power cables are only weather resistant when fully inserted at the connection point.
Power cables may not be submerged in water.

- Remove the protective film from the front of the camera. If the film is not removed, it will affect the quality of the picture.

4 Installing the Receiver

1. Use a Phillips screwdriver (not included) to open the battery compartment on the back panel.

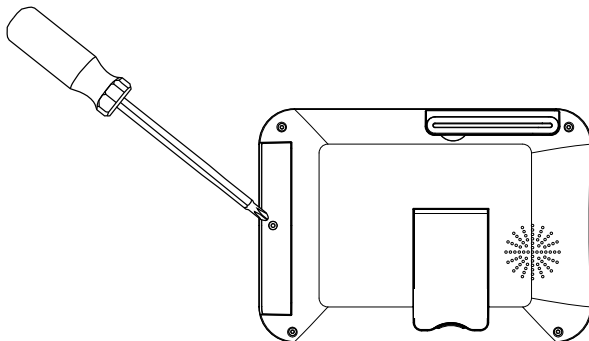

2. Insert the included battery so the statement **"THIS SIDE UP"** is visible, and the clear plastic tabs on the side of the battery face outwards. Replace the battery compartment cover.

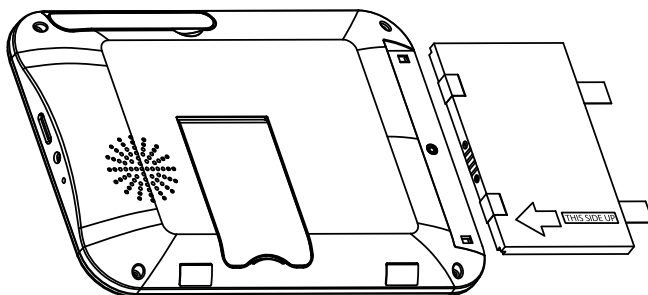

CAUTION

If you do not plan to use the unit for a prolonged period of time, remove the battery or ensure you charge it at least once every 3 months.

3. Connect the included power adapter to the receiver and to an electrical outlet.

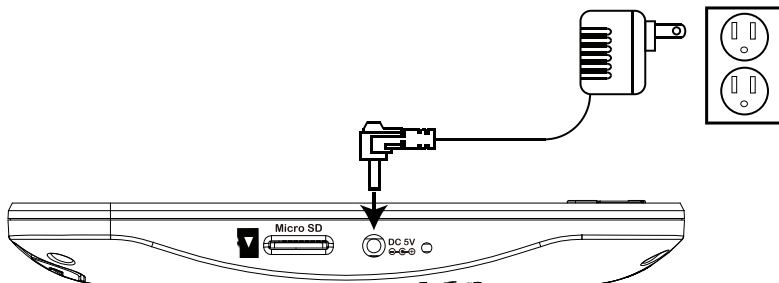

4. Charge the receiver overnight before using for the first time.
5. Pull up the antenna on the back of the LCD receiver.

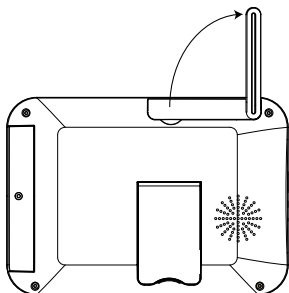

6. Press and hold the power button on the front panel for 2 seconds. The startup screen appears, followed by live video from your camera(s).

**NOTE**

If one or more cameras do not appear when selected (for example, Camera 2 is plugged in but does not appear on channel 2), see 11 *Pairing Additional Cameras*, page 53.

Tips:



- Place the receiver in a location that will have a clear reception to your camera. Try to maintain line-of-sight and minimize the number of obstructions between the camera and receiver.

- Adjust the antenna on the receiver as necessary to provide the clearest reception.
- The receiver comes with a microSD card pre-inserted, so you can start recording right away. The receiver is compatible with most major brands of microSD cards up to 32 GB. For recording times on microSD cards, see 8.11 *Maximum Recording Times*, page 34.

4.1 Setting the Time

It is highly recommended to set the date and time on the system prior to recording, as they will be used to stamp recordings. You must set the correct date and time in order to use schedule recording.

To set the time:

1. Press  to open the main menu.
2. Select the **System Setting** icon using the  /  keys, then press **OK**.



3. Select **Clock setup**, then press **OK**.
4. Press  /  to configure the current date and time. Press  /  to move between items.

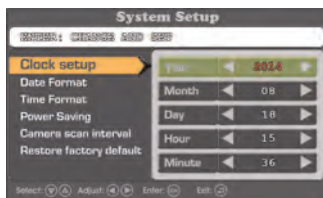

5. When finished, press **OK** to save settings.
6. Press  repeatedly to close any remaining menu windows.
The date and time appears at the bottom of the screen in live viewing mode. The date and time also appears in recorded video at the top of the video display.

5 Camera Overview

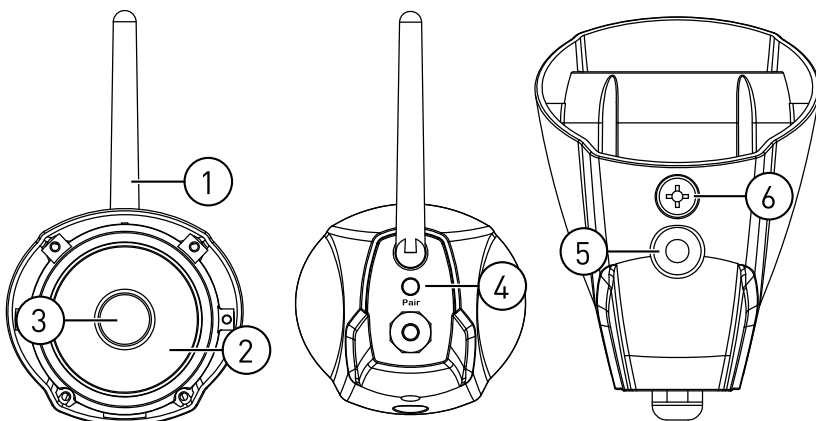

1. **Antenna:** Removable wireless antenna (SMA).
2. **IR LEDs:** Night vision IR LEDs.
3. **Lens.**
4. **Pair:** Press to pair additional cameras to the system. See 11 *Pairing Additional Cameras*, page 53 for full details.
5. **Attachment Point:** Attach the included metal stand to the camera. See 3 *Installing the Camera(s)*, page 4 for full details.
6. **Microphone:** Built-in microphone for listen-in audio.

6 LCD Receiver Overview

6.1 Front Panel

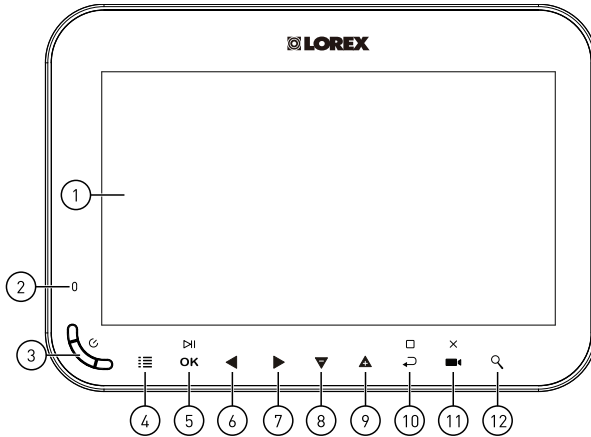

1. **LCD Screen.**
2. **Indicator LED:** Indicates system status in the following ways:
 - **Solid green:** Indicates that battery life is half-full or greater.
 - **Solid red:** Indicates that the receiver is plugged in and turned off.
 - **Flashing red:** Indicates that the battery is low and needs to be connected to power **OR**, the receiver is plugged in but the battery is not inserted.
3. **Power Button:** Press and hold for 2 seconds to turn the receiver on or off.
4. **Menu:** Press to enter the system menu.
5. **Enter / Play / Pause:**
 - In menus, press to confirm a selection.
 - In video playback, press to play / pause video.
6. **Left / Rewind:**
 - In menus, press to move selection to the left.
 - In live view, press to switch the viewing mode. For details, see 7.3 *Viewing Modes*, page 16.
 - In video playback, press and hold to rewind.

7. Right / Fast-Forward:

- In menus, press to move selection to the right.
- In live view, press to switch the viewing mode. For details, see 7.3 *Viewing Modes*, page 16.
- In video playback, press and hold to fast-forward.

8. **Down / Decrease Volume:** Press to move selection down in menus, or to decrease volume in live view.

9. **Up / Increase Volume:** Press to move selection up in menus, or to increase volume in live view.

10. **Back / Stop:** Press to go back to the previous menu or to stop video playback.

11. Record / Snapshot / Delete:

- Press in live view to take a snapshot. For full details on taking snapshots, see 8.5 *Taking a Snapshot*, page 26.
- Press and hold in live view to begin manually recording video. For full details on manual recording, see 8.4 *Manual Recording*, page 26.
- Press while selecting a snapshot or video in the playback menu to delete the file. For full details on deleting snapshots and video recordings, see 9.3 *Deleting Files*, page 38.

12. **Zoom:** Press to enter 2x digital zoom.

6.2 Side Panel

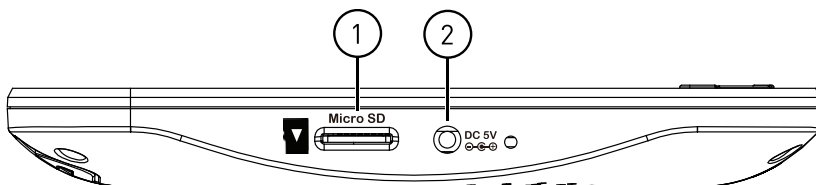

1. **Power Port:** Connect the included 5V DC adapter to the power port and an electrical outlet or surge protector to provide power to the receiver.
2. **microSD Card Slot:** The included microSD card comes pre-inserted.



NOTE

- The receiver supports microSD cards up to 32 GB.
- Lorex recommends microSD or microSDHC (Class 4 or higher) cards for use with this receiver. The following brands of microSD cards are recommended by Lorex: Adata, Kingston, Patriot, Sandisk, and Toshiba.

6.3 Rear Panel

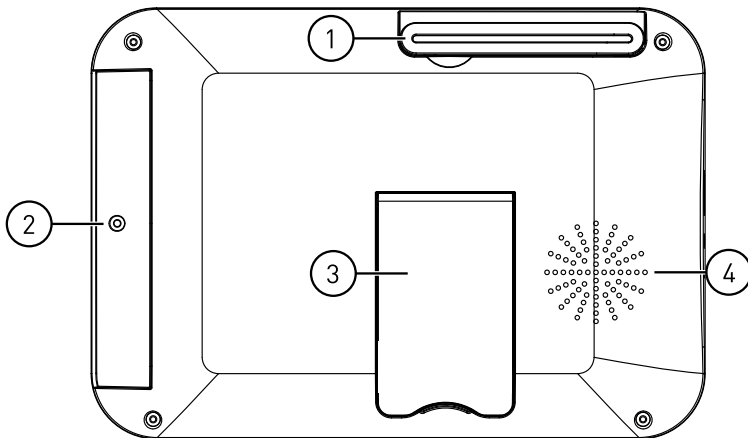

1. **Wireless Antenna:** Position the antenna as needed for best reception.
2. **Battery Compartment:** Insert the included rechargeable battery. See 4 *Installing the Receiver*, page 7 for full installation instructions.
3. **Support Stand:** Pull out the support stand to for placement on a flat surface.
4. **Speaker.**

7 Using the System

By default, the camera(s) included with your system are automatically paired to the receiver. The camera(s) and receiver will communicate with each other once they are powered on.



NOTE

It is recommended to power on the camera(s) before powering on the receiver.



7.1 Understanding the On-screen Display

With camera 1 properly connected and powered on, the system displays a full-screen live view of the camera.

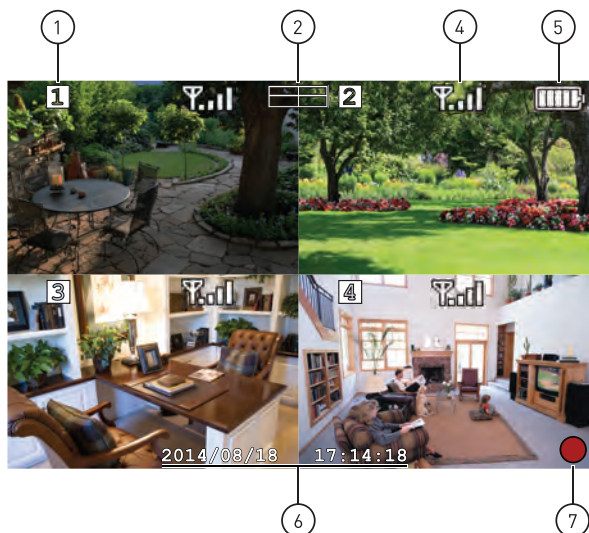

When viewing all channels in Quad mode, the interface appears slightly different.



1. **Channel indicator:** Displays the camera you are presently viewing. If viewing in Quad mode, the camera indicator will appear above each video display.
2. **Viewing mode indicator:** Indicates the viewing mode by showing a different icon for Quad Viewing () and Auto Sequence Viewing () modes. If there is no viewing mode indicator during live view, then the system is in Single Channel Viewing mode.
3. **Zoom indicator:** Indicates that the current live view is zoomed in to twice the original size. Digital zoom is disabled in Quad mode.
4. **Signal indicator:** The signal indicator shows the strength of the wireless signal from each connected camera. The number of bars indicates the strength of the signal. One or no bars indicates the signal is poor, and 4 bars indicate a very strong signal.

**NOTE**







If the signal is low (for example, 1 or 2 bars) adjust the antennas, or reposition the camera(s) or receiver for best performance.

5. **Battery indicator:** Shows remaining battery life. The icon flashes on and off when battery is critically low to indicate that the receiver should be plugged into a power outlet right away.
6. **Date & time stamp:** The current date and time on the system.
7. **Recording indicator:** A red circle appears in the bottom right-hand corner of the screen when recording is in progress.
8. **Volume indicator:** Shows the current volume of the receiver. The volume indicator appears on screen when you change the volume using the ▲ / ▼ keys.

7.2 Navigating Menu Screen

Use the system menus to configure settings.





- Press  to open the Main Menu.
- Press the     keys to move the cursor left, right, up, and down.
- Press **OK** to open sub-menus and confirm menu selections.
- Press  to go back or exit out of menus.

7.3 Viewing Modes

There are 3 different viewing modes available on the system: **Single Channel Viewing mode**, **Auto Sequence Viewing mode** (view individual channels automatically in sequence), and **Quad Viewing mode** (view all 4 channels at once in split-screen).

To change viewing modes:

- Press   to select between channels 1–4 in single channel view, as well as to enable Quad and Auto Sequence Viewing modes.

7.3.1 Auto Sequence Viewing Mode

By default, Auto Sequence Viewing mode cycles through all connected channels in full-screen. If you wish to view only 2 or 3 cameras in each cycle, you

can remove connected channels from the Auto Sequence Viewing pattern. See 10.5 *Activating / De-activating Channels*, page 47 for details.

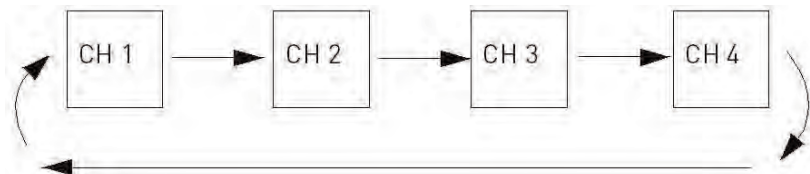

Auto Sequence Example

To enable Auto Sequence Viewing:

- Press ◀/▶ until a single channel is shown on screen with the Auto Sequence icon () at the top of the display. The receiver automatically cycles through connected channels.
- To return to single channel viewing, press ◀/▶ until the viewing mode indicator icon disappears from the on-screen display.

7.3.2 Quad Mode

Use Quad mode to view all four channels simultaneously.

To enable Quad mode:

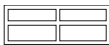
- Press ◀/▶ until a split-screen display appears with the Quad icon () at the top of the display. The receiver displays all 4 channels simultaneously.

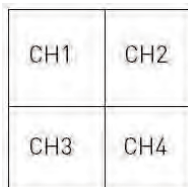

Quad Example

7.4 Digital Zoom

The digital zoom feature allows you to zoom in 2x on a single camera during live viewing. This is useful if you need a closer look at something happening far away from the camera.

To use digital zoom:

1. Select the desired camera in Single Channel Viewing mode (press ◀/▶ to select the channel) and press 🔍 on the front panel of the receiver to zoom in. When digital zoom is activated, the live view zooms in to 2x normal magnification. The word **ZOOM** appears in the top of the screen, and 4 arrows appear over the camera image.

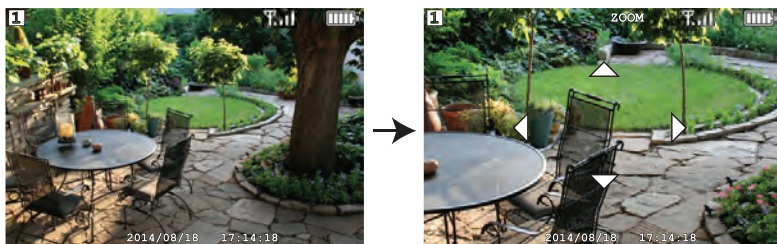

2. Use the ◀▼▲▶ keys to pan in the desired direction and look at different parts of the image.
3. Press 🔍 again to exit digital zoom.

7.5 Changing Audio Volume

The receiver can play and record audio from the camera you are currently viewing.

To change the volume:

- Press ▼ / ▲ to change the audio volume.

The volume meter appears on screen to indicate the volume of audio coming from the currently selected camera:



**NOTE**

There is no audio in Quad mode.

8 Recording

The following recording modes are available on the system: *manual recording*, *scheduled continuous recording*, and *scheduled motion recording*. The system records video to the included microSD card.

Recording Prerequisites:

- A microSD card must be inserted into the receiver in order to record video. You should always format the microSD card prior to initial recording. For details, see 8.1 *Format Memory*, page 20.

 NOTE
The system supports microSD or microSDHC (Class 4 or higher) cards up to 32 GB. The following brands of microSD cards are recommended by Lorex: Adata, Kingston, Patriot, Sandisk, and Toshiba.

8.1 Format Memory

It is highly recommended to format the microSD card prior to initial recording.

To format the microSD card:

 CAUTION
Formatting erases all data on the microSD card. This step cannot be undone.

1. Insert the microSD card into the card slot on the receiver until you hear a "click." Please insert the card according to the diagram on the side panel of the receiver.
2. Press , then select the **Recording** icon. Press **OK** to confirm.



3. Select **Format card** and press **OK** to confirm.



4. Select **Confirm** and press **OK** to confirm.







NOTE

Please allow a few moments for formatting to finish. Formatting time will vary depending on the size of the card.

5. A message appears to confirm formatting. Press  repeatedly until all menus are closed.

8.2 Recording Mode Summary

The following table provides an overview of the system's recording capabilities.

Mode	Description	How to Operate
Manual Recording	<ul style="list-style-type: none"> Continuous recording from a single channel in full screen or all 4 channels in a single video file. 	<ul style="list-style-type: none"> During live viewing, press and hold  to begin manual recording. Press  again to stop manual recording.
Scheduled Continuous Recording	<ul style="list-style-type: none"> Records continuously from all 4 channels in a single video file. Recording starts and stops automatically based on a daily schedule. 	<ul style="list-style-type: none"> Press  and select the recording schedule icon. Press OK to confirm. Set a time range for the system to record continuous video during each day. For full setup instructions, see 8.3 <i>Scheduled Recording</i>, page 22.
Scheduled Motion Recording	<ul style="list-style-type: none"> Records motion-events only from all 4 channels in a single video file. Recording starts and stops automatically based on a daily schedule. 	<ul style="list-style-type: none"> Press  and select the recording schedule icon. Press OK to confirm. Set a time range for the system to record motion-events during each day. For full setup instructions, see 8.3 <i>Scheduled Recording</i>, page 22.

8.3 Scheduled Recording

Use scheduled recording to have the system automatically record continuously between a selected start and stop time. You can record everything between a start and end time, or record only motion-events between the selected times.

Prerequisite:

Please ensure you have set the proper date and time on the receiver prior to setting a recording schedule. See 4.1 *Setting the Time*, page 9.

When should I use schedule recording?

- Use a continuous recording schedule if the camera is pointed at an area with high traffic, such as a entry / exit or a road.

- Use a motion recording schedule if the camera is pointed at an area with low traffic, such as a storage room or side entrance.



CAUTION

Do not remove the microSD card while the system is recording. Removing the microSD card during recording will interrupt file writing and may damage your video recordings.

8.3.1 Creating a Recording Schedule

Follow the procedure below to setup a continuous recording schedule or a motion recording schedule.

To create a recording schedule:

1. Press , then select the **Schedules** icon. Press **OK** to confirm.



2. Select the first available slot and press **OK** to begin configuring a new recording schedule.

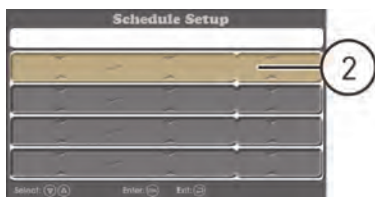

3. Use the ◀ / ▶ keys to move between the start time, end time, and recording schedule type, and use the ▼ / ▲ keys to change each value:
 - **To record everything during the schedule:** Set the recording schedule type to **SCHEDULE**. In the example below, the system will record continuously between 7:00PM and 10:00AM each day.

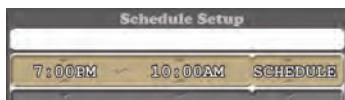

- **To record motion only during the schedule:** Set the recording schedule type to **MOTION**. In the example below, the system will record motion events only between 7:00PM and 10:00AM each day.

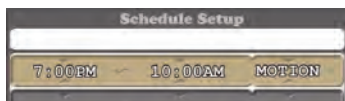

4. Press **OK** when finished to save the recording schedule.
5. Press ◀ repeatedly until all menus are closed.

8.3.2 Pausing Scheduled Recording

You must pause scheduled recording in order to access the main menu during scheduled recording time.

To pause schedule recording:

- Press [Mute] to temporarily pause scheduled recording. When the recording indicator (●) re-appears on the screen, access to the main menu will be blocked again, and scheduled recording will resume.









8.3.3 Modifying / Disabling a Recording Schedule

You can modify schedules you have created at any time, as well as disable schedules without deleting them.

To modify / disable a recording schedule:

1. Press , then select the **Schedules** icon. Press **OK** to confirm.



2. Select the recording schedule you want to modify or disable and press **OK**.
3. Choose one of the following options:
 - **To modify a recording schedule:** Use the  /  keys to move between the start time, end time, and recording schedule type, and use the  /  keys to modify each value.
 - **To disable a recording schedule:** Use the  /  keys to move to the recording schedule type, and use the  /  keys to select **NONE**.

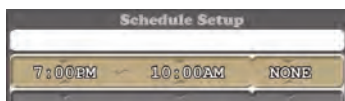

4. Press **OK** when finished to save the recording schedule.
5. Press  repeatedly until all menus are closed.



8.3.4 Deleting a Recording Schedule

You can delete any recording schedule to remove it from the schedule list.

To delete a recording schedule:

1. Press , then select the **Schedules** icon. Press **OK** to confirm.



2. Select the recording schedule you want to delete and press  to delete. Press **OK** to confirm, or press  to cancel.
3. Press  repeatedly until all menus are closed.



8.4 Manual Recording

Manual recording allows you to manually start and stop recording on any one camera or all 4 cameras in Quad mode.

When should I use manual recording?

- Recording of unexpected events or emergencies.

To enable manual recording:

1. Press / until the channel or view you want to record is displayed.
2. Press and hold  to begin recording the current view.

A recording indicator () appears on screen to indicate the system is recording.

**CAUTION**

Do not remove the microSD card while the system is recording. Removing the microSD card during recording will interrupt file writing and may damage your video recordings.

8.5 Taking a Snapshot

You can take snapshots of a single channel in full-screen or all 4 channels in Quad mode as a single image.

To take a snapshot:

- Press  on the desired channel to take a snapshot. You can view snapshots on the receiver or on your computer.

8.6 Enabling / Disabling File Overwrite

Enabling file overwrite will delete the oldest recorded data on the microSD card once it is full to make room for new recordings.

To enable file overwrite:

1. Press , then select the **Recording** icon. Press **OK** to confirm.



2. Select **Overwrite** and press **OK** to confirm.



3. Select **ON** and press **OK** to enable file overwrite.



4. Press  repeatedly until all menus are closed.

**NOTE**

If the microSD card is full and you have not enabled overwrite, the system will not record new files. You will need to manually delete files from the microSD card or insert a new card into the receiver.

8.7 Configure Recording Time for Motion Events

Choose how long the system records video when motion is detected by one of your cameras.

To configure the recording time for motion events:

1. Press **≡**, then select the **Recording** icon. Press **OK** to confirm.



2. Select **Record Time** and press **OK** to confirm.



3. Select how long the system will record video for when motion is detected by one of the cameras. Press **OK** to confirm.



4. Press  repeatedly until all menus are closed.

8.8 Motion Detection Sensitivity

Set how sensitive the system is to movement in the scene. You can change motion detection sensitivity for certain channels or turn motion detection off using this procedure.

To set motion detection sensitivity:

1. Press , then select the **Camera Setting** icon. Press **OK** to confirm.



2. Select **MD Sensitivity** and press **OK** to confirm.

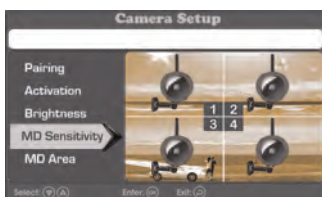

- Choose the channel that you want to change the motion detection sensitivity for. Press **OK** repeatedly to change the sensitivity.



NOTE

If you set the sensitivity level to the lowest setting, motion detection will be turned off for the selected channel.

- Press  repeatedly until all menus are closed.

8.9 Motion Detection Area

By default, the cameras will start recording in a motion schedule if motion is detected on any part of the camera image. You can set cameras to detect motion only in certain areas of the camera image and ignore motion in others.

For example, if one of your cameras is pointed at a tree that moves with the wind or a busy street, you may want to block such areas of the camera image from the motion detection area. Otherwise, the system will detect this movement and record more often than desired.

To set a custom motion detection area:

- Press , then select the **Camera Setting** icon. Press **OK** to confirm.



2. Select **MD Area** and press **OK** to confirm.



3. Choose the channel that you want to change the motion detection area for. Press **OK** to confirm.



- The selected channel appears behind a blue grid. Use the arrow keys to select a cell in the grid and press **OK** to allow or block them from the motion detection area. By default, all cells are allowed in the motion detection area. Blocked cells have an 'X' in the center.



Shortcuts:

To block an entire row:

- Press **OK** to block the first cell in the row, then hold the **OK** button. The entire row will be blocked from the motion detection area.

To allow an entire row:

- Press **OK** to allow the first cell in the row, then hold the **OK** button. The entire row will be allowed in the motion detection area.

- Press  repeatedly until all menus are closed.

8.10 Enabling / Disabling Alarm for Motion Events

With the alarm enabled, the receiver will 'beep' when motion is detected by one of your cameras during scheduled motion recording.

To enable / disable alarm:

- Press , then select the **Alarm** icon.



- Press **OK** to toggle the alarm on and off. The **Alarm** icon displays **ON** or **OFF** to indicate the current setting.

3. Press  repeatedly until all menus are closed.

8.11 Maximum Recording Times

The system supports microSD cards up to 32 GB. Use the table below to help you estimate the recording times on various sizes of microSD cards. Times shown are in hours and minutes.

microSD Card Capacity	Single Channel Recording @ VGA Resolution
1 GB	3.5 hours
2 GB	7 hours
4 GB	14 hours
8 GB	28 hours
16 GB	56 hours
32 GB	112 hours

9 Playback

Playback mode allows you to view recorded video files and snapshots from the microSD card. You can view videos and snapshots directly on the system or by connecting the microSD card to your computer.

9.1 Video Playback



To playback recorded video on the system:

1. Press , then select the **Playback** icon. Press **OK** to confirm.



2. Select **Video** and press **OK** to confirm.



3. Use the  /  keys to select the date that you would like to search for video from and press **OK**.



4. Use the ∇ / \blacktriangle keys to select the hour that you would like to search for video from and press **OK**.



5. Use the ∇ / \blacktriangle keys to select the video file that you would like to playback and press **OK** to begin playback.



9.1.1 Playback Controls

- ∇ : Press to decrease playback volume.
- \blacktriangle : Press to increase playback volume.
- \blacktriangleleft : Press and hold to rewind.
- \blacktriangleright : Press and hold to fast-forward.
- $\triangleright|$: Press to play / pause video.
- \square : Press to stop video.
- \curvearrowright : Press to return to the file list.

9.2 Viewing Snapshots

To view snapshots on the system:

1. Press **≡**, then select the **Playback** icon. Press **OK** to confirm.



2. Select **Picture** and press **OK** to confirm.

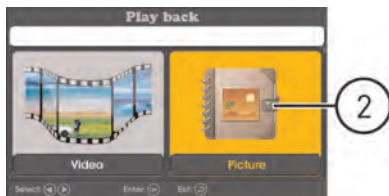

3. Use the **▼** / **▲** keys to select the date that you would like to search for snapshots from and press **OK**.



- Use the ∇ / \blacktriangle keys to select the hour that you would like to search for snapshots from and press **OK**.



- Use the ∇ / \blacktriangle keys to select the snapshot that you would like to view and press **OK**.

9.3 Deleting Files

You can delete files on the microSD card directly on the system. Delete files if you need to clear space on the microSD card (if file overwrite is disabled), or for your own file management purposes.

To delete recordings:

- Press \equiv , then select the **Playback** icon. Press **OK** to confirm.



- Select **Video** to delete a video file, or **Picture** to delete a snapshot. Press **OK** to confirm.

3. Use the ∇ / \blacktriangle keys to select the date that you would like to search and press **OK**.



4. Use the ∇ / \blacktriangle keys to select the hour that you would like to search and press **OK**.



5. Use the ∇ / \blacktriangle keys to select the file that you would like to delete and press \times to delete. Press **OK** to confirm or press \leftarrow to go back to the file list.

9.4 Viewing Video Directly from the microSD Card

You can view the saved video files on your PC by using a microSD card reader (not included). Saved video files are in ASF format.



NOTE

Some PCs may have a microSD card reader built-in. Please refer to your computer's instruction manual for more details.

To playback recorded video on a PC:

1. Download and install the video player for LW1740 Series from www.lorexttechnology.com.
2. Remove the microSD card from the receiver by gently pushing on the microSD card and then releasing. The card will eject.

3. Insert the microSD card into a microSD card reader (not included) connected to your PC. Your PC should load the microSD card as a new Removable Drive and an Autorun window opens.
4. Double-click **RFSMediaPlayer** on your desktop to launch the video player.



5. Click **Load** to open the file browser. Navigate to the video files on the microSD card. Double-click any video file to playback, or select multiple files and click open to add multiple video files to the playback queue.

**CAUTION**

Do NOT delete folders on the microSD card using your computer. Deleting folders may affect your access to other files on the card or may affect normal operation of the microSD card with the system. If you want to delete the entire contents of the microSD card, it is highly recommended to format the card using the system. For details, see 8.1 *Format Memory*, page 20.

9.4.1 Player Overview

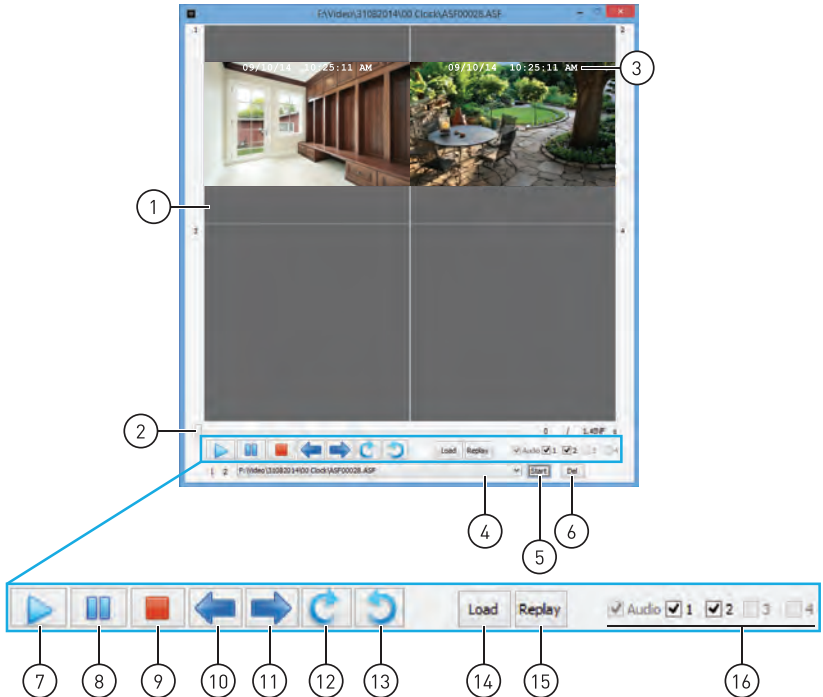

1. Video display
2. Progress bar — click-and-drag to jump to different parts of the video
3. Date & time stamp
4. Playback queue
5. Start the video file currently in the playback queue
6. Remove video file currently in the playback queue
7. Play
8. Pause
9. Stop
10. Previous video in the playback queue
11. Next video in the playback queue
12. Rotate video counter-clockwise
13. Rotate video clockwise
14. Add video file(s) to the playback queue

15. Start the currently playing video file over
16. Video checkboxes — enable or disable video channels

10 Settings

Configure additional settings for the system.

10.1 Camera Brightness

Change the brightness of the picture for each camera.

To set camera brightness:

1. Press **≡**, then select the **Camera Setting** icon. Press **OK** to confirm.



2. Select **Brightness** and press **OK** to confirm.

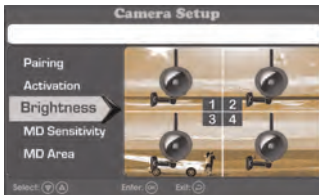

3. Choose the channel that you want to change the brightness for. Press **OK** repeatedly to change the brightness level.





4. Press **←** repeatedly until all menus are closed.

10.2 Enabling / Disabling Date & Time Stamps

It is important to enable date and time stamps on your recordings in case you want to submit them as legal evidence. By default, date and time stamps are enabled on the system.

To enable / disable date & time stamps:

1. Press  to open the main menu. Select the **Recording** icon using the  /  keys, then press **OK**.



2. Press  /  to select **Date Stamp** and press **OK** to confirm.



3. Select **ON** and press **OK** to confirm. Turning date stamps on will display the date and time of each recording at the top of the video display.





4. Press  repeatedly to close any remaining menu windows.

10.3 Changing Date & Time Format

You can choose how the system displays the date and time.

To change the date format:

1. Press  to open the main menu. Select the **System Setting** icon using the  /  keys, then press **OK**.



2. Press  /  to select **Date Format** and press **OK** to confirm.

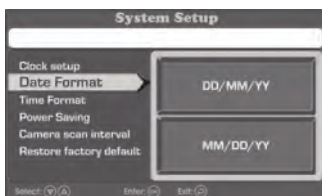

3. Select **DD/MM/YY** or **MM/DD/YY** and press **OK** to confirm.

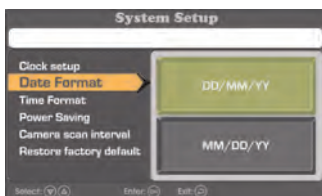



NOTE

The date format you select will affect date stamps used on recordings as well as the dates used to sort recordings and snapshots.

4. Press  repeatedly to close any remaining menu windows.

To change the time format:

1. Press  to open the main menu. Select the **System Setting** icon using the  /  keys, then press **OK**.



2. Press  /  to select **Time Format** and press **OK** to confirm.

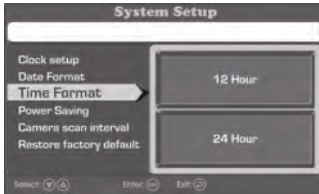

3. Select **12 Hour** or **24 Hour** and press **OK** to confirm.

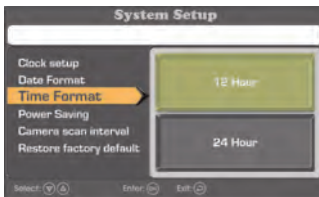

NOTE

The time format you select will affect time stamps used on recordings as well as the times used to sort recordings and snapshots.

4. Press  repeatedly to close any remaining menu windows.

10.4 Power Saving Mode

Power saving mode turns the video display on the monitor off to save battery life.

To enable power saving mode:

1. Press **≡**, then select the **System Setting** icon. Press **OK** to confirm.



2. Select **Power Saving** and press **OK** to confirm.

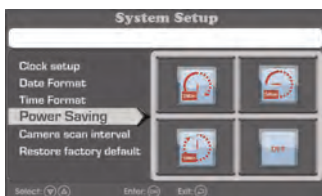

3. Select how long it takes before the system enters power saving mode after the last system activity.

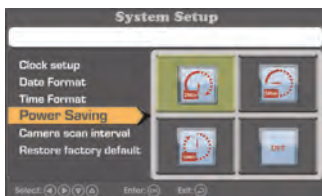

10.5 Activating / De-activating Channels

Use the activation setting to remove connected channels from the Auto Sequence Viewing pattern.

To activate / de-activate channels:

1. Press , then select the **Camera Setting** icon. Press **OK** to confirm.



2. Select **Activation** and press **OK**.

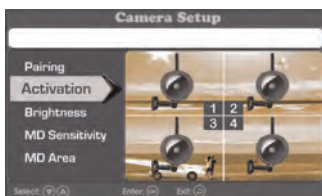

3. Select the channel you want to activate or de-activate and press **OK** to toggle between **ON** and **OFF**.

**NOTE**

De-activated channels with a connected camera will show the wireless signal strength, but do not show live video from the camera (see image below).

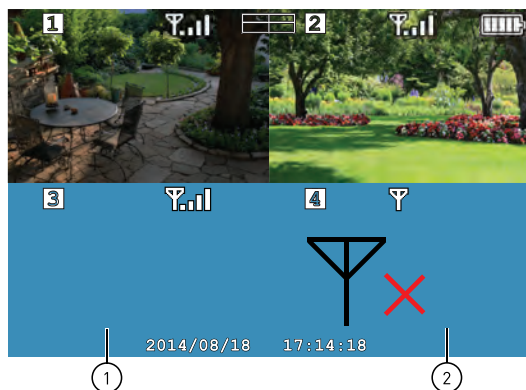

1. De-activated channel with connected camera
2. No camera connected

4. Press **←** repeatedly until all menus are closed.

10.6 Changing Scan Interval for Auto Sequence Viewing

Set how long each connected camera is displayed on the monitor during Auto Sequence Viewing.

To set scan interval:

1. Press **≡**, then select the **System Setting** icon. Press **OK** to confirm.



2. Select **Camera scan interval** and press **OK**.

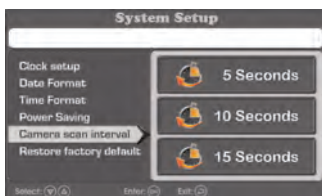

3. Choose how long each camera will be displayed on the monitor in Auto Sequence Viewing mode and press **OK** to confirm.

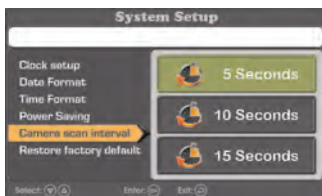

4. Press **↶** repeatedly until all menus are closed.

10.7 Update Firmware

It is important to keep the system up-to-date with the latest firmware. You can check for and download available firmware upgrades at www.lorextechnology.com.

To update firmware:

1. Download the latest firmware for the unit from www.lorextechnology.com.

2. Insert the microSD card into the card reader (not included) on your computer. Move the firmware file to the root folder of the microSD card, then eject the microSD card.
3. Insert the microSD card with the new firmware file into the receiver.
4. Press **≡**, then select the **SD Capacity** icon. Press **OK** to confirm.



5. Follow the on-screen prompts to complete the firmware upgrade.

10.8 Restore Default Settings

Restore all menu settings to their out-of-the-box state. Video recordings and snapshots on the microSD card are not affected when restoring default settings.

To restore default settings:

1. Press **≡**, then select the **System Setting** icon. Press **OK** to confirm.



2. Select **Restore factory default** and press **OK** to confirm.

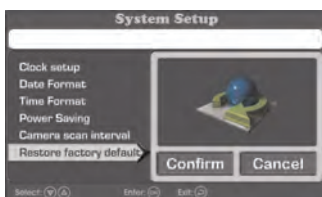

-
3. Select **Confirm** and press **OK** to restore default settings.

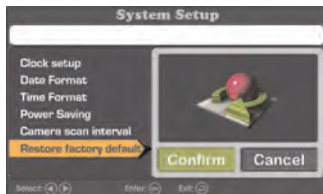

4. Press  repeatedly to exit all menus.

11 Pairing Additional Cameras



NOTE

If you have purchased additional cameras, it is highly recommended to pair the cameras to the receiver before permanent installation.

"Pairing" is an electronic handshake between wireless devices. Wireless devices and components need to be paired in order to communicate with each other.

The camera(s) provided with the system have already been paired to the receiver. By default, the camera(s) included are automatically paired to channels 1 & 2 on the receiver. See the channel label on the camera to check which channel it has been set to.

If you have purchased additional accessory cameras, you will need to pair them to the receiver. When pairing cameras, you can select the channel you would like the cameras to be assigned to. You can also use the steps below to reassign your existing cameras to different channels.



NOTE

Accessory cameras (model# **LW1741AC1**) are available from www.lorextechnology.com.

To pair an additional camera:

1. Connect the new camera to a power outlet. Place the camera and the receiver within 1ft of each other.
2. Press **≡**, then select the **Camera Setting** icon. Press **OK** to confirm.



3. Select **Pairing** and press **OK**.



4. Use the arrow keys on the receiver to select the channel you want to pair the camera to. Channels that are paired to an existing camera show the statement **PAIR OK**, while open channels show **NO PAIR**. Press **OK** on the desired channel to begin pairing.



- If you pair a new camera to a channel that is already being used by an existing camera, the new camera will be connected to that channel. The old camera will automatically be disconnected.

- Following the on-screen prompt (the selected channel shows the statement **PAIRING**), press the **Pair** button behind the camera. You have 30 seconds to press the **Pair** button on the camera. If pairing was successful, the pairing channel shows the statement **PAIR OK**.

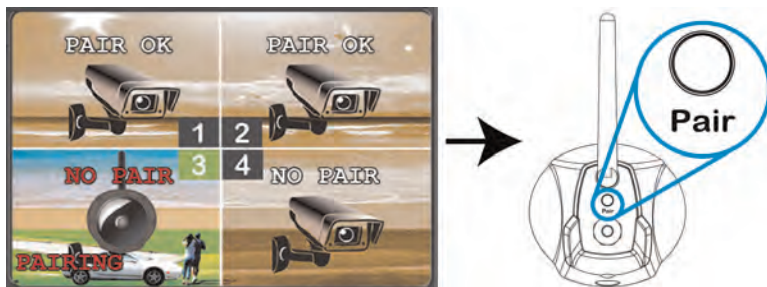
**CAUTION**

Do not press and hold the **Pair** button.

- Press  until you have exited all menus. You can now view live video from the camera by selecting the channel using the arrow keys on the receiver.

**NOTE**

- If pairing was unsuccessful, the pairing channel shows the statement **TIME OUT**. Repeat steps 2–5 to try the pairing process again.
- If the speaker begins squealing, move the camera and receiver away from each other.

12 Technical Specifications

12.1 General Specifications

Description	Specification
Transmission Frequency	2,400 ~ 2,4835GHz
Transmission Power	18dBm
Data Rate	3 Mbps
Unobstructed Wireless Range	Up to 450ft (150m) outdoors Up to 150ft (50m) indoors ¹
Spread Spectrum	FHSS
Modulation	GFSK
Operating Humidity	>80%

12.2 Camera Specifications

Description	Specification
Image Sensor	1/4" CMOS Image Sensor
Supported Resolutions	VGA (640x480) up to 25 fps ²
AGC	Auto
IR LEDs	16 pieces; 850nm
Night Vision Range	LW1740 Series: 65ft (20m) / 45ft (14m) LW2740 Series: 100ft (30m) / 70ft (21m) ³
Lens / Lens Type	3.6mm F2.0 / Fixed
Field of View (Diagonal)	69°
Power Consumption	570mA
Power Supply	6V DC 800mA ±5%
Indoor / Outdoor	Both (IP65) ⁴
Operating Temperature	14 ~ 122°F / -10 ~ 50°C
Dimensions (W x D x H)	5.4" x 3.1" x 9.1" 138mm x 78mm x 232mm
Weight	0.34kg / 0.75lbs (camera alone) 0.40kg / 0.90lbs (with stand)

12.3 Receiver Specifications

Description	Specification
LCD Display	7" Diagonal
LCD Resolution	800x480
Receiving Sensitivity	-88dBm
Image Processing	MPEG4
Battery	3.7V 3000mAh Li-polymer
Power Consumption	1050mA
Power Supply	5V DC 2A ±5%
Operating Temperature	32 ~ 122°F / 0 ~ 50°C
Dimensions (W x D x H)	7.4" x 5.2" x 0.7" 188mm x 132mm x 17mm
Weight	0.34kg / 0.75lbs



NOTE

1. Maximum wireless transmission range. Actual range dependent upon building materials and other obstructions in path of wireless signal.
2. At full signal strength. Limit number of obstructions to ensure best performance.
3. Stated IR illumination ranges are based on ideal conditions in typical outdoor night time ambient lighting and total darkness. Actual range and image clarity depends on installation location, viewing area and light reflection/absorption level of object.
4. Not intended for submersion in water. Installation in a sheltered area required.

12.4 Dimensions

12.4.1 LCD Receiver

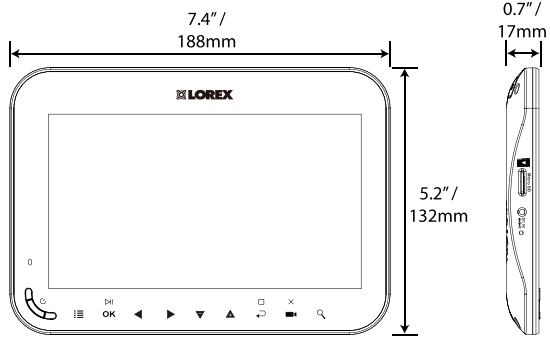

12.4.2 Camera with Metal Stand

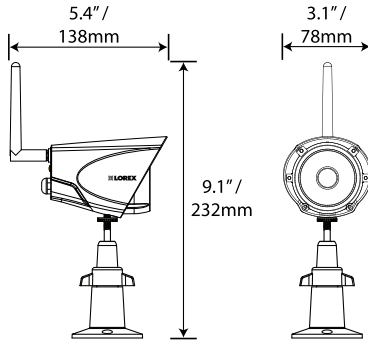

13 Troubleshooting

Problem	Solution
There is no picture from the camera(s)	<ul style="list-style-type: none">• Check power to the camera.• Make sure that the cameras and receiver are both on.• Make sure that the camera is within range of the receiver.• The receiver's battery is dead. Connect the receiver to a power outlet using the included power adapter.• The camera channel has been de-activated. See 10.5 <i>Activating / De-activating Channels</i>, page 47 for full instructions on activating the channel.
The picture is dropping	<ul style="list-style-type: none">• Move the camera(s) closer to the receiver.• Try repositioning the camera(s), receiver or both to improve the reception.• Ensure you have raised the antenna on the receiver.
The picture is or has become choppy	<ul style="list-style-type: none">• The picture may become choppy when experiencing a lower frame rate due to reduced signal strength (i.e. 10 frames per second vs. a higher 25 frames per second).• Try moving the camera(s) closer to the receiver.• Remove obstructions between the receiver and camera(s).
Video display on the receiver is turned off	<ul style="list-style-type: none">• Make sure that the receiver is turned on.• The receiver's battery is dead. Connect the receiver to a power outlet using the included power adapter.• Power saving mode is active. Press any button on the receiver to turn the video display on again.
Can't access the main menu	<ul style="list-style-type: none">• The system is recording. The main menu cannot be accessed while the system is recording. See 8 <i>Recording</i>, page 20 for details on pausing / stopping recording on the unit.
The picture is white	<ul style="list-style-type: none">• Common situation know as "washout" or "whitewash" where a strong light source is pointed at the camera lens. The camera lens IS NOT harmed during a whitewash.• DO NOT point your camera towards a light source.

Problem	Solution
Bright spot in image while viewing camera at night	<ul style="list-style-type: none">• This occurs when a camera is pointed at a window to see outside, because the night vision LED's produce Infrared light that reflects off the glass. If you need to look outside, install the camera outdoors. Please note that the camera must be installed under shelter when placed outdoors.
There is no audio from the camera(s)	<ul style="list-style-type: none">• Make sure the receiver volume is not muted. Turn the receiver volume up.• Ensure you are viewing your cameras in Single Channel or Auto Sequence Viewing mode. There is no audio in Quad mode.

14 Notices



WARNING

Infants have been STRANGLED in power cords. Keep power cords more than 3 feet away from cribs, bassinets, play yards and other safe sleep environments for infants.

14.1 FCC Notice

This equipment has been certified and found to comply with the limits regulated by the FCC part 15, subpart C. Operation is subject to the following two conditions: (1) this device may not cause harmful interference, and (2) this device must accept any interference received, including interference that may cause undesired operation.

This equipment has been tested and found to comply with the limits for a Class B digital device, pursuant to Part 15 of the FCC rules. These limits are designed to provide reasonable protection against harmful interference in a residential installation. This equipment generates, uses and can radiate radio frequency energy and, if not installed and used in accordance with the instructions, may cause harmful interference to radio communications.

However, there is no guarantee that interference will not occur in a particular installation. If this equipment does cause harmful interference to radio or television reception (which can be determined by turning the equipment on and off), the user is encouraged to try to correct the interference by one or more of the following measures:

- Reorient or relocate the receiving antenna
- Increase the separation between the equipment and receiver
- Connect the equipment into an outlet on a circuit different from that to which the receiver is connected
- Consult the dealer or an experienced radio or television technician for assistance



WARNING

To ensure compliance with the FCC's RF exposure guidelines, this equipment should be installed and operated with minimum distance 20cm (7.87in) between the radiator and nearby persons.

14.2 Industry Canada Notice

This device complies with Industry Canada licence-exempt RSS standard(s). Operation is subject to the following two conditions: (1) This device may not cause harmful interference, and (2) This device must accept any interference received, including interference that may cause undesirable operation.

This Class B digital apparatus complies with Canadian ICES-003.

Le présent appareil est conforme aux CNR d'Industrie Canada applicables aux appareils radio exempts de licence. L'exploitation est autorisée aux deux conditions suivantes : (1) l'appareil ne doit pas produire de brouillage, et (2) l'utilisateur de l'appareil doit accepter tout brouillage radioélectrique subi, même si le brouillage est susceptible d'en compromettre le fonctionnement.

Cet appareil numérique de la classe B est conforme à la norme NMB-003 du Canada.

14.3 Modification

Any changes or modifications not expressly approved by the grantee of this device could void the user's authority to operate the device.

Toute modification non approuvée explicitement par le fournisseur de licence de l'appareil peut entraîner l'annulation du droit de l'utilisateur à utiliser l'appareil.

14.4 RoHS

This product is fully compliant with the European Union Restriction of the Use of Certain Hazardous Substances in Electrical and Electronic Equipment ("RoHS") Directive (2002/95/EC). The RoHS directive prohibits the sale of electronic equipment containing certain hazardous substances such as lead, cadmium, mercury, and hexavalent chromium, PBB, and PBDE in the European Union.



NOTE

- It is imperative that the user follows the guidelines in this manual to avoid improper usage which may result in damage to the product, electrical shock, and fire hazard injury. In order to improve the features, functions, and quality of this product, the specifications are subject to change without notice from time to time.
- Please see the label on your device for FCC/IC certification numbers.

Website

www.lorextechnology.com

Copyright

© 2014, Lorex Corporation

All rights reserved worldwide. Names and marks appearing herein are either registered trademarks or trademarks of Lorex Corporation and/or its subsidiaries. All other trademarks, trade names or company names referenced herein are used for identification only and are the property of their respective owners.

Legal disclaimer

As our product is subject to continuous improvement, Lorex Corporation & subsidiaries reserve the right to modify product design, specifications & prices without notice and without incurring any obligation. E&OE.

Publ. No.: LX400030
Release: 2.0
Commit: 22135
Head: 22135
Language: en-US
Modified: 2014-12-09
Formatted: 2014-12-09

GUIDE DE L'UTILISATEUR SÉRIES LW1740 / LW2740



GUIDE DE L'UTILISATEUR **SÉRIES LW1740 / LW2740**

Merci d'avoir acheté ce produit. Lorex s'engage à fournir à nos clients une solution de sécurité fiable et de haute qualité.

Ce manuel fait référence aux modèles suivants :

- LW1741
- LW1742
- LW1744
- LW2742

Pour le manuel en ligne le plus récent, les téléchargements et mises à jour du produit, et pour en savoir plus sur notre gamme complète d'accessoires, veuillez visiter notre site Web : www.lorextechnology.com



AVERTISSEMENT

- Risque de décharge électrique. Ne pas ouvrir.
- Ne pas retirer le couvercle pour réduire le risque de court circuit. Aucune pièce réparable par l'utilisateur à l'intérieur. S'adresser à un service personnel qualifié pour l'entretien.
- Pour prévenir tout risque d'incendie ou d'électrocution, n'exposez pas cet appareil à la pluie ou l'humidité.
- Afin d'éviter un court circuit, engager la fiche large de la fiche dans la large rainure et l'encastrent complètement.



ATTENTION

- Tester le moniteur vidéo avant de l'utiliser. Se familiariser avec ses fonctions.
- Si vous n'envisagez pas d'utiliser l'unité pour une période de temps prolongée, déconnectez la batterie ou assurez-vous de la recharger au moins tous les 3 mois.
- Ne jamais utiliser de rallonges électriques avec des adaptateurs de courant.
- Utiliser seulement les chargeurs et les adaptateurs de courant fournis. Ne pas utiliser d'autres chargeurs ou adaptateurs de courant, car cela pourrait endommager l'appareil et le bloc-piles.
- Insérez des batteries / paquets de batteries du même type seulement.
- Ne pas couvrir le moniteur vidéo avec une serviette ou une couverture.
- N'utilisez pas cet outil dans des conditions humides ou mouillées.
- Ne pas installer le moniteur vidéo à proximité d'une source de chaleur.
- Ne pas toucher aux contacts des connecteurs avec des objets pointus ou métalliques.
- Il est fortement recommandé que le produit soit branché à un parasurtenseur pour le protéger des surtensions électriques. Il est également recommandé de brancher le produit sur une alimentation sans interruption (ASI) qui comprend une batterie interne qui fait en sorte que le produit fonctionne même en cas de panne de courant.
- Conserver ce guide de l'utilisateur pour référence future.

Tables des matières

1	Fonctions des séries LW1740 / LW2740.....	1
2	Mise en route.....	3
3	Installation de la caméra ou des caméras.....	4
	3.1 Conseils d'installation	4
	3.2 Positions de montage	4
4	Installation du récepteur	7
	4.1 Régler l'heure	9
5	Vue d'ensemble de la caméra	11
6	Aperçu du récepteur ACL	12
	6.1 Panneau avant	12
	6.2 Panneau latéral	13
	6.3 Panneau arrière.....	14
7	Utilisation du système	15
	7.1 Compréhension de l'affichage sur l'écran	15
	7.2 Écran du menu de navigation	17
	7.3 Modes de visualisation	17
	7.3.1 Mode de vision en séquence automatique	18
	7.3.2 Mode Quad	18
	7.4 Zoom numérique	19
	7.5 Modification du volume de l'audio.....	19
8	Enregistrement	21
	8.1 Formatage de la mémoire	21
	8.2 Sommaire du mode enregistrement	22
	8.3 Enregistrement programmé	23
	8.3.1 Création d'un enregistrement programmé.....	24
	8.3.2 Mettre en pause l'enregistrement programmé	25
	8.3.3 Modifier / désactiver un enregistrement programmé	26
	8.3.4 Suppression d'un enregistrement programmé	27
	8.4 Enregistrement manuel	27
	8.5 Faire une capture d'image	28
	8.6 Activation / désactivation d'écrasement de fichier	28
	8.7 Configurer l'heure d'enregistrement pour les événements sur détection de mouvement.....	29

Tables des matières

8.8	Sensibilité de la détection de mouvement	30
8.9	Zone de détection de mouvement	31
8.10	Activation / Désactivation de l'alerte de détection de mouvement.....	33
8.11	Durée maximum d'enregistrement	35
9	Lecture	36
9.1	Lecture vidéo	36
9.1.1	Commandes de Lecture	37
9.2	Visionnement des captures d'image	38
9.3	Suppression de fichiers.....	39
9.4	Visionner les vidéo directement sur la carte microSD.....	40
9.4.1	Aperçu du lecteur.....	42
10	Paramètres.....	44
10.1	Luminosité de la caméra	44
10.2	Activation / désactivation de l'horodatage.....	45
10.3	Modification du format de l'horodatage	46
10.4	Mode d'économie d'énergie	48
10.5	Activation désactivation des canaux	49
10.6	Modifier l'intervalle de balayage pour la vision en séquence automatique	51
10.7	Mise à jour du micrologiciel.....	52
10.8	Rétablissement des paramètres par défaut	52
11	Jumelage de caméras supplémentaires	54
12	Spécifications techniques	57
12.1	Spécifications générales	57
12.2	Spécifications de la caméra	57
12.3	Spécifications du récepteur.....	58
12.4	Dimensions	59
12.4.1	Récepteur LCD	59
12.4.2	Caméra avec support de métal	59
13	Dépannage.....	60
14	Avis	62
14.1	Avis de la FCC	62
14.2	Remarque de l'industrie canadienne	63
14.3	Modification.....	63
14.4	RoHS.....	63

1 Fonctions des séries LW1740 / LW2740



- Moniteur ACL rechargeable sans fil de 7 po ¹
- Caméra étanche sans fil.²
- Enregistrement programmé, manuel et par détection de mouvement.
- Contrôle sur écoute.³
- Expansible à jusqu'à 4 caméras.
- Carte mémoire microSD incluse; prend en charge 32Go.
- Menu facile à utiliser avec des icônes.
- Installation facile. Aucun câble vidéo requis.
- Détection de mouvement vidéo.
- Enregistrement horodatés pour récupération facile.
- Tableau de commande à effleurement.
- Un filtre infrarouge motorisé garanti une reproduction de la couleur dans toutes les conditions d'éclairage.
- Vision nocturne jusqu'à 65 pi (20 m) de distance en conditions d'éclairage nocturne et jusqu'à 45 pi (14 m) de distance dans l'obscurité totale.⁴
- Vision et enregistrement simultanés jusqu'à 4 caméras en quadravision.
- Signal sans fil sécurisé (FHSS).
- Rayon intérieur sans fil de jusqu'à 150 pi (50 m) / et extérieur de jusqu'à 450 pi (150 m).⁵
- Enregistrement vidéo en temps réel.
- Zoom numérique 2 x.

REMARQUE

1. Jusqu'à 5 heures de contrôle portable sans fil. Pour de longues surveillances, assurez-vous que le moniteur sans fil soit connecté à une prise de courant.
2. Les caméras sans fil nécessitent une connexion câblée à une prise de courant. Non destiné à une exposition directe à la pluie ou la neige. Pour des applications à l'extérieur, installez sous un abri protégé contre les intempéries.
3. L'enregistrement audio sans consentement est illégal dans certaines juridictions. Lorex Corporation décline toute responsabilité concernant l'usage de produits non conforme aux lois locales.
4. Les plages de portée IR sont basées sur des conditions idéales dans l'obscurité totale et dans la luminosité ambiante de l'extérieur durant la nuit. La portée réelle et la clarté de l'image dépendent de l'emplacement, de la zone visualisée et du degré de réflexion/absorption de la lumière.
5. Distance extérieure de visibilité de jusqu'à 450 pi (150 m) et intérieur de jusqu'à 150 pi (50 m). La portée réelle varie en fonction des obstacles.

2 Mise en route

Le système comprend les éléments suivants :



* La configuration peut varier en fonction du modèle

REMARQUE

La configuration de la caméra, la capacité de la carte de mémoire, et le nombre d'accessoires peuvent varier en fonction du modèle. Pour de plus amples informations, veuillez vous référer à votre emballage. Vérifier votre emballage pour vous assurer d'avoir reçu le système complet.

3 Installation de la caméra ou des caméras



ATTENTION

Les caméras peuvent être installées à l'extérieur, elles sont résistantes aux intempéries, mais pas imperméables. **Les caméras ne sont pas destinées à une exposition directe à la pluie ou la neige.** Pour des applications à l'extérieur, installez sous un abri protégé contre les intempéries, par exemple sous l'avant-toit de la toiture. Le schéma ci-dessous présente un emplacement idéal pour une installation extérieure.

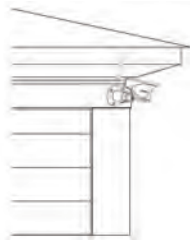

3.1 Conseils d'installation

- Avant d'installer la caméra, prévoyez son emplacement et son orientation, ainsi que son câblage jusqu'à la prise de courant.
- Avant de commencer l'installation définitive, vérifiez l'image de la caméra sur le récepteur en la présentant sur son emplacement définitif.
- Il est recommandé de laisser une ligne de vision directe entre la caméra et le récepteur et de limiter la quantité d'obstacles, tels que des murs et des branches d'arbres, entre la caméra et le récepteur. Les murs faits de matériaux de construction lourds comme la brique ou le béton réduiront considérablement la portée du signal.
- Si le signal doit passer à travers un mur, placer le récepteur ou la caméra à côté d'une fenêtre permettra d'améliorer la puissance du signal.
- N'installez pas la caméra pointant à travers une fenêtre. La photo de nuit sera inutilisable en raison de la réflexion de la DEL de vision nocturne.
- Les caméras sont pré-jumelées afin de fonctionner dès l'installation. Chaque caméra a un autocollant de numéro de canal indiquant à quel canal elle est couplée. Si vous avez acheté des caméras additionnelles, vous devrez les jumeler au récepteur, voir 11 *Jumelage de caméras supplémentaires*, page 54.

3.2 Positions de montage

Vous pouvez fixer vos caméras au mur ou sur un comptoir. Pour les recommandations visant le support de la caméra et de l'antenne, voir les images ci-dessous.



Mur



Comptoir

Installation de la caméra ou des caméras :

1. Utiliser les vis de montage incluses pour fixer le(s) support(s) de la caméra sur la surface de montage :



- Marquer la position des orifices des vis de la base du support de montage sur la surface de montage.
- Percer les orifices et insérer les bouchons de cloisons sèches (inclus) si l'installation s'effectue sur un surface de cloison sèche.
- Fixer fermement la/les caméra(s) sur la surface de montage au moyen des vis incluses.

REMARQUE

Si vous passez le câble d'alimentation à travers la surface de montage, bien connecter l'alimentation avant de fixer la caméra au mur.

2. Fixez le(s) support(s) et l'antenne ou les antennes à la caméra ou aux caméras.

3. Desserrer la bague de réglage du/des support(s) de métal de la caméra et orienter la caméra comme souhaité. Resserrer la bague de réglage une fois terminé, en maintenant fermement la caméra sur sa position.

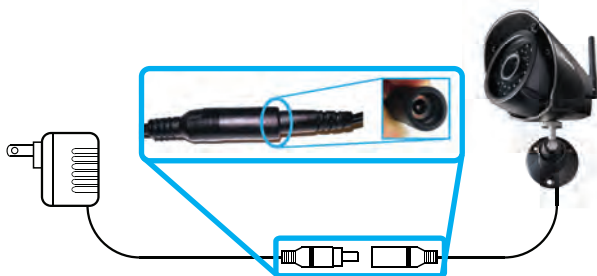

4. Connecter une extrémité de l'adaptateur d'alimentation de la caméra à la caméra et l'autre à une prise de courant ou protecteur de surtension. Assurez-vous que le connecteur d'alimentation est complètement inséré afin d'éviter que l'eau n'entre dans la fiche.

**REMARQUE**

Les câbles ne sont étanches que lorsque complètement encastrés sur le point de connexion. Les câbles d'alimentation ne doivent pas être submergés d'eau.

5. Retirer le film protecteur à l'avant de la caméra. Si le film n'est pas retiré, ceci affectera la qualité de l'image.

4 Installation du récepteur

1. Utiliser un tournevis Phillips (non inclus) pour ouvrir le compartiment de la batterie sur le panneau arrière.

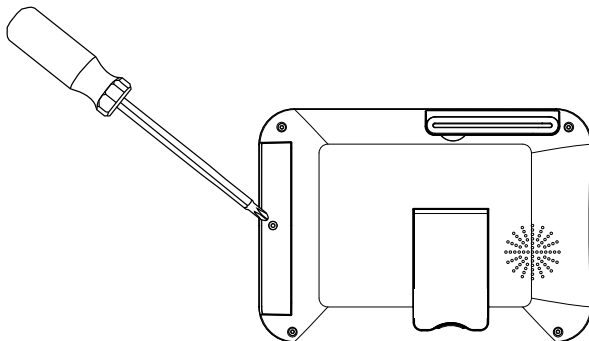

2. Insérer la batterie incluse de façon à ce que l'indication « **THIS SIDE UP** » soit visible, et les onglets de plastique transparent soient tournés vers l'extérieur. Replacer le couvercle du compartiment de la batterie.

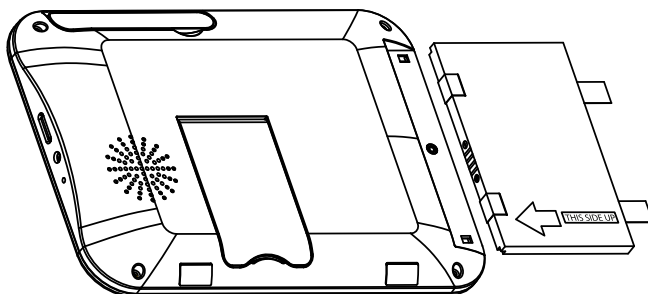

ATTENTION

Si vous n'envisagez pas d'utiliser l'unité pour une période de temps prolongée, déconnectez la batterie ou assurez-vous de la recharger au moins tous les 3 mois.

3. Connecter l'adaptateur d'alimentation inclus au récepteur et à une prise de courant.

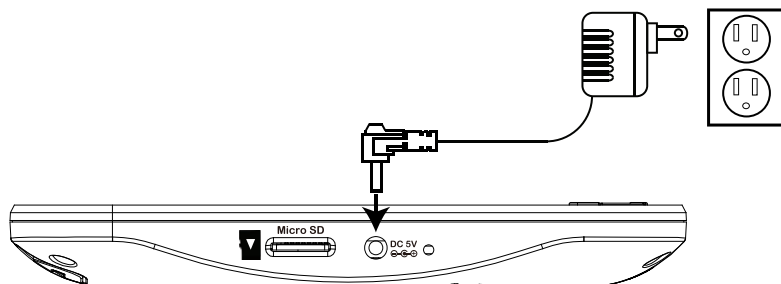

4. Charger le récepteur toute une nuit avant de l'utiliser pour la première fois.
5. Tirez l'antenne à l'arrière du récepteur ACL vers le haut.

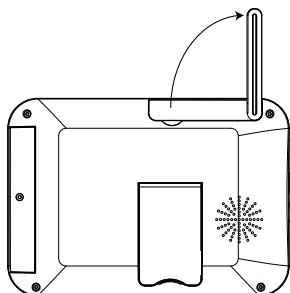

6. Enfoncer et retenir le bouton de mise en marche sur le tableau avant pour 2 secondes. L'écran de démarrage apparaît, suivi de la vidéo en direct de votre/vos caméra(s).

REMARQUE

Si l'une des caméras n'apparaît pas si sélectionnée (par exemple, la caméra 2 est branchée mais n'apparaît pas sur le canal 2), voir 11 *Jumelage de caméras supplémentaires*, page 54.

Conseils :



- Placez le récepteur dans un endroit qui lui permette une bonne réception de la caméra. Essayez de maintenir la ligne de mire et de réduire au minimum le nombre d'obstacles entre la caméra et le récepteur.

- Orienter l'antenne sur récepteur de façon à obtenir une bonne réception.
- Le récepteur vient avec une carte microSD pré-insérée, pour vous permettre d'enregistrer immédiatement. Le récepteur est compatible avec la plupart des grandes marques de carte microSD de jusqu'à 32 Go. Pour la durée des enregistrements sur carte microSD, voir 8.11 *Durée maximum d'enregistrement*, page 35.





4.1 Régler l'heure

Il est fortement recommandé de régler la date et l'heure du système avant d'enregistrer, pour l'horodatage. Le réglage de la date et de l'heure vous permettra de planifier les enregistrements.

Pour régler l'heure :

- Appuyer sur  pour ouvrir le menu principal.
- Sélectionnez l'icône **System Setting** au moyen de la touche  /  ensuite appuyez sur **OK**.



- Sélectionnez **Clock Setup**, ensuite appuyez sur **OK**.
- Appuyez sur  /  pour régler la date actuelle et l'heure. Appuyez sur  /  pour vous déplacer entre les éléments.

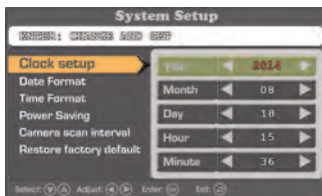

- Une fois terminé, appuyez sur **OK** pour sauvegarder les paramètres.

6. Appuyez sur  plusieurs fois pour fermer toutes les fenêtres restantes du menu.
La date et l'heure apparaîtront sur le bas de l'écran en mode de vision en temps réel. La date et l'heure apparaîtront aussi sur la vidéo enregistrée sur le haut de l'affichage de la vidéo.

5 Vue d'ensemble de la caméra

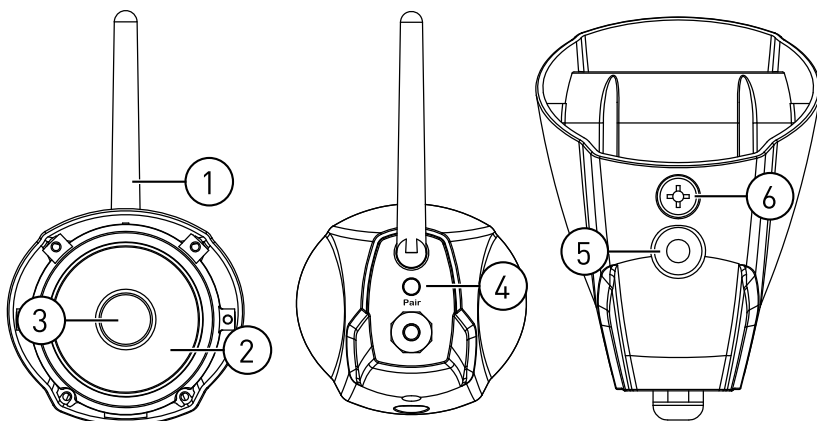

1. **Antenne** : Antenne démontable sans fil (SMA).
2. **DEL IR** : Vision nocturne DEL IR.
3. **Lentilles**.
4. **Jumeler** : Appuyer pour jumeler les caméras additionnelles au système. Voir 11 *Jumelage de caméras supplémentaires*, page 54 pour une description complète.
5. **Point de fixation** : Fixer le support de métal inclus à la caméra. Voir 3 *Installation de la caméra ou des caméras*, page 4 pour une description complète.
6. **Microphone** : Microphone intégré pour l'écoute audio.

6 Aperçu du récepteur ACL

6.1 Panneau avant

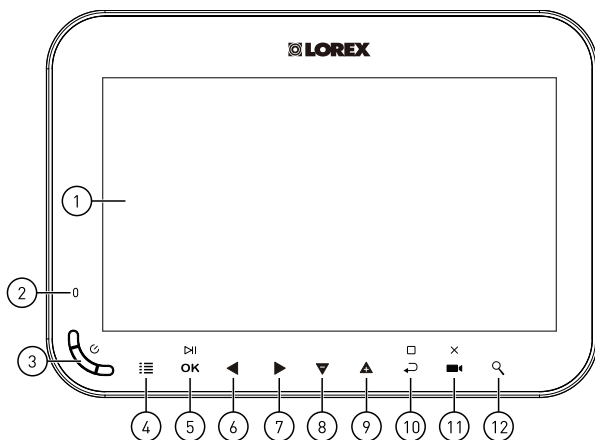

1. **Écran ACL.**
2. **Indicateur DEL :** Indique le statut du système de la manière suivante :
 - **Vert prononcé :** Indique que la batterie est à la moitié ou plus.
 - **Rouge prononcé :** Indique que le récepteur est branché et éteint.
 - **Rouge clignotant :** Indique que la batterie est basse et doit être branchée à une prise de courant **OU**, le récepteur est branché mais la batterie n'est pas en place.
3. **Bouton de mise en marche :** Appuyer et retenir pour 2 secondes pour allumer et éteindre le récepteur.
4. **Menu :** Appuyer pour entrer dans le menu du système.
5. **Entrer / Lecture / Pause :**
 - Dans les menus, appuyer pour confirmer une sélection.
 - En mode lecture, appuyez pour lire ou mettre en pause la vidéo.
6. **Gauche / rebobiner :**
 - Dans les menus, appuyer pour déplacer la sélection vers la gauche.
 - En mode direct, appuyer pour changer à mode vision. Pour de plus amples renseignements, consulter 7.3 *Modes de visualisation* , page 17.
 - Dans lecture de vidéo, appuyer et retenir pour rebobiner.

7. Droite / Avance rapide :

- Dans les menus, appuyer pour déplacer la sélection vers la droite.
- En mode direct, appuyer pour changer à mode vision. Pour de plus amples renseignements, consulter 7.3 *Modes de visualisation* , page 17.
- Dans lecture de vidéo, appuyer et maintenir enfoncé pour avancer rapidement.

8. **Bas / diminuer le volume** : Appuyer pour déplacer la sélection vers le bas dans menus, ou pour diminuer le volume en vision en direct.

9. **Haut / augmenter le volume** : Appuyer pour déplacer la sélection vers le haut dans menus, ou pour augmenter le volume en vision en direct.

10. **Revenir / Arrêter** : Appuyer pour revenir sur le menu précédant ou pour arrêter la lecture de la vidéo.

11. Enregistrement / capture d'écran / supprimer :

- Appuyer en vision en direct pour obtenir une capture d'écran. Pour de plus amples renseignements concernant les captures d'écran, voir 8.5 *Faire une capture d'image*, page 28.
- Appuyer et retenir en mode de vision en direct pour commencer l'enregistrement manuellement. Pour de plus amples renseignements concernant les enregistrements manuels, voir 8.4 *Enregistrement manuel*, page 27.
- Appuyer lors de la sélection d'une capture d'écran ou une vidéo dans le menu de lecture pour supprimer le fichier. Pour de plus amples renseignements concernant la suppression des captures d'écran et les enregistrements vidéo, voir 9.3 *Suppression de fichiers*, page 39.

12. **Zoom** : Appuyer pour démarrer le zoom numérique 2 x.

6.2 Panneau latéral

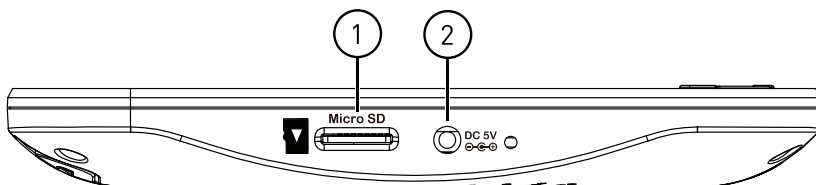

1. **Port d'alimentation** : Connecter l'adaptateur 5V c.c.inclus au port d'alimentation et à la prise de courant ou parasurtenseur afin d'alimenter le récepteur.

2. **Fente pour carte microSD :** La carte microSD incluse est déjà pré-insérée.

REMARQUE

- Le récepteur prend en charge des cartes microSD de jusqu'à 32 Go.
- Lorex Il est recommandé d'utiliser des cartes microSD ou microSDHC (classe 4 ou supérieure) pour ce récepteur. Lorex recommande les marques suivantes de carte microSD : Adata, Kingston, Patriot, Sandisk, et Toshiba.

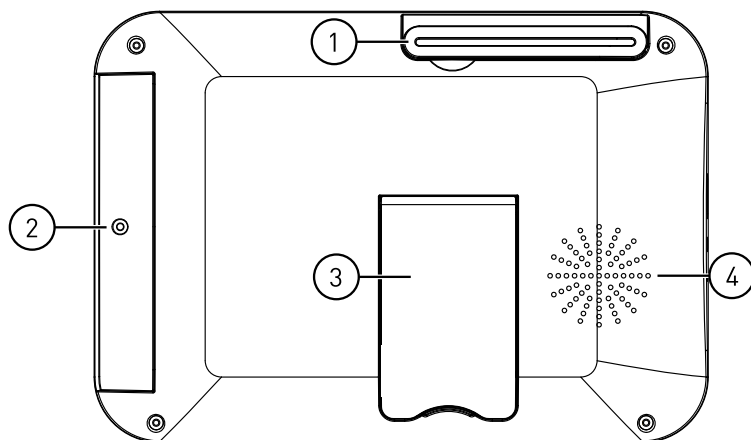
6.3 Panneau arrière

1. **Antenne sans fil :** Orienter l'antenne en fonction d'une bonne réception.
2. **Compartiment de la batterie :** Insérer la batterie rechargeable incluse : Consulter 4 *Installation du récepteur*, page 7 afin d'obtenir les directives d'installation complètes.
3. **Support de soutien :** Retirer le support de soutien pour le placer sur une superficie plate.
4. **Haut-parleur.**

7 Utilisation du système

Par défaut, la/les caméra(s) incluses avec votre système sont automatiquement jumelées au récepteur. Les caméras et le récepteur communiqueront entre eux dès qu'ils seront allumés.

REMARQUE

Il est recommandé de brancher la/les caméra(s) sur le courant avant de les brancher sur le récepteur.

7.1 Compréhension de l'affichage sur l'écran

Avec la caméra 1 correctement connectée et branchée, le système affiche une vision en direct de la caméra en plein écran.



Lors du visionnement de tous les canaux en quadravision, l'interface se montre légèrement différente.

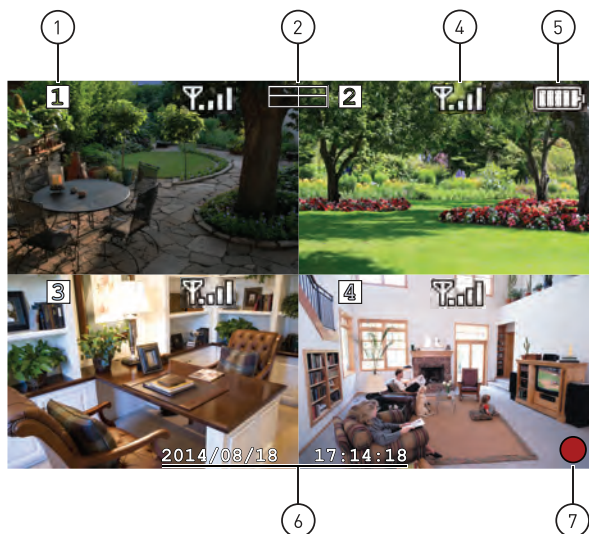

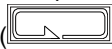
1. **Indicateur de canal** : Affiche le canal de lecture. En cas de visionnement en quadravision, l'indicateur de la caméra apparaîtra sur chaque affichage de la vidéo.
2. **Indicateur du mode visionnement** : Indique le mode visionnement en montrant un icône différent pour les modes quadravision () visionnement de séquence automatique (). Si aucun indicateur de mode visionnement n'apparaît durant la vision en direct, le système adopte le mode de vision d'un seul canal.
3. **Indicateur de zoom** : Indique que la vision en direct actuelle augmente deux fois la taille originelle. Le zoom numérique est désactivé en mode quadravision.

4. **Indicateur de signal** : L'indicateur de signal affiche la force du signal sans fil de chaque caméra connectée. Le nombre de barres indique la force du signal. Une barre ou plus indique un signal pauvre, et 4 barres indiquent un signal très fort.

REMARQUE







Si le signal est bas (par exemple, 1 ou 2 barres) ajuster les antennes, ou ré-orienter la/les caméra(s) ou du récepteur pour obtenir un meilleur résultat.

5. **Indicateur de batterie** : Affiche le niveau de la batterie. L'icône clignote quand la batterie est critiqueusement basse, pour indiquer que le récepteur doit être branché sur une prise de courant tout de suite.
6. **Horodatage** : La date et l'heure actuelle du système.
7. **L'indicateur d'enregistrement** : Un cercle rouge s'affiche dans le bas de l'écran sur la droite lorsqu'un enregistrement s'effectue.
8. **Indicateur de volume** : Affiche le volume actuel du récepteur. L'indicateur de volume s'affiche sur l'écran lorsque que vous modifiez le volume au moyen de la touche ▲ / ▼.

7.2 Écran du menu de navigation

Utiliser les menus du système pour configurer les paramètres.



- Appuyer sur  pour entrer dans le menu principal.
- Appuyer sur les touches     pour déplacer le curseur vers la gauche, la droite, monter ou descendre.
- Appuyer sur **OK** pour ouvrir les sous-menus et confirmer les sélections de menu.
- Appuyer sur  pour revenir sur les menus ou en sortir.

7.3 Modes de visualisation

Il y a 3 modes différents de visualisation disponibles sur le système : **Mode de visualisation d'un seul canal**, **mode de visualisation de séquence**

automatique (vision des canaux individuels par séquence), et **mode quadvision** (vision des 4 canaux à la fois en écran partagé)

Pour passer d'un mode d'affichage à un autre :

- Appuyer sur ◀/▶ pour sélectionner un seul canal parmi les 4, ainsi que pour activer les modes de vision quad et séquence automatique.

7.3.1 Mode de vision en séquence automatique

Par défaut, le mode de vision en séquence automatique circule parmi tous les canaux connectés en plein écran. Si vous ne souhaitez voir que 2 ou 3 caméras sur chaque cycle, vous pouvez retirer les canaux connectés du format de vision en séquence automatique. Consulter 10.5 *Activation désactivation des canaux*, page 49 pour plus de détails.

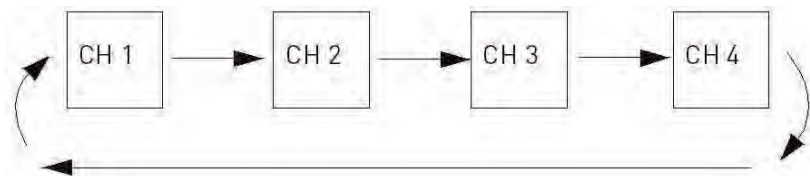

Exemple de séquence automatique

Pour activer la vision en séquence automatique :

- Appuyer sur ◀/▶ jusqu'à ce qu'un seul canal soit affiché sur l'écran avec l'icône de séquence automatique (🔄) sur le haut. Le récepteur circule automatiquement parmi les canaux connectés.
- Pour revenir sur la vision de canal unique, appuyer sur ◀/▶ jusqu'à ce que l'icône de l'indicateur du mode vision disparaisse de l'écran.

7.3.2 Mode Quad

Utiliser le mode quad pour visionner quatre canaux simultanément.

Pour activer le mode quad :

- Appuyer sur ◀/▶ jusqu'à ce que l'écran partagé apparaisse avec l'icône quad (📺) sur le haut. Le récepteur affiche les 4 canaux simultanément.

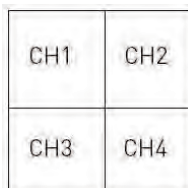

Exemple quad

7.4 Zoom numérique

La fonction de zoom numérique vous permet de vous rapprocher en 2 x sur une seule caméra lors de la vision en direct. Ceci est utile si vous avez besoin de vous rapprocher sur un événement à quelque distance de la caméra.

Pour utiliser le zoom numérique :

1. Sélectionner la caméra souhaitée en mode de canal unique (appuyer sur ◀/▶ pour choisir le canal) et appuyer sur 🔍 sur le panneau frontal du récepteur pour vous rapprocher. Lorsque le zoom numérique est activé, la vision en direct affiche un agrandissement 2 x normal. Le mot **ZOOM** s'affiche sur le haut de l'écran, et 4 flèches apparaissent sur l'image de la caméra.

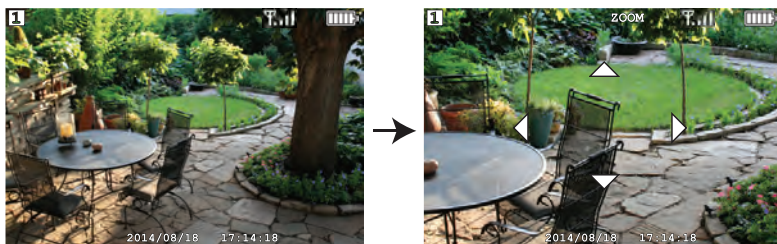

2. Utiliser les touches ◀▼▲▶ pour balayer dans la direction souhaitée et focaliser sur les différentes sections de l'image.
3. Appuyer sur 🔍 à nouveau pour sortir du zoom numérique.

7.5 Modification du volume de l'audio.

Le récepteur peut lire et enregistrer l'audio depuis la caméra que vous regardez.

Pour modifier le volume :

- Appuyer sur ▼ / ▲ pour modifier le volume de l'audio.

Le volumètre s'affiche sur l'écran pour indiquer que le volume de l'audio vient de la caméra sélectionnée :

**REMARQUE**

L'audio n'est pas disponible en mode quadravision.

8 Enregistrement

Les modes d'enregistrement suivants sont disponibles sur le système : *l'enregistrement manuel*, *l'enregistrement manuel planifié*, et *l'enregistrement sur détection de mouvement*. Le système enregistre la vidéo sur la carte microSD incluse.

Préalables de l'enregistrement :

- Une carte microSD doit être insérée dans le récepteur afin d'enregistrer la vidéo. Toujours formater la carte microSD avant de commencer à enregistrer. Pour de plus amples renseignements, consulter 8.1 *Formatage de la mémoire*, page 21.

REMARQUE

Le système prend en charge les cartes microSD ou les microSDHDC (classe 4 ou supérieur) de jusqu'à 32 Go. Lorex recommande les marques suivantes de carte microSD : Adata, Kingston, Patriot, Sandisk, et Toshiba.

8.1 Formatage de la mémoire

Il est fortement recommandé de formater la carte microSD avant de commencer à enregistrer.

Pour formater la carte microSD :



ATTENTION

Le formatage supprime toutes les données de la carte microSD. Cette étape ne peut pas être inversée.

1. Insérer la carte microSD dans la fente de la carte du récepteur jusqu'à entendre un « clic. » Veuillez insérer la carte en fonction du diagramme sur le panneau latéral du récepteur.

- Appuyer sur , ensuite sélectionner l'icône **Recording**. Appuyer sur **OK** pour confirmer.



- Sélectionner **Format card** et appuyer sur **OK** pour confirmer.



- Sélectionner **Confirm** et appuyer sur **OK** pour confirmer.

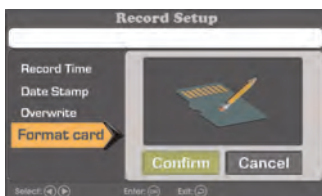





REMARQUE

Patientez quelques instants pour que le formatage se termine. La durée du format peut varier en fonction de la capacité de la carte.

- Un message s'affichera pour confirmer le format. Appuyer sur  plusieurs fois jusqu'à la fermeture des menus.

8.2 Sommaire du mode enregistrement

Le tableau suivant fournit un aperçu des capacités d'enregistrement du système.

Mode	Description	Fonctionnement
Enregistrement manuel	<ul style="list-style-type: none"> Un enregistrement continu sur canal unique en plein écran ou les 4 canaux sur un fichier vidéo unique. 	<ul style="list-style-type: none"> Durant la vision en direct, appuyer et retenir  pour commencer l'enregistrement manuel. Appuyer sur  à nouveau pour arrêter l'enregistrement manuel.
Planifier l'enregistrement manuel continu	<ul style="list-style-type: none"> Enregistre en continu sur les 4 canaux sur un fichier unique. L'enregistrement commence et arrête automatiquement en fonction d'un horaire quotidien. 	<ul style="list-style-type: none"> Appuyer sur  et sélectionner l'icône d'enregistrement planifié. Appuyer sur OK pour confirmer. Établir une période de temps pour que le système enregistre chaque jour une vidéo en continu. Pour les instructions complètes de réglage, voir 8.3 <i>Enregistrement programmé</i>, page 23.
Enregistrement planifié par détection de mouvement.	<ul style="list-style-type: none"> Enregistre les événements sur détection de mouvement sur les 4 canaux sur un fichier unique. L'enregistrement commence et arrête automatiquement en fonction d'un horaire quotidien. 	<ul style="list-style-type: none"> Appuyer sur  et sélectionner l'icône d'enregistrement planifié. Appuyer sur OK pour confirmer. Établir une période de temps pour que le système enregistre chaque jour une vidéo sur détection de mouvement. Pour les instructions complètes de réglage, voir 8.3 <i>Enregistrement programmé</i>, page 23.

8.3 Enregistrement programmé

Utiliser l'enregistrement programmé pour que le système enregistre automatiquement en continu pour une période de temps sélectionnée. Vous pouvez tout enregistrer dans une période de temps, ou enregistrer seulement les événements sur détection de mouvement pour une période de temps déterminée.

Conditions préalables :

Veillez vous assurer d'avoir correctement réglé la date et l'heure sur le récepteur avant de programmer un enregistrement. Consultez 4.1 *Régler l'heure*, page 9.

Quand dois-je utiliser l'enregistrement programmé?

- Utiliser un programme d'enregistrement en continu si la caméra est orientée à un secteur de trafic important, tel que l'entrée ou la sortie d'une route.
- Utiliser un programme d'enregistrement sur détection de mouvement si la caméra est orientée à un secteur de peu de trafic, tel qu'un dépôt ou entrée latérale.

**ATTENTION**

Ne pas retirer la carte microSD lorsque le système enregistre. Retirer la carte microSD durant un enregistrement interrompra l'écriture du fichier et peut endommager les enregistrements de votre vidéo.

8.3.1 Création d'un enregistrement programmé

Suivre la procédure ci-dessous pour régler un enregistrement programmé en continu ou sur détection de mouvement.

Création d'un enregistrement programmé :

1. Appuyer sur , ensuite sélectionner l'icône **Schedules**. Appuyer sur **OK** pour confirmer.



2. Sélectionner la première fente disponible et appuyer sur **OK** pour commencer à configurer un nouvel enregistrement programmé.



3. Utiliser les touches ◀/▶ pour vous déplacer dans la période de temps, et enregistrer le type de programmation, et utiliser les touches ▼ / ▲ pour modifier chaque paramètre :

- **Pour enregistrer quoique ce soit durant la programmation** : Régler le type de programmation d'enregistrement sur **SCHEDULE**. Dans l'exemple ci-dessous, le système enregistrera en continu entre 19 h 00 et 10 h 00 tous les jours.

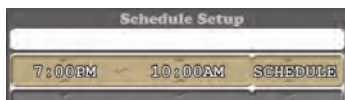

- **Pour enregistrer sur détection de mouvement seulement durant la programmation** : Régler le type de programmation d'enregistrement sur **MOTION**. Dans l'exemple ci-dessous, le système enregistrera sur détection de mouvement entre 19 h 00 et 10 h 00 tous les jours.

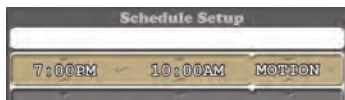

4. Appuyer sur **OK** une fois l'enregistrement programmé sauvegardé.
5. Appuyer sur ↶ plusieurs fois jusqu'à la fermeture des menus.

8.3.2 Mettre en pause l'enregistrement programmé

Vous devez mettre en pause l'enregistrement programmé afin d'accéder au menu principal durant la période d'enregistrement.

Pour mettre en pause l'enregistrement programmé :

- Appuyer sur  pour mettre momentanément en pause l'enregistrement programmé. Lorsque l'indicateur d'enregistrement (●) réapparaît sur l'écran, l'accès au menu principal se bloquera à nouveau et l'enregistrement programmé se réinitialisera.









8.3.3 Modifier / désactiver un enregistrement programmé

Vous pouvez modifier les programmations que vous avez créées à tout moment, ainsi que les désactiver sans les supprimer.

Modification / désactivation d'un enregistrement programmé :

- Appuyer sur , ensuite sélectionner l'icône **Schedules**. Appuyer sur **OK** pour confirmer.



- Sélectionner l'enregistrement programmé que vous souhaitez modifier ou désactiver et appuyer sur **OK**.
- Choisir l'une des options suivantes :
 - Modification d'un enregistrement programmé** : Utiliser les touches  /  pour vous déplacer dans la période de temps, et enregistrer le type de programmation, et utiliser les touches  /  pour modifier chaque paramètre.
 - Désactivation d'un enregistrement programmé** : Utiliser les touches  /  pour vous déplacer vers le type d'enregistrement programmé, et utiliser les touches  /  pour sélectionner **NONE**.

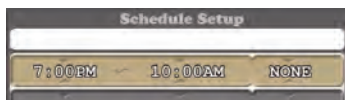

- Appuyer sur **OK** une fois sauvegardé l'enregistrement programmé.
- Appuyer sur  plusieurs fois jusqu'à la fermeture des menus.



8.3.4 Suppression d'un enregistrement programmé

Vous pouvez supprimer tout enregistrement programmé pour le retirer de la liste de programmation.

Suppression d'un enregistrement programmé :

1. Appuyer sur , ensuite sélectionner l'icône **Schedules**. Appuyer sur **OK** pour confirmer.



2. Sélectionner l'enregistrement programmé que vous souhaitez supprimer et appuyer sur  pour le supprimer. Appuyer sur **OK** pour confirmer, ou appuyer sur  pour annuler.
3. Appuyer sur  plusieurs fois jusqu'à la fermeture des menus.



8.4 Enregistrement manuel

L'enregistrement manuel vous permet de commencer et arrêter un enregistrement sur l'une des caméras ou les 4 en mode quadravision.

Quand dois-je utiliser l'enregistrement manuel?

- Enregistrement d'un évènement imprévu ou d'une urgence.

Pour activer l'enregistrement manuel :

1. Appuyer sur  jusqu'à voir affiché le canal souhaité.
2. Appuyer et retenir  pour commencer à enregistrer la vue actuelle.
Un indicateur d'enregistrement () s'affiche sur l'écran pour indiquer que le système enregistre.

**ATTENTION**

Ne pas retirer la carte microSD lorsque le système enregistre. Retirer la carte microSD durant un enregistrement interrompra l'écriture du fichier et peut endommager les enregistrements de votre vidéo.

8.5 Faire une capture d'image

Vous pouvez obtenir une capture d'écran sur un seul canal en plein écran ou sur les 4 en mode quadravision en une seule image.

Pour faire une capture d'écran :

- Appuyer sur  sur le canal souhaité pour obtenir une capture d'écran. Vous pouvez visionner les captures d'écran sur le récepteur ou sur votre ordinateur.

8.6 Activation / désactivation d'écrasement de fichier

L'activation de l'écrasement de fichier supprimera les précédentes données enregistrées sur la carte microSD une fois pleine afin de faire place aux nouveaux enregistrements.

Pour activer l'écrasement de fichier :

1. Appuyer sur , ensuite sélectionner l'icône **Recording**. Appuyer sur **OK** pour confirmer.



2. Sélectionner **Overwrite** et appuyer sur **OK** pour confirmer.



- Sélectionner **ON** et appuyer sur **OK** pour activer l'écrasement de fichier.



- Appuyer sur  plusieurs fois jusqu'à la fermeture des menus.

REMARQUE

Si la carte microSD est pleine et vous n'avez pas activé l'écrasement de fichier, le système n'enregistra pas de nouveaux fichiers. Vous devrez supprimer manuellement les fichiers sur la carte microSD ou insérer une nouvelle carte dans le récepteur.

8.7 Configurer l'heure d'enregistrement pour les événements sur détection de mouvement

Choisir la durée d'enregistrement de la vidéo lors de la détection d'un mouvement sur l'une des caméras.

Configurer l'heure d'enregistrement pour les événements sur détection de mouvement :

- Appuyer sur , ensuite sélectionner l'icône **Recording**. Appuyer sur **OK** pour confirmer.



2. Sélectionner **Record Time** et appuyer sur **OK** pour confirmer.



3. Sélectionner la durée d'enregistrement lors de la détection d'un mouvement sur l'une des caméras. Appuyer sur **OK** pour confirmer.



4. Appuyer sur  plusieurs fois jusqu'à la fermeture des menus.

8.8 Sensibilité de la détection de mouvement

Régler la sensibilité du système au mouvement. Vous pouvez modifier la sensibilité au mouvement sur certains canaux ou la désactiver en suivant la procédure suivante.

Pour régler la sensibilité au mouvement :

1. Appuyer sur , ensuite sélectionner l'icône **Camera Setting**. Appuyer sur **OK** pour confirmer.



- Sélectionner **MD Sensitivity** et appuyer sur **OK** pour confirmer.

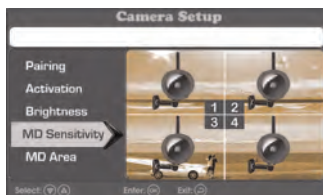

- Choisir le canal dont vous souhaitez modifier la sensibilité au mouvement. Appuyer sur **OK** plusieurs fois pour modifier la sensibilité.



REMARQUE

Si vous réglez le niveau de sensibilité sur le paramètre le plus bas, la détection de mouvement se désactivera sur le canal sélectionné.

- Appuyer sur **↶** plusieurs fois jusqu'à la fermeture des menus.

8.9 Zone de détection de mouvement

Par défaut, les caméras commenceront à enregistrer sur programmation de mouvement si un mouvement est détecté quelque part sur l'image de la caméra. Vous pouvez régler les caméras pour détecter le mouvement sur certains secteurs de l'image seulement et ignorer d'autres.

Par exemple, si l'une des caméras est orientée vers un arbre balancé par le vent ou vers une rue agitée, vous souhaitez bloquer ces secteurs de l'image de la caméra dans la zone de détection de mouvement. Autrement, le système détectera ce mouvement et enregistrera plus souvent que souhaité.

Pour établir une zone personnalisée de détection de mouvement :

1. Appuyer sur , ensuite sélectionner l'icône **Camera Setting**. Appuyer sur **OK** pour confirmer.



2. Sélectionner **MD Area** et appuyer sur **OK** pour confirmer.



3. Choisir le canal dont vous souhaitez modifier la sensibilité au mouvement. Appuyer sur **OK** pour confirmer.

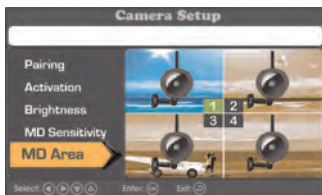

4. Le canal sélectionné apparaît derrière une grille bleue. Utiliser les flèches pour sélectionner une cellule dans la grille et appuyer sur **OK** pour les activer ou les bloquer dans la zone de détection de mouvement. Par défaut, toutes les cellules sont autorisées dans la zone de détection de mouvement. Les cellules bloquées présentent un « X » au centre.



Raccourcis :

Pour bloquer une rangée entière :

- Appuyer sur **OK** pour bloquer la première cellule de la rangée, ensuite retenir le bouton **OK**. La rangée entière se bloquera dans la zone de détection de mouvement.

Pour autoriser une rangée entière :

- Appuyer sur **OK** pour autoriser la première cellule de la rangée, ensuite retenir le bouton **OK**. La rangée entière sera autorisée dans la zone de détection de mouvement.

5. Appuyer sur  plusieurs fois jusqu'à la fermeture des menus.

8.10 Activation / Désactivation de l'alerte de détection de mouvement

Lorsque l'alerte est activée, le récepteur émettra un « bip » lors de la détection d'un mouvement sur l'une de vos caméras durant l'enregistrement programmé sur détection de mouvement.

Pour activer / désactiver l'alerte :

1. Appuyer sur , ensuite sélectionner l'icône **Alerte**.



2. Appuyer sur **OK** pour activer ou désactiver l'alerte. L'icône **Alarm** affiche **ON** ou **OFF** pour indiquer les paramètres actuels.
3. Appuyer sur  plusieurs fois jusqu'à la fermeture des menus.

8.11 Durée maximum d'enregistrement

Le système prend en charge des cartes microSD de jusqu'à 32 Go. Utiliser le tableau ci-dessous pour vous aider à estimer les durées d'enregistrement sur les différentes capacités des cartes microSD. Les heures indiquées sont en heures et minutes.

Capacité des cartes microSD :	Enregistrement sur canal unique en résolution VGA
1 Go	3,5 heures
2 Go	7 heures
4 Go	14 heures
8 Go	28 heures
16 Go	56 heures
32 Go	112 heures

9 Lecture

Le mode de lecture vous permet de visionner des fichiers vidéos et des captures d'écran enregistrés sur la carte microSD. Vous pouvez visionner les vidéos et les captures d'écran directement sur le système ou en connectant la carte microSD sur votre ordinateur.

9.1 Lecture vidéo



Pour lire des vidéos enregistrées sur le système :

1. Appuyer sur , ensuite sélectionner l'icône **Playback**. Appuyer sur **OK** pour confirmer.

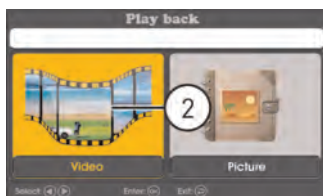

2. Sélectionner **Video** et appuyer sur **OK** pour confirmer.



3. Utiliser les touches  /  pour sélectionner la date et l'heure de la vidéo que vous recherchez et appuyer sur **OK**.



4. Utiliser les touches ▼ / ▲ pour sélectionner la date et l'heure de la vidéo que vous recherchez et appuyer sur **OK**.

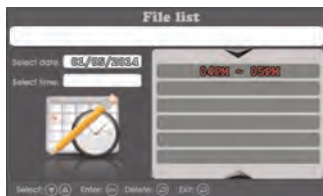

5. Utiliser les touches ▼ / ▲ pour sélectionner le fichier vidéo que vous souhaitez reproduire et appuyer sur **OK** pour commencer la lecture.



9.1.1 Commandes de Lecture

- ▼ : Appuyer pour diminuer le volume de la lecture.
- ▲ : Appuyer pour augmenter le volume de la lecture.
- ◀ : Appuyer et retenir pour rebobiner.
- ▶ : Appuyer et retenir pour avancer rapidement.
- ▷|| : Appuyer pour jouer / mettre en pause la vidéo.
- □ : Appuyer pour arrêter la vidéo.
- ↶ : Appuyer pour revenir sur la liste de fichiers.

9.2 Visionnement des captures d'image



Pour visionner les captures d'écran sur le système :

1. Appuyer sur , ensuite sélectionner l'icône **Playback**. Appuyer sur **OK** pour confirmer.

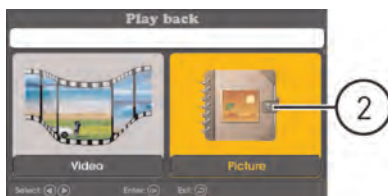

2. Sélectionner **Picture** et appuyer sur **OK** pour confirmer.



3. Utiliser les touches  /  pour sélectionner la date et l'heure des captures d'écran que vous recherchez et appuyer sur **OK**.



- Utiliser les touches ∇ / \blacktriangle pour sélectionner la date et l'heure des captures d'écran que vous recherchez et appuyer sur **OK**.

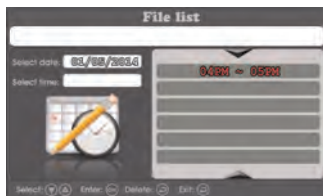

- Utiliser les touches ∇ / \blacktriangle pour sélectionner la date et l'heure des captures d'écran que vous souhaitez voir et appuyer sur **OK**.

9.3 Suppression de fichiers

Vous pouvez supprimer les fichiers de la carte microSD directement sur le système. Supprimez les fichiers si vous souhaitez faire de la place sur la carte microSD (si écrasement de fichiers est désactivé), ou pour votre propre gestion de fichiers.

Pour supprimer des enregistrements :

- Appuyer sur \equiv , ensuite sélectionner l'icône **Playback**. Appuyer sur **OK** pour confirmer.



- Sélectionner **Video** pour supprimer un fichier vidéo, ou **Picture** pour supprimer une capture d'écran. Appuyer sur **OK** pour confirmer.

3. Utiliser les touches ▼ / ▲ pour sélectionner la date que vous souhaitez rechercher et appuyer sur **OK**.



4. Utiliser les touches ▼ / ▲ pour sélectionner la date que vous souhaitez rechercher et appuyer sur **OK**.



5. Utiliser les touches ▼ / ▲ pour sélectionner le fichier vidéo que vous souhaitez supprimer et appuyer sur **X** pour supprimer. Appuyer sur **OK** pour confirmer ou appuyer sur ↶ pour revenir sur la liste de fichiers.

9.4 Visionner les vidéo directement sur la carte microSD

Vous pouvez visionner les fichiers vidéos sauvegardés sur votre PC en utilisant un lecteur de carte microSD (non inclus). Les fichiers vidéos sauvegardés sont en format ASF.

REMARQUE

Certaines PC peuvent avoir un lecteur de carte microSD incorporé. Veuillez vous référer au manuel d'instruction de votre ordinateur pour de amples informations.

Pour lire un vidéo enregistré sur un PC :

1. Télécharger et installer le lecteur de vidéos pour les séries LW1740 à partir de www.lorextechnology.com.
2. Retirer la carte microSD du récepteur en poussant délicatement la carte microSD et ensuite en la relâchant. La carte s'éjectera.

3. Insérer la carte microSD dans un lecteur de carte microSD (non inclus) connecté à votre PC. Votre PC devrait charger la carte microSD en tant que disque amovible et une fenêtre de démarrage s'affichera.
4. Double-cliquez sur **RFSMediaPlayer** sur votre bureau pour démarrer le lecteur de vidéo.



5. Cliquer sur **Load** pour ouvrir le navigateur de fichiers. Naviguer dans les fichiers vidéos sur la carte microSD. Double-cliquez sur un fichier vidéo pour le lire, ou sélectionner plusieurs fichiers et cliquez sur ouvrir pour ajouter plusieurs fichiers vidéos sur la liste de lecture.

**ATTENTION****Ne PAS supprimer de dossiers sur la carte microSD au moyen de l'ordinateur.**

Supprimer des dossiers peut affecter votre accès aux autres fichiers sur la carte ou le fonctionnement normal de la carte microSD avec le système. Si vous souhaitez supprimer le contenu complet de la carte microSD, il est fortement recommandé de formater la carte au travers du système. Pour de plus amples renseignements, consulter 8.1 *Formatage de la mémoire*, page 21.

9.4.1 Aperçu du lecteur

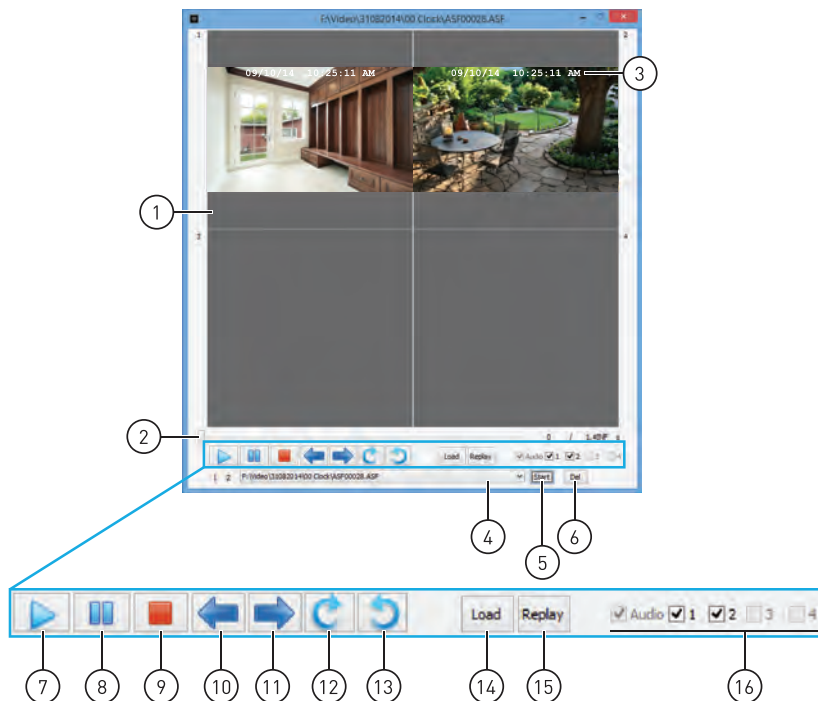

1. Affichage vidéo
2. La barre de progrès - cliquer et glisser pour avancer aux différentes parties de la vidéo
3. Horodatage
4. Liste de lecture
5. Démarrer le fichier vidéo actuellement sur la liste de lecture
6. Retirer le fichier vidéo actuellement sur la liste de lecture
7. Lecture
8. Pause
9. Arrêt
10. Vidéo précédent sur la liste de lecture
11. Vidéo suivant sur la liste de lecture
12. Pivoter la vidéo dans le sens antihoraire
13. Pivoter la vidéo dans le sens horaire

14. Ajouter le(s) fichier(s) vidéo sur la liste de lecture
15. Démarrer le fichier vidéo actuellement en lecture
16. Cases à cocher des vidéos — activer ou désactiver les canaux vidéos

10 Paramètres

Configurer les paramètres additionnels du système.

10.1 Luminosité de la caméra

Modifier la luminosité de l'image de chaque caméra.

Pour régler la luminosité de la caméra :

1. Appuyer sur , ensuite sélectionner l'icône **Camera Setting**. Appuyer sur **OK** pour confirmer.



2. Sélectionner **Brightness** et appuyer sur **OK** pour confirmer.

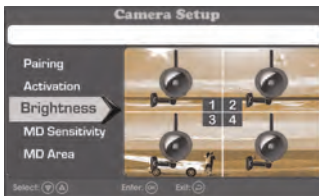

3. Choisir le canal dont vous souhaitez modifier la luminosité. Appuyer sur **OK** plusieurs fois pour modifier le niveau de luminosité.

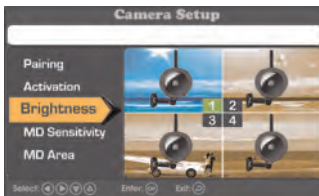



4. Appuyer sur  plusieurs fois jusqu'à la fermeture des menus.



10.2 Activation / désactivation de l'horodatage

Il est important d'activer l'horodatage sur vos enregistrements si vous souhaitez les utiliser comme évidence légale. Par défaut, l'horodatage est activé sur le système.

Activation / désactivation de l'horodatage :

- Appuyer sur  pour ouvrir le menu principal. Sélectionnez l'icône **Recording** au moyen des touches  /  ensuite appuyez sur **OK**.



- Appuyer sur  /  pour sélectionner **Date Stamp** et appuyer sur **OK** pour confirmer.

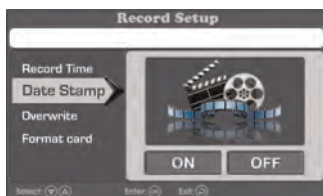

- Sélectionner **ON** et appuyer sur **OK** pour confirmer. Activer l'horodatage affichera la date et l'heure de chaque enregistrement sur le haut de l'écran vidéo.



4. Appuyez sur ↶ plusieurs fois pour fermer toutes les fenêtres restantes du menu.

10.3 Modification du format de l'horodatage

Vous pouvez choisir le mode d'affichage d'horodatage du système.

Pour changer le format de la date :

- Appuyer sur ☰ pour ouvrir le menu principal. Sélectionnez l'icône **Paramètres du système** au moyen de la touche ◀/▶ ensuite appuyez sur **OK**.



- Appuyer sur ▼ / ▲ pour sélectionner **Date Format** et appuyer sur **OK** pour confirmer.

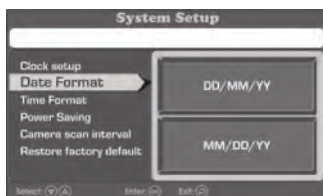

- Sélectionner **JJ/MM/AA** ou **MM/JJ/AA** et appuyer sur **OK** pour confirmer.

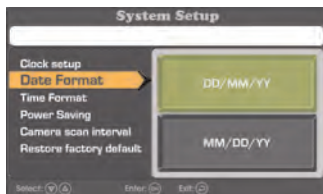



REMARQUE



Le format de date que vous sélectionnez affectera l'horodatage utilisé sur les enregistrements ainsi que les dates utilisées pour classer les enregistrements et les captures d'écran.

- Appuyez sur  plusieurs fois pour fermer toutes les fenêtres restantes du menu.

Pour changer le format de l'heure :

- Appuyer sur  pour ouvrir le menu principal. Sélectionnez l'icône **System Setting** au moyen de la touche  /  ensuite appuyez sur **OK**.



- Appuyer sur  /  pour sélectionner **Time Format** et appuyer sur **OK** pour confirmer.

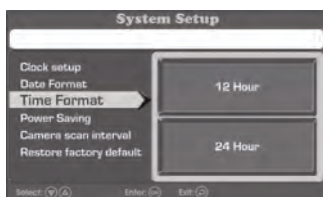

3. Sélectionner **12 Hour** ou **24 Hour** et appuyer sur **OK** pour confirmer.

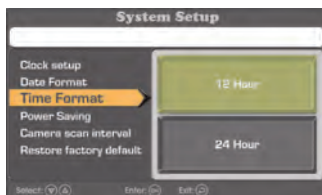

REMARQUE

Le format d'heure que vous sélectionnez affectera l'horodatage utilisé sur les enregistrements ainsi que les heures utilisées pour classer les enregistrements et les captures d'écran.

4. Appuyez sur  plusieurs fois pour fermer toutes les fenêtres restantes du menu.

10.4 Mode d'économie d'énergie

Le mode d'économie d'énergie éteint l'affichage vidéo sur le moniteur pour économiser la batterie.

Pour activer le mode de gestion d'énergie :

1. Appuyer sur , ensuite sélectionner l'icône **System Setting**. Appuyer sur **OK** pour confirmer.



2. Sélectionner **Power Saving** et appuyer sur **OK** pour confirmer.

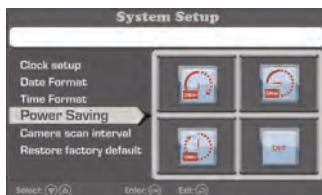

3. Déterminer le moment où le système entrera en mode d'économie d'énergie après la dernière activité du système.

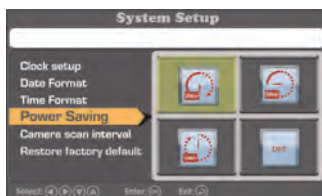

10.5 Activation/désactivation des canaux

Utiliser les paramètres d'activation pour retirer les canaux connectés du format de vision en séquence automatique.

Pour activer / désactiver les canaux :

1. Appuyer sur **≡**, ensuite sélectionner l'icône **Camera Setting**. Appuyer sur **OK** pour confirmer.



2. Sélectionner **Activation** et appuyer sur **OK**.

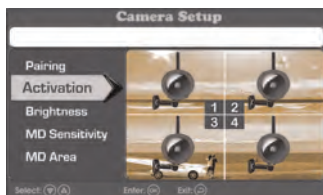

3. Sélectionner le canal que vous souhaitez activer ou désactiver et appuyer sur **OK** pour basculer entre **ON** et **OFF**.



REMARQUE

Les canaux désactivés avec une caméra connectée afficheront le niveau de signal, mais n'affichera pas la vidéo en direct sur la caméra (voir l'image ci-dessous).

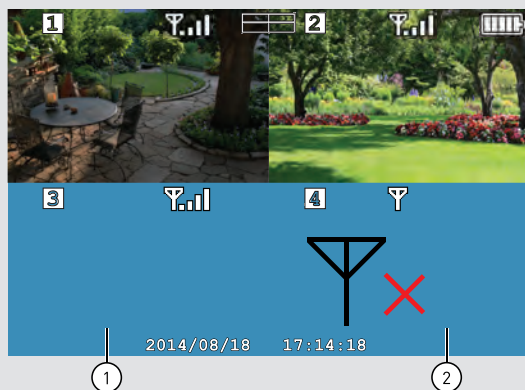

1. Canal désactivé avec une caméra connectée
2. Pas de caméra connectée

4. Appuyer sur  plusieurs fois jusqu'à la fermeture des menus.

10.6 Modifier l'intervalle de balayage pour la vision en séquence automatique

Établir la durée d'affichage de chaque caméra connectée sur le moniteur durant la vision en séquence automatique.

Pour régler l'intervalle de balayage :

1. Appuyer sur , ensuite sélectionner l'icône **System Setting**. Appuyer sur **OK** pour confirmer.



2. Sélectionner **Camera scan interval** et appuyer sur **OK**.

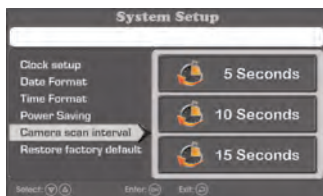

3. Choisissez la durée d'affichage de chaque caméra sur le moniteur en mode de vision en séquence automatique et appuyer sur **OK** pour confirmer.

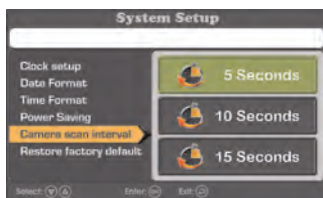

4. Appuyer sur  plusieurs fois jusqu'à la fermeture des menus.

10.7 Mise à jour du micrologiciel

Il est important que le système soit à jour avec la dernière version du micrologiciel. Vous pouvez vérifier et télécharger les mises à jour disponibles du micrologiciel sur www.lorextechnology.com.

Pour mettre à jour le micrologiciel :

1. Télécharger la dernière version du micrologiciel pour l'unité depuis www.lorextechnology.com.
2. Insérer la carte microSD dans un lecteur de carte microSD (non inclus) de votre PC. Déplacer le fichier du micrologiciel vers le dossier racine de la carte microSD, ensuite éjecter la carte microSD.
3. Insérer la carte microSD avec le nouveau fichier du micrologiciel dans le récepteur.
4. Appuyer sur , ensuite sélectionner l'icône **SD Capacity**. Appuyer sur **OK** pour confirmer.



5. Suivre les instructions sur l'écran pour compléter la mise à jour du micrologiciel.

10.8 Rétablissement des paramètres par défaut

Rétablir tous les paramètres de menu à leur état original. Les enregistrements et les captures d'écran de la carte microSD ne seront pas affectés par le rétablissement des paramètres par défaut.

Pour restaurer les paramètres par défaut :

1. Appuyer sur , ensuite sélectionner l'icône **System Setting**. Appuyer sur **OK** pour confirmer.



2. Sélectionner **Restore Factory Default** et appuyer sur **OK** pour confirmer.

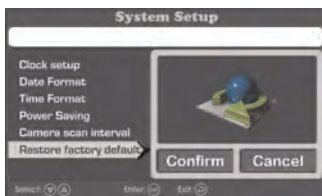

3. Sélectionner **Confirm** et appuyer sur **OK** pour rétablir les paramètres par défaut.

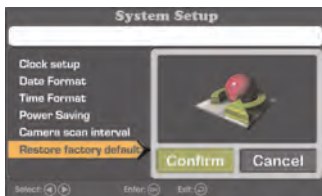

4. Appuyer sur  plusieurs fois pour sortir de tous les menus.

11 Jumelage de caméras supplémentaires

REMARQUE

Si vous avez acheté des caméras supplémentaires, il est hautement recommandé de les jumeler avec le récepteur avant l'installation permanente.

Le « jumelage » est la liaison électronique entre des appareils sans fil. Les composants et appareils sans fil doivent être jumelés pour communiquer entre eux.

La/les caméra(s) fournies avec le système sont déjà jumelées au récepteur. Par défaut, la/les caméra(s) incluses sont automatiquement jumelées au canal 1 et 2 du récepteur. Vérifier l'étiquette du canal sur la caméra pour confirmer les jumelages des canaux.

Si vous avez acheté des caméras supplémentaires, vous devrez les jumeler avec le récepteur. Lors du jumelage des caméras, vous pouvez sélectionner le canal auquel vous affecter les caméras. Vous pouvez également utiliser les étapes suivantes pour réaffecter vos caméras existantes vers différents canaux.

REMARQUE

Les caméras additionnelles (modèle # **LW1741AC1**) sont disponibles depuis www.lorextechnology.com.

Pour jumeler une caméra supplémentaire :

1. Connectez la nouvelle caméra à une prise de courant. Placer la caméra et le récepteur à une distance mutuelle de 1 pied.
2. Appuyer sur , ensuite sélectionner l'icône **Camera Setting**. Appuyer sur **OK** pour confirmer.



3. Sélectionner **Pairing** et appuyer sur **OK**.



4. Utiliser le flèches sur le récepteur pour sélectionner le canal que vous souhaitez jumeler à la caméra. Les canaux jumelés à une caméra existante affichent la mention **PAIR OK**, tandis que les canaux ouverts affichent la mention **NO PAIR**. Appuyer sur **OK** sur le canal souhaité pour commencer à jumeler.



- Si vous jumelez une nouvelle caméra à un canal qui est déjà utilisé par un appareil existant, c'est la nouvelle caméra qui primera. L'ancienne caméra sera automatiquement déconnectée.

5. Suivre les instructions affichées à l'écran (les canaux sélectionnés montrent la mention **PAIRING**), appuyer sur le bouton **Pair** derrière la caméra. Vous avez 30 secondes pour appuyer sur le bouton **Pair** sur la caméra. Si le jumelage est réussi, les canaux jumelés montrent la mention **PAIR OK**.

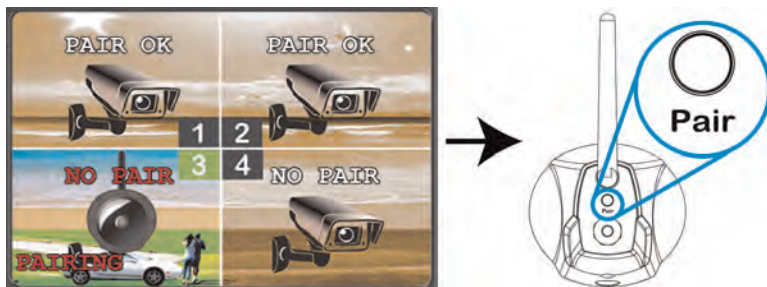

ATTENTION

Ne pas appuyer et retenir le bouton **Pair**.

6. Appuyer sur  jusqu'à sortir de tous les menus. Vous pouvez maintenant visionner les vidéos en direct depuis la caméra en sélectionnant le canal au moyen des flèches sur le récepteur.

REMARQUE

- Si le jumelage n'est pas réussi, les canaux jumelés montrent la mention **TIME OUT**. Répéter les étapes 2 à 5 pour recommencer le processus de jumelage.
- Si le haut-parleur commence à siffler, déplacez la caméra et le récepteur plus loin l'un de l'autre.

12 Spécifications techniques

12.1 Spécifications générales

Description	Caractéristiques
Fréquence de transmission	2,400 ~ 2,4835GHz
Énergie de transmission	18dBm
Débit binaire	3 Mbps
Champs d'action sans fil sans obstruction	Jusqu'à 450 pieds(150 m) en extérieur Jusqu'à 150 pieds (50 m) en intérieur ¹
Spectre étalé	FHSS
Modulation	GFSK
Humidité prise en charge	>80%

12.2 Spécifications de la caméra

Description	Caractéristiques
Capteur d'images	Capteur d'image CMOS 1/4" CMOS
Résolutions prises en charge	VGA (640x480) jusqu'à 25 fps ²
AGC	Auto
DEL IR	16 pièces; 850nm
Champs de vision nocturne	SÉRIES LW1740: 65 pieds (20 m) / 45 pieds (14 m) SÉRIES LW2740: 100 pieds (30 m) / 70 pieds (21 m) ³
Lentille/type de lentille	3,6mm F2.0 / Fixe
Champ de Vision (diagonal)	69°
Consommation d'électricité	570mA
Alimentation	6V DC 800mA ±5%
Intérieur / extérieur	Les deux (IP65) ⁴
Température de fonctionnement	14 ~ 122°F / -10 ~ 50°C
Dimensions (L x P x H)	5,4 po x 3,1 po x 9,1 po 138mm x 78mm x 232mm
Poids	0,34 kg / 0,75 lbs (caméra seule) 0,40 kg / 0,90 lbs (avec support)

12.3 Spécifications du récepteur

Description	Caractéristiques
Affichage ACL	Diagonal 7 po
Résolution ACL	800 x 480
Sensibilité de réception	-88 dBm
Traitement de l'image	MPEG4
Piles	3,7V 3000mAh Li-polymère
Consommation d'électricité	1050mA
Alimentation	5V c.c. 2A ±5%
Température de fonctionnement	32 ~ 122°F / 0 ~ 50°C
Dimensions (L x P x H)	7,4 po x 5,2 po x 0,7 po 188mm x 132mm x 17mm
Poids	0,34 kg / 0,75 lbs

REMARQUE

1. Portée maximale de la transmission sans fil. La portée actuelle dépend des matériaux du bâtiment et des obstructions dans le chemin du signal sans fil.
2. À un signal optimal. Limiter la quantité d'obstacles pour garantir une meilleure performance.
3. Les plages de portée IR sont basées sur des conditions idéales dans l'obscurité totale et dans la luminosité ambiante extérieure de nuit. Le champs d'action et la clarté de l'image dépendent de l'emplacement de l'installation, du secteur de vision et du niveau d'absorption/réflexion de la lumière de l'objet.
4. Ne pas immerger dans l'eau. Installation recommandée dans un endroit couvert.

12.4 Dimensions

12.4.1 Récepteur LCD

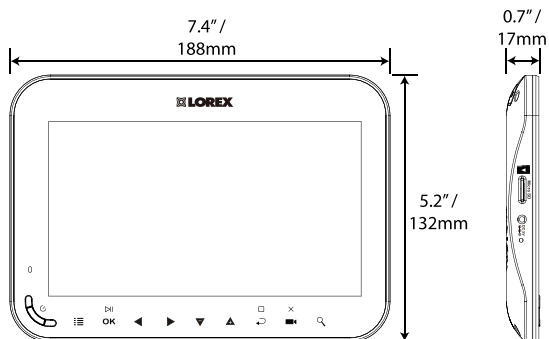

12.4.2 Caméra avec support de métal

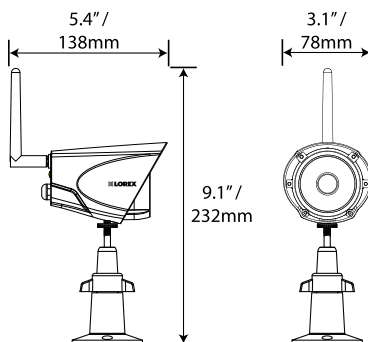

13 Dépannage

Symptôme	Solution
Il n'y a pas d'image provenant de la ou des caméras	<ul style="list-style-type: none">• Vérifier l'alimentation de la caméra.• Assurez-vous que les caméras et le récepteur soient allumés.• Assurez-vous que la caméra se trouve dans le champs d'action du récepteur.• La batterie est morte. Connecter le récepteur à la prise de courant au moyen de l'adaptateur d'alimentation inclus.• Le canal de la caméra a été désactivé. Voir 10.5 <i>Activation désactivation des canaux</i>, page 49 pour instructions complètes concernant l'activation du canal.
L'image disparaît	<ul style="list-style-type: none">• Rapprocher la/les caméra(s) du récepteur.• Essayer de repositionner la/les caméra(s), le récepteur ou les deux afin d'améliorer la réception.• S'assurer que l'antenne soit placée sur le récepteur.
L'image est ou est devenue agitée	<ul style="list-style-type: none">• L'image peut se montrer agitée dû à une diminution du taux de fréquence d'image en cas de signal pauvre (p. ex. 10 images par seconde contre 25 images par seconde).• Essayer de rapprocher la/les caméra(s) du récepteur.• Supprimer les obstructions entre le récepteur et la/les caméra(s).
L'écran du récepteur est éteint	<ul style="list-style-type: none">• S'assurer que le récepteur soit allumé.• La batterie est morte. Connecter le récepteur à la prise de courant au moyen de l'adaptateur d'alimentation inclus.• Le mode d'économie d'énergie est activé. Appuyer sur n'importe quel bouton du récepteur pour rallumer l'écran.
Sans accès au menu principal	<ul style="list-style-type: none">• Le système est en train d'enregistrer. Le menu principal n'est pas disponible quand le système enregistre. Voir 8 <i>Enregistrement</i>, page 21 pour plus de détails concernant la mise en pause / arrêt de l'enregistrement de l'unité.
L'image est blanche	<ul style="list-style-type: none">• Situations fréquentes connues comme « décoloration » ou « blanchissement » quand une forte source lumière est orientée à la lentille de la caméra. La lentille de la caméra ne s'endommage pas lors d'un blanchissement.• NE PAS orienter la caméra vers une source de lumière.

Symptôme	Solution
L'image d'une caméra présente des taches brillantes la nuit	<ul style="list-style-type: none">Ceci a lieu lorsque la caméra est orientée à une fenêtre qui s'ouvre sur l'extérieur, en raison des DEL de vision nocturne, qui produisent une lumière qui se reflète sur le verre. Si vous avez besoin de regarder vers l'extérieur, installez la caméra à dehors. Veuillez remarquer que la caméra doit être installée sous un toit en cas d'installation extérieure.
Il n'y a pas de son provenant de la ou des caméra(s)	<ul style="list-style-type: none">Assurez-vous que le volume du récepteur ne soit pas mis en sourdine. Augmenter le volume du récepteur.Assurez-vous que puissiez visionner vos caméras en canal unique ou en mode de séquence automatique. L'audio n'est pas disponible en mode Quad.

14 Avis



AVERTISSEMENT

Les enfants peuvent s'étrangler avec les câbles d'alimentation. Maintenir les câbles d'alimentation à plus de 3 pieds distance des berceaux, moïses, terrains de jeux ou tout autre environnement de repos sécurisé des enfants.

14.1 Avis de la FCC

Cet équipement est certifié et est conforme aux limites spécifiées par la FCC partie 15, sous-partie C. Le fonctionnement est sujet aux deux conditions suivantes : (1) cet appareil ne doit pas provoquer d'interférences nuisibles, et (2) cet appareil doit accepter toute interférence reçue, incluant toute interférence pouvant causer un fonctionnement indésirable.

Cet équipement a été examiné et s'est avéré conforme avec les limites pour un dispositif numérique de classe B, conformément à la partie 15 des règles de la FCC. Ces limites sont conçues pour assurer une protection raisonnable contre l'interférence nocive dans une installation résidentielle. Cet équipement produit, utilise et peut émettre de l'énergie de radiofréquence et s'il est non installé et utilisé selon les instructions, peut causer de l'interférence nuisible aux radiocommunications.

Cependant, il n'y a aucune garantie que l'interférence ne se produira pas dans une installation particulière. Si cet équipement cause de l'interférence nuisible à la radio ou la réception des émissions télévisées, qui peut être déterminée en allumant ou éteignant l'équipement, il est conseillé à l'utilisateur d'essayer de corriger l'interférence par une ou plusieurs des mesures suivantes :

- Réorienter ou déplacer l'antenne de réception
- Augmenter la distance entre l'équipement et le récepteur
- Brancher l'équipement dans une sortie sur un circuit différent de celui auquel le récepteur est branché
- Consulter le revendeur ou un technicien expérimenté de radio/télévision pour de l'aide



AVERTISSEMENT

Afin d'assurer la conformité avec les règles directrices d'exposition FCC RF, cet équipement doit être installé et opéré à une distance minimum de 20 cm (7,87 in) entre le radiateur et les personnes aux alentours.

14.2 Remarque de l'industrie canadienne

Cet appareil est conforme aux normes RSS d'Industrie Canada pour les produits exempts de licence. Son fonctionnement est soumis aux deux conditions suivantes : (1) Cet appareil ne cause aucune interférence nuisible, et (2) cet appareil doit accepter toute interférence reçue, y compris les interférences qui puissent causer un fonctionnement indésirable.

Cet appareil digital de classe B est conforme au ICES-003 canadien.

Le présent appareil est conforme aux CNR d'Industrie Canada applicables aux appareils radio exempts de licence. L'exploitation est autorisée aux deux conditions suivantes : (1) l'appareil ne doit pas produire de brouillage, et (2) l'utilisateur de l'appareil doit accepter tout brouillage radioélectrique subi, même si le brouillage est susceptible d'en compromettre le fonctionnement.

Cet appareil numérique de la classe B est conforme à la norme NMB-003 du Canada.

14.3 Modification

Tout changement ou modification non expressément approuvé par la garantie de cet appareil pourrait annuler le droit de l'utilisateur à utiliser l'appareil.

Toute modification non approuvée explicitement par le fournisseur de licence de l'appareil peut entraîner l'annulation du droit de l'utilisateur à utiliser l'appareil.

14.4 RoHS

Ce produit est entièrement conforme à la directive de l'Union européenne (2002/95/CE) sur la restriction de l'utilisation de certaines substances dangereuses dans les équipements électriques et électroniques (« RoHS »). La directive RoHS interdit la vente de matériel électronique contenant certaines substances dangereuses telles que le plomb, le cadmium, le mercure et le chrome hexavalent, le PBB et le PBDE dans l'Union européenne.

REMARQUE

- Il est impératif que l'utilisateur suive les instructions de ce manuel afin d'éviter une utilisation incorrecte qui puisse endommager le produit, provoquer un court circuit, ou exposer à un risque d'incendie. Afin d'améliorer les caractéristiques, les fonctions et la qualité de ce produit, les spécifications sont sujettes à modification sans préavis et de temps à autre.
- Veuillez vérifier l'étiquette sur votre appareil qui mentionne les numéros de certification FCC/IC.

Site Web

www.lorextechnology.com

Droits dauteur

© 2014, Lorex Corporation

Tous droits réservés dans le monde entier. Les noms et les marques figurant sur ce site Web sont des marques déposées ou des marques commerciales de Lorex Corporation et/ou de ses filiales. Toutes les autres marques, et tous les autres noms commerciaux ou noms de société mentionnés dans ce site Web sont utilisé(s) pour les seules fins d'identification et sont la propriété de leurs propriétaires respectifs.

Mentions légales

Étant donné que notre produit est soumis à une amélioration continue, Lorex Corporation et ses filiales se réservent le droit de modifier la conception, les spécifications et les prix de ce produit sans préavis et sans encourir aucune obligation. E&OE.

Publ. No.: LX400030
Release: 1.0
Commit: 17626
Head: 17626
Language: fr-CA
Modified: 2014-09-24
Formatted: 2014-09-25

GUÍA PARA USUARIOS SERIE LW1740 / LW2740



GUÍA PARA USUARIOS

SERIE LW1740 / LW2740

Gracias por comprar este producto. Lorex se compromete a brindar a nuestros clientes una solución de seguridad confiable de alta calidad.

Este manual hace referencia a los siguientes modelos:

- LW1741
- LW1742
- LW1744
- LW2742

Para obtener el manual en línea, descargas o actualizaciones más recientes de productos, y conocer nuestra línea completa de accesorios, visite nuestro sitio web en: www.lorextechnology.com



ADVERTENCIA

- Riesgo de descarga eléctrica. No abrir.
- Para reducir el riesgo de descarga eléctrica, no quite la tapa. No contiene partes sujetas a mantenimiento del usuario. El mantenimiento o la reparación deben estar a cargo de personal calificado.
- Para evitar peligro de incendio o de descarga, no exponga esta unidad a la lluvia o la humedad.
- Para evitar descargas eléctricas, conecte la pata ancha del enchufe a la ranura ancha e insértela completamente.



ATENCIÓN

- Pruebe el monitor de video antes de utilizarlo. Familiarícese con sus funciones.
- Si no piensa utilizar la unidad durante un periodo largo de tiempo, desconecte la batería o asegúrese de cargarla al menos una vez cada 3 meses.
- Nunca utilice extensiones de cable con adaptadores eléctricos.
- Solo utilice los cargadores y los adaptadores de corriente provistos. No utilice otros cargadores ni adaptadores de corriente, ya que estos pueden dañar el dispositivo o las baterías.
- Solo inserte baterías o paquetes de baterías del mismo tipo.
- No cubra el monitor de video con una toalla o sábana.
- No utilice este producto en lugares húmedos o mojados.
- No instale el monitor de video cerca de una fuente de calor.
- No toque los contactos del enchufe con objetos cortantes o metálicos.
- Es altamente recomendado conectar el producto a un supresor de picos para protegerlo de daños causados por sobrecargas eléctricas. Se recomienda también conectar el producto a una fuente de alimentación ininterrumpida (UPS), que tiene una batería interna que mantendrá el producto en funcionamiento en el caso de un corte de energía eléctrica.
- Conserve esta guía de usuario para referencia futura.

Tabla de contenido

1	Características de la serie LW1740 / LW2740	1
2	Instrucciones iniciales	3
3	Instalación de la(s) cámara(s)	4
	3.1 Consejos de instalación	4
	3.2 Posiciones de montaje	5
4	Instalación del receptor	7
	4.1 Configuración de la hora	9
5	Descripción general de la cámara	11
6	Descripción general del receptor LCD	12
	6.1 Panel frontal	12
	6.2 Panel lateral	13
	6.3 Panel trasero	14
7	Uso del sistema	15
	7.1 Interpretación de las pantallas	15
	7.2 Pantalla de Navegación de menú	17
	7.3 Modos de visualización.....	17
	7.3.1 Modo de visualización de secuencia automática	18
	7.3.2 Modo cuádruple	18
	7.4 Zoom digital	19
	7.5 Cambio de volumen del audio	20
8	Grabación	21
	8.1 Formatear memoria.....	21
	8.2 Resumen del modo de grabación.....	22
	8.3 Grabación programada.....	23
	8.3.1 Creación de un cronograma de grabación	24
	8.3.2 Pausa de la grabación programada.....	25
	8.3.3 Modificación/desactivación de un cronograma de grabación.....	26
	8.3.4 Eliminación de un cronograma de grabación	27
	8.4 Grabación manual	27
	8.5 Toma de una imagen instantánea	28
	8.6 Activación/desactivación de la sobrescritura de archivo	28
	8.7 Configurar el tiempo de grabación para eventos de movimiento	29

Tabla de contenido

8.8	Sensibilidad de detección de movimiento	30
8.9	Área de detección de movimiento	31
8.10	Activación/desactivación de la alarma para eventos de movimiento	33
8.11	Tiempo máximo de grabación:.....	35
9	Reproducción	36
9.1	Reproducción de video	36
9.1.1	Controles de reproducción	37
9.2	Visualización de imágenes instantáneas.....	38
9.3	Eliminación de archivos	39
9.4	Visualización de video directamente desde la tarjeta microSD	40
9.4.1	Descripción general del reproductor.....	42
10	Configuraciones	44
10.1	Brillo de la cámara	44
10.2	Activación/desactivación de las marcas de fecha y hora.....	45
10.3	Cambio del formato de fecha y hora.....	46
10.4	Modo de ahorro de energía.....	48
10.5	Activación/desactivación de canales.....	48
10.6	Cambio del intervalo de escáner para visualización de secuencia automática.....	50
10.7	Actualización del firmware	51
10.8	Restaurar la configuración predeterminada	52
11	Emparejamiento de cámaras adicionales	54
12	Especificaciones técnicas	57
12.1	Especificaciones generales	57
12.2	Especificaciones de la cámara	57
12.3	Especificaciones del receptor.....	58
12.4	Dimensiones	59
12.4.1	Receptor LCD	59
12.4.2	Cámara con soporte de metal.....	59
13	Resolución de problemas.....	60
14	Notificaciones.....	62
14.1	Aviso de la FCC	62
14.2	Notificación de Industry Canada	63
14.3	Modificación.....	63

Tabla de contenido

14.4 Directiva RoHS 63

1 Características de la serie LW1740 / LW2740



- Monitor LCD inalámbrico recargable de 7 in.¹
- Cámara inalámbrica resistente al clima.²
- Grabación manual, de movimiento y programada.
- Monitoreo mediante escucha de audio.³
- Expandible hasta para 4 cámaras.
- Tarjeta de memoria microSD incluida; admite 32 GB.
- Menú fácil de usar con íconos.
- Instalación simple. No se requieren cables de video.
- Detección de movimiento de video.
- Inclusión de la fecha y la hora en las grabaciones para una rápida recuperación.
- Controles de toque suave en el panel frontal.
- El filtro de cámara motorizado proporciona una reproducción exacta de los colores en cualquier condición de iluminación.
- Modo de visión nocturna de hasta 65 pies (20 m) en condiciones de iluminación de ambiente nocturno y de hasta 45 pies (14 m) en oscuridad total.⁴
- Visualice y grabe hasta con 4 cámaras al mismo tiempo en pantalla cuádruple.
- Señal inalámbrica segura (FHSS).
- Rango inalámbrico de hasta 150 pies (50 m) en interiores/450 pies (150 m) en exteriores.⁵
- Grabación de video en tiempo real.
- Zoom digital 2x.

NOTA

1. Hasta 5 horas de monitoreo inalámbrico portátil. Asegúrese de que el monitor inalámbrico esté conectado a una conexión eléctrica local para utilizar el monitoreo extendido.
2. Las cámaras inalámbricas requieren una conexión cableada hacia una toma de corriente. No están diseñadas para la exposición directa a la lluvia o la nieve. Si se instalan en exteriores, debe colocarse bajo alguna protección contra el clima.
3. La grabación de audio sin consentimiento previo es ilegal en ciertas jurisdicciones. Lorex Corporation no asume responsabilidad por el uso de sus productos que no cumpla con las leyes locales.
4. Los rangos de iluminación IR establecidos se basan en condiciones ideales en la oscuridad total y en la iluminación nocturna típica en el exterior. El alcance real y la claridad de la imagen dependen de la ubicación de la instalación, el área que se visualiza y el nivel de reflejo o absorción.
5. Rango de hasta 450 pies (150 m) en exteriores y de 150 pies (50 m) en interiores basado en la línea de visión. El alcance real varía según la presencia de obstrucciones.

2 Instrucciones iniciales

El sistema incluye los siguientes componentes:



* La configuración puede variar según el modelo.

NOTA

La configuración de la cámara, el tamaño de la tarjeta de memoria y el número de accesorios pueden variar según el modelo. Consulte su paquete para conocer los detalles específicos. Verifique su paquete para confirmar que haya recibido el sistema completo.

3 Instalación de la(s) cámara(s)



ATENCIÓN

Las cámaras son aptas para instalación en exteriores, pero son resistentes al clima, no a prueba de todo tipo de clima. **Las cámaras no están diseñadas para exposición directa a la lluvia o la nieve.** Si se instala en exteriores, debe colocarse bajo alguna protección contra el clima, como debajo de un alero. El diagrama de la derecha muestra un ejemplo de la ubicación ideal en emplazamientos en exteriores.

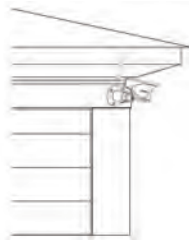

3.1 Consejos de instalación

- Antes de instalar la cámara, planifique dónde y cómo se posicionará y por dónde se realizará el tendido del cable que conecta la cámara con el suministro eléctrico.
- Antes de comenzar con la instalación definitiva, pídale a otra persona que verifique la imagen de la cámara en el receptor al posicionar la cámara en el lugar donde desea instalarla definitivamente.
- Se recomienda garantizar una línea de visión clara entre la cámara y el receptor para así limitar la cantidad de obstrucciones, tales como paredes y ramas de árboles. Las paredes fabricadas con materiales de construcción pesados tales como ladrillos o concreto reducirán considerablemente el alcance de la señal.
- Si la señal debe traspasar una pared, se puede mejorar el alcance de la señal al colocar la cámara o el receptor junto a una ventana.
- No instale la cámara apuntando hacia afuera de una ventana. La imagen nocturna no será visible por los reflejos de los LED de visión nocturna.
- Las cámaras vienen ya emparejadas de manera que funcionen al sacarlas de la caja. Cada cámara posee un número de canal estampado en una pegatina que indica con qué canal viene emparejada. Si ha comprado cámaras adicionales, deberá emparejarlas con el receptor, consulte 11 *Emparejamiento de cámaras adicionales*, página 54.

3.2 Posiciones de montaje

Puede montar las cámaras en paredes o mostradores. Vea en las imágenes siguientes las configuraciones recomendadas para el soporte de la cámara y la antena.



Pared



Mostrador

Para instalar la(s) cámara(s):

1. Use los tornillos de montaje incluidos para acoplar los soportes de las cámaras a la superficie de montaje:



- Marque las posiciones de los orificios de los tornillos en la superficie de montaje con la base del soporte de montaje.
- Si instala en una superficie de placa de yeso laminado, perforo los orificios e inserte los tarugos (incluidos).
- Sujete firmemente la(s) cámara(s) a la superficie de montaje usando los tornillos incluidos.

NOTA

Si pasa el cable de corriente a través de la superficie de montaje, conecte la corriente antes de sujetar la cámara a la pared.

2. Acople los soportes de la cámara y la(s) antena(s) a la(s) cámara(s).

3. Afloje el anillo de ajuste en los soportes de metal de la cámara y mueva la cámara a la posición deseada. Apriete el anillo de ajuste cuando haya terminado, sujetando la cámara firmemente en su posición.

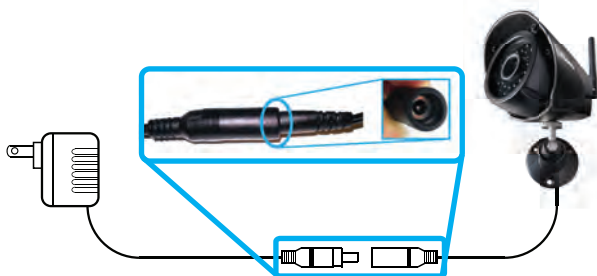

4. Conecte un extremo del adaptador de corriente de la cámara a la cámara y el otro extremo a una toma de corriente o regulador de tensión. Asegúrese de que el conector eléctrico esté completamente insertado para evitar que se filtre agua en el enchufe.

**NOTA**

Los cables de corriente son resistentes al clima solo si se insertan por completo en el punto de conexión. Los cables de corriente no se deberían sumergir en agua.

5. Quite la película protectora de la parte frontal de la cámara. Si no retira la película protectora, afectará la calidad de la imagen.

4 Instalación del receptor

1. Use un desarmador Phillips (no incluido) para abrir el compartimiento de batería en el panel posterior.

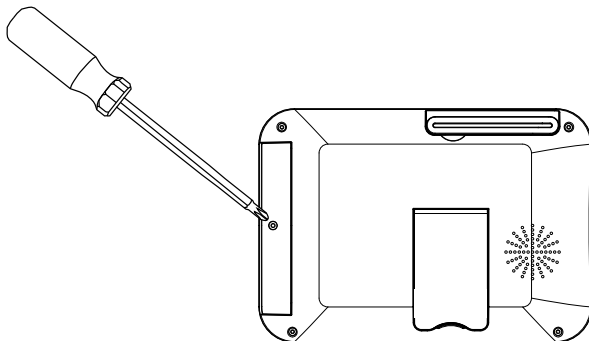

2. Inserte la batería incluida de modo que la indicación **"ESTE LADO HACIA ARRIBA"** sea visible y las lengüetas de plástico transparente en el lado de la batería miren hacia el exterior. Reemplace la tapa del compartimiento de batería.

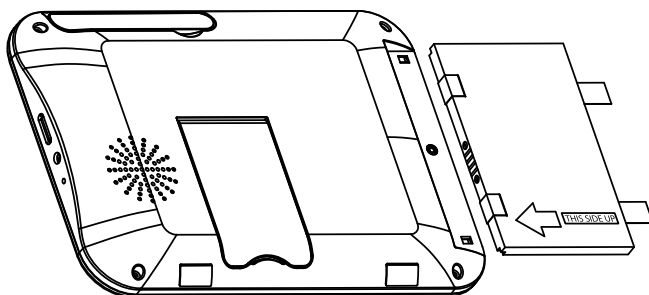

ATENCIÓN

Si no piensa utilizar la unidad durante un periodo largo de tiempo, retire la batería o asegúrese de cargarla al menos una vez cada 3 meses.

3. Conecte el adaptador de corriente incluido al receptor y a una salida eléctrica.

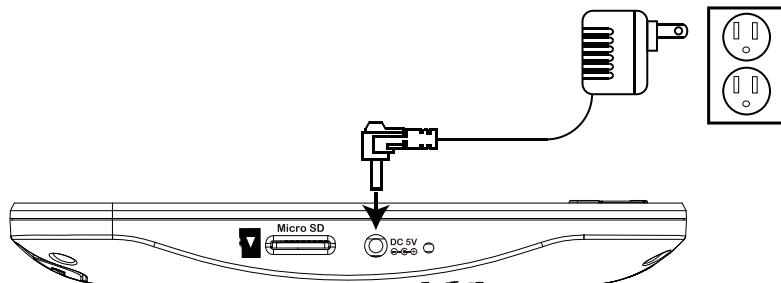

4. Cargue el receptor durante la noche antes de usarlo por primera vez.
5. Jale la antena hacia arriba en la parte posterior del receptor LCD.

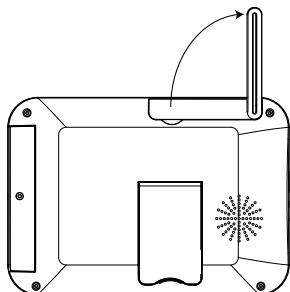

6. Mantenga presionado el botón de encendido del panel frontal durante 2 segundos. Aparece la pantalla de inicio, luego de un video en vivo de su (s) cámara(s).

NOTA

Si una o más cámaras no aparecen cuando han sido seleccionadas (por ejemplo, la cámara 2 está enchufada pero no aparece en el canal 2), consulte 11 *Emparejamiento de cámaras adicionales*, página 54.

Consejos:



- Coloque el receptor en una ubicación que tenga una recepción clara de la cámara. Intente mantener la línea de visión y minimizar la cantidad de obstrucciones entre el receptor y la cámara.

- Ajuste la antena del receptor según sea necesario para que la recepción sea lo más clara posible.
- El receptor viene con una tarjeta microSD preinsertada, por lo que puede comenzar a grabar de inmediato. El receptor es compatible con la mayoría de marcas de tarjetas microSD de hasta 32 GB. Para saber cuáles son los tiempos de grabación en tarjetas microSD, consulte 8.11 *Tiempo máximo de grabación.*, página 35.



4.1 Configuración de la hora

Se recomienda definir la fecha y la hora en el sistema antes de grabar, ya que serán utilizadas para marcar las grabaciones. Debe definir la fecha y la hora correctas para poder utilizar la grabación programada.

Para definir la hora:

1. Presione  para abrir el menú principal.
2. Seleccione el ícono **Configuración del sistema** con las teclas , luego presione **OK**.



3. Seleccione **Configuración del reloj**, luego presione **OK**.
4. Presione  para configurar la fecha y la hora actuales. Presione /
 para moverse entre los elementos.

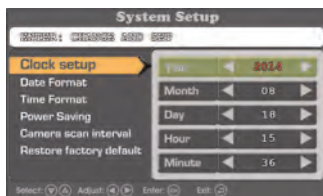

5. Cuando haya terminado, presione **OK** para guardar la configuración.

6. Presione  repetidamente para cerrar las ventanas del menú restantes. La fecha y la hora aparecen en la parte inferior de la pantalla en el modo de visualización en vivo. La fecha y la hora también aparecen en el video grabado en la parte superior de la pantalla de video.

5 Descripción general de la cámara

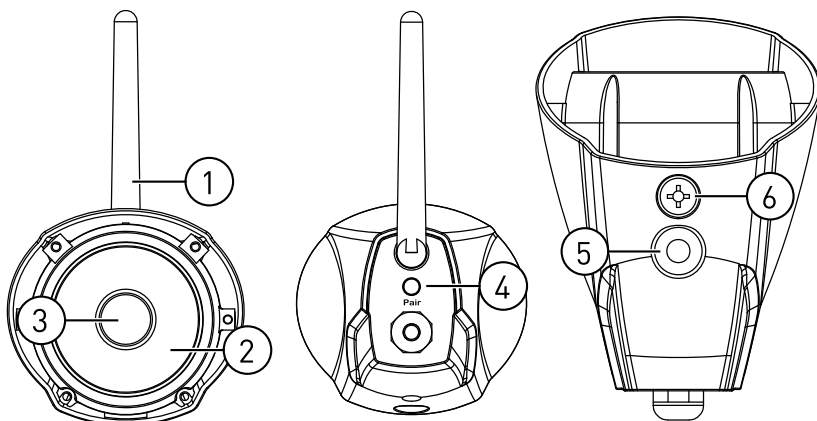

1. **Antena:** Antena inalámbrica extraíble (SMA).
2. **LED IR:** LED de visión infrarroja nocturna.
3. **Lente.**
4. **Emparejamiento:** Presione para emparejar cámaras adicionales con el sistema. Consulte 11 *Emparejamiento de cámaras adicionales*, página 54 para obtener información completa.
5. **Punto de acoplamiento:** Acople el soporte de metal incluido a la cámara. Consulte 3 *Instalación de la(s) cámara(s)*, página 4 para obtener información completa.
6. **Micrófono:** Micrófono incorporado para escuchar audio.

6 Descripción general del receptor LCD

6.1 Panel frontal

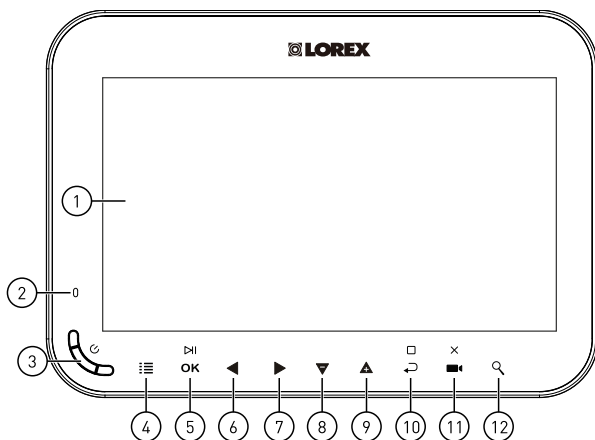

1. **Pantalla LCD.**
2. **LED indicador:** Indica el estado del sistema de las siguientes maneras:
 - **Verde sólido:** Indica que la vida de la batería está medio llena o más.
 - **Rojo sólido:** Indica que el receptor está enchufado y apagado.
 - **Rojo intermitente:** Indica que la batería está baja y necesita ser conectada a la alimentación **O** que el receptor está enchufado pero la batería no está insertada.
3. **Botón de encendido:** Manténgalo presionado durante 2 segundos para encender o apagar el receptor.
4. **Menú:** Presione para ingresar al menú del sistema.
5. **Ingresar/Reproducir/Pausar:**
 - En los menús, presione para confirmar una selección.
 - En reproducción de video, presione para reproducir o pausar el video.
6. **Izquierda/Retroceder:**
 - En los menús, presione para mover la selección a la izquierda.
 - En la visualización en vivo, presione para cambiar el modo de visualización. Para obtener más detalles, consulte 7.3 *Modos de visualización*, página 17.
 - En la reproducción de video, mantenga presionado para retroceder.

7. Derecha/Adelantar:

- En los menús, presione para mover la selección a la derecha.
- En la visualización en vivo, presione para cambiar el modo de visualización. Para obtener más detalles, consulte 7.3 *Modos de visualización*, página 17.
- En la reproducción de video, mantenga presionado para adelantar.

8. **Abajo/Bajar el volumen:** Presione para mover la selección hacia abajo en los menús o para disminuir el volumen de la visualización en vivo.

9. **Subir/Aumentar el volumen:** Presione para mover la selección hacia arriba en los menús o para aumentar el volumen de la visualización en vivo.

10. **Volver/Detener:** Presione para volver al menú anterior o para detener la reproducción de video.

11. Grabar/Imagen instantánea/Borrar:

- Presione en la visualización en vivo para tomar una instantánea. Para obtener más detalles sobre cómo tomar instantáneas, consulte 8.5 *Toma de una imagen instantánea*, página 28.
- Mantenga presionado en la visualización en vivo para comenzar manualmente la grabación de video. Para obtener todos los detalles sobre la grabación manual, consulte 8.4 *Grabación manual*, página 27.
- Presione mientras selecciona una instantánea o video en el menú de reproducción para eliminar el archivo. Para obtener todos los detalles sobre cómo eliminar instantáneas y grabaciones de video, consulte 9.3 *Eliminación de archivos*, página 39.

12. **Zoom:** Presione para ingresar al zoom digital 2x.

6.2 Panel lateral

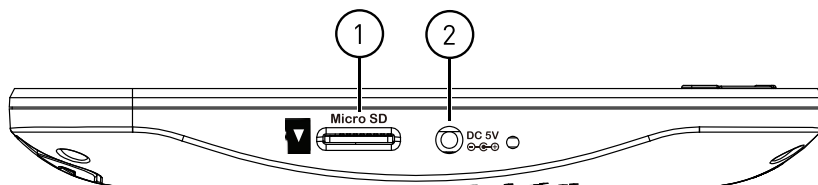

1. **Toma de alimentación eléctrica:** Conecte el adaptador de 5 V CC incluido al puerto de alimentación y a una toma de corriente o regulador de tensión para proporcionar alimentación al receptor.

2. **Ranura para tarjeta microSD:** La tarjeta microSD incluida viene preinsertada.

NOTA

- El receptor admite tarjetas microSD de hasta 32 GB.
- Lorex recomienda tarjetas microSD o microSDHC (Clase 4 o superior) para utilizar con este receptor. Las siguientes marcas de tarjetas microSD son recomendadas por Lorex: Adata, Kingston, Patriot, Sandisk y Toshiba.

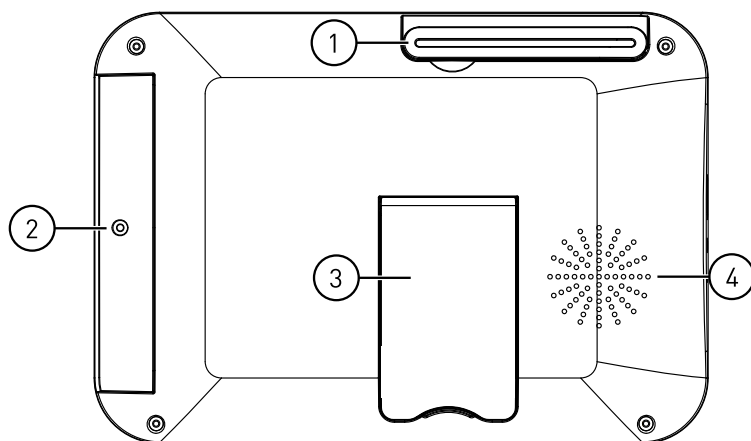
6.3 Panel trasero

1. **Antena inalámbrica:** posicione la antena según sea necesario para una mejor recepción.
2. **Compartimiento de baterías:** Inserte la batería recargable incluida. Consulte 4 *Instalación del receptor*, página 7 para obtener las instrucciones de instalación completas.
3. **Soporte de apoyo:** Retire el soporte de apoyo para el emplazamiento sobre una superficie plana.
4. **Altavoz.**

7 Uso del sistema

De forma predeterminada, la(s) cámara(s) incluida(s) en su sistema se emparejan automáticamente con el receptor inalámbrico. La(s) cámara(s) y el receptor se comunicarán cuando se enciendan.

NOTA

Se recomienda encender siempre la(s) cámara(s) antes de encender el receptor.

7.1 Interpretación de las pantallas

Con la cámara 1 correctamente conectada y encendida, el sistema muestra una vista de pantalla completa de lo que la cámara capta.



Al ver todos los canales en modo cuádruple, la interfaz parece un poco diferente.

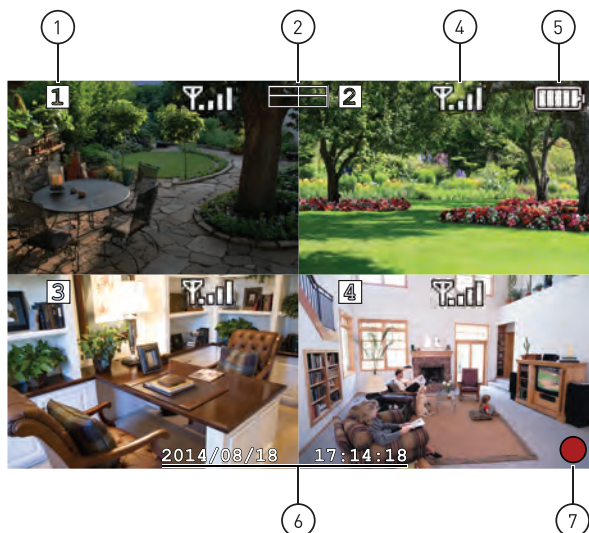

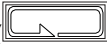
1. **Indicador del canal:** muestra la cámara que está visualizando actualmente. Si está visualizando en modo cuádruple, el indicador de cámara aparecerá sobre cada pantalla de video.
2. **Indicador del modo de visualización:** Indica el modo de visualización mostrando un ícono diferente para los modos visualización cuádruple () y visualización de secuencia automática (). Si no hay ningún indicador de modo de visión durante la visualización en vivo, entonces el sistema se encuentra en modo de visualización de canal único.
3. **Indicador de zoom:** Indica que la imagen que la cámara capta ha sido aumentada al doble del tamaño original. El zoom digital se desactiva en el modo cuádruple.

4. **Indicador de señal:** El indicador de señal muestra la potencia de la señal inalámbrica de cada una de las cámaras conectadas. La cantidad de barras indica la potencia de la señal. Si hay una barra o no hay ninguna, la señal es escasa, y si hay 4 barras, la señal es muy potente.

NOTA







Si la señal es baja (por ejemplo, 1 o 2 barras), ajuste las antenas o reposicione la(s) cámara(s) o el receptor para mejorar el rendimiento.

5. **Indicador de batería:** Muestra la cantidad de carga restante. El ícono parpadea cuando la batería está muy baja, indicando que el receptor debe ser conectado inmediatamente a un tomacorrientes.
6. **Marca de fecha y hora:** La fecha y la hora actuales según el sistema.
7. **Indicador de grabación:** Un círculo rojo aparece en la esquina inferior derecha de la pantalla cuando la grabación está en curso.
8. **Indicador de volumen:** Indica el volumen actual del receptor. El indicador de volumen aparece en la pantalla cuando se cambia el volumen con las teclas ▲/▼.

7.2 Pantalla de Navegación de menú

Use los menús del sistema para definir las configuraciones.



- Presione  para abrir el menú principal.
- Presione las teclas     para mover el cursor hacia la izquierda, hacia la derecha, hacia arriba y hacia abajo.
- Presione **OK** para abrir los submenús y confirmar las selecciones de los menús.
- Presione  para volver o salir de los menús.

7.3 Modos de visualización

Hay 3 modos diferentes de visualización disponibles en el sistema: **Modo de visualización de canal único**, **modo de visualización de secuencia automática** (ver los canales individuales de forma automática en secuencia) y

modo de visualización cuádruple (ver los 4 canales a la vez en pantalla dividida).

Para modificar los modos de visualización:

- Presione  para seleccionar entre los canales 1 al 4 en visualización de canal único y para activar los modos de visualización cuádruple y de secuencia automática.

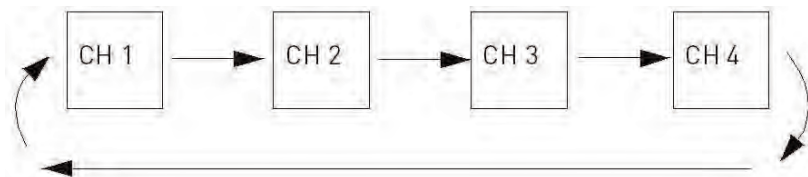

7.3.1 Modo de visualización de secuencia automática

De manera predeterminada, el modo de visualización de secuencia automática se desplaza entre todos los canales conectados en la pantalla completa. Si desea ver solamente 2 o 3 cámaras en cada ciclo, puede retirar los canales conectados del patrón de visualización de secuencia automática. Consulte 10.5 *Activación/desactivación de canales*, página 48 para obtener más información.



Ejemplo de secuencia automática



Para activar la visualización de secuencia automática:

- Presione  hasta que aparezca un solo canal en la pantalla con el ícono de secuencia automática  en la parte superior de la pantalla. El receptor recorrerá automáticamente los canales conectados.
- Para volver a la visualización de canal único, presione  hasta que el ícono indicador de modo de visualización desaparezca de la visualización en pantalla.

7.3.2 Modo cuádruple

Utilice el modo cuádruple para ver los cuatro canales de forma simultánea.

Para activar el modo cuádruple:

- Presione  hasta que aparezca una pantalla dividida con el ícono cuádruple () en la parte superior de la pantalla. El receptor muestra los 4 canales simultáneamente.

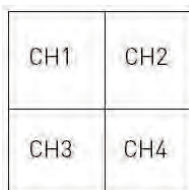



Ejemplo del modo cuádruple





7.4 Zoom digital

El zoom digital le permite aumentar 2 veces la imagen en una sola cámara durante la visualización en vivo. Resulta útil si se necesita dar una mirada más de cerca a un suceso que acontece lejos de la cámara.

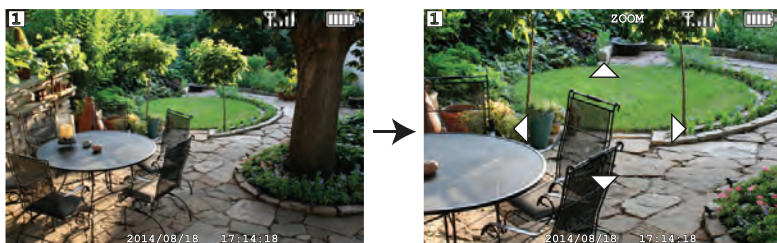
Para utilizar el zoom digital:

1. Seleccione la cámara que desee en el modo de visualización de canal único (presione  para seleccionar el canal) y presione  en el panel frontal del receptor para acercar. Cuando se activa el zoom digital, la visualización en vivo hace un zoom a una ampliación normal de 2x. La palabra **ZOOM** aparece en la parte superior de la pantalla, y 4 flechas aparecen sobre la imagen de la cámara.





2. Utilice las teclas     para desplazarse en la dirección deseada y ver diferentes partes de la imagen.

3. Presione  nuevamente para salir del zoom digital.

7.5 Cambio de volumen del audio

El receptor puede reproducir y grabar audio desde la cámara que está viendo actualmente.

Para cambiar el volumen:

- Presione  /  para cambiar el volumen del audio.

El medidor de volumen aparece en la pantalla para indicar el volumen del audio proveniente de la cámara seleccionada en ese momento:

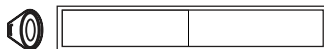

NOTA

No hay audio en el modo cuádruple.

8 Grabación

El sistema dispone de los siguientes modos de grabación: *grabación manual*, *grabación continua programada* y *grabación de movimiento programada*. El sistema graba videos en la tarjeta microSD incluida.

Requisitos previos a la grabación:

- Se debe insertar una tarjeta microSD en el receptor para poder grabar. Siempre debe formatear la tarjeta microSD antes de la primera grabación. Para obtener más detalles, consulte 8.1 *Formatear memoria*, página 21.

NOTA

El sistema admite tarjetas microSD o microSDHC (clase 4 o superior) de hasta 32 GB. Las siguientes marcas de tarjetas microSD son recomendadas por Lorex: Adata, Kingston, Patriot, Sandisk y Toshiba.

8.1 Formatear memoria

Se recomienda encarecidamente formatear la tarjeta microSD antes de la grabación inicial.

Para formatear la tarjeta microSD:



ATENCIÓN

El formateo borra todos los datos contenidos en la tarjeta microSD. Este paso no se puede deshacer.

1. Inserte la tarjeta microSD en la ranura para tarjeta del receptor hasta oír un "clic". Insértela según se muestra en el diagrama en el panel lateral del receptor.
2. Presione  y luego seleccione el ícono **Grabación**. Presione **OK** para confirmar.



3. Seleccione **Formatear tarjeta** y presione **OK** para confirmar.



4. Seleccione **Confirmar** y presione **OK** para confirmar.







NOTA

Deje transcurrir unos momentos hasta que finalice el formateo. El tiempo de formateo variará según el tamaño de la tarjeta.

5. Aparecerá un mensaje para que confirme si desea proceder con el formateo. Presione **↩** repetidamente hasta que se cierren todos los menús.

8.2 Resumen del modo de grabación

La siguiente tabla proporciona una visión general de las capacidades de grabación del sistema.

Modo	Descripción	Cómo operar
Grabación manual	<ul style="list-style-type: none"> Grabación continua de un solo canal en pantalla completa o en los 4 canales en un único archivo de video. 	<ul style="list-style-type: none"> Durante la visualización en vivo, mantenga presionado  para iniciar la grabación manual. Presione  nuevamente para detener la grabación manual.
Grabación continua programada	<ul style="list-style-type: none"> Graba continuamente desde los 4 canales en un único archivo de video. La grabación se inicia y se detiene automáticamente en función de una programación diaria. 	<ul style="list-style-type: none"> Presione  y seleccione el ícono de cronograma de grabación. Presione OK para confirmar. Establezca un rango de tiempo para el sistema para grabar video de forma continua durante cada día. Para obtener instrucciones de configuración completa, vea 8.3 <i>Grabación programada</i>, página 23.
Grabación de movimiento programada	<ul style="list-style-type: none"> Solo graba eventos de movimiento desde los 4 canales en un único archivo de video. La grabación se inicia y se detiene automáticamente en función de una programación diaria. 	<ul style="list-style-type: none"> Presione  y seleccione el ícono de cronograma de grabación. Presione OK para confirmar. Establezca un rango de tiempo para el sistema para grabar eventos de movimiento durante cada día. Para obtener instrucciones de configuración completa, vea 8.3 <i>Grabación programada</i>, página 23.

8.3 Grabación programada

Utilice la grabación programada para que el sistema automáticamente grabe de forma continua entre una hora seleccionada de inicio y de detención. Puede grabar todo lo incluido entre la hora de inicio y de finalización o grabar solo eventos de movimiento entre las horas seleccionadas.

Requisitos previos:

Asegúrese de tener la fecha y la hora apropiadas definidas en el receptor antes de configurar una grabación programada. Consulte 4.1 *Configuración de la hora*, página 9.

¿Cuándo debo usar la grabación programada?

- Use un cronograma de grabación continua si la cámara apunta a un área de alto tránsito, como una entrada o salida, o una calle.
- Use un cronograma de grabación de movimiento si la cámara apunta a un área de bajo tránsito, como un área de almacenamiento o una entrada lateral.



ATENCIÓN

No retire la tarjeta microSD mientras el sistema está grabando. Si retira la tarjeta microSD durante la grabación, se interrumpirá la escritura del archivo y sus grabaciones de video pueden dañarse.

8.3.1 Creación de un cronograma de grabación

Siga el procedimiento indicado a continuación para configurar un cronograma de grabación continua o un cronograma de grabación de movimiento.

Para crear un cronograma de grabación:

1. Presione  y luego seleccione el ícono **Cronogramas**. Presione **OK** para confirmar.



2. Seleccione la primera ranura disponible y presione **OK** para empezar a configurar un nuevo cronograma de grabación.



3. Utilice las teclas para desplazarse entre la hora de inicio, la hora de finalización y el tipo de cronograma de grabación y utilice las teclas / para cambiar cada valor:

- **Para grabar todo durante el cronograma:** Fije el tipo de cronograma de grabación en **PROGRAMACIÓN**. En el siguiente ejemplo, el sistema grabará continuamente entre las 7:00 p. m. y las 10:00 a. m. todos los días.

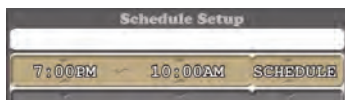

- **Para grabar el movimiento solamente durante lo programado:** Fije el tipo de cronograma de grabación en **GRABACIÓN**. En el siguiente ejemplo, el sistema grabará los eventos de movimiento solo entre las 7:00 p. m. y las 10:00 a. m. todos los días.

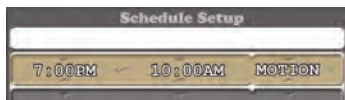

4. Presione **OK** cuando haya terminado para guardar el cronograma de grabación.
5. Presione repetidamente hasta que se cierren todos los menús.

8.3.2 Pausa de la grabación programada

Debe pausar la grabación programada con el fin de acceder al menú principal durante el tiempo de grabación programado.

Para pausar la grabación programada:

- Presione  para pausar temporalmente la grabación programada.

Cuando el indicador de grabación () vuelva a aparecer en la pantalla, se bloqueará nuevamente el acceso al menú principal y se reanudará la grabación programada.









8.3.3 Modificación/desactivación de un cronograma de grabación

Puede modificar los cronogramas que haya creado en cualquier momento, así como desactivar los cronogramas sin eliminarlos.

Para modificar o desactivar un cronograma de grabación, haga lo siguiente:

1. Presione  y luego seleccione el ícono **Cronogramas**. Presione **OK** para confirmar.



2. Seleccione el cronograma de grabación que desee modificar o desactivar y presione **OK**.
3. Elija una de las siguientes opciones:
 - **Para modificar un cronograma de grabación, haga lo siguiente:** Utilice las teclas   para desplazarse entre la hora de inicio, la hora de finalización y el tipo de cronograma de grabación y utilice las teclas  /  para modificar cada valor.
 - **Para deshabilitar un cronograma de grabación:** Utilice las teclas   para pasar al tipo de cronograma de grabación y utilice las teclas  /  para seleccionar **NINGUNO**.

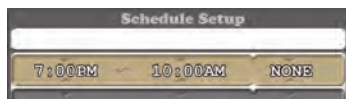

4. Presione **OK** cuando haya terminado para guardar el cronograma de grabación.
5. Presione ↶ repetidamente hasta que se cierren todos los menús.

8.3.4 Eliminación de un cronograma de grabación

Puede eliminar cualquier cronograma de grabación para sacarlo de la lista de programación.

Para eliminar un cronograma de grabación, haga lo siguiente:

1. Presione ≡ y luego seleccione el ícono **Cronogramas**. Presione **OK** para confirmar.



2. Seleccione la grabación programada que desea borrar y pulse ✕ para eliminarla. Presione **OK** para confirmar o presione ↶ para cancelar.
3. Presione ↶ repetidamente hasta que se cierren todos los menús.

8.4 Grabación manual

La grabación manual le permite iniciar y dejar de grabar manualmente en cualquier cámara o en las 4 cámaras en el modo cuádruple.

¿Cuándo debo usar la grabación manual?

- Para grabar eventos inesperados o emergencias.

Para habilitar la grabación manual:

1. Presione ◀▶ hasta que se muestre el canal o la vista que desea grabar.
2. Mantenga presionado 📹 para comenzar a grabar la vista actual.
Aparecerá un indicador de grabación (●) en la pantalla, lo que indica que el sistema está grabando.

**ATENCIÓN**

No retire la tarjeta microSD mientras el sistema está grabando. Si retira la tarjeta microSD durante la grabación, se interrumpirá la escritura del archivo y sus grabaciones de video pueden dañarse.

8.5 Toma de una imagen instantánea

Puede tomar instantáneas de un único canal en pantalla completa o en los 4 canales en modo cuádruple como una sola imagen.

Para tomar una imagen instantánea:

- Presione  en el canal deseado para tomar una instantánea. Puede ver instantáneas en el receptor o en su computadora.

8.6 Activación/desactivación de la sobrescritura de archivo

Al activar la sobrescritura de archivo, se eliminarán los datos registrados más antiguos de la tarjeta microSD una vez que esté llena, para hacer espacio para nuevas grabaciones.

Para habilitar la sobrescritura de archivo:

1. Presione  y luego seleccione el ícono **Grabación**. Presione **OK** para confirmar.



2. Seleccione **Sobrescribir** y presione **OK** para confirmar.



3. Seleccione **ACTIVAR** y presione **OK** para habilitar la sobrescritura de archivo.



4. Presione  repetidamente hasta que se cierren todos los menús.

NOTA

Si la tarjeta microSD está llena y usted no ha activado la sobrescritura, el sistema no grabará nuevos archivos. Deberá borrar los archivos manualmente de la tarjeta microSD o insertar otra tarjeta en el receptor.

8.7 Configurar el tiempo de grabación para eventos de movimiento

Elija el tiempo de grabación de video del sistema cuando una de sus cámaras detecte movimiento.

Para configurar el tiempo de grabación para eventos de movimiento:

1. Presione  y luego seleccione el ícono **Grabación**. Presione **OK** para confirmar.



2. Seleccione **Tiempo de grabación** y presione **OK** para confirmar.



3. Seleccione el tiempo de grabación de video del sistema cuando una de las cámaras detecte movimiento. Presione **OK** para confirmar.



4. Presione  repetidamente hasta que se cierren todos los menús.

8.8 Sensibilidad de detección de movimiento

Ajuste la sensibilidad del sistema ante el movimiento en la escena. Puede cambiar la sensibilidad de la detección de movimiento para ciertos canales o desactivar la detección de movimiento mediante este procedimiento.

Para establecer la sensibilidad de detección de movimiento:

1. Presione  y luego seleccione el ícono **Configuración de la cámara**. Presione **OK** para confirmar.



2. Seleccione **Sensibilidad de la detección de movimiento** y presione **OK** para confirmar.

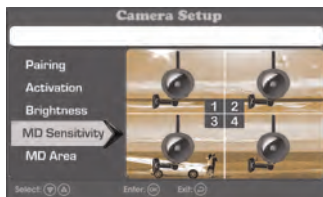

3. Elija el canal cuya sensibilidad de la detección de movimiento desea cambiar. Presione **OK** varias veces para cambiar la sensibilidad.



NOTA

Si fija el nivel de sensibilidad al más bajo, se desactivará la detección de movimiento del canal seleccionado.

4. Presione **←** repetidamente hasta que se cierren todos los menús.

8.9 Área de detección de movimiento

Por defecto, las cámaras comenzarán la grabación según un cronograma de movimiento si se detecta movimiento en cualquier parte de la imagen de la cámara. Puede configurar las cámaras para que detecten el movimiento solo en ciertas áreas de la imagen de la cámara y para que ignoren el movimiento en otras.

Por ejemplo, si una de sus cámaras apunta a un árbol que se mueve con el viento o a una calle muy transitada, es posible que desee bloquear tales áreas de la imagen de la cámara del área de detección de movimiento. De lo contrario, el sistema detectará este movimiento y grabará más a menudo de lo deseado.

Para establecer un área de detección de movimiento personalizada:

1. Presione  y luego seleccione el ícono **Configuración de la cámara**. Presione **OK** para confirmar.



2. Seleccione el **área de detección de movimiento** y presione **OK** para confirmar.



3. Elija el canal cuya área de detección de movimiento desea cambiar. Presione **OK** para confirmar.

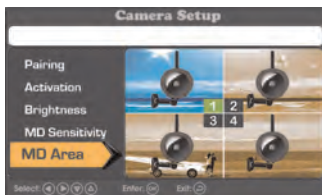

-
4. El canal seleccionado aparece detrás de una cuadrícula azul. Utilice las teclas de flecha para seleccionar una celda de la cuadrícula y presione **OK** para activarla o bloquearla en el área de detección de movimiento. Por defecto, todas las celdas están activadas en el área de detección de movimiento. Las celdas bloqueadas tienen una "X" en el centro.



Accesos directos:

Para bloquear una fila entera:

- Presione **OK** para bloquear la primera celda de la fila y luego mantenga presionado el botón **OK**. La fila entera será bloqueada en el área de detección de movimiento.

Para activar una fila entera:

- Presione **OK** para activar la primera celda de la fila y luego mantenga presionado el botón **OK**. La fila entera estará activada en el área de detección de movimiento.

5. Presione  repetidamente hasta que se cierren todos los menús.

8.10 Activación/desactivación de la alarma para eventos de movimiento

Con la alarma activada, el receptor emitirá un "bip" cuando una de sus cámaras detecte movimiento durante la grabación de movimiento programada.

Para activar o desactivar la alarma:

1. Presione  y luego seleccione el ícono **Alarma**.



2. Presione **OK** para encender y apagar la alarma. El ícono **Alarma** muestra **ENCENDIDO** o **APAGADO** para indicar la configuración actual.
3. Presione  repetidamente hasta que se cierren todos los menús.

8.11 Tiempo máximo de grabación:

El sistema admite tarjetas microSD de hasta 32 GB. Utilice la siguiente tabla para calcular los tiempos de grabación en los diferentes tamaños de tarjeta microSD. Los tiempos que se muestran están en horas y minutos.

Capacidad de la tarjeta microSD	Grabación monocal en resolución VGA
1 GB	3,5 horas
2 GB	7 horas
4 GB	14 horas
8 GB	28 horas
16 GB	56 horas
32 GB	112 horas

9 Reproducción

El modo de reproducción le permite ver los archivos de video grabados y las instantáneas de la tarjeta microSD. Puede ver los videos o las instantáneas directamente en el sistema o al conectar la tarjeta microSD en su computadora.

9.1 Reproducción de video

Para reproducir un video grabado en el sistema:

1. Presione  y luego seleccione el ícono **Reproducir**. Presione **OK** para confirmar.



2. Seleccione **Video** y presione **OK** para confirmar.



3. Utilice las teclas / para seleccionar la fecha desde la que desea buscar un video y presione **OK**.



4. Utilice las teclas **▼/▲** para seleccionar la hora desde la que desea buscar un video y presione **OK**.



5. Utilice las teclas **▼/▲** para seleccionar el archivo de video que desea reproducir y presione **OK** para iniciar la reproducción.



9.1.1 Controles de reproducción

- **▼** : Presione para disminuir el volumen de reproducción.
- **▲** : Presione para aumentar el volumen de reproducción.
- **◀** : Presione y mantenga presionado para retroceder.
- **▶** : Presione y mantenga presionado para adelantar.
- **⏮** : Presione para reproducir/pausar el video.
- **⏸** : Presione para detener el video.
- **⏪** : Presione para regresar a la lista de archivos.

9.2 Visualización de imágenes instantáneas

Para ver instantáneas en el sistema:

1. Presione  y luego seleccione el ícono **Reproducir**. Presione **OK** para confirmar.



2. Seleccione **Imagen** y presione **OK** para confirmar.

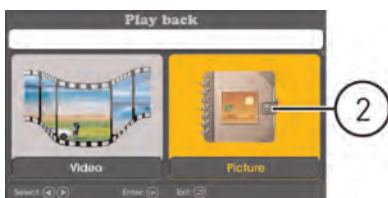

3. Utilice las teclas  /  para seleccionar la fecha desde la que desea buscar instantáneas y presione **OK**.



- Utilice las teclas ∇/\blacktriangle para seleccionar la hora desde la que desea buscar instantáneas y presione **OK**.

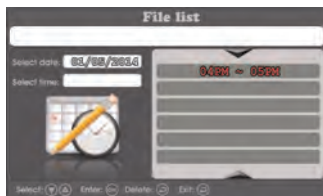

- Utilice las teclas ∇/\blacktriangle para seleccionar la instantánea que desea ver y presione **OK**.

9.3 Eliminación de archivos

Puede borrar archivos de la tarjeta microSD directamente en el sistema. Borrar archivos si necesita liberar espacio en la tarjeta microSD (si no tiene la función de sobrescritura de archivo habilitada), o para su propia administración de archivos.

Para borrar grabaciones:

- Presione \equiv y luego seleccione el ícono **Reproducir**. Presione **OK** para confirmar.



- Seleccione **Video** para eliminar un archivo de video o **Imagen** para eliminar una instantánea. Presione **OK** para confirmar.

3. Utilice las teclas ∇/\blacktriangle para seleccionar la fecha que desea buscar y presione **OK**.



4. Utilice las teclas ∇/\blacktriangle para seleccionar la hora que desea buscar y presione **OK**.



5. Utilice las teclas ∇/\blacktriangle para seleccionar el archivo que desea eliminar y presione **X** para eliminarlo. Presione **OK** para confirmar o presione \leftarrow para volver a la lista de archivos.

9.4 Visualización de video directamente desde la tarjeta microSD

Puede visualizar los archivos de video guardados en su PC con un lector de tarjeta microSD (no incluido). Los archivos de video guardados están en formato ASF.

NOTA

Ciertas PC pueden tener un lector de tarjeta microSD incorporado. Consulte el manual de instrucciones de su computadora para conocer los detalles.

Para reproducir un video grabado en una PC:

1. Descargue e instale el reproductor de video para la serie LW1740 desde www.lorextechnology.com.
2. Quite la tarjeta microSD del receptor presionándola suavemente y luego soltándola. Se expulsará la tarjeta.

3. Inserte la tarjeta microSD en un lector de tarjeta microSD (no incluido) conectado a su PC. Su PC debe cargar la tarjeta microSD como un nuevo disco extraíble y debe abrir una ventana de ejecución automática.
4. Haga doble clic en **RFSMediaPlayer** en el escritorio para iniciar el reproductor de video.



5. Haga clic en **Cargar** para abrir el explorador de archivos. Navegue a los archivos de video en la tarjeta microSD. Haga doble clic en cualquier archivo de video para reproducirlo o seleccione varios archivos y haga clic en Abrir para agregar varios archivos de video a la cola de reproducción.

**ATENCIÓN**

NO elimine carpetas de su tarjeta microSD desde su computadora. Si elimina carpetas puede afectar el acceso a otros archivos en la tarjeta o puede afectar el funcionamiento normal de la tarjeta microSD con el sistema. Si desea eliminar todo el contenido de la tarjeta microSD, se recomienda que formatee la tarjeta desde el sistema. Para obtener más detalles, consulte 8.1 *Formatear memoria*, página 21.

9.4.1 Descripción general del reproductor

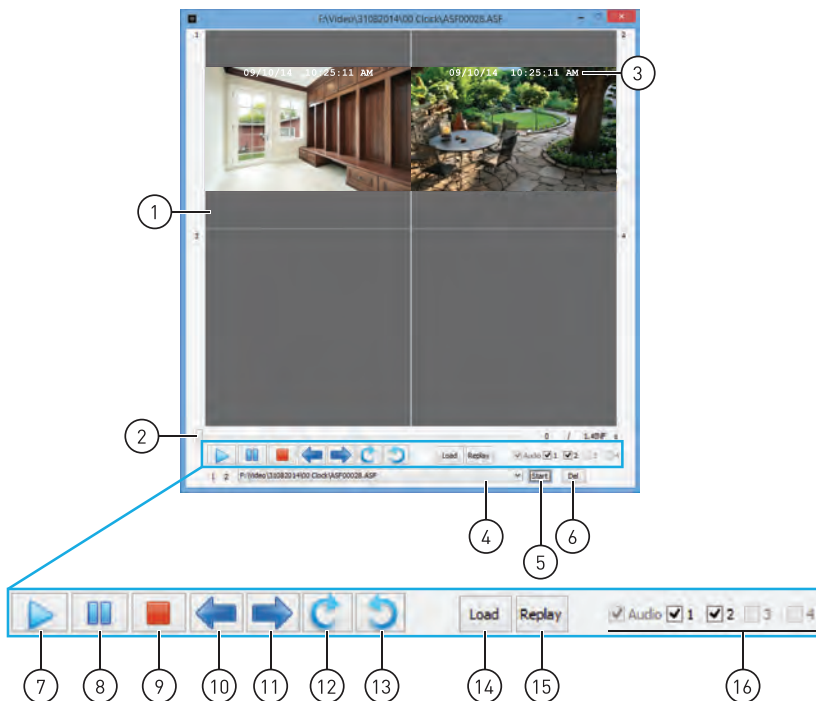

1. Pantalla de video
2. Barra de progreso: haga clic y arrastre para saltar a diferentes partes del video
3. Marca de fecha y hora:
4. Cola de reproducción
5. Iniciar el archivo de video que está actualmente en la cola de reproducción
6. Eliminar el archivo de video que está actualmente en la cola de reproducción
7. Reproducir
8. Pausar
9. Detener
10. Video anterior en la cola de reproducción
11. Siguiente video en la cola de reproducción

12. Girar el video hacia la izquierda
13. Girar el video hacia la derecha
14. Añadir archivo(s) de video a la cola de reproducción
15. Volver a iniciar el archivo de video que se está reproduciendo
16. Casillas de verificación de video: active o desactive los canales de video

10 Configuraciones

Configure ajustes adicionales para el sistema.

10.1 Brillo de la cámara

Cambiar el brillo de la imagen para cada cámara.

Para ajustar el brillo de la cámara:

1. Presione  y luego seleccione el ícono **Configuración de la cámara**. Presione **OK** para confirmar.



2. Seleccione **Brillo** y presione **OK** para confirmar.

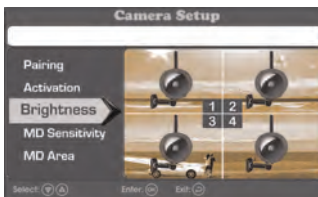

3. Elija el canal cuyo brillo desea cambiar. Presione **OK** varias veces para cambiar el nivel de brillo.





4. Presione  repetidamente hasta que se cierren todos los menús.

10.2 Activación/desactivación de las marcas de fecha y hora

Es importante activar las marcas de fecha y hora en sus grabaciones en caso de que quiera presentarlos como evidencia legal. Por defecto, las marcas de fecha y hora están activadas en el sistema.

Para activar o desactivar las marcas de fecha y hora:

1. Presione  para abrir el menú principal. Seleccione el ícono **Grabación** con las teclas   y luego presione **OK**.



2. Presione   para seleccionar **Marca de fecha** y presione **OK** para confirmar.



3. Seleccione **ENCENDIDO** y presione **OK** para confirmar. Si enciende las marcas de fecha, aparecerá la fecha y la hora de cada grabación en la parte superior de la pantalla de video.





4. Presione  repetidamente para cerrar las ventanas del menú restantes.

10.3 Cambio del formato de fecha y hora

Puede elegir la forma en la que el sistema muestra la fecha y la hora.

Para cambiar el formato de fecha:

1. Presione  para abrir el menú principal. Seleccione el ícono **Configuración del sistema** con las teclas  , luego presione **OK**.



2. Presione   para seleccionar **Formato de fecha** y presione **OK** para confirmar.

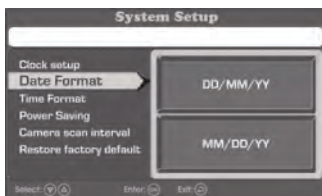

3. Seleccione **DD/MM/AA** o **MM/DD/AA** y presione **OK** para confirmar.

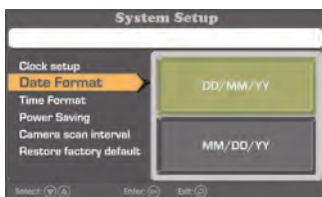

NOTA

El formato de fecha que seleccione afectará las marcas de fecha utilizadas en las grabaciones, así como las fechas utilizadas para ordenar las grabaciones e instantáneas.

4. Presione ↩ repetidamente para cerrar las ventanas del menú restantes.

Para cambiar el formato de hora:

1. Presione ≡ para abrir el menú principal. Seleccione el ícono **Configuración del sistema** con las teclas ◀▶, luego presione **OK**.



2. Presione ▾/▲ para seleccionar **Formato de hora** y presione **OK** para confirmar.

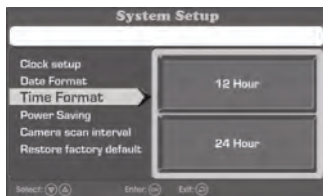

3. Seleccione **12 horas** o **24 horas** y presione **OK** para confirmar.

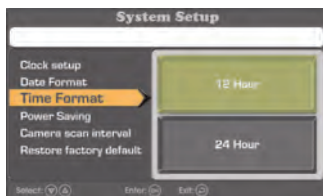

NOTA

El formato de hora que seleccione afectará las marcas de hora utilizadas en las grabaciones, así como las horas utilizadas para ordenar las grabaciones e instantáneas.

4. Presione ↩ repetidamente para cerrar las ventanas del menú restantes.

10.4 Modo de ahorro de energía

El modo de ahorro de energía apaga la pantalla de video en el monitor para ahorrar la vida de la batería.

Para activar el modo de ahorro de energía:

1. Presione  y luego seleccione el ícono **Configuración del sistema**. Presione **OK** para confirmar.



2. Seleccione **Ahorro de energía** y presione **OK** para confirmar.

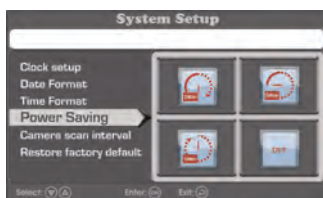

3. Seleccione cuánto tiempo tomará que el sistema cambie al modo de ahorro de energía después de la última actividad del sistema.

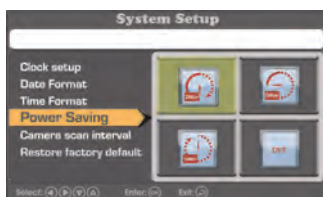

10.5 Activación/desactivación de canales

Utilice la configuración de activación para eliminar los canales conectados del patrón de visualización de secuencia automática.

Para activar o desactivar canales:

1. Presione  y luego seleccione el ícono **Configuración de la cámara**. Presione **OK** para confirmar.



2. Seleccione **Activación** y presione **OK**.

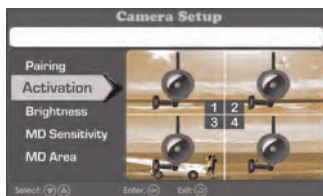

3. Seleccione el canal que desea activar o desactivar y presione **OK** para alternar entre **ENCENDIDO** y **APAGADO**.



NOTA

Los canales desactivados con una cámara conectada mostrarán la fuerza de la señal inalámbrica, pero no muestran el video en vivo de la cámara (ver imagen a continuación).

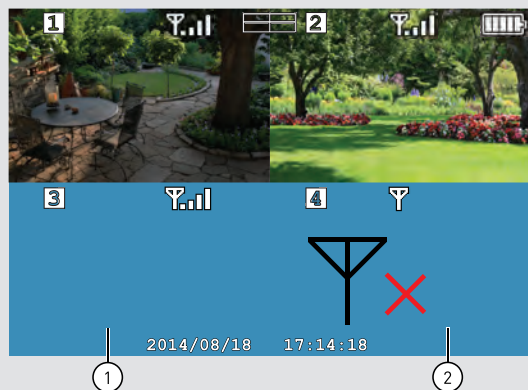

1. Canal desactivado con cámara conectada
2. Ninguna cámara conectada

4. Presione  repetidamente hasta que se cierren todos los menús.

10.6 Cambio del intervalo de escáner para visualización de secuencia automática

Fije el tiempo en el que aparece cada cámara conectada en el monitor durante la visualización de secuencia automática.

Para establecer el intervalo de escáner:

1. Presione  y luego seleccione el ícono **Configuración del sistema**. Presione **OK** para confirmar.



2. Seleccione **Intervalo de escáner de la cámara** y presione **OK**.

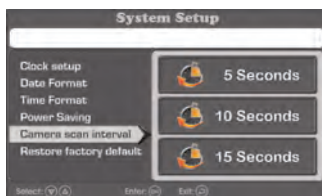

3. Elija cuánto tiempo se mostrará cada cámara en el monitor en el modo de visualización de secuencia automática y presione **OK** para confirmar.

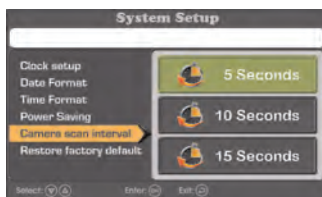

4. Presione  repetidamente hasta que se cierren todos los menús.

10.7 Actualización del firmware

Es importante mantener el sistema actualizado con la última versión del firmware. Puede buscar y descargar actualizaciones de firmware disponibles en www.lorextechnology.com.

Para actualizar el firmware:

1. Descargue la última versión del firmware para la unidad desde www.lorextechnology.com.
2. Inserte la tarjeta microSD en un lector de tarjeta (no incluido) en su computadora. Mueva el archivo del firmware a la carpeta raíz de la tarjeta microSD y luego extraiga la tarjeta microSD.
3. Inserte la tarjeta microSD con el nuevo archivo de firmware en el receptor.
4. Presione  y luego seleccione el ícono **Capacidad de SD**. Presione **OK** para confirmar.



5. Siga las instrucciones que aparecen en la pantalla para completar la actualización del firmware.

10.8 Restaurar la configuración predeterminada

Restablezca todos los valores al estado fuera de la caja. Las grabaciones de video y las instantáneas de la tarjeta microSD no se ven afectadas cuando se restaura la configuración predeterminada.

Para restaurar la configuración predeterminada:

1. Presione  y luego seleccione el ícono **Configuración del sistema**. Presione **OK** para confirmar.



2. Seleccione **Restaurar configuración predeterminada de fábrica** y presione **OK** para confirmar.

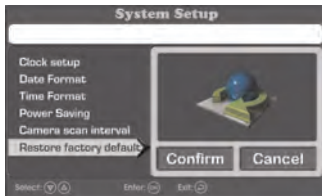

3. Seleccione **Confirmar** y presione **OK** para restaurar la configuración predeterminada.

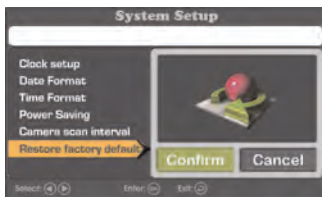

4. Presione ↶ repetidamente para salir de todos los menús.

11 Emparejamiento de cámaras adicionales

NOTA

Si compró cámaras adicionales, se recomienda que las empareje con el receptor antes de la instalación definitiva.

El "emparejamiento" es una conexión electrónica entre los dispositivos inalámbricos. Los dispositivos inalámbricos y los componentes deben emparejarse para poder comunicarse entre sí.

Las cámaras incluidas en el sistema ya vienen emparejadas con el receptor. De forma predeterminada, las cámaras incluidas se emparejan automáticamente con los canales 1 y 2 del receptor. Consulte la etiqueta del canal en la cámara para comprobar en qué canal está definida.

Si ha comprado cámaras adicionales, deberá emparejarlas con el receptor. Al emparejar las cámaras, puede seleccionar el canal que desea asignar a cada cámara. También puede aplicar los siguientes pasos para reasignar otros canales a las cámaras disponibles.

NOTA

Las cámaras adicionales (modelo n.º **LW1741AC1**) están disponibles en www.lorextechnology.com.

Para emparejar una cámara adicional:

1. Conecte la nueva cámara a una toma de corriente. Coloque la cámara y el receptor a 1 pie de distancia uno de otro.
2. Presione  y luego seleccione el ícono **Configuración de la cámara**. Presione **OK** para confirmar.



3. Seleccione **Emparejar** y presione **OK**.



4. Utilice las teclas de flechas en el receptor para seleccionar el canal con el que desea emparejar la cámara. Los canales que están emparejados con una cámara existente muestran la indicación **EMPAREJAMIENTO EXISTOSO**, mientras que los canales abiertos muestran **NINGÚN EMPAREJAMIENTO**. Presione **OK** en el canal deseado para empezar a emparejar.



- Si empareja una nueva cámara con un canal que ya estaba en uso por otra cámara, la nueva cámara quedará conectada a ese canal. La cámara anterior quedará automáticamente desconectada.

5. Tras las indicaciones en pantalla (el canal seleccionado muestra la indicación **EMPAREJAMIENTO**), presione el botón **Emparejar** detrás de la cámara. Tiene 30 segundos para presionar el botón **Emparejar** en la cámara. Si el emparejamiento se ha realizado correctamente, el canal de emparejamiento muestra la indicación **EMPAREJAMIENTO EXITOSO**.



ATENCIÓN

No presione ni mantenga presionado el botón **Emparejar**.

6. Presione  hasta que haya salido de todos los menús. Ahora puede ver el video en vivo desde la cámara, seleccionando el canal con las teclas de flecha del receptor.

NOTA

- Si el emparejamiento no tuvo éxito, el canal de emparejamiento muestra la indicación **SE ACABÓ EL TIEMPO**. Repita los pasos del 2 al 5 para intentar el proceso de emparejamiento de nuevo.
- Si el parlante emite un chillido, aleje la cámara del receptor.

12 Especificaciones técnicas

12.1 Especificaciones generales

Descripción	Especificación
Frecuencia de transmisión	2,400 ~ 2,4835 GHz
Potencia de transmisión	18 dBm
Velocidad de transmisión de datos	3 Mbps
Alcance inalámbrico no obstruido	Hasta 450 pies (150 m) en el exterior Hasta 150 pies (50 m) en el interior ¹
Espectro ensanchado	FHSS
Modulación	GFSK
Humedad de operación	>80%

12.2 Especificaciones de la cámara

Descripción	Especificación
Sensor de imagen	Sensor de imagen CMOS de 1/4 in
Resoluciones compatibles	VGA (640x480) de hasta 25 fps ²
AGC	Automático
LED IR	16 piezas; 850 nm
Alcance de visión nocturna	SERIE LW1740: 65 pies (20 m)/45 pies (14 m) SERIE LW2740: 100 pies (30 m)/70 pies (21 m) ³
Lente/tipo de lente	3,6 mm F2,0/fija
Campo de visión (Diagonal)	69°
Consumo de energía	570mA
Fuente de alimentación	6V DC 800mA ±5 %
Interiores/Exteriores	Ambos (IP65) ⁴
Temperatura de operación	14 ~ 122 °F / -10 ~ 50 °C
Dimensiones (ancho x profundidad x altura)	5,4 in x 3,1 in x 9,1 in 138mm x 78mm x 232mm
Peso	0,34 kg/0,75 libras (cámara sola) 0,40 kg/0,90 libras (con soporte)

12.3 Especificaciones del receptor

Descripción	Especificación
Pantalla LCD	Diagonal 7 in
Resolución LCD	800x480
Sensibilidad de recepción	-88 dBm
Procesamiento de imagen	MPEG4
Batería	Polímero de litio de 3,7 V 3000 mAh
Consumo de energía	1.050mA
Fuente de alimentación	5V DC 2A \pm 5 %
Temperatura de operación	32 ~ 122 °F / 0 ~ 50 °C
Dimensiones (ancho x profundidad x altura)	7,4 in x 5,2 in x 0,7 in 188mm x 132mm x 17mm
Peso	0,34 kg/0,75 libras

NOTA

1. Alcance máximo de transmisión inalámbrica. El alcance real depende de los materiales de construcción y de otras obstrucciones en la ruta de la señal inalámbrica.
2. A la potencia máxima de señal. Limite la cantidad de obstrucciones para asegurar el mejor desempeño.
3. Los alcances de iluminación infrarroja establecidos se basan en condiciones ideales de iluminación ambiente nocturna de exteriores típica y en oscuridad total. El alcance real y la claridad de la imagen dependen de la ubicación de la instalación, del área que se visualiza y del nivel de reflejo o absorción de la luz del objetivo.
4. No están diseñadas para sumergirse en el agua. Se requiere la instalación en un área resguardada.

12.4 Dimensiones

12.4.1 Receptor LCD

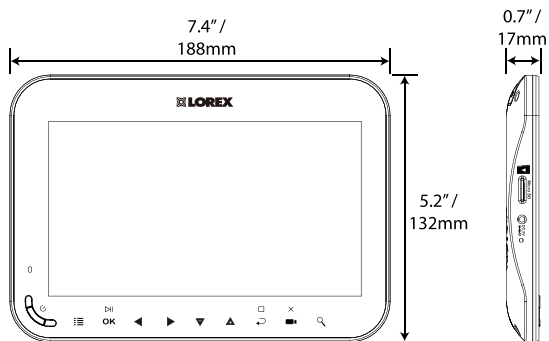

12.4.2 Cámara con soporte de metal

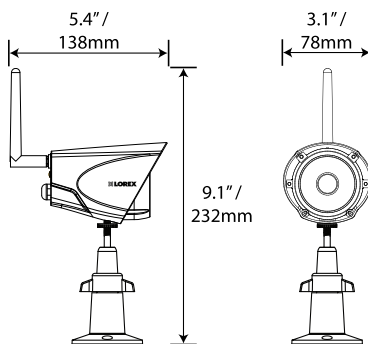

13 Resolución de problemas

Problema	Solución
No aparece ninguna imagen en la(s) cámara(s).	<ul style="list-style-type: none">• Compruebe el suministro eléctrico a la cámara.• Asegúrese de que las cámaras y el receptor estén encendidos.• Asegúrese de que la cámara esté dentro del alcance del receptor.• La batería del receptor está sin energía. Conecte el receptor al tomacorrientes local utilizando el adaptador eléctrico incluido.• El canal de la cámara ha sido desactivado. Consulte 10.5 <i>Activación/desactivación de canales</i>, página 48 para ver instrucciones completas sobre cómo activar el canal.
La imagen se desvanece.	<ul style="list-style-type: none">• Mueva la(s) cámara(s) más cerca del receptor.• Intente reubicar la(s) cámara(s), el receptor o ambos para mejorar la recepción.• Asegúrese de haber levantado la antena del receptor.
La imagen se ve entrecortada.	<ul style="list-style-type: none">• Es posible que la imagen se vea entrecortada si se produce una menor tasa de fotogramas por debilitamiento de la potencia de la señal (es decir, 10 fotogramas por segundo en comparación con una tasa más alta de 25 fotogramas por segundo).• Intente mover la(s) cámara(s) más cerca del receptor.• Elimine las obstrucciones entre el receptor y la(s) cámara(s).
La pantalla de video del receptor se apaga.	<ul style="list-style-type: none">• Asegúrese de que el receptor esté encendido.• La batería del receptor está sin energía. Conecte el receptor al tomacorrientes local utilizando el adaptador eléctrico incluido.• El modo de ahorro de energía está activado. Presione cualquier botón del receptor para volver a encender la pantalla.
No se puede acceder al menú principal.	<ul style="list-style-type: none">• El sistema está grabando. No se puede acceder al menú principal mientras el sistema está grabando. Consulte 8 <i>Grabación</i>, página 21 para obtener detalles sobre cómo pausar o detener la grabación de la unidad.
La pantalla se ve en blanco.	<ul style="list-style-type: none">• Situación común, conocida como "suspensión" o "blanqueado", donde una fuente de luz blanca intensa apuntó hacia la lente de la cámara. La lente de la cámara NO se daña durante un blanqueo.• NO apunte la cámara hacia una fuente de luz.

Problema	Solución
La imagen tiene una mancha brillante al visualizar la cámara de noche.	<ul style="list-style-type: none">• Esto se produce cuando se apunta una cámara hacia una ventana para ver hacia afuera porque los LED de visión nocturna producen luz infrarroja que se refleja en el vidrio. Si necesita ver hacia afuera, instale cámaras en exteriores. Tenga en cuenta que la cámara debe instalarse debajo de un alero si decide instalarla en exteriores.
No se oye ningún sonido en la(s) cámara(s).	<ul style="list-style-type: none">• Asegúrese de que el volumen del receptor no esté silenciado. Suba el volumen del receptor.• Asegúrese de estar viendo sus cámaras en el modo de canal único o visualización de secuencia automática. No hay audio en el modo cuádruple.

14 Notificaciones



ADVERTENCIA

Los niños pueden ESTRANGULARSE con los cables eléctricos. Mantenga los cables eléctricos a más de 3 pies alejados de la cuna, moisés, áreas de juego y otros entornos seguros para dormir para niños.

14.1 Aviso de la FCC

Este equipo ha sido certificado y cumple con los límites regulados por la parte 15, subparte C de las normas FCC. La operación está sujeta a las siguientes dos condiciones: (1) Este dispositivo no provoca interferencias peligrosas; y (2) este dispositivo debe aceptar cualquier interferencia recibida, incluso la interferencia que pueda provocar el funcionamiento no deseado.

Este equipo fue evaluado y cumple con los límites de un dispositivo digital de clase B, de acuerdo con la Parte 15 de las normas FCC. Estos límites se han diseñado para ofrecer una protección razonable contra interferencias peligrosas en una instalación residencial. Este equipo genera, usa y puede irradiar energía de radiofrecuencia y, si no se instala y se usa según las instrucciones, puede causar interferencias peligrosas en las radiocomunicaciones.

Sin embargo, no se garantiza que no ocurrirá ninguna interferencia en una instalación particular. Si este equipo causa interferencias peligrosas a la recepción de radio o televisión (que se puede determinar al encender o apagar el equipo), se anima al usuario a tratar de corregir la interferencia mediante una o más de las siguientes medidas:

- Reoriente o reubique la antena receptora.
- Aumente la separación entre el equipo y el receptor.
- Conecte el equipo a una toma de corriente en un circuito diferente al que el receptor está conectado.
- Consulte con el proveedor o un técnico en radio o televisión con experiencia para que le brinde asistencia.



ADVERTENCIA

Para asegurar el cumplimiento de las pautas de exposición a RF del FCC, este equipo debe instalarse y funcionar a una distancia mínima de 20 cm (7,87 in) entre el radiador y las personas cercanas.

14.2 Notificación de Industry Canada

Este dispositivo cumple con las normas RSS exentas de licencia de Industry Canada. El funcionamiento está sujeto a las siguientes dos condiciones: (1) Este dispositivo no provoca interferencias peligrosas; y (2) este dispositivo debe aceptar cualquier interferencia recibida, incluso la interferencia que pueda provocar el funcionamiento no deseado.

Este dispositivo digital Clase B digital cumple con la norma canadiense ICES-003.

Le présent appareil est conforme aux CNR d'Industrie Canada applicables aux appareils radio exempts de licence. L'exploitation est autorisée aux deux conditions suivantes : (1) l'appareil ne doit pas produire de brouillage, et (2) l'utilisateur de l'appareil doit accepter tout brouillage radioélectrique subi, même si le brouillage est susceptible d'en compromettre le fonctionnement.

Cet appareil numérique de la classe B est conforme à la norme NMB-003 du Canada.

14.3 Modificación

Cualquier cambio o modificación que no esté expresamente aprobado por el cesionario de este dispositivo puede anular la autoridad del usuario de utilizar el dispositivo.

Toute modification non approuvée explicitement par le fournisseur de licence de l'appareil peut entraîner l'annulation du droit de l'utilisateur à utiliser l'appareil.

14.4 Directiva RoHS

Este producto cumple plenamente con la directiva sobre restricciones a la utilización de determinadas sustancias peligrosas en aparatos eléctricos y electrónicos ("RoHS") (2002/95/EC) de la Unión Europea. La directiva RoHS prohíbe la venta de equipos electrónicos que contengan ciertas sustancias peligrosas como plomo, cadmio, mercurio y cromo hexavalente, PBB y PBDE en la Unión Europea.

NOTA

- Es imprescindible que el usuario cumpla las pautas de este manual para evitar el uso inadecuado que pueda resultar en daños al producto, descarga eléctrica y lesiones por riesgo de incendio. Para mejorar las características, las funciones y la calidad de este producto, las especificaciones están sujetas a cambio sin previo aviso cada cierto tiempo.
- Vea la etiqueta en su dispositivo para los números de certificación de FCC/IC.

Sitio Web

www.lorextechnology.com

Derechos de Autor

© 2014, Lorex Corporation

Todos los derechos reservados en el mundo entero. Los nombres y las marcas que aparecen aquí son ya sea marcas registradas o marcas comerciales de Lorex Corporation y/o de sus subsidiarias. Todas las demás marcas comerciales, nombres de fábrica o nombres de empresas a las cuales aquí se hace referencia se utilizan solamente con fines de identificación y pertenecen exclusivamente a sus respectivos propietarios.

Salvedad Legal

Debido a que nuestro producto está sujeto a mejoras continuas, Lorex Corporation y sus subsidiarias se reservan el derecho de modificar el diseño del producto, las especificaciones y los precios sin previo aviso y sin incurrir en obligación alguna. E&OE.

Publ. No.: LX400030
Release: 1.0
Commit: 19012
Head: 19012
Language: es-MX
Modified: 2014-10-27
Formatted: 2014-10-27