

Manual de usuario de Mi Electric Scooter



Las funciones reales pueden variar según los avances técnicos y actualizaciones del firmware.
Para obtener más información sobre las últimas funciones e instrucciones de seguridad, entre en
Mi Community y así intercambiar su opinión con otros usuarios.
Soporte en línea: www.mi.com/service

Gracias por su compra

Gracias por adquirir el Mi Electric Scooter. Es un vehículo deportivo y de ocio con estilo.

Índice

1. El paquete contiene	82
2. Descripción del producto	83
3. Montaje y configuración	84
4. Cargue el patinete	85
5. Cómo conducir	85
6. Instrucciones de seguridad	87
7. Plegado y transporte	92
8. Cuidado y mantenimiento diario	93
9. Especificaciones	96
10. Marca comercial y aviso legal	97
11. Certificaciones	98
12. Configuración rápida	100

1 Contenido del paquete

Patinete eléctrico montado

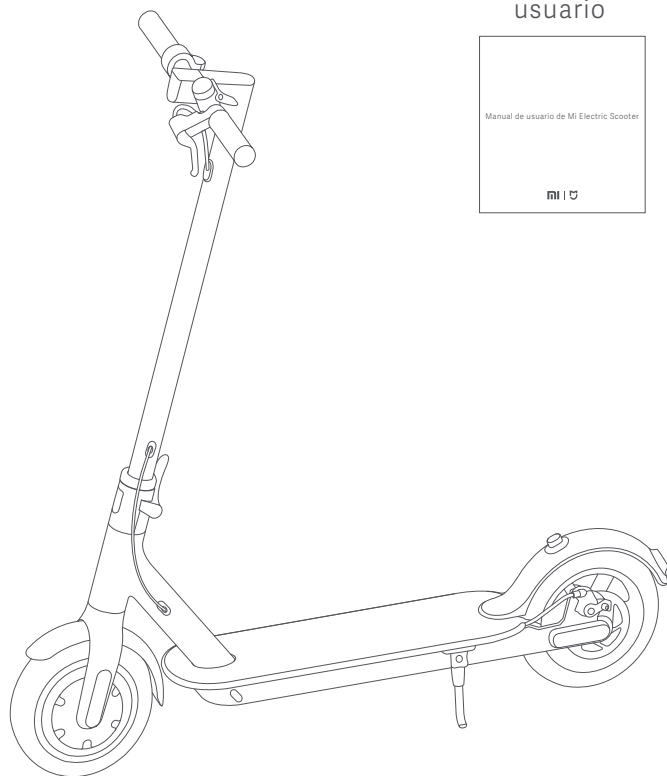

Manual de usuario

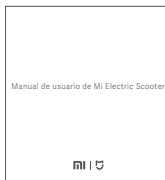

Aviso legal



Manual de inicio rápido



Accesorios

Adaptador extendido de boquilla



4 tornillos



Llave hexagonal



2 neumáticos



Adaptador del cargador

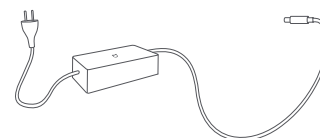

Compruebe minuciosamente el contenido del paquete y, en caso de que falte alguna pieza o esté dañada, póngase en contacto con el servicio local de atención al cliente para recibir ayuda al respecto.

2 Descripción del producto

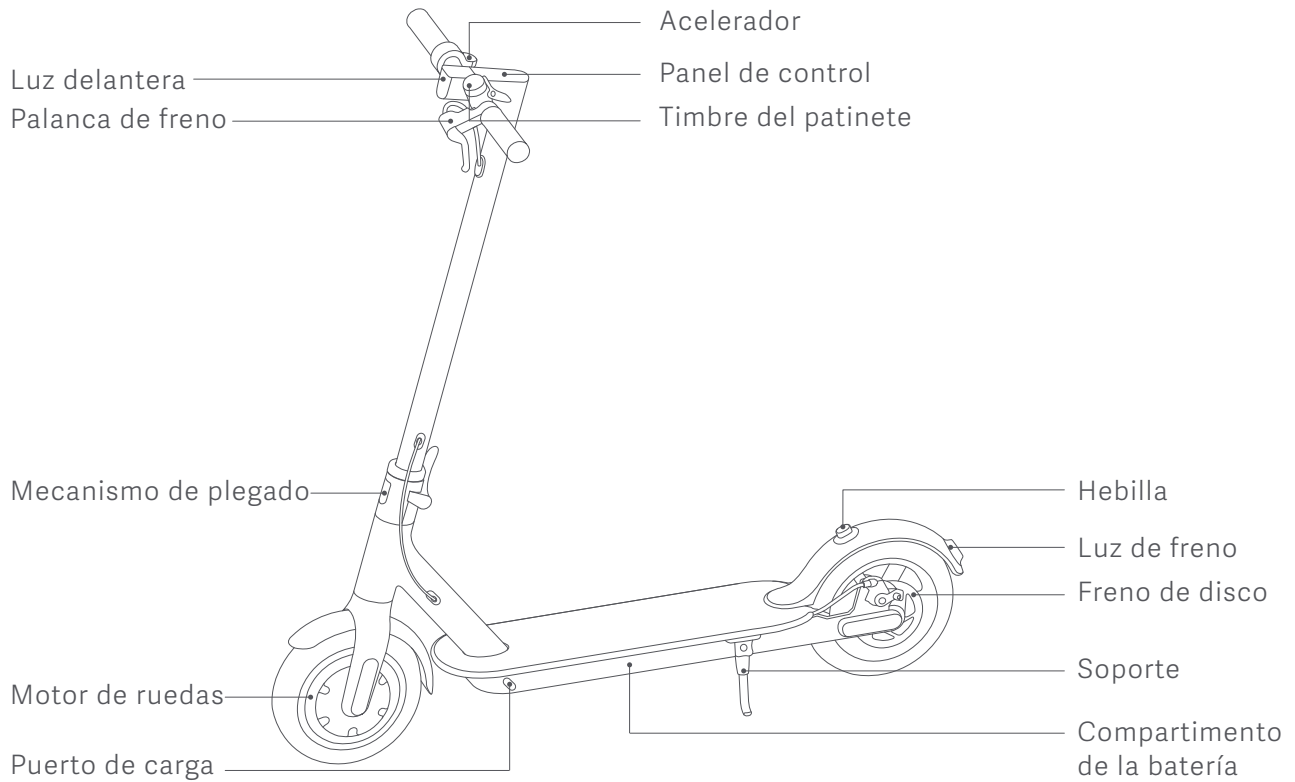

Panel de control

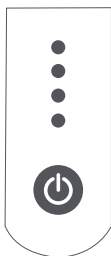

Indicador del nivel de batería

Indicador de modo

Botón de encendido

El nivel de potencia lo indican cuatro luces de alimentación en el panel de control. Cuando la batería esté agotada, las luces pasarán a parpadear en vez de ser estáticas, y finalmente se apagarán de arriba hacia abajo. Cuando están las cuatro encendidas, el nivel de la batería es de entre un 100% y un 86%; cuando aparecen tres luces fijas y una parpadeando, el nivel de la batería es de entre un 85% y un 71%, y así sucesivamente. Cuando la luz de la parte inferior parpadea, indica batería baja. Recárguela lo antes posible para seguir utilizando el patinete. Cuando se queda sin batería, se apagan todas las luces, y el patinete seguirá en marcha hasta que se detenga por completo.

La luz de la parte inferior parpadea en blanco o verde. La luz blanca indica el modo regular, mientras que la luz verde indica el modo ahorro de energía. (modo ahorro de energía: velocidad máx. de 18 km/h con una aceleración más suave para los principiantes)

Cuando el patinete esté apagado, pulse el botón para encenderlo; cuando esté encendido, presione durante 2 segundos para apagarlo. Cuando lo encienda, pulse el botón para encender o apagar la luz delantera, y pulse dos veces para cambiar de modo.

3 Montaje y configuración

1. Ajuste el eje del manillar en la estructura del patinete y coloque el soporte

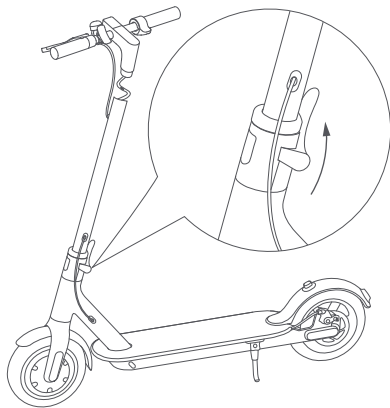

2. Acople el manillar a la estructura

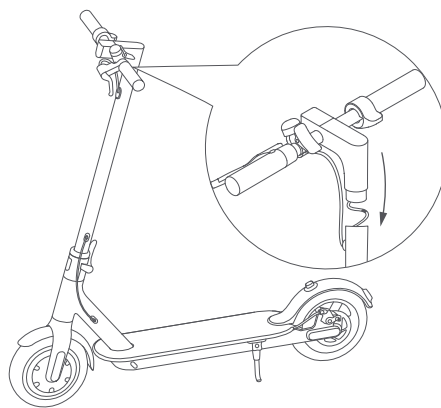

3. Apriete los tornillos de ambos lados de la estructura con la llave hexagonal

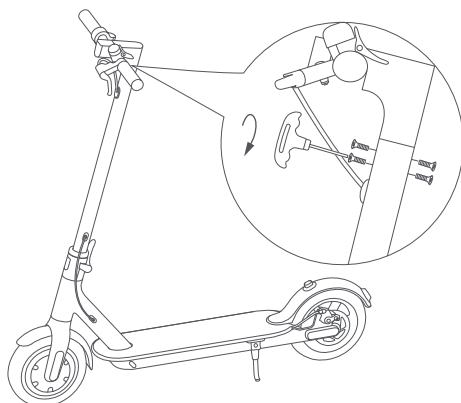

4. Una vez montado, pulse el botón de encendido para comprobar si funciona correctamente

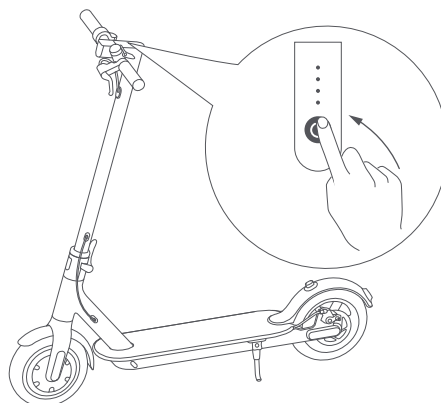

4 Cargue el patinete

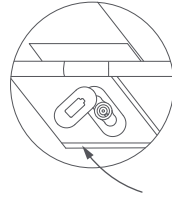
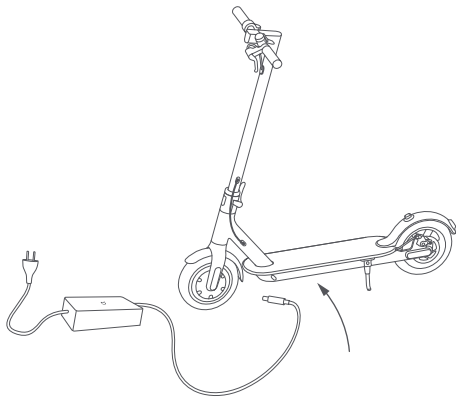

Levante la tapa de goma

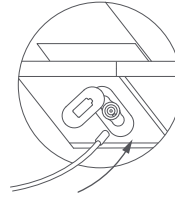

Enchufe el adaptador de corriente al puerto de carga

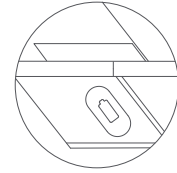

Cuando esté totalmente cargado, vuelva a colocar la tapa de goma

5 Cómo conducir

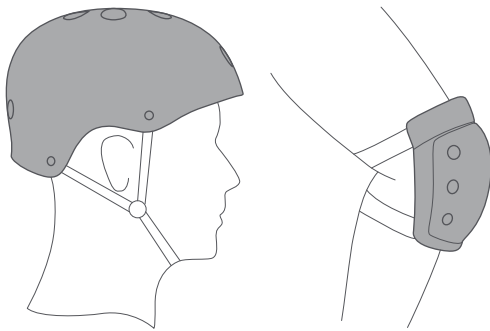

Use cascos y rodilleras en caso de caídas y lesiones cuando aprenda a conducir el patinete

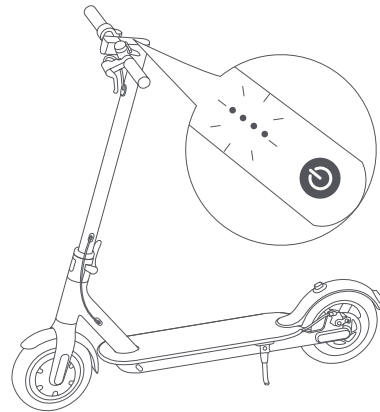

1. Encienda el patinete y compruebe el indicador de energía



2. Mantenga un pie en la plataforma y, lentamente, haga fuerza con el otro sobre el suelo

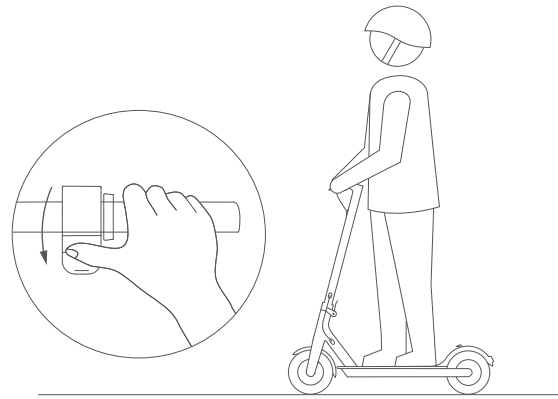

3. Cuando el patinete comience a avanzar, ponga ambos pies en la plataforma y pulse el acelerador (este se inicia cuando la velocidad supere los 5 km/h)

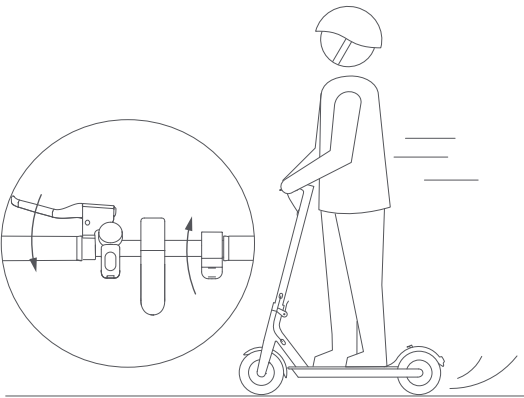

4. Suelte el acelerador y el sistema de recuperación de energía cinética (KERS) se iniciará automáticamente para frenar lentamente. Apriete la palanca de freno para frenar rápidamente

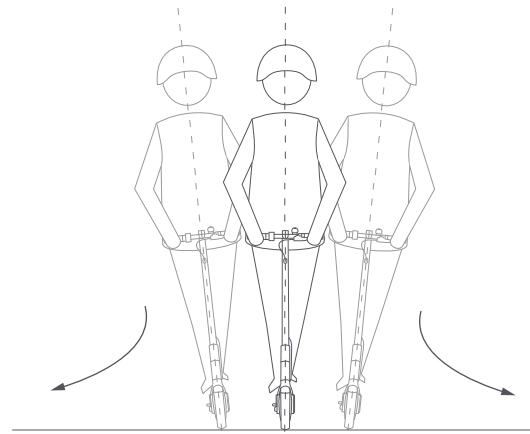

5. Al girar, incline el cuerpo en la misma dirección y gire lentamente el manillar

6 Instrucciones de seguridad

Esté atento a los riesgos de seguridad



No conduzca bajo la lluvia



Vaya a una velocidad de 5-10 km/h cuando pase por obstáculos, ranuras de ascensores, calzadas desiguales o cualquier otra superficie desnivelada. Doble ligeramente la rodilla cuando pase por dichas superficies

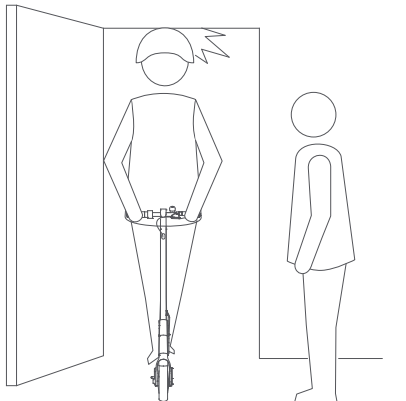
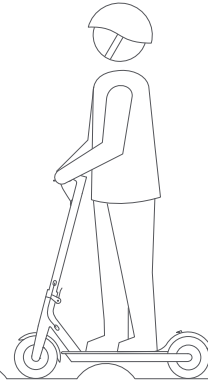

Tenga cuidado con las puertas, ascensores y otros obstáculos de este tipo



No acelere cuando vaya cuesta abajo

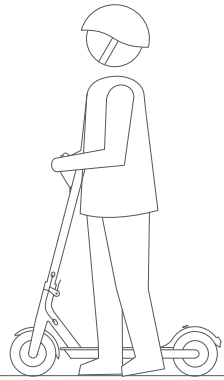
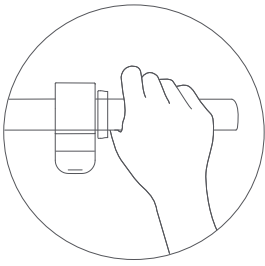

No pulse el acelerador cuando vaya caminando junto al patinete

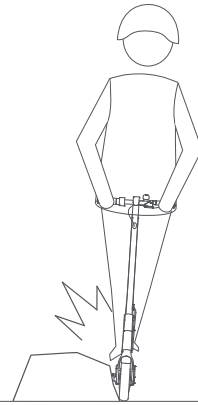

Esté siempre atento a los obstáculos

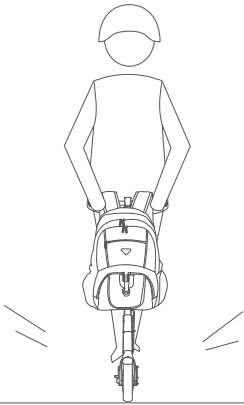

No cargue bolsas ni artículos pesados en el manillar

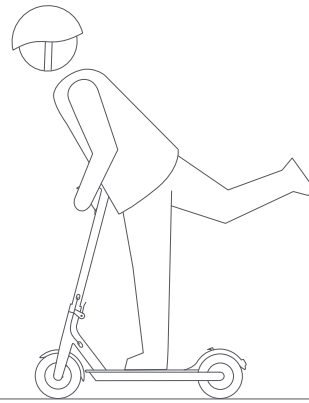

Mantenga en todo momento los dos pies en la plataforma

No intente realizar ninguna de las siguientes acciones peligrosas

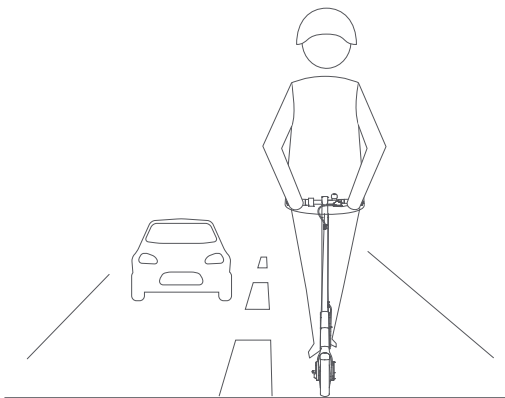

❌ No conduzca en carriles de circulación o zonas residenciales donde se permiten tanto vehículos como peatones

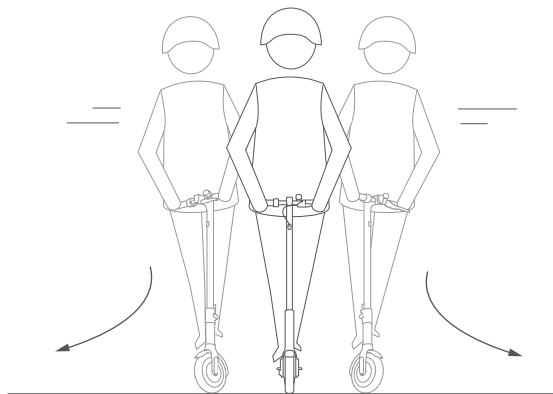

❌ No gire bruscamente el manillar mientras vaya a gran velocidad



❌ No conduzca sobre charcos de más de 2 cm

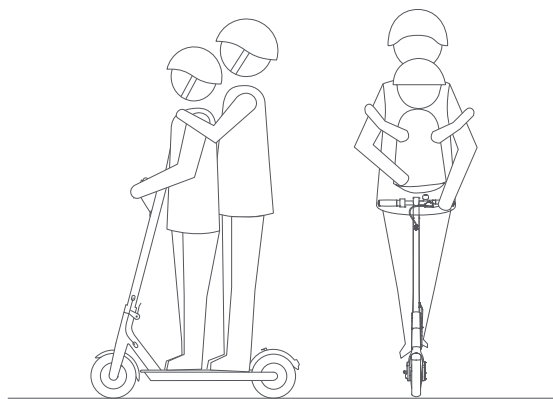

❌ No conduzca con nadie más, incluidos los niños

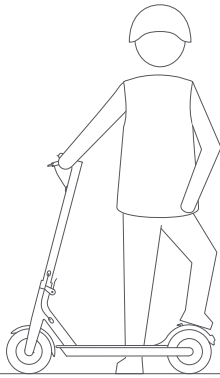

❌ No ponga los pies en el guardabarros trasero

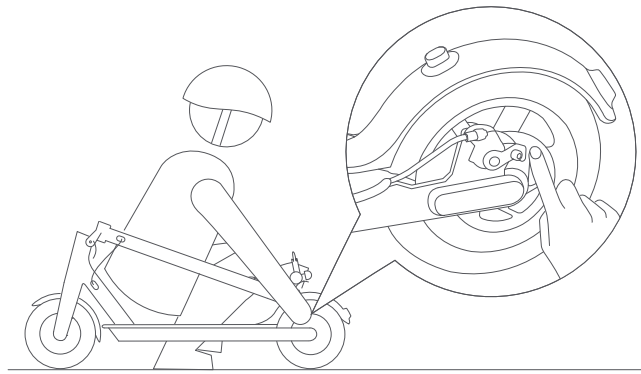

❌ No toque el freno de disco

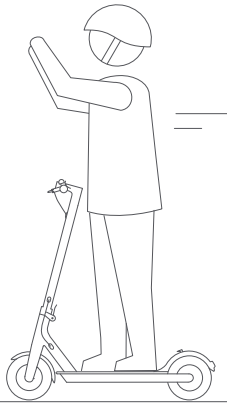

❌ No aleje sus manos del manillar

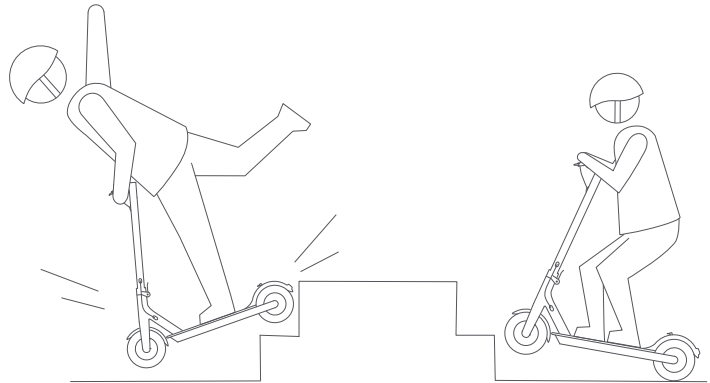

❌ No intente subir o bajar escaleras, ni saltar obstáculos

Recordatorio de seguridad

- Este patinete eléctrico es un dispositivo de entretenimiento, pero si se utiliza en zonas públicas se considera un vehículo, pudiendo así surgir cualquier tipo de riesgo similar a los que les ocurren a estos. Por su seguridad, siga las instrucciones del manual y las leyes y normativas de tráfico expuestas por las agencias gubernamentales y normativas.
- Además, debe entender que los riesgos no pueden evitarse al cien por cien, ya que cualquier otra persona puede infringir las normativas de tráfico y conducir de manera imprudente, por lo que puede sufrir accidentes al igual que si fuera andando o en bicicleta. Cuánto más rápido vaya el patinete, más tardará en parar. En una superficie lisa, el patinete podría resbalar, perder el equilibrio e incluso caerse. Por ello es importante que tenga cuidado, mantenga la velocidad y distancia adecuadas, especialmente cuando no conozca el sitio.
- Respete la prioridad de los peatones Intente no asustarles mientras conduce, especialmente si son niños. Cuando vaya detrás de los peatones, toque el timbre para avisarles y disminuya la velocidad para adelantarles por la izquierda (para países en los que se conduce por la derecha). Cuando se cruce con peatones, manténgase a la derecha y reduzca la velocidad. Cuando conduzca entre peatones, reduzca la velocidad lo máximo posible o bájese del vehículo.
- Siga encarecidamente las instrucciones de seguridad del manual especialmente en China y en los países que carecen de este tipo de leyes o normativas en relación a los patinetes eléctricos. Xiaomi Communication Co., Ltd. no se hace responsable de pérdidas económicas, lesiones físicas, accidentes, disputas legales ni otros conflictos de interés que resulten por infringir las instrucciones para el usuario.
- No preste su patinete a nadie si no saben cómo funciona. Y cuando lo haga, asegúrese de que la persona que lo conduzca sabe cómo hacerlo y lleva el material de seguridad correspondiente.
- Verifique el patinete antes de cada uso. Si se percata de que hay piezas flojas, le saltan avisos de batería baja, nota los neumáticos desinflados, oye sonidos extraños, nota que no funciona correctamente o cualquier otra situación extraña, deje de utilizarlo inmediatamente y llame a un profesional para recibir ayuda al respecto.

ADVERTENCIA: riesgo de incendio. No contiene piezas que puedan ser reparadas por el usuario.

7 Plegado y transporte

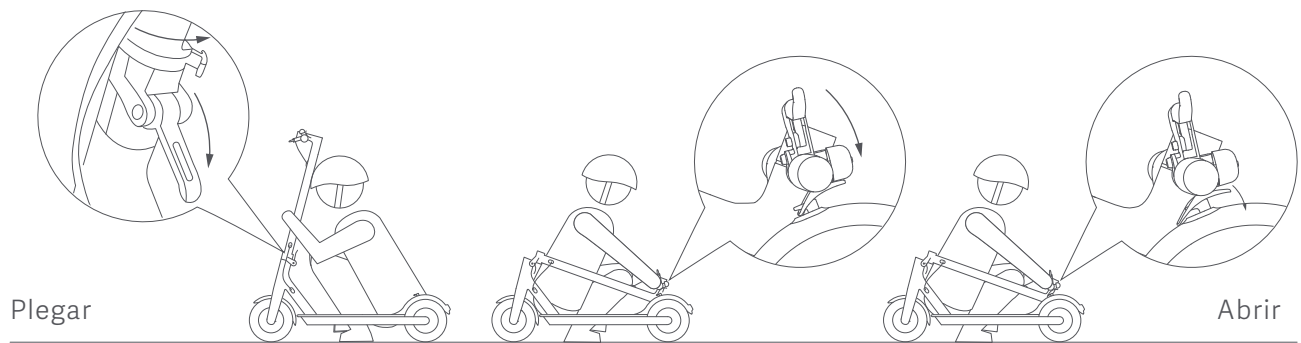

Asegúrese de que el patín esté apagado. Para plegarlo, desbloquee el mecanismo de plegado, y doble el manillar para enganchar la hebilla al guardabarros. Para abrirlo, presione el gatillo del timbre para desengancharlo de la hebilla, levante el manillar y bloquee la estructura de plegado.

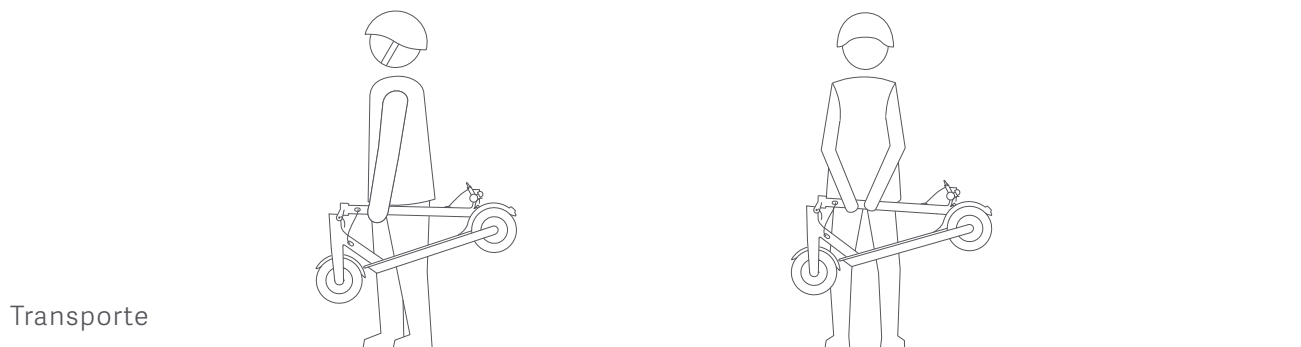

Sujete el manillar con una mano o con ambas.

8 Cuidado y mantenimiento diario

Limpieza y almacenamiento

Si ve alguna mancha en la estructura del patinete, límpiela con un trapo húmedo. Si la mancha no desaparece, échele pasta de dientes y cepíllela con un cepillo de dientes. A continuación, límpiela con un trapo húmedo. Si ve algún rasguño en las piezas de plástico, utilice papel de lija u otro material abrasivo para pulirlo.

Notas: para evitar riesgos mayores, no limpie el patinete con alcohol, gasolina, queroseno ni con cualquier otro agente corrosivo o disolvente químico volátil. No lave el patinete con agua a presión. Durante su limpieza, asegúrese de que esté apagado, de que haya desenchufado el cable y que la tapa de goma esté cerrada, ya que los restos de agua podrían provocar cortocircuitos o problemas más graves.

Cuando no utilice el patinete, guárdelo en un sitio cubierto, seco y fresco. No lo deje a la intemperie durante mucho tiempo. La exposición solar excesiva, el sobrecalentamiento o el enfriamiento excesivo contribuyen al desgaste de los neumáticos y ponen en peligro la duración de la batería del patinete.

Mantenimiento de la batería

1. Utilice únicamente la batería original; el uso de otros modelos o marcas puede acarrear problemas de seguridad;
2. No toque los enchufes. No desmonte ni agujeree la carcasa. Mantenga alejados los enchufes de los objetos de metal para prevenir cortocircuitos. Esto podría dañar la batería o provocar heridas e incluso la muerte;
3. Utilice el adaptador de corriente original para evitar posibles daños o incendios;
4. Una mala utilización de las baterías usadas podría afectar gravemente al medio ambiente. Para protegerlo, siga las normativas locales en cuanto a la correcta eliminación de baterías usadas.
5. Después de cada uso, cargue la batería para prolongar su vida útil.

No coloque la batería en entornos en los que la temperatura ambiente sea superior a 50 °C o inferior a -20 °C (p. ej. no deje el patinete ni la batería en un coche expuestos a la luz solar directa durante mucho tiempo). No arroje la batería al fuego, ya que podría causar fallos o un sobrecalentamiento de la misma, e incluso provocar otro fuego. Si no va a utilizar el patinete durante más de 30 días, cargue por completo la batería y guárdelo en un lugar seco y fresco. Recuerde recargarla cada 60 días para protegerla ante cualquier posible daño que no esté cubierto por la garantía limitada.

Cárguela siempre antes de que se agote por completo, para prolongar así la vida útil de la batería. La batería funciona mejor a una temperatura normal y peor a temperaturas inferiores a 0 °C. Por ejemplo, en temperaturas inferiores a -20 °C, el rango de funcionamiento durante la conducción se ve reducido a la mitad o incluso menos que en su estado normal. A medida que aumenta la temperatura, va recuperando su rango de funcionamiento normal. Para más información, consulte la aplicación Mi Home.

Nota: el Mi Electric Scooter completamente cargado puede durar unos 120-180 días. El chip inteligente incorporado guardará un registro de sus cargas y descargas. El daño causado por no cargarlo durante un tiempo prolongado es irreversible y no lo cubre la garantía limitada. La batería no se puede recargar si ha sufrido daños (queda prohibido que personas no profesionales desmonten la batería; de lo contrario, se podrían producir descargas eléctricas, cortocircuitos o accidentes de seguridad aún más graves).

Ajuste del freno de disco

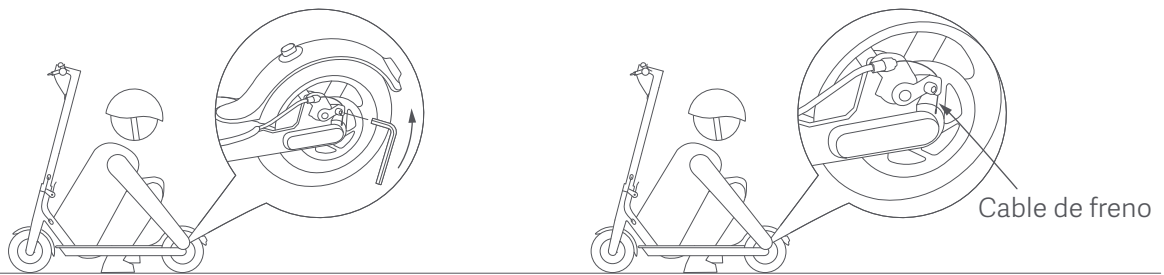

Si el freno está demasiado tenso, utilice la llave hexagonal M4 para aflojar los tornillos de la pinza, afloje ligeramente el cable hasta conseguir la longitud ideal y, a continuación, apriete los tornillos de nuevo. Si el freno está demasiado flojo, afloje los tornillos, tire ligeramente del cable hasta conseguir la longitud ideal y, a continuación, apriete los tornillos de nuevo.

Ajustar el manillar

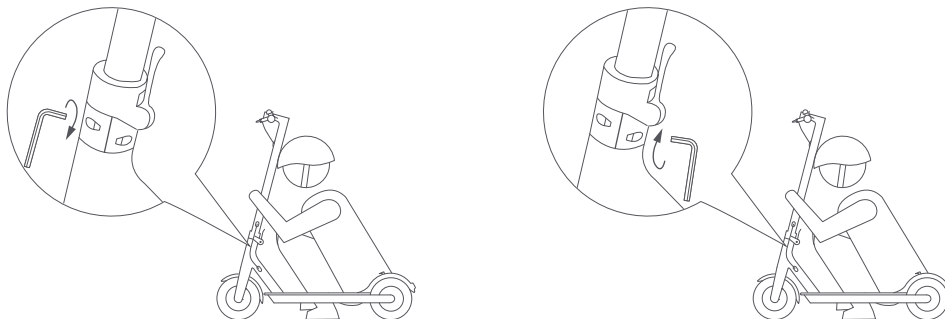

Si el manillar y su estructura se mueven durante la conducción, utilice la llave hexagonal M5 para apretar los tornillos del mecanismo de plegado.

Cómo utilizar el adaptador extendido de boquilla

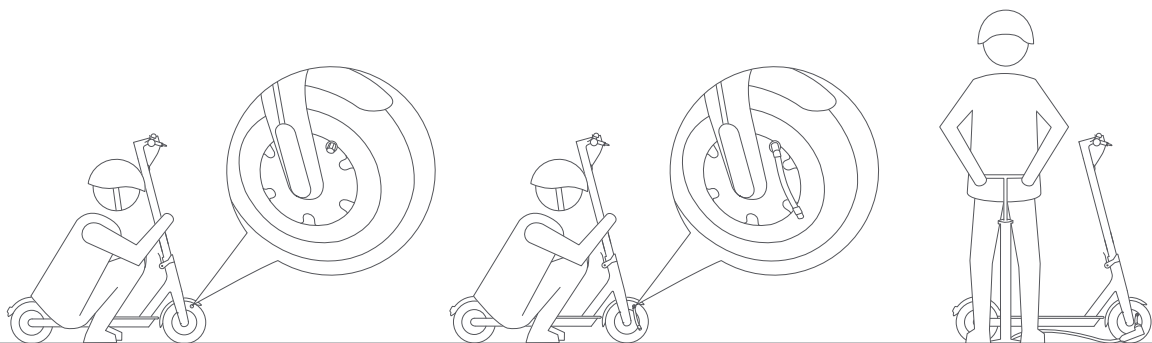

Si los neumáticos están desinflados, quite el tapón a rosca de la válvula de aire y conecte a la válvula el adaptador extendido de boquilla para inflarlos.

Extraer los neumáticos internos y externos

Nota: La palanca no está incluida; debe adquirirse por separado.

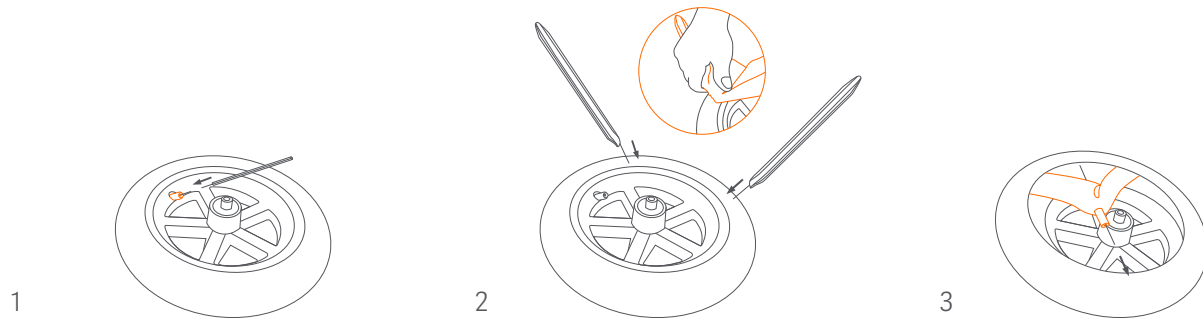

1. Primero, desinfe el neumático interno. Utilice una herramienta para presionar la varilla central de la válvula de aire para que salga aire del neumático interno y, con la mano, presione fuertemente el neumático en diferentes extremos para que salga más aire.
2. En el neumático externo y alejado de la válvula de aire, utilice dos palancas para elevarlo alrededor de una sexta parte del perímetro, y separe con fuerza un lado del neumático externo del buje.
3. Busque la válvula de aire y sáquela del orificio para el mismo fin. Para sacar la válvula de aire de una forma más práctica y no dañar el neumático interno, sostenga la válvula de aire del neumático interno y tire lentamente hacia afuera del neumático externo. Extraiga el neumático interno desde dónde se encuentra la válvula de aire por orden y, por último, retírelo.

Nota: Utilice un trapo de fibra para cubrir el extremo de la palanca y no dañar el neumático interno ni el revestimiento del buje.

Instalar los neumáticos internos y externos

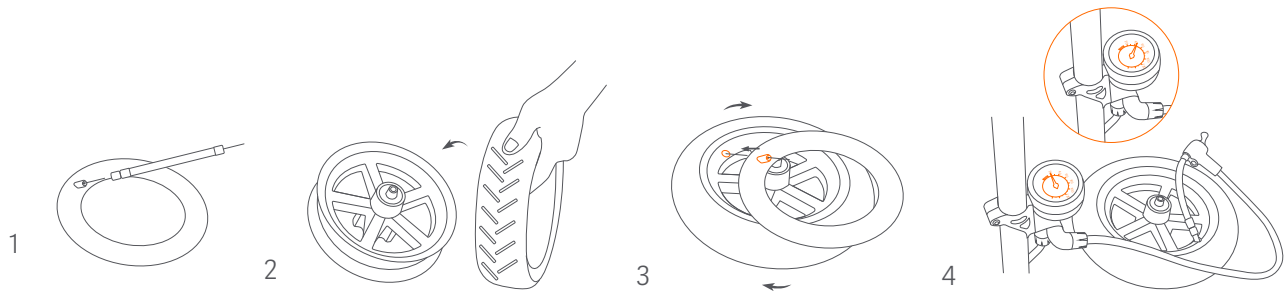

1. Utilice una pequeña cantidad de aire para inflar el neumático interno desinflado hasta que este adquiera el volumen necesario.
2. Coloque el buje encima de una mesa. Preste atención a la dirección al instalar el neumático externo. Encontrará una flecha en el neumático externo, que debe coincidir con la dirección correcta de la rueda. Utilice una mano para sujetar el buje y la otra para introducir un extremo del neumático externo en la ranura del mismo.
3. Introduzca la válvula de aire del neumático interno en el orificio para la válvula de aire. Introduzca el neumático interno en el neumático externo en sentido de las agujas del reloj, por orden. Asegúrese de que la válvula de aire no esté inclinada. A continuación, introduzca el otro extremo del neumático externo en la ranura del buje. Por último, utilice una palanca para instalar las pestañas restantes del neumático en la ranura del buje. Después de la instalación, apriete el neumático externo para comprobar que el interno esté bien ajustado por las pestañas del primero.
4. Infle el neumático interno a 15-20 PSI y compruebe las líneas de seguridad situadas a ambos lados del neumático externo. Asegúrese de que hay una distancia considerable entre las líneas de seguridad y el borde del buje.
5. Por último, infle el neumático interno a 45-50 PSI. Apriete el tapón de la válvula de aire. Una vez hecho, ya ha finalizado el montaje de los neumáticos.

Nota: Utilice un trapo de fibra para cubrir el extremo de la palanca y no dañar el neumático interno ni el revestimiento del buje.

9 Especificaciones

Índice de rendimiento	Elementos	Especificaciones
Dimensiones	L × A × A [1] (cm)	108 × 43 × 114
	Plegado: L × A × A (cm)	108 × 43 × 49
Peso	12,2 aprox.	Peso del artículo (kg)
requerida para su conducción	Rango de carga (kg)	25-100
	Edad	16-50
	Longitud de la estructura (cm)	120-200
Parámetros principales	Velocidad máx. (km/h)	25 aprox.
	Alcance general[2] (km)	30 aprox.
	Ángulo de inclinación máx. (%)	14 aprox.
	Superficies adecuadas	Carreteras de cemento, asfalto y lodo; tarimas inferiores a 1 cm; grietas inferiores a 3 cm
	Temperatura de funcionamiento (°C)	-10-40
	Temperatura de almacenamiento (°C)	-20-45
	Clasificación IP	IP54
Paquete de la batería	Tensión nominal (VCC)	36
	Tensión de entrada máx. (VCC)	42
	Capacidad nominal (Wh)	280
	Sistema inteligente de gestión de baterías	Protección contra temperatura anormal/cortocircuito/baja tensión/sobrecorriente/doble sobrecarga/descarga excesiva
Motor de ruedas	Potencia nominal (W)	250
	Potencia máx. (W)	500
Adaptador del cargador	Potencia de salida (W)	71
	Tensión de entrada (VCA)	100-240
	Tensión de salida (VCC)	42
	Corriente de salida (A)	1,7
	Tiempo de carga (h)	5 aprox.

[1] Altura del artículo: desde el suelo a la parte superior del patinete ;

[2] Alcance general: determinado sin viento y a una temperatura de 25 °C, el patinete está totalmente cargado para funcionar a una velocidad de 15 km/h en una superficie llana con una carga de 75 kg.

Nota: la información y especificaciones pueden variar según el modelo, y están sujetos a cambio sin previo aviso.

10 Marca comercial y aviso legal

mi es una marca registrada propiedad de Xiaomi Inc (en adelante, Xiaomi). Xiaomi se reserva todos los derechos de la marca **mi** comercial. Ninebot es una marca registrada de Ninebot (Tianjin) Technology Co., Ltd. El resto de marcas registradas y nombres comerciales son los de sus respectivos propietarios.

© 2017 Ninebot (Beijing) Technology Co., Ltd. Todos los derechos reservados.

Este manual incluye todas las funciones e instrucciones impresas, aunque el producto real puede variar debido a las funciones y diseño mejorados. Escanee el código QR situado en la parte trasera para obtener el manual de usuario más actualizado.

Empresa principal: Xiaomi Communications Co., Ltd.

Fabricante: Ninebot (Changzhou) Tech Co., Ltd.

Dirección: Carretera Changwu N°18, Edificio 3, Bloque A, 16F – 17F, Distrito Wujin, Changzhou, Jiangsu, China.

11 Certificaciones

Declaración de cumplimiento de la Comisión Federal de Comunicaciones (FCC, por sus siglas en inglés) para EE. UU.

Este dispositivo cumple con el punto 15 de las normas de FCC. La utilización está sujeta a las siguientes dos condiciones: (1) Este dispositivo no puede causar interferencias dañinas, y (2) este dispositivo debe aceptar cualquier interferencia recibida, incluidas las interferencias que puedan provocar un funcionamiento no deseado.

Nota: Este producto ha sido probado y cumple con los límites de los dispositivos digitales de clase B, conforme al punto 15 de las normas de FCC. Estos límites se han diseñado para ofrecer una protección razonable contra las interferencias perjudiciales en una instalación doméstica. Este equipo genera, usa y puede radiar energía de radiofrecuencia y, si no se instala y se usa de conformidad con las instrucciones, puede causar interferencias perjudiciales a las comunicaciones de radio. Sin embargo, no hay garantías de que no se puedan producir interferencias en una instalación en particular. Si este equipo provoca interferencias perjudiciales para la recepción de radio o televisión (lo que podría comprobarse apagando y encendiendo el equipo) se recomienda al usuario que trate de corregir la interferencia siguiendo una o más de las siguientes medidas:

- Reoriente o reubique la antena receptora.
- Aumente la separación entre el equipo y el receptor.
- Conecte el equipo a una toma de corriente en un circuito diferente al que está conectado el receptor.
- Consulte al distribuidor o a un técnico especializado de radio y televisión para obtener ayuda.

Este equipo cumple con los límites de exposición a la radiación establecidos por la FCC especificados para un ambiente de acceso libre.

Declaración de cumplimiento del Ministerio de Industria de Canadá (IC) para Canadá

Este dispositivo cumple con los estándares de Canadá aplicables a los dispositivos de radio exentos de licencia. La utilización está sujeta a las siguientes dos condiciones: (1) Este dispositivo no puede causar interferencias, y (2) este dispositivo debe aceptar cualquier interferencia recibida, incluidas las interferencias que puedan provocar un funcionamiento no deseado del dispositivo.

CAN ICES-3 (B)/NMB-3(B)

Ninebot no se hace responsable de ningún cambio o modificación no aprobado de manera expresa por Ninebot. Dichas modificaciones podrían anular la autoridad del usuario para utilizar el equipo.

Para el modelo: M365
ID de FCC: 2ALS8-NS9633
IC : 22636-NS9633

Declaración de cumplimiento de la Unión Europea
Información sobre el reciclado de pilas para la Unión Europea



Las pilas o acumuladores están etiquetados de acuerdo a la Directiva 2006/66/CE del Parlamento Europeo en relación a las pilas y acumuladores y a los residuos de pilas y acumuladores. La Directiva determina el marco para la devolución y el reciclado de pilas y acumuladores usados tal y como se determina en la Unión Europea. Esta etiqueta se utiliza en varios tipos de pilas para indicar que no se deben tirar, sino reciclar al final de su vida útil según lo estipulado en esta Directiva.

Según la Directiva 2006/66/CE del Parlamento Europeo, las pilas y acumuladores están etiquetados para indicar que se deben recoger por separado y reciclar al final de su vida útil. La etiqueta también incluye un símbolo químico de los metales correspondientes de las pilas (Pb para plomo, Hg para mercurio y Cd para cadmio). Los usuarios de pilas y acumuladores no deben desecharlos como residuos municipales sin clasificar, sino que deben hacer uso del marco de recogida disponible para clientes en cuanto a la devolución, reciclado y tratamiento de pilas y acumuladores para saber cómo actuar al respecto. La colaboración de los clientes es importante para reducir cualquier posible efecto que las pilas y acumuladores pudieran causar al medio ambiente o a la salud, debido a la presencia de sustancias peligrosas.

Directiva de restricción de sustancias peligrosas (RoHS)

Los productos de Ninebot (Changzhou) Tech Co., Ltd que se hayan vendido en la Unión Europea a partir del 3 de enero de 2013 cumplen los requisitos de la Directiva 2011/65/UE en cuanto a la restricción del uso de ciertas sustancias peligrosas en equipos eléctricos y electrónicos ("RoHS modificada" o "RoHS 2").

Directiva sobre equipos radioeléctricos y equipos terminales de telecomunicación



Por la presente, Ninebot (Changzhou) Tech Co., Ltd declara que el equipo inalámbrico que aparece en este apartado cumple con los requisitos esenciales y otras disposiciones pertinentes de la Directiva 2014/53/UE.

12 Configuración rápida

Controle su Mi Electric Scooter e interactúe con otros dispositivos inteligentes del hogar con la aplicación Mi Home.

1. Descargue la aplicación Mi Home

Escanee el código QR que aparece a continuación o vaya a la tienda de aplicaciones para descargar la aplicación Mi Home.



2. Añadir un dispositivo

Para añadir un dispositivo, abra "My devices" (Mis dispositivos) y seleccione "+" en el extremo superior derecho