



USER MANUAL
Touch Control Dual Function
UV Sterilizer & Dryer

MANUEL D'UTILISATEUR
Stérilisateur et sécheur UV
à double fonction et commande tactile

MANUAL DEL USUARIO
Esterilizador y secador UV
de doble función y control táctil

wabi **BABY**®

MODEL: WA9900N-PT







TABLE OF CONTENTS

Hello! – 1
Important safeguards – 2, 3
Get to know your sterilizer – 4
Before first use – 5
Getting started – 6, 7, 8
Maintenance and cleaning – 8
All about the UV lamps – 9, 10
Troubleshooting & customer support – 11
Warranty – 12

TABLE DES MATIÈRES

Bienvenue! – 13
Mises en garde importantes – 14, 15
Connaître votre stérilisateur – 16
Avant la première utilisation -17
Démarrage – 18, 19, 20
Entretien et nettoyage - 20
Tout concernant les lampes UV -21, 22
Dépannage et service clients – 23
Garantie – 24

TABLA DE CONTENIDOS

¡Hola! – 25
Medidas de seguridad importantes – 26, 27
Conozca su esterilizador – 27
Antes del primer – 28
Comenzando – 30, 31, 32
Mantenimiento y limpieza – 33
Todo sobre las lámparas UV – 33, 34
Solución de problemas y servicio al cliente – 35
Garantía – 36

VERSATILE

While this appliance is generally safe to use with most objects listed here. Carefully read your user and care manual of the objects you intend to disinfect or dry with this appliance, or contact the manufacturers to validate.

Baby feeding gear



Kids toy



Electronic device



Utensil / glassware



Cosmetic tool



Personal care gadget



Manicure tool



Home use of medical tool



THANK YOU FOR CHOOSING WABI BABY®

The WABI Baby UV Sterilizer is a convenient, state-of-the-art drying and sanitizing station that provides you with the ultimate in sanitary efficiency. Using our patent pending low-temperature technology with precise PTC heating element for drying and scientifically-proven dual UV lamps for sterilization, this easy-to-use device safely and effectively dries and sanitizes baby bottles, pacifiers, and more in as little as 30 minutes. This sleek and powerful device eliminates 99.9% of harmful bacteria, and is safe to use on all of your baby's various feeding gear.

Please visit www.wabibaby.com for the most updated information and FAQs.

Compliance

Complies with UL STD499

Certified to Canada/CSA STD C22.2 No. 64

Electrical requirements

Rating: 120V, 60Hz

Social Media: Facebook, Twitter, Instagram, Pinterest, YouTube, Google+



IMPORTANT SAFEGUARDS

When using an electric appliance, basic safety precautions should always be followed including the following:

READ ALL INSTRUCTIONS CAREFULLY BEFORE USING YOUR WABI BABY UV STERILIZER AND RETAIN THESE INSTRUCTIONS FOR FUTURE REFERENCE.



To reduce the risk of fire, electric shock, or personal injury when using your product, basic safety precautions should be followed, including the following:

UV LIGHT PRECAUTION

Direct and overexposure to UV light can cause permanent eye damage. The unit is built with UV rated material and safety mechanism to prevent exposure to ultraviolet radiation. The instructions below should be carefully followed to avoid hazard and health risk.

1. Never look at the UV lamp during operation either directly or through mirrored glass.
 2. Panel door should always remain closed during operation.
 3. Do not tamper with the door's auto-shutoff safety mechanism or attempt to operate the unit with the panel door open.
 4. Always stop the full operation at the control panel before opening the door.
 - Prior to use, ensure that you are connecting this product to a dedicated, properly grounded electrical outlet rated for use with this appliance (120V, 60Hz, AC only).
 - Each heating appliance provided with a 2-wire polarized attachment plug shall be provided with the following instructions or the equivalent: This appliance is equipped with a polarized plug (one blade is wider than the other). To reduce the risk of electrical shock, this plug is intended to fit into a polarized one-way outlet only. If it does not fit, contact a qualified electrician. Do not modify the plug in any way.
- A short power cord has been provided to prevent the risk of it becoming tangled or being tripped over.
 - Extension cords may be used if care is exercised in their use.
 - a. The marked electrical rating of the extension cord should be at least equal to the electrical rating of the appliance.
 - b. The longer cord should be arranged so that it will not drape over the countertop or tabletop where it can be tripped over, snagged, or pulled on unintentionally.
 - Always unplug from outlet when not in use, before appliance maintenance cleaning and replacing lamp bulbs. Always power off the appliance before unplugging.
 - Do not operate this appliance if the cord or plug is damaged or came in contact with water.
 - Do not operate this appliance if it has malfunctioned or has been damaged in any manner, or fell into water.
 - Do not let cord hang over an edge, a table or a counter, or touch heated surfaces.
 - Never use the cord as a handle, pinch or pull the cord around sharp edges or corners. Do not run equipment over the cord.
 - To disconnect, hold the plug and pull it from the wall outlet. Never yank on the cord.
 - Do not handle the plug or the appliance with wet hands.
 - Always turn off all operations before unplugging the appliance.
 - To protect against electrical shock do not immerse the cord, plugs or appliance in water or other liquid. Do not place or store the product where it can fall or be pulled into a tub or sink.

- This appliance is not intended for use by children or persons with reduced physical, sensory or mental capabilities, or lack of experience and knowledge unless they have been supervised or instructed to use of the appliance by a person who is responsible for their safety. Close supervision is necessary when the appliance is operating near these people.
- Keep this appliance out of reach of children. Children should be supervised to ensure that they do not play with the appliance.
- Do not use the appliance for purposes other than those intended.
- Never use any accessories or parts from other manufacturers that are not specifically recommended for this appliance. In such case, this appliance's warranty will be void.
- **FOR HOUSEHOLD USE ONLY. DO NOT USE OUTDOORS.**
- There are no self-serviceable parts inside the appliance. Do not attempt to open, service, or repair the sterilizer by yourself. All servicing should be performed by an authorized service representative. Failure to observe this requirement shall void any warranty, stated or implied.
- Always place the appliance on a level and firm surface.
- Never move, tilt, or open the appliance door when in use. Always power off and unplug the unit before moving it.
- Never place any items on top of the appliance.
- Only sterilize products that have been approved for sterilization and can withstand a moderate level of UV light exposure.
- Never insert any object into the vent, holes, or any opening.
- Do not use chlorine or harsh chemicals to clean the appliance, as it may cause potentially cause damage to the unit.
- A minimum space of five inches should be maintained between the back of the appliance and the wall to ensure proper air vent circulation.
- Always wipe off the dry water spots after each use on the interior space. Dry water spots can hinder the performance of the UV lights and cause damage to the stainless steel interior.
- Wash and rinse the air filter monthly to ensure quality air filtration for the appliance.
- Do not overload the products inside the appliance. Always leave sufficient space between objects to ensure good exposure to UV light during operation.
- Do not reach for an appliance that has fallen into the water. Unplug the appliance from the outlet immediately.
- Do not place the appliance near any heating source such as a stove, oven or heater, or expose to direct sunlight.
- Do not operate the appliance in an area where an aerosol product is being used or oxygen is being administrated.
- If you suspect a gas leak in the area, unplug and ventilate the appliance immediately.

WHAT'S IN THE BOX

1 x quick start guide label (not pictured)

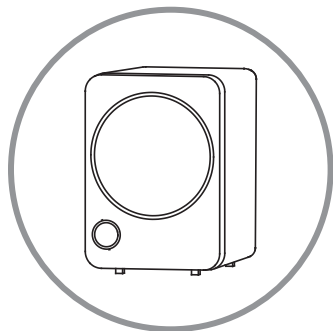

1 x UV sterilizer

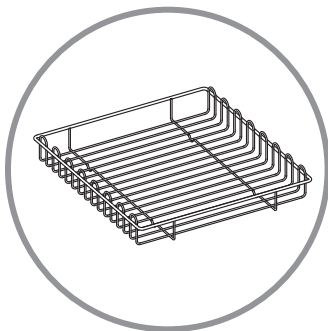

1 x wired basket

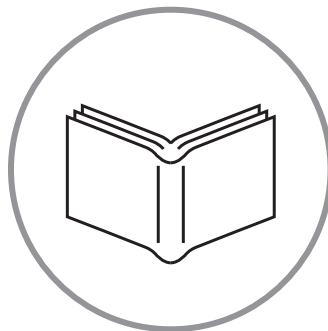

1 x manual

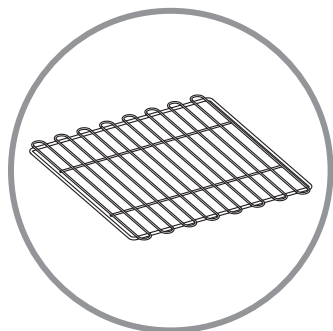

1 x wired shelf

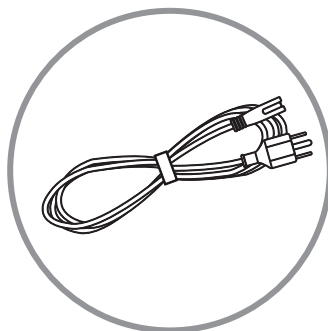

1 x AC power cord

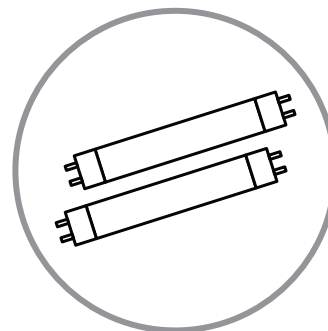

2 x UV bulbs (pre-installed)

BEFORE FIRST USE

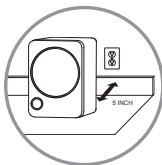

Step 1

Place your Wabi Baby UV Sterilizer & Dryer on a level and a flat surface. Do not place the appliance where there is a risk of falling. Remember to keep the appliance at least five inches from the back wall to allow proper air.

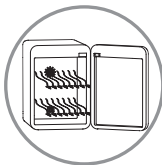

Step 2

It is common to have a slight unpleasant smell like plastic initially, you may leave the door open to ventilate the interior before use. The smell is harmless and does not affect the function of the appliance.

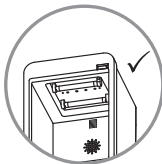

Step 3

Check for any lamp or interior damage during transit. Please contact us immediately or return to the retailer if you notice any damage to the appliance. For broken UV lamps, please contact us immediately at www.wabibaby.com/contact.

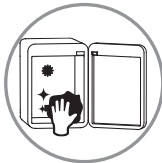

Step 4

Use a clean damp towel, and wipe down the interior space. Rinse the wired shelf and basket quickly, and wipe dry before assembly.



Step 5

Assemble the shelf tray on the top of the shelf studs and place the basket at the bottom.

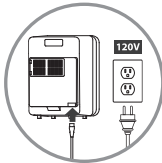

Step 6

Connect the power cord to the appliance and plug it into the power outlet following the safety instructions outlined in the Safeguards section. You should hear a start-up chime once connected.

GETTING STARTED

All baby feeding objects intended for sterilizing must be washed clean with soapy water, and completely rinsed with fresh water thoroughly. Shake off any excess water to maximize the drying efficiency.



1. Wash with detergent

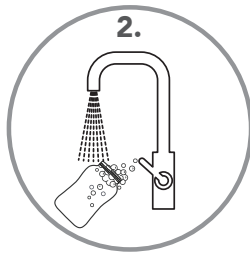

2. Rinse thoroughly



3. Shake off excess water

For all other objects or electronics, please refer to each individual object's user manual for cleaning instructions before placing them inside the sterilizer. Please, consult with the manufacturers if you are unsure of its durability to UV light and heat.

Tip: Can I sterilize this? This question is really directed to the object itself and not the sterilizer. Please make sure to check the care instructions for the individual objects you intend to sterilize, make sure they can stand UV exposure and medium heat environment. For feeding items, if they can be dish-washed, there should be no problem sterilizing them.

LET'S DO IT

There are really only two steps on this appliance. Load the objects and select the desired function.

LOADING OBJECTS





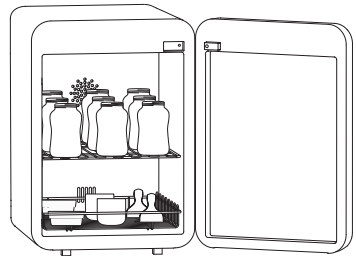



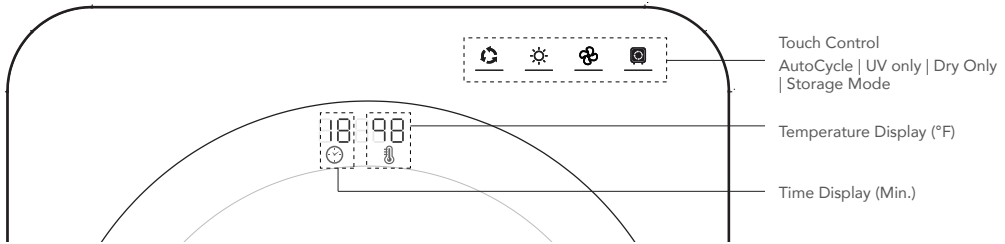

Load all bottles on the upper shelf standing with the opening facing upward and all nipple and small accessories on the bottom basket. Spread out the objects to allow spaces in between. **Do NOT** stack objects, all items must be properly exposed to UV light to achieve the full sterilization effect.

1. Shake off excess water
2. Opening face upward
3. Keep good distance
4. All objects disassembled and larger opening face upward.



UNDERSTANDING THE FUNCTIONS



OBJECTS	 	 	 
STEP1 Tap to make the selection and time setting	Auto: UV + DRY  30 / 50 / 70 / OFF (min.)	UV only  5 / 10 / OFF (min.)	DRY only  10 / 20 / 40 / OFF (min.)
OPTIONAL STEP Tap to activate	 STORAGE MODE Automatically activates 1 minute UV every 2 hours for total of 4 cycles.		
Temperature Conversion	Fahrenheit (°F) or Celsius (°C) conversion While the door is open, tap STORAGE MODE for 5 seconds. (°C) indication: there is a " _ " between time and temperature display.		

Note: 3rd Party lab test result shown 99.9% of harmful bacteria killing when use as directed.

IMPORTANT NOTE ABOUT UV LAMP

Ultraviolet light devices have been used for successful **disinfection** for air and surface in many industries, more specifically the healthcare industry. It is commonly known that ultraviolet light exposure may shorten the lifespan of plastics. The amount of ultraviolet light exposure in our product will not breakdown the plastic significantly or cause any harmful chemical changes in the plastic when using as directed. However, there are many types of plastic out there that might not be intended for use with our sterilizer. As we have no control on all object's material and durability, you should always contact the object's manufacturer for advice before using it with this appliance. By using this product, you have agreed to use this appliance at your own risk and discretion.

Tips: Under typical usage and daily washing process, the plastic baby bottles may start to show scratches and become not as clear. Silicon nipples also tend to get discolored from the stains of the formula or breast milk. These signs of ordinary wearing down are all very typical after a certain period of usage, it is not caused by the use of any type of sterilizers. We recommend replacing the feeding item periodically or **please, contact your objects' manufacturer for caring advice.**

MAINTENANCE AND CLEANING

It is rather simple to maintain this appliance. The only thing you have to do is always remember to keep the inside surface spotless and highly reflective.

Depending on your region and the mineral content of you tap water, some areas may develop watermarks faster than others. For an optimal sterilization effect, it is recommended to maintain the high reflective inside surface of the sterilizer spotless.

The inside surface of the UV sterilizer and the glass should only be cleaned with a clean microfiber towel using only warm distilled water in order to prevent any scratches to the highly polished stainless steel. For stubborn watermarks, try leaving the warm wet microfiber towel on the spot for a longer period of time, it should wipe off easily afterwards.



CAUTION: The unit should never come in contact with any cleaning detergents other than water. It will cause irreversible and cumulative damage to the inside surface of the sterilizer or the UV protectant coating on the glass.

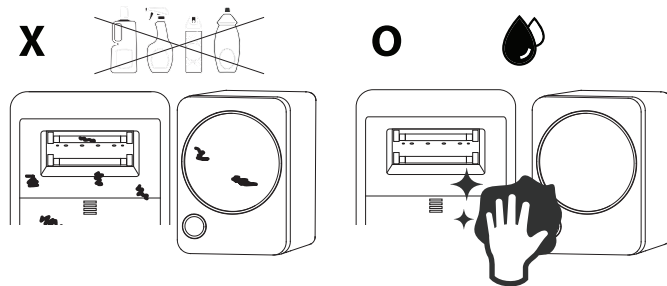

ALL ABOUT THE UV BULBS

UV Lamp replacement

Our sterilizer is equipped with two high quality Italian made UV lamps by OSRAM. The lamp has low mercury content and ozone-free. Third lab test report has shown 99.9% bacteria killing when use as directed and with the same equipped UV lamps. The life span of each UV lamp is approximately 6,000 hours according to the manufacturer. If you think that a lamp needs replacement, please follow the instruction below. You can also visit www.wabibaby.com to purchase replacement light lamps, OSRAM GMBH/HNS4W5G.

Uninstall

Always unplug the appliance before replacing the light bulbs. With a good grip of the bulb, twist the bulb 45 degrees downward. Pull to lower the entire bulb down to take it off the socket.

Install

Caution: Do not touch the glass part of the UV lamp with bare hands. Use cotton gloves. If you touch the glass, clean it with a lint free cloth. Grease or residue on the UV lamp can potentially affect the performance of the bulb.

To install the new lamp, line its prongs up with the slots in either socket. Push the tube straight up into the sockets, and then rotate it 45 degrees until you feel it locks into place. You can give the lamp a gentle tug to ensure that it is firmly in place.

WARNING: This product contains chemicals known to the State of California to cause cancer and birth defects or other reproductive harm. All Fluorescent bulbs including germicidal UV bulbs contain a small amount of mercury sealed within the glass tubing. To minimize exposure to mercury vapor, EPA recommends that residents follow the instructions below.

Actions to take to prevent broken bulbs:

- Switch off and allow a working bulb to cool before handling.
- Screw or unscrew the bulb by holding the plastic or ceramic base, not the glass tubing.
- Never forcefully twist the glass tubing.
- You can consider using a drop cloth (e.g. plastic sheet or beach towel) when changing the bulb should a breakage occur. The drop cloth will help prevent mercury contamination of nearby surfaces and can be bundled with the bulb debris for disposal.

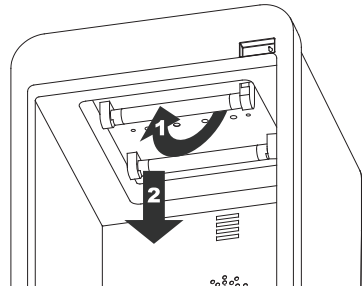



Should a bulb break, proper care should be taken:

Don't be alarmed; the steps outlined below are only precautions that reflect the best practices for cleaning up a broken bulb. Keep in mind that bulbs contain a very small amount of mercury -- less than 1/100th of the amount contained in a mercury thermometer.

1. Turn off the appliance immediately.
2. Move all pets and children away from the broken bulb.
3. Air out the room for 5-10 minutes by opening the windows or doors.
4. Shut off the central forced air heating/air-conditioning system, if you have one.
5. **DO NOT USE A VACUUM** to clean broken bulbs and mercury residues.

X



6. Use stiff paper, cardboard, or sticky tape to clean the glass and mercury residues.
7. Use gloves, wet paper towel, sticky tape, and disposable trash bags to carefully clean up the area.

O



8. Repeat wiping the area with clean wet paper towels until clean.
9. Carefully tie off trash bag.

Dispose of waste according to local requirements. Refer to <http://www2.epa.gov/cfl/recycling-and-disposal-after-cfl-burns-out> for state specific requirements and disposal centers in your area.

However, if you are concerned about your health after cleaning up a broken bulb, consult your local poison control center by calling 1-800-222-1222. You can call your center at any time if you have questions or in an emergency. You can also consult your physician about potential health effects resulting from mercury exposures.

TROUBLESHOOTING

UV lamp is off

- Make sure the power cord is plugged in to the appliance and outlet correctly.
- Make sure the door is fully closed.
- Make sure the UV bulbs are installed correctly.
- If you have used the UV bulbs for about 6,000 hours, you may need to replace them.

Infrared LED is off

- Make sure the power cord is plugged in correctly to the appliance and outlet.
- Make sure the door is fully closed.
- LED light is always off when UV sterilization is in progress.

Objects are not drying well

- Try setting a longer time for the drying.
- Shake off the excess of water thoroughly before placing them inside the sterilizer.

There is an odor inside the unit and some of the objects being sterilized.

It has been often noticed that there is a residual odor after disinfection. This odor has been described as a sulfuric smell or similar to rotten eggs, or burned hair. The odor is caused by high level of human dead skin dust particles, and the breaking of the chemical bonds in these elements during sterilization that resulted the odor. The concentration due to this type of UV disinfection is extremely low is deemed as safe to human exposure.

Can I use _____ with this sterilizer?

This is a very good and interesting question. While our product is generally safe for most household products with our patent-pending low heat technology, there are still many unknown condition for us to determine. Most consumers don't realize this question actually goes back to the manufactures of the objects you intend to use with our unit. Please refer to your owner use and care manual of items you have, or contact the manufacturers to validate.

CUSTOMER SERVICE

If you couldn't find what you need. Visit wabibaby.com for more help.

WARRANTY

When we use the terms “we,” “us,” and “our,” we are referring to the Company, and when we use the terms “you” and “your,” we mean the original end-user consumer.

We do not authorize anyone, including, but not limited to, Retailers, the subsequent consumer purchaser of the product from a Retailer, or remote purchasers, to obligate us in any way beyond the terms set forth herein. We warrant our products to be free from substantial defects in workmanship and materials under normal household use in accordance with the instructions for two (2) years following the date of purchase. We will, at our discretion, replace or repair any item requiring service. This warranty shall not apply to damage arising from neglect, accidental damage, or commercial use of the product. This is a limited warranty which extends only to consumers and does not extend to Retailers. Liability for consequential damages is expressly excluded. Proof of purchase is required.

Replacement/Credit

If our product fails to meet our limited warranty during the warranty period, we will, at our discretion, replace the product free of charge or provide you with a replacement of comparable value. Any replacement may be conditioned upon the return of the defective product to us at your expense.

What Our Limited Warranty Does Not Cover

This warranty is effective only if the product is operated in the country where it was purchased. A product that requires modifications or adaptation to enable it to operate in any other country than the country for which it was designed, manufactured, approved and/or authorized, or repair of products damaged by these modifications, is not covered under this warranty. We offer this limited warranty only when the product is used by the original end-user consumer. We offer no other warranty. Additionally, while our warranty is excellent, there are other limits to it. We offer NO WARRANTY in cases of damage in transit, inadequate care or neglect, abuse, abnormal use, accidents, normal wear and tear, damage due to environmental or natural elements, failure to follow product instructions, immersion in water, water damage to the base unit due to misuse, improper installation, improper storage or maintenance of the product or improper service, or causes not resulting from defects in materials and workmanship.

Disclaimer of Other Warranties

The Express Warranties in the previous section are exclusive and in lieu of all other warranties. However, to the extent applicable law does not permit disclaimers of certain implied warranties, such warranties are limited to the warranty period identified above. Some states and countries do not allow limitations on how long an implied warranty lasts, so the above limitations may not apply to you.

Limitation on Damages

In no event shall we be liable for incidental, compensatory, punitive, consequential, indirect, special, or other damages. Our aggregate liability with respect to a defective product is limited to the monies paid to us.

State Variations

This warranty gives you specific legal rights and you may also have other rights, which vary depending on the state, province, or country.

TABLE OF CONTENTS

Hello! – 1
 Important safeguards – 2, 3
 Get to know your sterilizer – 4
 Before first use – 5
 Getting started – 6, 7, 8
 Maintenance and cleaning – 8
 All about the UV lamps – 9, 10
 Troubleshooting & customer support – 11
 Warranty – 12

TABLE DES MATIÈRES

Bienvenue! – 13
 Mises en garde importantes – 14, 15
 Connaître votre stérilisateur – 16
 Avant la première utilisation -17
 Démarrage – 18, 19, 20
 Entretien et nettoyage - 20
 Tout concernant les lampes UV -21, 22
 Dépannage et service clients – 23
 Garantie – 24

TABLA DE CONTENIDOS

¡Hola! – 25
 Medidas de seguridad importantes – 26, 27
 Conozca su esterilizador – 27
 Antes del primer – 28
 Comenzando – 30, 31, 32
 Mantenimiento y limpieza – 33
 Todo sobre las lámparas UV – 33, 34
 Solución de problemas y servicio al cliente – 35
 Garantía – 36

POLYVALENT

Bien que cet appareil soit en général sécuritaire pour une utilisation avec la plupart des objets indiqués ci-dessous, veuillez d'abord lire attentivement votre manuel d'utilisation et celui d'entretien des objets que vous envisagez de désinfecter ou sécher à l'aide de cet appareil, ou communiquez avec le fabricant pour validation.

Articles d'alimentation pour bébés



Jouets



Appareils électroniques



Ustensiles / vaisselle en verre



Outils cosmétiques



Gadget de soins personnels



Outils de manucure



Outils médicaux à usage domestique



NOUS VOUS REMERCIONS D'AVOIR CHOISI WABI BABY®

Le stérilisateur UV WABI Baby UV est une station de séchage et de désinfection de pointe et pratique qui vous offre une efficacité de désinfection optimale. Utilisant notre technologie en instance de brevet combinant une basse température avec un dispositif de chauffage à PTC pour le séchage, ainsi que des lampes UV scientifiquement éprouvées pour la stérilisation, cet appareil simple d'utilisation sèche et désinfecte efficacement et en toute sécurité les biberons, tétines et plus en seulement 30 minutes. Cet appareil élégant et puissant élimine 99.9 % des bactéries nocives, et est sécuritaire pour une utilisation pour tous les articles d'alimentation de votre bébé.

Veuillez visiter www.wabibaby.com pour obtenir les dernières informations et consulter notre FAQ.

Conformité

Conforme à l'UL STD499

Certifié pour Canada/CSA STD C22.2 NO 64

Exigences électriques

Courant nominal: 120V, 60Hz

Médias sociaux: Facebook, Twitter, Instagram, Pinterest, YouTube, Google+



MISES EN GARDE IMPORTANTES

Lorsque vous utilisez un appareil électrique, des précautions de sécurité élémentaires doivent être respectées, y compris les instructions suivantes:

LIRE ATTENTIVEMENT LES INSTRUCTIONS DANS LEUR INTÉGRALITÉ AVANT D'UTILISER VOTRE STÉRILISATEUR UV WABI BABY, ET CONSERVER CES INSTRUCTIONS POUR RÉFÉRENCE ULTÉRIEURE.



Pour réduire le risque d'incendie, d'électrocution ou de blessures personnelles lorsque vous utilisez votre produit, des précautions de sécurité élémentaires doivent être respectées, y compris les instructions suivantes:

PROTECTION CONTRE LA LUMIÈRE UV

Une exposition directe ou excessive à la lumière UV pourrait causer des dommages aux yeux. L'appareil est fabriqué de matériaux résistants aux UV et comporte un mécanisme de sécurité pour prévenir l'exposition au rayonnement UV. Les instructions suivantes doivent être respectées pour éviter tout danger ou risque pour la santé.

1. Ne regardez jamais une lampe UV pendant son fonctionnement directement ou à travers du verre à réflexion.
 2. La porte du panneau doit toujours rester fermée pendant le fonctionnement.
 3. Ne forcez pas le mécanisme de fermeture automatique de la porte, ni tentez d'utiliser l'appareil avec la porte du panneau ouverte.
 4. Arrêtez toujours l'appareil à travers le panneau de commande avant d'ouvrir la porte.
 - Avant d'utiliser l'appareil, assurez-vous qu'il est branché à une prise électrique dédiée correctement mise à la terre et prévue pour une utilisation avec cet appareil (120V, 60Hz, CA uniquement).
 - Tout appareil chauffant doté d'une fiche accessoire polarisée sera accompagné des instructions suivantes ou équivalentes: Cet appareil est équipé d'une fiche polarisée (une broche est plus large que l'autre). Pour réduire le risque d'électrocution, cette fiche est conçue pour être utilisée uniquement avec une source polarisée dans un seul sens. Si la fiche ne correspond pas à la prise, veuillez contacter un électricien qualifié. Ne modifiez pas la fiche de quelque manière que ce soit.
- Un cordon d'alimentation court est fourni pour prévenir le risque d'entortillement ou de trébuchement du câble.
 - Des rallonges électriques peuvent être utilisées si des précautions sont respectées pour leur utilisation.
 - a. La puissance électrique indiquée sur la rallonge doivent être au moins aussi élevée que celle de l'appareil.
 - b. Le câble le plus long ne doit pas pendre d'un comptoir ou d'une table car une personne pourrait trébucher dessus, comme il peut être déchiré ou tiré de manière non intentionnée.
 - Débranchez toujours l'appareil de la prise lorsqu'il n'est pas utilisé, avant de procéder à son entretien ou nettoyage, ou avant de remplacer les ampoules. Mettez toujours l'appareil hors tension avant de le débrancher.
 - N'utilisez pas cet appareil si le cordon ou la fiche sont endommagés, ou mouillés.
 - N'utilisez pas cet appareil s'il a mal fonctionné ou s'il a été endommagé de quelque manière que ce soit, ou s'il est tombé dans l'eau.
 - Ne laissez pas le cordon dépasser sur le côté d'une table ou d'un comptoir, ni toucher des surfaces chaudes.
 - N'utilisez jamais le cordon pour manipuler l'appareil, ni pincez ou tirez le cordon sur des bords ou des coins pointus. Ne faites pas rouler l'appareil sur le cordon.
 - Pour débrancher l'appareil, saisissez la fiche et tirez-la de la prise murale. Ne tirez jamais sur le cordon.
 - Ne manipulez pas la fiche ou l'appareil avec des mains mouillées.
 - Arrêtez toujours tout fonctionnement de l'appareil avant de le débrancher.

- Pour vous protéger contre l'électrocution, ne submergez pas le cordon électrique, les fiches ou l'appareil dans l'eau ou d'autres liquides. Ne placez pas ni entreposez le produit dans un endroit où il peut être tiré dans une baignoire ou un évier.
- Cet appareil n'est pas destiné à une utilisation par des enfants ou des personnes ayant des capacités physiques, sensorielles ou mentales réduites, ou qui manquent d'expérience et de connaissances, à moins qu'ils aient été supervisés ou formés à l'utilisation de l'appareil par une personne responsable de leur sécurité. Une supervision étroite est nécessaire lorsque l'appareil est utilisé à proximité de ces personnes.
- Gardez cet appareil hors de la portée des enfants. Les enfants doivent être supervisés pour s'assurer qu'ils ne jouent pas avec l'appareil.
- N'utilisez pas l'appareil pour des usages autres que ceux prévus.
- N'utilisez jamais d'accessoires ou de pièces d'autres fabricants qui ne sont pas recommandées pour cet appareil. Dans ce cas, la garantie de l'appareil sera annulée.
- **POUR USAGE DOMESTIQUE UNIQUEMENT. N'UTILISEZ PAS À L'EXTÉRIEUR.**
- L'appareil ne contient aucune pièce qui nécessite un entretien par l'utilisateur. Ne tentez pas d'ouvrir, d'entretenir ou de réparer le stérilisateur par vous-même. Toute opération d'entretien doit être effectuée par un représentant de service autorisé. Le nom respect de cette consigne annulera la garantie, établie ou suggérée.
- Placez toujours l'appareil sur une surface plane et ferme.
- Ne déplacez jamais, ni inclinez ou ouvrez la porte de l'appareil lorsqu'il est en cours d'utilisation. Mettez toujours l'appareil sous tension et débranchez-le avant de le déplacer.
- Ne placez aucun objet sur l'appareil.
- Ne stérilisez que les produits qui ont été approuvés pour la stérilisation et qui peuvent résister à une exposition modérée à la lumière UV.
- N'insérez pas d'objets dans l'évent, les trous et toute ouverture.
- N'utilisez pas des produits à base de chlore ou des produits chimiques agressifs pour nettoyer l'appareil. Cela pourrait causer des dommages potentiels à l'appareil.
- Un espace d'au minimum cinq pouces doit être préservé entre l'arrière de l'appareil et le mur pour assurer une bonne circulation d'air.
- Nettoyez toujours les auréoles d'humidité sur l'espace intérieur après chaque utilisation. Les auréoles d'humidité peuvent nuire à la performance de la lumière UV et causer des dommages à la paroi intérieure en acier inoxydable.
- Nettoyez et rincez le filtre d'air tous les mois pour assurer un bon filtrage d'air dans l'appareil.
- Ne surchargez pas les produits à l'intérieur de l'appareil. Laissez toujours suffisamment d'espace entre les objets pour assurer une bonne exposition à la lumière UV pendant le fonctionnement.
- N'essayez pas de récupérer un appareil qui est tombé dans l'eau. Débranchez d'abord l'appareil immédiatement.
- Ne placez pas l'appareil à proximité de toute source de chaleur telle qu'une poêle, un four ou un radiateur, ni l'exposez aux rayons directs du soleil.
- N'utilisez pas l'appareil là où des produits aérosols sont utilisés ou de l'oxygène est administré.
- Si vous suspectez une fuite de gaz dans la zone d'utilisation, débranchez et ventilez l'appareil immédiatement.

CONTENU DE L'EMBALLAGE

1 x étiquette de démarrage rapide

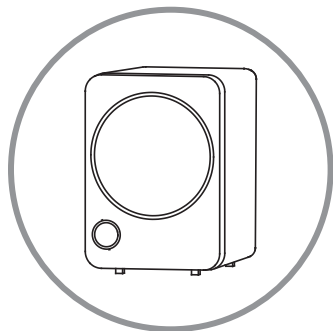

1 x stérilisateur UV

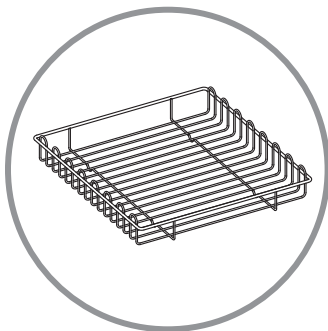

1 x wired basket

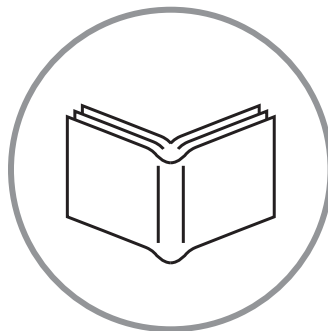

1 x manual

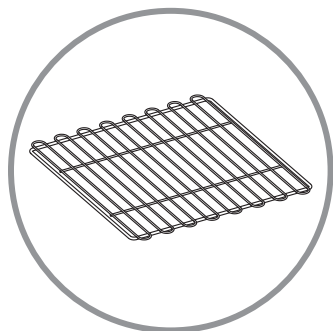

1 x panier de broche

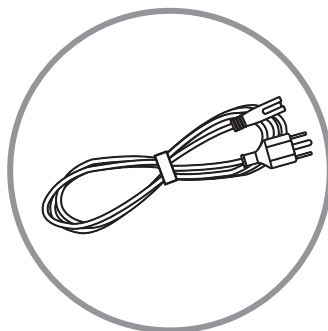

1 x cordon d'alimentation
CA

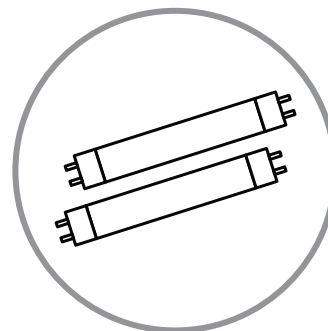

2 x lampes UV
(préinstallées)

AVANT LA PREMIÈRE UTILISATION

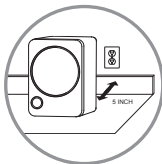

Étape 1

Placez votre stérilisateur et sècheur UV Wabi Baby sur une surface nivelée et plate. Ne placez pas l'appareil dans un endroit où il y a un risque de chute. N'oubliez pas de maintenir l'appareil à au moins cinq pouces du mur arrière pour permettre une bonne aération.

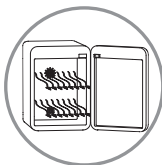

Étape 2

Il est normal de sentir une légère odeur désagréable de plastique au début. Vous pouvez laisser la porte de l'appareil ouverte pour aérer son intérieur avant de l'utiliser. Cette odeur n'est pas dangereuse, et n'affecte aucunement la fonction de l'appareil.

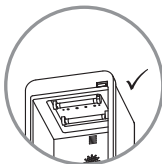

Étape 3

Vérifiez que les lampes et l'intérieur de l'appareil n'ont subi aucun dommage pendant le transport. Veuillez nous contacter immédiatement ou retourner le produit au fournisseur si vous constatez tout dommage à l'appareil. Pour les lampes UV cassées, veuillez nous contacter immédiatement sur www.wabibaby.com/contact.



Étape 4

Utilisez une serviette propre humide pour essuyer l'espace intérieur. Rincez l'étagère câblée et le panier rapidement, et séchez-les avant de les installer sur l'appareil.



Étape 5

Installez le plateau de l'étagère sur les montants d'étagère, et placez le panier en bas.

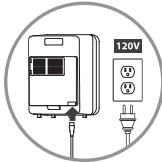

Étape 6

Connectez le cordon d'alimentation à l'appareil et branchez-le dans la prise électrique en respectant les consignes de sécurité détaillées dans la section Mises en garde. Vous devez entendre un son de démarrage une fois l'appareil est branché.

DÉMARRAGE

Tous les objets utilisés pour l'alimentation du bébé que vous envisagez de stériliser doivent être lavés à l'eau savonneuse, puis rincés soigneusement. Secouez les objets pour éliminer tout excès d'eau et maximiser l'efficacité du séchage.



1. Nettoyage avec un détergent

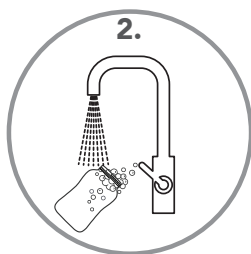

2. Rincer soigneusement



3. Secouer pour éliminer l'excès d'eau

Pour tout autre objet ou composant électronique, veuillez se reporter au manuel d'utilisateur de chaque objet concerné pour les instructions de nettoyage avant de le placer dans le stérilisateur. Veuillez consulter le fabricant si vous avez des doutes au sujet de la durabilité de l'objet à la lumière UV et la chaleur.

Conseil: Puis-je stériliser ceci? Cette question doit être adressée à l'objet et non pas au stérilisateur. Veuillez vérifier les instructions d'entretien des objets individuels que vous envisagez de stériliser, et assurez-vous qu'ils sont résistants à l'exposition aux rayons UV dans un environnement de chaleur moyenne. Pour les articles utilisés pour l'alimentation du bébé, s'ils peuvent être lavés au lave-vaisselle, alors il n'y aura pas de problème à les stériliser.

ALLONS-Y

L'utilisation de cet appareil se fait en seulement deux étapes. Charger les objets et sélectionner la fonction souhaitée.

CHARGEMENT DES OBJETS

Chargez tous les biberons sur l'étagère avec l'ouverture dirigée vers le haut, et toutes les tétines et les petits accessoires dans le panier en bas. Étalez les objets pour les espacer. **N'empilez PAS les objets**, tous les articles doivent être correctement exposés à la lumière UV pour une stérilisation d'efficacité optimale.

Agiter pour éliminer l'excès d'eau • Ouverture en haut • Garder un espace suffisant entre les objets • Tous les objets désassemblés et la grande ouverture sont dirigés vers le haut

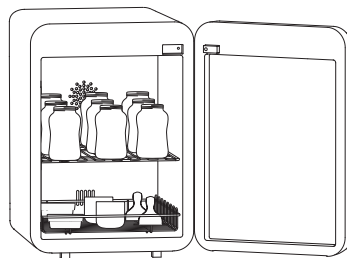

COMPRENDRE LES FONCTIONS

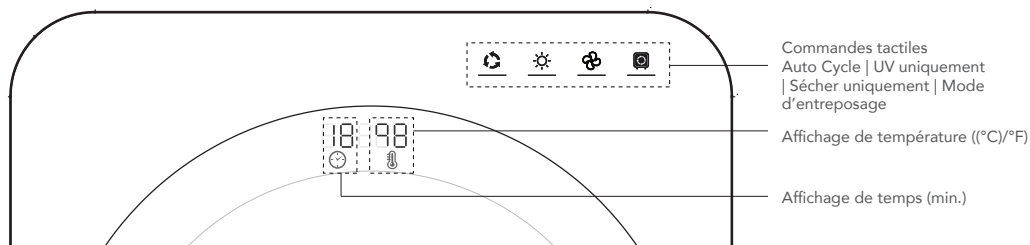

OBJETS			
Étape 1 Appuyer pour choisir le mode de fonctionnement et régler la durée	Auto: UV + SÉCHER 30 / 50 / 70 / OFF (min.)	UV uniquement* 5 / 10 / OFF (min.)	SÉCHER uniquement 10 / 20 / 40 / OFF (min.)
Étape Optionnelle	 Mode d'entreposage La stérilisation UV d'une minute est activée automatiquement de manière intermittente toutes les deux heures pour un total de 4 cycles.		
Conversion de la température	Conversion entre Fahrenheit (°F) ou Celsius (°C) Lorsque la porte est ouverte, appuyez sur le bouton MODE DE STOCKAGE pendant 5 secondes. Indication (°C) : Il y a un " _ " entre la valeur affichée de la durée et de la température.		

Remarque : Les résultats d'essais de laboratoire indépendant ont démontré une destruction de 99,9% de bactéries nocives si les instructions d'utilisation sont respectées.

NOTE IMPORTANTE SUR LES LAMPES UV

Les appareils utilisant la lumière ultraviolette ont été utilisés pour une désinfection réussie de l'air et des surfaces dans plusieurs secteurs, en particulier dans le secteur de soins de santé.

Il est communément connu que l'exposition à la lumière ultraviolette peut raccourcir la durée de vie des plastiques. Le degré d'exposition à la lumière ultraviolette dans notre produit n'altère pas le plastique de manière significative ni provoque des changements chimiques nocifs dans la matière plastique si le produit est utilisé selon les directives. Toutefois, plusieurs types de plastique peuvent ne pas être prévus pour une utilisation typique avec notre stérilisateur. Étant donné que nous n'avons aucun contrôle sur le matériau de fabrication ou la durabilité des objets, vous devez toujours demander conseil au fabricant de l'objet avant de l'utiliser avec cet appareil. En utilisant ce produit, vous acceptez de l'utiliser à votre propre risque.

Conseils: Dans les conditions normales d'usage et avec le lavage répété, les biberons en plastique peuvent commencer à démontrer des rayures, perdre leur transparence, ou devenir givrées. Les tétines en silicone tendent à se décolorer sous l'effet du lait maternel ou maternisé, et jaunissent ou deviennent givrées. Tous ces signes d'usure normale sont très typiques après une certaine période d'utilisation, et ne résultent pas de l'utilisation d'un type spécifique de stérilisateur. Nous vous recommandons de remplacer l'article d'alimentation périodiquement, ou veuillez demander conseil au fabricant de vos objets.

ENTRETIEN ET NETTOYAGE

Il est très simple d'entretenir cet appareil. Il suffit de se rappeler qu'il faut maintenir la surface intérieure sans taches et hautement réfléchissante.

Selon l'endroit où vous habitez et la teneur minérale de votre eau de robinet, certaines zones peuvent développer des taches plus rapidement que d'autres. Pour une stérilisation optimale, il est recommandé de maintenir la surface intérieure hautement réfléchissante du stérilisateur sans taches.

La surface intérieure du stérilisateur UV et les parties en verre doivent être nettoyées uniquement avec une serviette propre en microfibre en utilisant uniquement de l'eau distillée chaude afin d'éviter de rayer l'acier inoxydable poli. Pour les taches tenaces, essayez de laisser la serviette mouillée chaude en microfibre sur la tache pendant plus longtemps, elle devrait disparaître facilement par la suite.



ATTENTION: N'utilisez aucun produit de nettoyage à part l'eau sur l'appareil. Ceci causera

des dommages permanents et cumulatifs à la surface intérieure du stérilisateur ou au revêtement de protection contre les rayons UV des parties en verre.

X

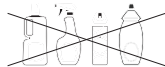

O

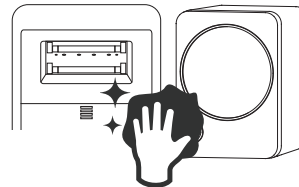
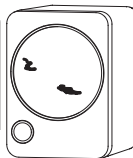
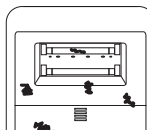

TOUT CONCERNANT LES LAMPES UV

Remplacement des lampes UV

Notre stérilisateur est équipé de deux lampes UV de haute qualité fabriquées en Italie par OSRAM. La lampe a un faible contenu de mercure et ne contient pas d'ozone. Le rapport d'essais de laboratoire indépendant a démontré une destruction de 99.9 % de bactéries si l'appareil est utilisé conformément aux directives avec les mêmes lampes UV fournies. La durée de vie de chaque lampe UV est d'environ 6000 heures selon le fabricant. Si vous pensez qu'une lampe doit être remplacée, veuillez suivre les instructions ci-dessous. Vous pouvez également visiter www.wabibaby.com pour acheter des lampes de remplacement, OSRAM GMBH / HNS4W5G.

Démontage

Débranchez toujours l'appareil avant de remplacer les lampes d'éclairage. En tenant fermement l'ampoule, tournez-la de 45 degrés vers le bas. Tirez la lampe complètement vers le bas pour la détacher de sa douille.

Installation

Attention: Ne touchez pas la partie en verre de la lampe UV à mains nues. Utilisez des gants en coton. Si vous touchez le verre, nettoyez-le à l'aide d'un chiffon non pelucheux. La présence de graisses ou de résidus sur la lampe UV peut affecter potentiellement la performance de la lampe.

Pour installer la nouvelle lampe, alignez ses dents avec les fentes de l'une des douilles. Poussez le tube vers le haut dans les douilles, puis faites-le pivoter de 45 degrés jusqu'à ce qu'il soit verrouillé en place. Vous pouvez tirer la lampe d'un petit coup sec pour vous assurer qu'elle est bien fixée.

AVERTISSEMENT: Ce produit contient des produits chimiques reconnus par l'État de Californie comme susceptibles de provoquer des cancers et des malformations congénitales ou d'autres problèmes de reproduction. Toutes les ampoules fluorescentes, y compris les ampoules germicides UV, contiennent une petite quantité de mercure scellée dans le tube en verre. Pour réduire au minimum l'exposition aux vapeurs de mercure, l'EPA recommande aux résidents de suivre les instructions ci-dessous.

Mesures à prendre pour éviter les ampoules cassées :

- Éteignez et laissez toute ampoule en fonctionnement refroidir avant de la manipuler.
- Vissez ou dévissez l'ampoule en saisissant la base en plastique ou en céramique, et non pas le tube en verre.
- Ne forcez jamais pour visser le tube en verre.
- Vous pouvez utiliser une toile (par exemple une feuille de plastique ou une serviette de plage) lors du changement en cas de cassure de l'ampoule. La toile aidera à prévenir la contamination par le mercure des surfaces à proximité, et peut être regroupé avec les débris de l'ampoule pour élimination.

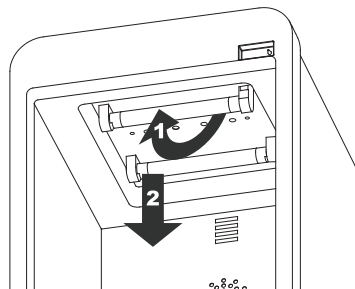



En cas de cassure de l'ampoule, des mesures appropriées doivent être prises:

Ne vous inquiétez pas; Les étapes décrites ci-dessous ne sont que des précautions qui reflètent les meilleures pratiques pour l'élimination d'une ampoule cassée. Rappelez-vous que les ampoules contiennent une très petite quantité de mercure - moins de 1/100e de la quantité contenue dans un thermomètre à mercure.

1. Éteignez immédiatement l'appareil.
2. Déplacez tous les animaux et les enfants loin de l'ampoule cassée.
3. Aérez la pièce pendant 5 à 10 minutes en ouvrant les fenêtres ou les portes.
4. Arrêtez le système central de chauffage/climatisation à air pulsé, si vous en avez un.
5. N'UTILISEZ PAS UN ASPIRATEUR pour nettoyer les débris des ampoules cassées et les résidus de mercure.

X



6. Utilisez du papier rigide, carton, ou du ruban adhésif pour nettoyer les résidus de verre et de mercure.
7. Utilisez des gants, serviette de papier humide, ruban adhésif et sacs poubelle jetables pour nettoyer soigneusement la zone.
8. Essuyez la zone plusieurs fois en utilisant à chaque fois des serviettes de papier propres jusqu'à ce que la zone soit complètement nettoyée.

O



9. Fermez le sac poubelle avec soin.

Éliminez les déchets conformément aux exigences locales. Reportez-vous à <http://www2.epa.gov/cfl/recycling-and-disposal-after-cfl-burns-out> pour consulter les exigences locales spécifiques et obtenir des informations sur les centres d'élimination de déchets dans votre région.

Toutefois, si vous êtes inquiet au sujet de votre santé après le nettoyage d'une ampoule cassée, consultez votre centre antipoison local en appelant le 1-800-222-1222. Vous pouvez appeler votre centre à tout moment si vous avez des questions ou en cas d'urgence. Vous pouvez également consulter votre médecin au sujet des effets potentiels sur la santé résultant de l'exposition au mercure.

DÉPANNAGE

La lampe UV est éteinte

- Vérifiez que le cordon d'alimentation est correctement branché à l'appareil et à la prise.
- Assurez-vous que la porte est complètement fermée.
- Assurez-vous que les ampoules sont correctement installées.
- Si vous avez utilisé les ampoules UV pendant plus de 6000 heures, vous devrez peut-être les remplacer.

La DEL infrarouge est éteinte

- Vérifiez que le cordon d'alimentation est correctement branché à l'appareil et à la prise.
- Assurez-vous que la porte est complètement fermée.
- La lumière DEL est toujours éteinte lorsque la stérilisation est en cours.

Les objets ne sont pas bien séchés

- Essayez de définir une période de séchage plus longue.
- Agitez les objets pour éliminer l'excès d'eau avant de les placer à l'intérieur du stérilisateur.

Une odeur est présente à l'intérieur de l'appareil et sur certains objets stérilisés

il a été souvent constaté qu'une odeur résiduelle reste après la désinfection. Cette odeur a été comparée à une odeur de soufre ou d'œufs pourris, ou encore des cheveux brûlés. Cette odeur est causée par des particules de poussière de cellules de peau morte humaine, et la rupture des liaisons chimiques de ces éléments pendant la stérilisation a généré cette odeur. La concentration due à ce type de désinfection UV est extrêmement faible et est jugée comme sécuritaire pour l'exposition humaine.

Puis-je utiliser _____ avec ce stérilisateur?

C'est une très bonne question. Bien que notre produit soit généralement sans danger pour la plupart des produits ménagers avec notre technologie à basse température à brevet en instance, il y a encore beaucoup de conditions que nous ne pouvons pas déterminer. La plupart des consommateurs ne se rendent pas compte que cette question remonte à la fabrication des objets que vous avez l'intention d'utiliser avec notre appareil. Veuillez consulter le manuel d'utilisation et d'entretien de votre propriétaire, ou contactez les fabricants pour validation.

SERVICE CLIENTS

Si vous n'avez pas trouvé de réponse à vos questions, visitez wabibaby.com/support pour obtenir de l'aide supplémentaire.

GARANTIE

Lorsque nous utilisons les termes « nous » et « notre », nous nous référons à la Société, et quand nous utilisons les termes « vous » et « votre », nous faisons référence au consommateur ou utilisateur final d'origine.

Nous n'autorisons quiconque, y compris, mais sans s'y limiter, les détaillants, l'acheteur subséquent du produit d'un détaillant, ou les acheteurs à distance, de nous obliger de quelque façon au-delà des conditions prévues aux présentes. Nous garantissons que nos produits sont exempts de défauts majeurs de fabrication et de matériaux pour un usage domestique normal conforme aux instructions pour deux (2) ans à compter de la date d'achat. Nous allons, à notre discrétion, remplacer ou réparer tout article nécessitant un entretien. Cette garantie ne concerne pas les dommages résultant de la négligence, les dommages accidentels, ou l'utilisation commerciale du produit. Ceci est une garantie limitée qui s'étend uniquement aux consommateurs et ne s'étend pas aux détaillants. La responsabilité pour les dommages indirects est expressément exclue. Une preuve d'achat est nécessaire.

Remplacement / Remboursement

Si notre produit ne répond pas à notre garantie limitée pendant la période de garantie, nous allons, à notre discrétion, le remplacer gratuitement ou vous fournir un produit de remplacement de valeur comparable. Tout remplacement peut être conditionné par le retour à nous du produit défectueux à vos frais.

Ce que notre garantie limitée ne couvre pas

Cette garantie n'est applicable que si le produit est utilisé dans le pays où il a été acheté. Un produit qui nécessite des modifications ou adaptations pour permettre son fonctionnement dans un pays autre que le pays pour lequel il a été conçu, fabriqué, approuvé et / ou autorisé, ou la réparation des produits endommagés suite à de telles modifications, ne sont pas couverts par cette garantie. Cette garantie limitée est offerte uniquement lorsque le produit est utilisé par le consommateur ou l'utilisateur final d'origine. Nous n'offrons aucune autre garantie. En outre, bien que notre garantie soit excellente, il y a d'autres limites à celle-ci. Nous n'offrons AUCUNE GARANTIE dans les cas de dommages dus au transport, les traitements inadéquats, la négligence, l'abus, l'utilisation anormale, les accidents, l'usure normale, les dommages dus aux événements environnementaux ou naturels, le non-respect des instructions du produit, l'immersion dans l'eau, les dégâts d'eau à l'appareil de base en raison d'une mauvaise utilisation, une mauvaise installation, un mauvais entreposage ou l'entretien inadéquat du produit, ou les causes ne résultant pas de défauts de matériaux et de fabrication.

Clause d'autres garanties

Les garanties exprimées dans la section précédente sont exclusives et remplacent toutes les autres garanties. Cependant, dans la mesure où la loi en vigueur ne permet pas d'exonération de certaines garanties implicites, ces garanties sont limitées à la période de garantie mentionnée ci-dessus. Certains états et pays n'autorisent pas de limiter la durée d'une garantie implicite, les limitations ci-dessus peuvent donc ne pas vous concerner.

Limitation pour les dommages

Quoi qu'il en soit, nous ne saurions être tenus pour responsables des dommages indirects, compensatoires, punitifs, indirects, particuliers ou autres. Notre responsabilité globale par rapport à un produit défectueux est limitée aux sommes versées pour notre compte.

Variations régionales

Cette garantie vous donne des droits spécifiques et vous pouvez également avoir d'autres droits, qui varient en fonction de l'état, de la province ou du pays.



TABLE OF CONTENTS

Hello! – 1
Important safeguards – 2, 3
Get to know your sterilizer – 4
Before first use – 5
Getting started – 6, 7, 8
Maintenance and cleaning – 8
All about the UV lamps – 9, 10
Troubleshooting & customer support – 11
Warranty – 12

TABLE DES MATIÈRES

Bienvenue! – 13
Mises en garde importantes – 14, 15
Connaître votre stérilisateur – 16
Avant la première utilisation -17
Démarrage – 18, 19, 20
Entretien et nettoyage - 20
Tout concernant les lampes UV -21, 22
Dépannage et service clients – 23
Garantie – 24

TABLA DE CONTENIDOS

¡Hola! – 25
Medidas de seguridad importantes – 26, 27
Conozca su esterilizador – 27
Antes del primer – 28
Comenzando – 30, 31, 32
Mantenimiento y limpieza – 33
Todo sobre las lámparas UV – 33, 34
Solución de problemas y servicio al cliente – 35
Garantía – 36

VERSÁTIL

Aunque este artefacto es generalmente seguro para la mayoría de los objetos enumerados aquí, lea detenidamente el manual del usuario y de mantenimiento de los objetos que desea desinfectar o secar con este aparato o póngase en contacto con el fabricante para validarlo.

Artículos de alimentación de bebés



Juguetes para niños



Dispositivos electrónicos



Utensilios / vajilla



Artículos cosméticos



Artículos de cuidado personal



Herramientas de manicura



Artículos médicos de uso doméstico



GRACIAS POR ELEGIR WABI BABY®

El esterilizador UV WABI Baby es una estación de secado y desinfección de última generación que ofrece lo último en eficiencia sanitaria. Utilizando nuestra tecnología de baja temperatura pendiente de patente con un elemento de calefacción PTC preciso para el secado y las lámparas UV duales científicamente probadas para la esterilización, este dispositivo fácil de usar seca y sanita de forma segura y eficaz los biberones, chupetes y demás en tan sólo 30 minutos. Este elegante y potente dispositivo elimina el 99,9% de las bacterias dañinas y es seguro para todos los equipos de alimentación de su bebé.

Visite www.wabibaby.com para obtener la información más actualizada y respuestas a las preguntas frecuentes.

Conformidad

Cumple con la norma UL STD499

Certificado en Canadá/CSA STD C22.2 N°64

Requisitos eléctricos

Potencia: 120V, 60Hz

Redes sociales Facebook, Twitter, Instagram, Pinterest, YouTube, Google+



MEDIDAS DE SEGURIDAD IMPORTANTES

Al usar un electrodoméstico, siempre se deben seguir ciertas precauciones básicas de seguridad, incluyendo las siguientes:

LEA TODAS LAS INSTRUCCIONES DETENIDAMENTE ANTES DE UTILIZAR SU ESTERILIZADOR UV WABI BABY Y GUARDE ESTAS INSTRUCCIONES PARA FUTURA REFERENCIA.



Para reducir el riesgo de incendio, descargas eléctricas o lesiones personales al usar su producto, debe seguir unas precauciones básicas de seguridad, incluyendo las siguientes:

PRECAUCIÓN CON LA LUZ UV

La exposición directa y excesiva a la luz UV puede causar daños permanentes en los ojos. La unidad está construida con materiales catalogados para la luz UV y un mecanismo seguro para evitar la exposición a la radiación ultravioleta. Se deben seguir las siguientes instrucciones cuidadosamente para evitar peligros y riesgos para la salud.

1. Nunca mire a la lámpara UV durante su funcionamiento, ya sea directamente o por medio de un espejo.
2. La puerta del dispositivo debe permanecer siempre cerrada durante el funcionamiento.
3. No fuerce el mecanismo de seguridad de apagado automático de la puerta ni intente operar la unidad con la puerta abierta.
4. Siempre detenga la operación por completo en el panel de control antes de abrir la puerta.
 - Antes de su uso, asegúrese de que se va a conectar este producto a una toma de corriente eléctrica destinada, debidamente conectada a tierra, catalogada para su uso con este dispositivo (120V, 60Hz, CA solamente).
 - Todo electrodoméstico térmico con una clavija polarizada de 2 hilos estará provisto de las siguientes instrucciones o equivalente: Este dispositivo está equipado con una clavija polarizada (una pata es más ancha que la otra). Para reducir el riesgo de descarga eléctrica, esta

clavija está diseñada para encajar en una toma de corriente polarizada de un solo sentido. Si no encaja, póngase en contacto con un electricista calificado. No modifique la clavija de ninguna manera.

- Se proporciona un cable de alimentación corto para evitar el riesgo de que se enrede o de tropezones.
- Se pueden utilizar cables de extensión si se utilizan con cuidado
 - a. La potencia del cable de extensión debe ser, por lo menos, igual a la potencia eléctrica del dispositivo.
 - b. El cable más largo debe colocarse de manera que no cuelgue de la encimera o mesa donde pueda provocar tropezones, tirones o que se enganche de forma no intencional.
- Siempre desenchufe de la toma de corriente cuando no esté en uso, antes de limpiar el electrodoméstico para su mantenimiento y para cambiar los focos de la lámpara. Siempre apague el dispositivo antes de desenchufar.
- No utilice el dispositivo si el cable o la clavija están dañados o entraron en contacto con el agua.
- No opere este electrodoméstico si no funciona correctamente o está dañado de alguna manera, o cayó en el agua.
- No permita que el cable cuelgue de un borde, una mesa o una encimera, o que toque superficies calientes.
- Nunca use el cable como manija, pellizque, ni tire del cable utilizando un borde o esquina afilados. No haga funcionar el equipo encima del cable.
- Para desconectar, sujete el enchufe y tire para sacarlo de la toma de la pared. Nunca tire del cable.
- No toque la clavija ni el electrodoméstico con las manos mojadas.

- Siempre apague todas las operaciones antes de desconectar el electrodoméstico.
- Para protegerse contra descargas eléctricas, no sumerja el cable, las clavijas ni el electrodoméstico en agua u otro líquido. No coloque ni guarde el producto donde pueda caerse o ser empujado a una tina o lavabo.
- Este electrodoméstico no está diseñado para ser utilizado por niños o personas con discapacidad física, sensorial o mental reducida, o la falta de experiencia y conocimiento a menos que sean supervisados o instruidos para el uso del dispositivo por una persona que sea responsable de su seguridad. Se requiere supervisión cuando el electrodoméstico está funcionando cerca de estas personas.
- Mantenga este dispositivo fuera del alcance de los niños. Se debe supervisar a los niños para asegurarse de que no jueguen con el electrodoméstico.
- No utilice el electrodoméstico para fines distintos de los previstos.
- No utilice nunca accesorios o piezas de otros fabricantes que no se recomienden específicamente para este electrodoméstico. En tal caso, la garantía de este electrodoméstico será nula.
- POUR USAGE DOMESTIQUE UNIQUEMENT. N'UTILISEZ PAS À L'EXTÉRIEUR.
- No hay piezas que puedan recibir auto-mantenimiento dentro del electrodoméstico. No intente abrir, mantener ni reparar el esterilizador por usted mismo. Todo el servicio de mantenimiento lo debe realizar un representante de servicio autorizado. El incumplimiento de este requisito anulará cualquier garantía, expresa o implícita.
- Siempre coloque el electrodoméstico sobre una superficie plana y firme.
- Nunca mueva, incline ni abra la puerta del electrodoméstico cuando está en uso. Siempre apague y desconecte la unidad antes de moverla.
- Nunca coloque objetos en la parte superior del dispositivo.
- Sólo esterilice productos que hayan sido aprobados para la esterilización y puedan soportar un nivel moderado de exposición a la luz UV.
- Nunca introduzca ningún objeto en la rejilla de ventilación ni en agujeros o aberturas.
- No utilice cloro o productos químicos agresivos para limpiar el electrodoméstico dado que puede causar un daño a la unidad.
- Debe mantener un espacio mínimo de cinco pulgadas entre la parte posterior del electrodoméstico y la pared para asegurar la correcta circulación del aire de ventilación.
- Siempre limpie las manchas de agua secas en el espacio interior después de cada uso. Las manchas de agua seca pueden obstaculizar el desempeño de las lámparas UV y causar daños en el interior de acero inoxidable.
- Lave y enjuague el filtro de aire mensualmente para asegurar la calidad de filtración de aire del dispositivo.
- No sobrecargue los productos en el interior del dispositivo. Siempre deje suficiente espacio entre los objetos para asegurar una buena exposición a la luz UV durante el funcionamiento.
- No intente alcanzar un dispositivo que haya caído al agua. Desconecte el electrodoméstico de la toma inmediatamente.
- No coloque el dispositivo cerca de ninguna fuente de calor como una estufa, horno o calentador, ni lo exponga a la luz solar directa.
- No haga funcionar el dispositivo en un área donde se está utilizando un producto en aerosol o se está administrando oxígeno.
- Si sospecha que hay un escape de gas en la zona, desenchufe y ventile el electrodoméstico inmediatamente.

QUÉ INCLUYE LA CAJA

1 x guía de inicio rápido

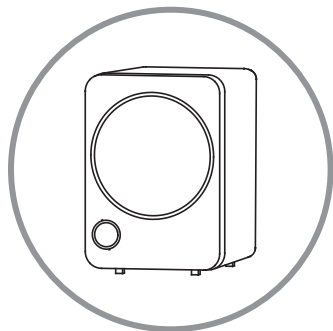

1 x esterilizador UV

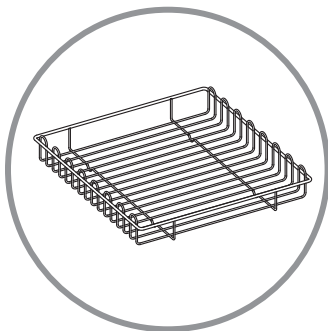

1 x estante metálico

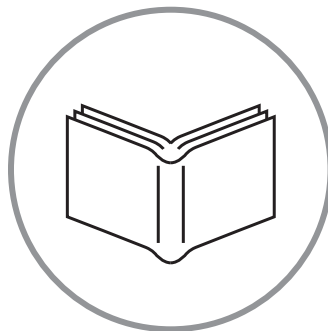

1 x manual

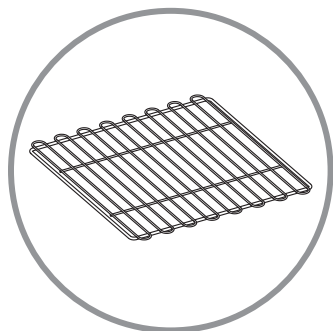

1 x cesta metálica

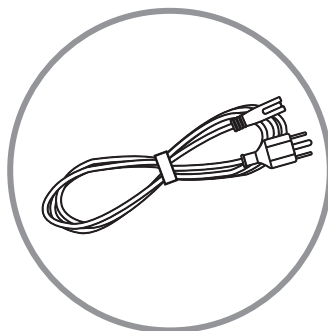

1 x cable de alimentación
de CA

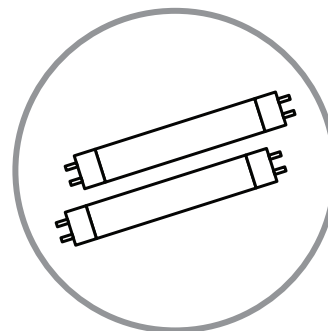

2 x focos UV
(pre-instalados)

AVANT LA PREMIÈRE UTILISATION

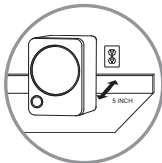

Paso 1

Coloque el esterilizador y secador UV Wabi Baby sobre una superficie plana horizontal. No coloque el electrodoméstico donde quede en riesgo de caída. Recuerde que debe mantener el electrodoméstico, al menos, a cinco pulgadas de la pared de atrás para permitir la ventilación de aire adecuada.

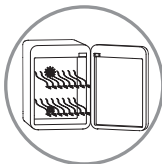

Paso 2

Es común notar un ligero olor desagradable, como de plástico, en un principio; puede dejar la puerta abierta para ventilar el interior antes de su uso. El olor es inofensivo y no afecta a la función del electrodoméstico.

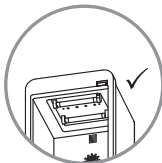

Paso 3

Revise si alguna lámpara o parte del interior se ha dañado durante el tránsito. Póngase en contacto con nosotros de inmediato o regrese a la tienda si nota cualquier daño en el electrodoméstico. Para las lámparas UV rotas, póngase en contacto con nosotros inmediatamente en www.wabibaby.com/contact.

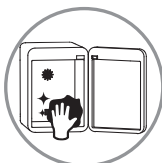

Paso 4

Use una toalla limpia y húmeda, y limpie el espacio interior. Enjuague el estante y la cesta metálicos con rapidez, y seque antes del montaje.



Paso 5

Monte el estante de la parte superior sobre los postes de madera de la plataforma y coloque la cesta en la parte inferior.

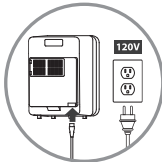

Paso 6

Conecte el cable de alimentación al dispositivo y enchufe en la toma de corriente siguiendo las instrucciones de seguridad descritas en la sección de Medidas de seguridad. Debería escuchar un sonido de puesta en marcha una vez conectado.

COMENZANDO

Todos los objetos de alimentación del bebé que se vayan a esterilizar deben lavarse con agua y jabón, y enjuagar completamente con agua dulce a fondo. Sacuda el exceso de agua para maximizar la eficiencia del secado.



Lavar con detergente

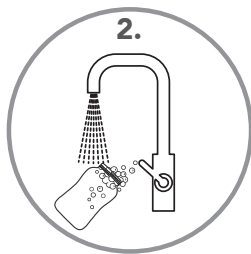

Enjuagar a fondo



Sacudir exceso de agua

Para todos los demás objetos o productos electrónicos, consulte el manual de usuario de cada objeto individual para las instrucciones de limpieza antes de colocarlos en el interior del esterilizador. Por favor, consulte con los fabricantes si no está seguro de su resistencia a la luz UV y al calor.

Consejo: ¿Puedo esterilizar esto? Esta pregunta está realmente dirigida al propio objeto y no al esterilizador. Asegúrese de revisar las instrucciones para el cuidado de los objetos individuales que tenga la intención de esterilizar, asegúrese de que pueden soportar la exposición UV y un entorno a temperatura media. Para los artículos de alimentación, si se pueden poner en el lavaplatos, no debería haber ningún problema para esterilizarlos.

VAMOS ALLÁ

En realidad, este electrodoméstico tiene sólo dos pasos. Cargar los objetos y seleccionar la función deseada.

CARGAR LOS OBJETOS

Cargue todas las botellas de pie en el estante superior con la abertura hacia arriba, y todas las tetinas y los accesorios en el cesto inferior. Extienda los objetos para dejar espacios entre ellos. NO apile los objetos, todos los artículos deben estar debidamente expuestos a la luz UV para obtener el efecto completo de la esterilización.

Sacudir el exceso de agua, Apertura hacia arriba, Mantener una buena distancia entre los objetos. Todos los objetos desmontados y con la abertura grande hacia arriba.



ENTENDER LAS FUNCIONES

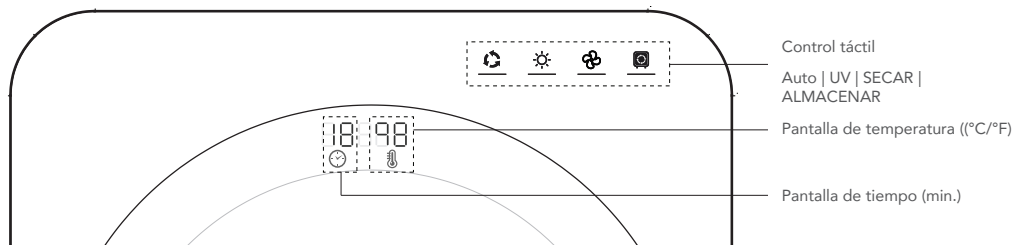

OBJETOS			
Paso 1 Apretar para seleccionar y ajustar el tiempo	AUTO: UV+ SECAR 30 / 50 / 70 / OFF (min.)	SOLO UV 5 / 10 / OFF (min.)	SOLO SECAR 10 / 20 / 40 / OFF (min.)
PASO OPCIONAR	 MODO ALMACENAMIENTO Activa automáticamente 1 minuto de UV cada 2 horas hasta un de 4		
Conversión de la temperatura	Conversión a Fahrenheit (°F) o Celsius (°C) Mientras la puerta esté abierta, apriete MODO ALMACENAMIENTO durante 5 segundos. Indicación (°C): hay un " _ " entre el tiempo y la temperatura.		

Nota: las pruebas de laboratorio independientes muestran un 99,9% de efectividad en la eliminación de las bacterias dañinas cuando se usa como se indica.

NOTA IMPORTANTE ACERCA DE LA LÁMPRA UV

Los dispositivos de luz ultravioleta se han utilizado para desinfectar de manera exitosa el aire y las superficies en muchos sectores, más específicamente en el sector de la salud. Se sabe que la exposición a la luz ultravioleta puede acortar la vida útil de los plásticos. La cantidad de exposición a la luz ultravioleta de nuestro producto no descompone el plástico de manera significativa ni provoca cambios químicos nocivos en el plástico cuando se utiliza según las indicaciones. Sin embargo, hay muchos tipos de plástico por ahí que no pueden utilizarse con nuestro esterilizador. Como no tenemos control sobre el material de todo objeto ni de su durabilidad, siempre debe ponerse en contacto con el fabricante del objeto para obtener asesoramiento antes de usarlo con este electrodoméstico. Al utilizar este producto, usted está de acuerdo en que va a utilizar este dispositivo a su propio riesgo y discreción.

Consejos: Con un uso normal y lavado diario, los biberones de plástico pueden comenzar a mostrar rasguños y dejan de ser tan transparentes. Las tetinas de silicio también tienden a decolorarse debido a las manchas de la fórmula o leche materna. Estos signos de desgaste ordinario son muy típicos después de un cierto período de uso, no son debidos al uso de ningún tipo de esterilizador. Se recomienda sustituir el artículo de alimentación periódicamente o ponerse en contacto con el fabricante de sus objetos para obtener consejos sobre su cuidado.

MANTENIMIENTO Y LIMPIEZA

Es bastante fácil de realizar el mantenimiento de este electrodoméstico. Lo único que tiene que hacer es siempre acordarse de que debe mantener la superficie interior impecable y muy reflectante.

Dependiendo de su región y del contenido mineral del agua de la llave, algunas áreas pueden desarrollar marcas de agua más rápido que otras. Para un efecto de esterilización óptimo, se recomienda mantener la superficie interior reflectante del esterilizador en un estado impecable.

La superficie interior del esterilizador UV y el vidrio sólo se deben limpiar con una toalla de microfibra limpia, sólo con agua destilada caliente, a fin de evitar que se raye el acero inoxidable pulido. Para las marcas de agua persistentes, intente dejar una toalla de microfibra húmeda y tibia encima durante un período de tiempo más largo; a continuación, debería poder limpiar la mancha fácilmente.



ATTENTION:

La unidad nunca debe entrar en contacto con detergentes de limpieza, salvo el agua. De no ser así, causaría un daño irreversible y acumulativo a la superficie interior del esterilizador o la superficie protectora de UV del vidrio.

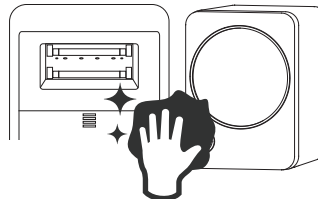
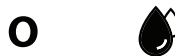
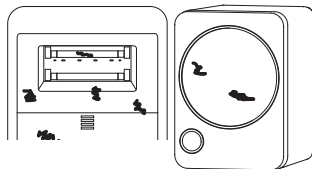

TOUT CONCERNANT LES LAMPES UV

Reemplazar la lámpara UV

Nuestro esterilizador está equipado con dos lámparas UV italianas de alta calidad, fabricadas por OSRAM. La lámpara tiene un bajo contenido de mercurio y no contiene ozono. Pruebas de laboratorio independientes han demostrado un 99,9% de efectividad en la eliminación de bacterias si se usa según las indicaciones y con las mismas lámparas UV. La vida útil de cada lámpara UV es de aproximadamente 6.000 horas de acuerdo al fabricante. Si cree que necesita una lámpara de repuesto, siga las instrucciones a continuación. También puede visitar www.wabibaby.com para comprar un reemplazo de la lámpara de luz, OSRAM GMBH/HNS4W5G

Desinstalación

Desenchufe siempre el dispositivo antes de sustituir los focos. Con un buen agarre del foco, gire el foco 45 grados hacia abajo. Tire para bajar todo el foco y sacarlo de la toma de luz

Instalar

Precaución: No toque la parte de cristal de la lámpara UV con las manos desnudas. Use guantes de algodón. Si toca el vidrio, límpielo con un paño sin pelusa. La grasa o residuos en la lámpara UV pueden afectar potencialmente el rendimiento del foco.

Para instalar la nueva lámpara, alinee las clavijas con las ranuras en cualquier toma de corriente. Empuje el tubo hacia arriba dentro de las tomas de corriente y luego gire 45 grados hasta que encaje en su lugar. Puede dar un suave tirón a la lámpara para asegurarse de que ha quedado firme en su lugar.

ADVERTENCIA: Este producto contiene sustancias químicas que el Estado de California considera que causan cáncer, defectos de nacimiento u otros daños reproductivos. Todas los focos fluorescentes, incluidas las lámparas germicidas UV, contienen una pequeña cantidad de mercurio sellado en el interior del tubo de vidrio. Para minimizar la exposición al vapor de mercurio, la EPA recomienda que los residentes sigan las instrucciones a continuación.

Tome las siguientes acciones para evitar que se rompan los focos:

- Apague y deje que el foco se enfríe antes de manipularlo.
- Enrosque o desenrosque el foco agarrando la base de plástico o cerámica, y no el tubo de vidrio.
- Nunca tuerza con fuerza el tubo de vidrio.
- Puede considerar el uso de una cubierta protectora (por ejemplo, una film de plástico o una toalla de playa) cuando cambie el foco por si se rompiera. Esto ayudará a prevenir la contaminación por mercurio de las superficies cercanas y podrá envolver y recoger los restos del foco para su eliminación.

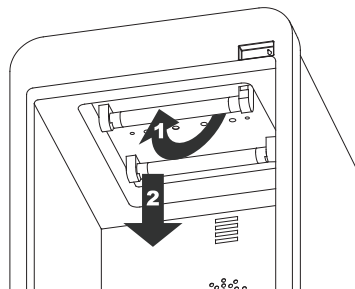



En caso de rotura del foco, se deben tomar medidas apropiadas:

No se alarme; los pasos que se indican a continuación sólo son precauciones que reflejan las mejores prácticas para la limpieza de un foco roto. Tenga en cuenta que los focos contienen una cantidad muy pequeña de mercurio - menos de 1/100 de la cantidad contenida en un termómetro de mercurio.

1. Apague el dispositivo inmediatamente.
2. Aleje todos los animales domésticos y los niños del foco roto.
3. Ventile la habitación durante 5-10 minutos abriendo las ventanas o puertas.
4. Apague el sistema de calefacción por aire/ aire acondicionado, si tiene.
5. **NO UTILICE UNA ASPIRADORA** para limpiar los focos rotos ni los residuos de mercurio.

X



6. Utilice papel rígido, cartón o cinta adhesiva para limpiar los residuos de vidrio y mercurio.
7. Use guantes, una toalla húmeda de papel, cinta adhesiva y bolsas de basura desechables para limpiar cuidadosamente la zona.

O



8. Repita limpiando el área con toallas de papel limpias húmedas hasta que quede limpia.
9. Ate y cierre con cuidado la bolsa de basura.

Elimine los residuos de acuerdo a los requerimientos locales. Consulte <http://www2.epa.gov/cfl/recycling-and-disposal-after-cfl-burns-out> para los requisitos específicos del estado y centros de recogida en su zona.

Sin embargo, si está preocupado por su salud después de limpiar un foco roto, consulte a su centro de control de intoxicaciones local llamando al 1-800-222-1222. Puede llamar a su centro en cualquier momento si tiene preguntas o en caso de emergencia. También puede consultar a su médico acerca de los posibles efectos sobre la salud resultantes de la exposición al mercurio.

SOLUCIÓN DE PROBLEMAS Y SERVICIO AL CLIENTE

La lámpara UV está apagada

- Asegúrese de que el cable de alimentación está enchufado a una toma de corriente y al dispositivo correctamente.
- Asegúrese de que la puerta esté completamente cerrada.
- Asegúrese de que los focos UV están instalados correctamente.
- Si ha utilizado los focos UV durante unas 6.000 horas, puede que necesite reemplazarlos

La LED de infrarrojos está apagada

- Asegúrese de que el cable de alimentación está conectado correctamente al electrodoméstico y a la toma de corriente.
- Asegúrese de que la puerta esté completamente cerrada.
- La luz LED está siempre apagada cuando la esterilización UV está en curso.

Los objetos no se están secando bien

- Pruebe un tiempo más largo para el secado.
- Sacuda el exceso de agua a fondo antes de colocar los objetos en el interior del esterilizador.

Hay un olor dentro de la unidad y en algunos de los objetos que están siendo esterilizados.

Se ha notado a menudo que hay un olor residual después de la desinfección. Este olor se ha descrito como un olor sulfúrico o parecido a huevos podridos o pelo quemado. El olor es debido al alto nivel de partículas de polvo de piel humana muerta y a la ruptura de los enlaces químicos en estos elementos durante la esterilización. La concentración debida a este tipo de desinfección UV es extremadamente baja y se considera segura para la exposición humana.

¿Puedo usar _____ con este esterilizador?

Esta es una pregunta muy buena e interesante. Si bien nuestro producto es generalmente seguro para la mayoría de los productos para el hogar con nuestra patente pendiente tecnología de baja temperatura, todavía hay muchas condiciones desconocidas para nosotros a determinar. La mayoría de los consumidores no se dan cuenta de que esta pregunta realmente hay que hacerla a los fabricantes de los objetos que van a utilizar con nuestra unidad. Consulte el manual de uso y mantenimiento de los artículos que tiene o póngase en contacto con los fabricantes para validar.

ERVICIO AL S CLIENTE

Si no ha podido encontrar lo que necesita. Visite wabibaby.com/support para obtener más ayuda.

GARANTÍA

Cuando utilizamos los términos “nosotros”, “nos” y “nuestro”, nos estamos refiriendo a la Compañía y cuando se utilizan los términos “usted” y “su”, nos referimos al consumidor-usuario final original.

No autorizamos a nadie, incluidos, pero no limitado a, los Distribuidores, el comprador posterior del producto de un Distribuidor, o compradores remotos, a obligarnos de ninguna manera más allá de los términos establecidos en este documento. Nosotros garantizamos que nuestros productos están libres de defectos sustanciales en cuanto a la mano de obra y a los materiales, bajo un uso doméstico normal, de acuerdo con las instrucciones por dos (2) años después de la fecha de compra. Nosotros, a nuestra discreción, reemplazaremos o repararemos cualquier pieza que requiera tal servicio. Esta garantía no se aplicará a los daños causados por negligencia, daño accidental o el uso comercial del producto. Se trata de una garantía limitada que se extiende sólo a los consumidores y no se extiende a los Distribuidores. La responsabilidad por daños consecuentes está expresamente excluida. Se requiere prueba de compra.

Sustitución / Crédito Si nuestro producto no cumple con nuestra garantía limitada durante el periodo de garantía, nosotros, a nuestra opción, reemplazaremos el producto de forma gratuita o le ofreceremos un crédito de valor comparable. Cualquier reemplazo puede estar condicionado a la devolución del producto defectuoso a su propio cargo.

Lo que nuestra garantía limitada no cubre Esta garantía es válida únicamente si el producto se opera en el país en el que se adquirió. Un producto que requiera modificaciones o adaptaciones para habilitar su funcionamiento en cualquier otro país distinto al país para el que fue diseñado, fabricado, aprobado y / o autorizado, o las reparaciones de productos dañados por dichas modificaciones, no están cubiertos por esta garantía. Ofrecemos esta garantía limitada sólo cuando el producto esté siendo utilizado por el cliente final original. No ofrecemos ninguna otra garantía. Además, aunque nuestra garantía es excelente, tiene otros límites. No ofrecemos NINGUNA GARANTÍA en los casos de daños durante el transporte, cuidado inadecuado o negligencia, abuso, uso anormal, accidentes, desgaste normal o daños irreparables debido a los elementos naturales o ambientales, si no se siguen las instrucciones del producto, inmersión en agua, daños por agua a la base de la unidad debidos a un mal uso o a una mala instalación, almacenamiento o mantenimiento inadecuado de los productos o servicio incorrecto o causas que no surjan de defectos en materiales y en la mano de obra.

Exclusión de otras garantías Las Garantías Explícitas en el apartado anterior son exclusivas y sustituyen a cualquier otra garantía. Sin embargo, la ley aplicable no permite la exclusión de ciertas garantías implícitas, tales garantías estarán limitadas al período de garantía identificado más arriba. Algunos estados y países no permiten limitaciones sobre la duración de una garantía implícita, por lo tanto las limitaciones anteriores no se le aplicarían a usted.

Limitación de daños En ningún caso seremos responsables por daños incidentales, compensatorios, punitivos, resultantes, indirectos, especiales o de otro tipo. Nuestra responsabilidad total con respecto a un producto defectuoso se limita a las sumas pagadas a nosotros.

Variaciones por Estados Esta garantía le otorga derechos legales específicos y usted también puede tener otros derechos que varían en función del estado, provincia o país.



wabi **BABY**®