

BRAUN

Silk·épil® 9



Type 5377

Modèle 5377

Modelo 5377

www.braun.com

9-521

9-538

9-549

9-579



Braun Infolines

English 6

Français 16

Español 27

Thank you for purchasing a Braun product. We hope you are completely satisfied with your new Braun Silk-épil.

If you have any questions, please call:

US residents 1-800-BRAUN-11

1-800-272-8611

Canadian residents 1-800-387-6657

Merci d'avoir fait l'achat d'un produit Braun. Nous espérons que vous serez entièrement satisfait de votre nouvel épilateur Silk-épil de Braun.

Si vous avez des questions, veuillez appeler Braun Canada : 1-800-387-6657

Gracias por haber comprado un producto Braun.

Esperamos que quede completamente satisfecho con su nueva Silk-épil.

Si tiene alguna duda, por favor llame al:
01(800) 508-5800



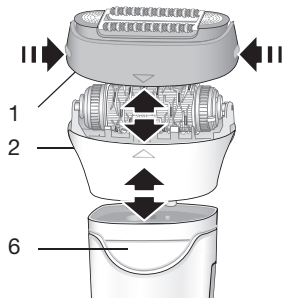

	9-521	9-538	9-549	9-579
8				✓
9				✓
10			✓	✓
11			✓	✓
12		✓		

A

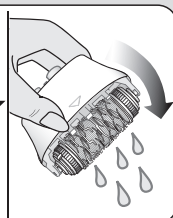
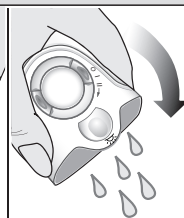
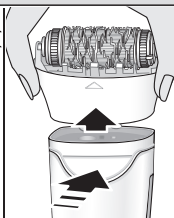
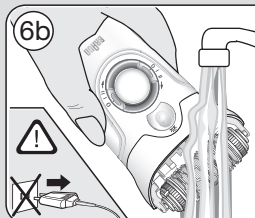
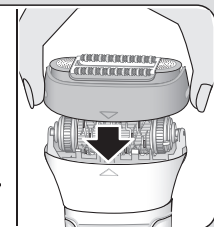
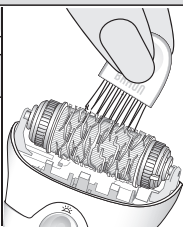
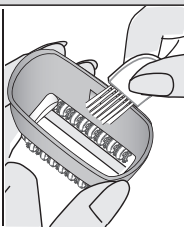
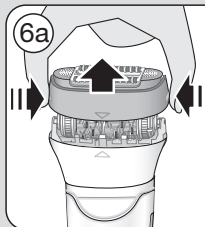
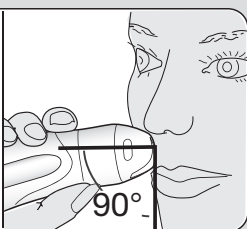
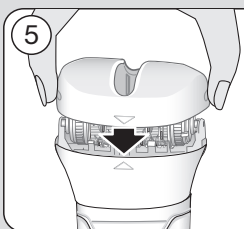
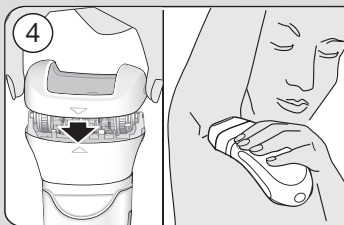
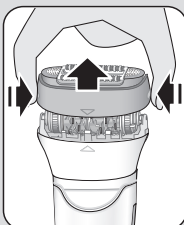
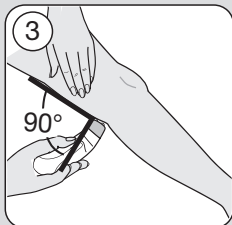
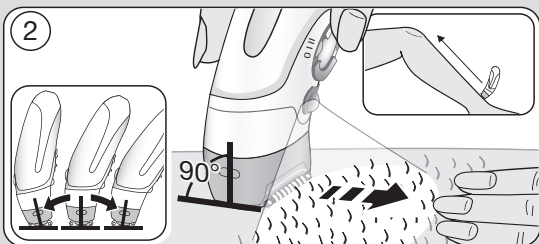
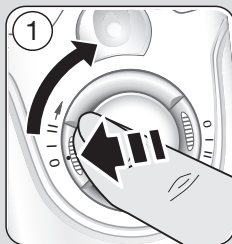

B

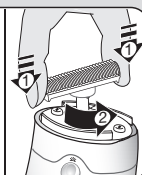
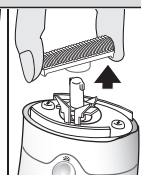
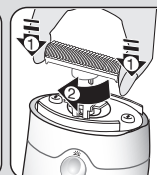
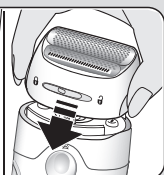
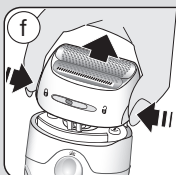
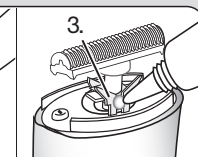
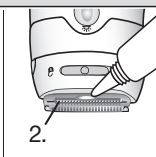
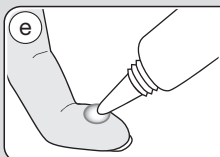
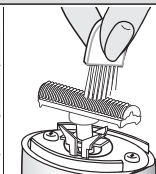
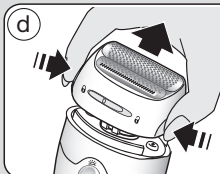
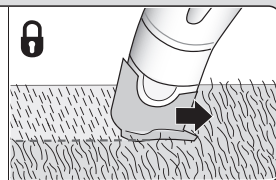
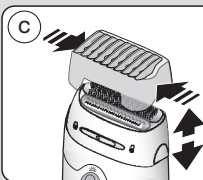
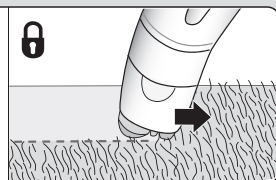
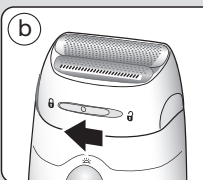
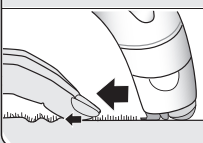
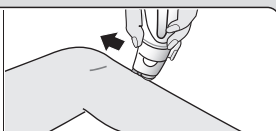
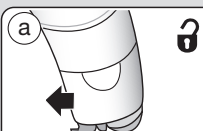
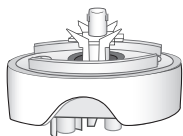
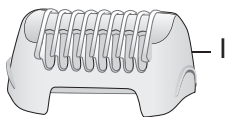

IMPORTANT SAFETY INSTRUCTIONS

When using an electrical appliance, basic precautions should always be followed, including the following:

Read all instructions before using this appliance.



When disconnected, the hand-held part of this appliance may be used in a bath or shower.

DANGER

To reduce the risk of electric shock:

1. The charger unit is not for immersion in water or for use in shower.
2. Do not reach for a charger that has fallen into water. Unplug immediately.
3. Do not place, store or charge the appliance where it can fall or be pulled into a tub or sink. Do not place in or drop into water or other liquid.
4. Except when charging, always unplug this appliance from the electrical outlet.
5. Unplug this appliance before cleaning.
6. Do not use an extension cord with this appliance.

FOR HOUSEHOLD USE ONLY

WARNING

To reduce the risk of burns, fire, electric shock, or injury to persons:

1. Close supervision is necessary when this appliance is used by, on, or near children or persons with disabilities.
2. Use this appliance only for its intended use as described in this manual. Do not use attachments not recommended by the manufacturer.
3. Never operate this appliance if it has a damaged cord or plug, if it is not working properly, if it has been dropped or damaged, or if the power supply has been dropped into water. Return the appliance to a service center for examination and repair.
4. Keep the cord away from heated surfaces.
5. Never drop or insert any object into any opening.
6. Do not use outdoors or operate where aerosol (spray) products are being used or where oxygen is being administered.
7. Do not use this appliance with a damaged or broken foil, as serious skin injuries may occur.
8. Always attach plug to appliance first, then to outlet. To disconnect, turn all controls to «off», then remove plug from outlet.
9. When plugging to an electrical outlet outside the USA, use a plug adapter to match the outlet's pin configuration.
10. Caution: The battery used in this device may present a fire or chemical burn hazard if mistreated. Do not disassemble, heat above 100 °C (212 °F) or incinerate.

SAVE THESE INSTRUCTIONS

Our products are engineered to meet the highest standards of quality, functionality and design. We hope you thoroughly enjoy using your Braun Silk-épil 9. Please read the use instructions carefully before using the appliance and keep them for future reference.

Braun Silk-épil 9 has been designed to make the removal of unwanted hair as efficient, gentle and easy as possible. The extra wide epilation head removes the shortest hair (0.5 mm / 0.02 in) from the root, leaving your skin smooth for weeks.

Important

- For hygienic reasons, do not share this appliance with other persons.
- When switched on, the appliance must never come in contact with the hair on your head, eyelashes, ribbons, etc. to prevent any danger of injury as well as to prevent blockage or damage to the appliance.

Description

- 1a High frequency massage cap
- 1b Skin contact cap
- 2 Extra wide epilation head
- 3 Smartlight
- 4 Switch with lock keys (4a)
- 5 Charging light
- 6 Release button
- 7 Special cord set
- 8 Facial cap *
- 9 Shaver head with trimmer cap *
- 10 Charging stand *
- 11 Facial cleansing brush*
- 12 Facial epilator *

* not with all models; see page 3

Charging

- Before use, charge the appliance. For best performance, we recommend that you always use a fully charged appliance.
- Using the special cord set, connect the appliance to an electrical outlet

with the motor switched off. Charging time is approximately 1 hour.

- Models 9-549, 9-579:
Connect the charging stand (10) to an electrical outlet and place the appliance onto the stand for charging.
- The charging light (5) flashes green to show that the epilator is being charged. When the battery is fully charged, the charging light shines permanently. Once fully charged, use the appliance without cord.
- When the charging light flashes red, reconnect the appliance to an electrical outlet via the special cord set to recharge.
- A full charge provides up to 40 minutes of cordless operation time.
- Wet usage might reduce the operation time. We recommend that you recharge the appliance after each use.
- The best temperature range for charging, using and storing the appliance is between 59 °F and 95 °F. In case the temperature is far beyond this range, the charging time might be longer whereas the cordless operation time might be reduced.

Overheating protection

As a safety feature to avoid the unlikely event of the appliance overheating, it may happen that the charging light shines red for 8 seconds and then the appliance turns off automatically. In this case, turn the switch back to the position «O» (off) and let the appliance cool down.

How to operate the appliance

Press one of the lock keys (4a) and turn the switch (4) clockwise to position «I» or «II». The Smartlight (3) shines as long as the appliance is switched on. This provides better visibility of fine hairs. To remove the epilation head (2), press the release button (6). To change caps, press their lateral ribs and pull off.

A Epilation

Epilation tips

If you have not used an epilator before, or if you have not epilated for a longer period of time, it may take a short time for your skin to adapt to epilation. The discomfort experienced in the beginning will decrease considerably with repeated use as the skin adapts to the process.

When epilating for the first time, it is advisable to epilate in the evening, so that any possible reddening can disappear overnight. To relax the skin we recommend applying a moisture cream after epilation.

Epilation is easier and more comfortable when the hair is between 2 and 5 mm (0.02 – 0.2 in). If hairs are longer, we recommend that you shave first and epilate the shorter, re-growing hairs after 1 or 2 weeks. Alternatively, you can trim the hairs to 5 mm length.

Fine, regrowing hairs might not grow up to the skin surface. The regular use of massage sponges (e.g. after showering) or exfoliation peelings helps to prevent in-grown hair as the gentle scrubbing action removes the upper skin layer and fine hair can get through to the skin surface.

Dry usage: Your skin must be dry and free from grease or cream.

Wet usage: The appliance can be used on wet skin, even under running water. Make sure that the skin is very moist in order to achieve optimum gliding conditions for the appliance.

How to epilate

Make sure that the epilation head (2) is clean and provided with a cap (1a or 1b).

- 1 Select speed «I» for a gentle epilation, speed «II» for an efficient epilation.

- 2 Always stretch your skin when epilating. Make sure that the epilation area is in close contact with your skin.

Guide the appliance in a slow, continuous movement without pressure against the hair growth, in the direction of the switch. As hair can grow in different directions, it may also be helpful to guide the appliance in different directions to achieve optimal results. The massage cap (1a) ensures best skin comfort during epilation. If you are used to the sensation of epilation, you may replace the massage cap with the skin contact cap (1b) which provides a closer skin contact and an improved adaptation to all body areas.

3 Leg epilation

Epilate your legs from the lower leg in an upward direction. When epilating behind the knee, keep the leg stretched out straight.

4 Underarm and bikini line epilation

In sensitive areas, we recommend using the skin contact cap (1b). Please be aware that especially at the beginning, these areas are particularly pain-sensitive. Therefore, we recommend that you select speed setting «I» for the first few times. With repeated usage the pain sensation will diminish. Before epilating, thoroughly clean the respective area to remove residues (like deodorant). When epilating the underarm, keep your arm raised up so that the skin is stretched and guide the appliance in different directions. As skin may be more sensitive directly after epilation, avoid using irritating substances such as deodorants with alcohol.

5 Facial epilation

For removing any unwanted hair from the face, use the epilation head (2) with the (8) facial cap attached. For the first few usages, we recommend that you select speed setting «I» in order to get used to

the epilation sensation in those sensitive areas.

Prior to epilation, we recommend cleaning the skin with alcohol to promote good hygiene. When epilating the face, stretch the skin with one hand and slowly guide the epilator with your other hand the direction of the switch.

6 Cleaning the epilation head

Regular cleaning ensures better performance.

a Brush cleaning:

Remove the cap and brush it out.

Thoroughly clean the epilator head from the rear side with the brush dipped into alcohol. While doing so, turn the tweezer element manually. This cleaning method ensures best hygienic conditions for the epilation head.

b Cleaning under running water:

After each wet usage, clean the appliance under running water. Remove the cap. Hold the appliance with the epilation head under hot running water. Then press the release button (6) to remove the epilation head. Thoroughly shake both, the epilation head and the appliance to make sure that remaining water can drip out. Leave both parts to dry. Before reattaching, make sure that they are completely dry.

General information on epilation



All methods of hair removal from the root can lead to in-grown hair and irritation (e.g. itching, discomfort and reddening of the skin) depending on the condition of the skin and hair. This is a normal reaction and should quickly disappear, but may be stronger when you are removing hair from the root for the first few times or if you have sensitive skin. If, after 36 hours, the skin still shows irritation, we recommend that you contact your physician. In general, the skin reaction and the sensation of pain

tend to diminish considerably with the repeated use of Silk-épil.

In some cases inflammation of the skin could occur when bacteria penetrate the skin (e.g. when sliding the appliance over the skin). Thorough cleaning of the epilation head before each use will minimize the risk of infection. If you have any doubts about using this appliance, please consult your physician. In the following cases, this appliance should only be used after prior consultation with a physician: eczema, wounds, inflamed skin reactions such as folliculitis (purulent hair follicles), varicose veins, around moles, reduced immunity of the skin, e.g. diabetes mellitus, during pregnancy, Raynaud's disease, haemophilia, *Candida* or immune deficiency.

B How to use the shaver head

The shaver head (9) is designed for a fast and close shave of legs, underarms and bikini line, contour trimming and cutting hair to 5 mm length. With the shaver head attached, use the appliance only on dry skin and with speed setting «II».

- a Shaving: select «».
- b Contour trimming: select «».
- c Trimming hair to 5 mm length: select «» and put on the trimmer cap (I).
- d Cleaning: Do not clean the shaver foil (II) with the brush as this may damage the foil.
- e The shaving parts need to be lubricated regularly every 3 months.
- f Replace the foil frame (II) and cutter block (III) when you notice a reduced shaving performance. Replacements parts can be obtained from your retailer, Braun Customer Service Centers or via www.service.braun.com. Do not shave with a damaged foil.

C Facial cleansing brush

The facial cleansing brush (11) is water-resistant and can be used in the shower.

Important

Avoid direct contact with eyes and hair-line. If skin irritation or redness occurs, discontinue use.

Description

- 1 Replaceable brush head
- 2 On/off switch
- 3 2-speed control switch
- 4 Battery compartment

Batteries

Pull firmly to remove the battery compartment (A). Insert two AA alkaline batteries (1.5 V), e.g. Duracell. Observe correct polarity by aligning +/- symbols (B). Replace the battery compartment. When brush power reduces, change the batteries promptly. Replace all used batteries at the same time to reduce the chance for battery leakage conditions.

How to use the facial cleansing brush

- Click the brush head (1) onto the connection pin until it locks into position.
- Moisten facial skin and brush head lightly with water. For best results, you may dispense an exfoliating cleanser in your hand and massage it over your face.
- Press the on/off switch (2) to turn on the brush. You can change speeds by pressing the 2-speed control switch (3).
- Gently brush your face with circular movements for approximately one minute. Avoid the eye area and hairline. After use, turn off the brush.
- Rinse face with water. You may wish to apply a moisturizer. Rinse the brush with warm water. For best results, replace the brush head every 3 months (E) or sooner if bristles become deformed. Brush head refills (ref. no. 89 Facial Spa) are available from your retailer, Braun Service Centers or via www.braun.com.

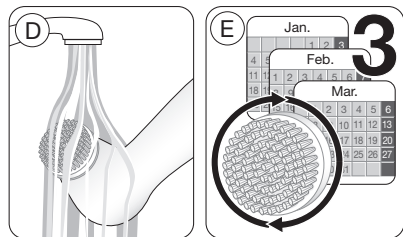
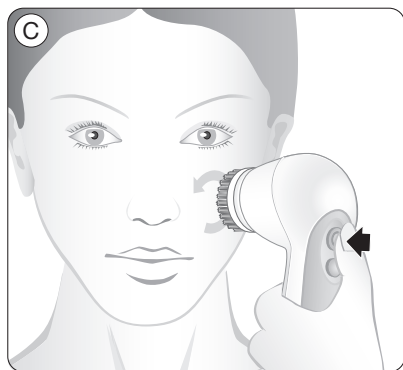
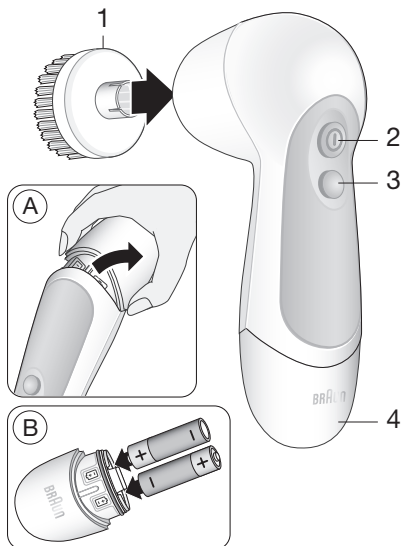

D Facial epilator

The facial epilator (12) is ideal for removing even the finest facial hairs from the roots.

Important

Do not use the epilation head on eyelashes. You may use the epilation head for removing individual hairs between or above the eyebrows, but not for shaping eyebrows.

Never epilate with a damaged epilation head.

Description

- 1 Battery compartment
- 2 On/off switch
- 3 Epilation head
- 4 Protective cap

Battery

Open the battery compartment (1) by turning the bottom anti-clockwise with a coin. Insert one AA alkaline battery (1.5 V) observing correct polarity. Replace the bottom by fitting it onto the battery compartment and turning clockwise to lock it. Replace the battery as needed. Make sure your hands and the appliance are dry when replacing the battery.

How to use the facial epilator

- Before use, make sure your skin and the epilation head are thoroughly clean.
- Turn on the appliance by sliding the on/off switch (2) to the left or to the right. The rotating direction of the tweezers depends on the direction you move the switch when turning on. For best results, make sure that the tweezers rotate against the direction of hair growth.
- To become familiar with the appliance we recommend trying it first on the chin or near the outer corners of the mouth.

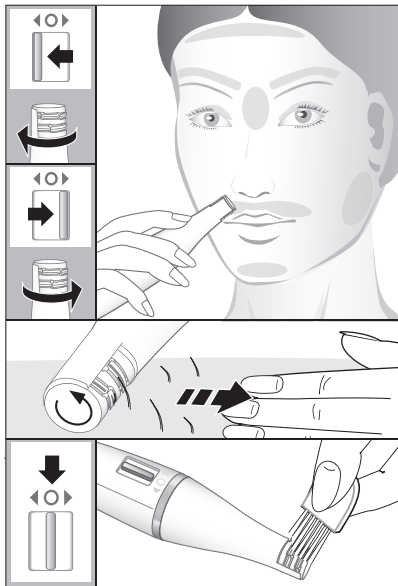
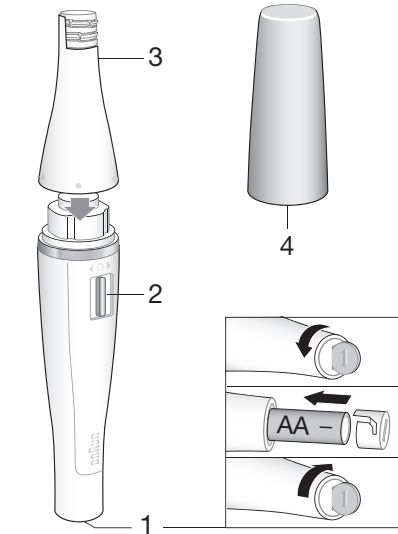

- Hold the appliance with the tweezers against a section of skin that you keep stretched with your free hand. Carefully guide it with gentle pressure against the direction of hair growth. Do not press too hard as this may lead to skin injury. To stretch the upper lip area, use your tongue to push from below.
- After use, slide the on/off switch to the «O» (= off) position.
- Carefully clean the epilation head using the cleaning brush provided. You may want to dip the brush into ethanol (70 %). Alternatively, you can clean the epilation head under running water. Make sure that it is completely dry before you re-attach it and close it with the protective cap.
- To relax the skin we recommend applying a moisturizing cream after epilation.
- When epilating for the first time, it is advisable to epilate in the evening, so that any possible reddening can disappear overnight.

Battery warnings

Keep batteries away from children and pets. If swallowed, consult a physician at once. For information on treatment call Poison Control (202) 625-3333.

Batteries may explode or leak and cause burn injury if recharged, disposed of in fire, mixed with a different battery type, inserted backwards or disassembled.

If a battery leaks, wipe the device with a damp cloth and wash hands. If any material gets in eyes, contact a physician immediately. Remove the batteries before storing your appliance for extended periods.

Disposal

These products contain batteries and recyclable electronic waste. To protect the environment, do not discard them with the household waste, but dispose of them at appropriate local collection points.



Subject to change without notice.

FOR USA ONLY

1 year limited warranty for **Braun Silk-épil 9**

Braun warrants this product to be free of defects in material and workmanship for a period of one year from the date of original purchase.

If the shaver exhibits such a defect, Braun will, at its option, either repair or replace it for the consumer without charge.

Please call 1-800-Braun 11 (800-272-8611) to be referred to the authorized Braun Service Center closest to you.

This warranty does not cover damage resulting from accident, misuse, abuse, dirt, water, tampering, unreasonable use, servicing performed or attempted by unauthorized service agencies or failure to provide reasonable and necessary maintenance.

ALL IMPLIED WARRANTIES INCLUDING ANY IMPLIED WARRANTY OF MERCHANTABILITY OR FITNESS FOR ANY PARTICULAR PURPOSE ARE LIMITED IN DURATION TO 1 YEAR FROM DATE OF ORIGINAL PURCHASE. IN NO EVENT WILL BRAUN INC. BE RESPONSIBLE FOR CONSEQUENTIAL DAMAGES RESULTING FROM THE USE OF THIS PRODUCT.

Some states do not allow the exclusion or limitation of incidental or consequential damages, so the above limitation or exclusion may not apply to you.

This warranty gives you specific legal rights, and you may also have other legal rights which vary from state to state.

FOR CANADA ONLY

1 year warranty for **Braun Silk-épil 9**

In the event a Braun Silk-épil fails to function within 1 year from date of purchase, because of defects in material or workmanship, and the consumer returns the unit to an authorized service center, Braun Canada, will, at its option, either repair or replace the unit without additional charge to the consumer.

This guarantee does not cover any product, which has been damaged by dropping, tampering, wrong current, servicing performed or attempted by unauthorized service agencies, misuse or abuse.

Exclusion of Warranties: The foregoing warranty is the sole warranty offered by Braun Canada hereby disclaims any implied warranty or merchantability or fitness for any particular purpose. In no event will Braun Canada be responsible for consequential damages resulting from the use of this product.

CONSIGNES DE SÉCURITÉ IMPORTANTES

Lors de l'utilisation d'appareils électriques, toujours prendre les mesures de sécurité de base suivantes :

Lire toutes les directives avant d'utiliser cet appareil.



Lorsqu'elle est débranchée, la partie de cet appareil que l'on tient dans la main peut être utilisée dans le bain ou sous la douche.

DANGER

Pour réduire le risque de choc électrique :

1. Le chargeur ne doit pas être immergé dans l'eau ni être utilisé sous la douche.
2. Ne pas tenter de récupérer le chargeur s'il est tombé dans l'eau. Le débrancher immédiatement.
3. Éviter de placer, de charger ou de ranger l'appareil à un endroit d'où il pourrait tomber ou être poussé dans la baignoire ou le lavabo. Ne pas immerger dans l'eau ni dans aucun autre liquide.
4. Sauf lorsqu'il est en train de recharger, toujours débrancher cet appareil de la prise murale.
5. Débrancher cet appareil avant de le nettoyer.
6. Ne pas utiliser de rallonge pour faire fonctionner cet appareil.

RÉSERVÉ À L'USAGE DOMESTIQUE

AVERTISSEMENT

Pour réduire les risques de brûlure, d'incendie, d'électrocution ou de blessure, prendre note de ce qui suit :

1. L'utilisation de ce produit par un jeune enfant ou une personne handicapée, ou en présence de ces derniers, doit être faite sous supervision.
2. Ne pas utiliser cet appareil à des fins autres que celles indiquées dans ce manuel. Ne pas utiliser d'accessoires non recommandés par le fabricant.
3. Ne jamais utiliser cet appareil si la prise ou le cordon sont endommagés, s'il ne fonctionne pas correctement, s'il est tombé, s'il a été endommagé ou si le bloc d'alimentation a été échappé dans l'eau. Retourner l'appareil à un centre de services autorisé pour qu'il soit examiné et réparé.
4. Tenir le cordon d'alimentation loin des surfaces chaudes.
5. Ne jamais laisser tomber l'appareil ni insérer d'objets dans les orifices.
6. Ne pas utiliser à l'extérieur ni dans les endroits où l'on utilise des produits en aérosol (vaporisateurs) ou les endroits où l'on administre de l'oxygène.
7. Ne pas utiliser un appareil dont la grille est endommagée ou brisée; cela pourrait entraîner des blessures graves à la peau.
8. Toujours relier la fiche à l'appareil avant de brancher à la prise électrique. Avant de débrancher, mettre les interrupteurs en position arrêt, puis retirer la fiche de la prise.
9. Pour brancher à une prise électrique à l'extérieur de l'Amérique du Nord, utiliser une fiche d'adaptation conforme à la configuration des broches de la prise.
10. Mise en garde : La pile qui se trouve dans cet appareil peut causer un incendie ou une brûlure chimique si elle n'est pas utilisée adéquatement. Ne pas la désassembler, l'exposer à des températures supérieures à 100 °C (212 °F) ni la jeter au feu.

CONSERVER CES DIRECTIVES

Nos produits sont conçus pour répondre aux normes les plus strictes en matière de qualité, de fonctionnalité et de conception. Nous espérons que vous serez entièrement satisfaite de l'épilateur Silk-épil 9 de Braun.

Veuillez lire attentivement ce mode d'emploi avant d'utiliser l'appareil, et le conserver pour référence ultérieure.

L'épilateur Silk-épil 9 de Braun a été conçu pour enlever les poils indésirables de façon aussi efficace, délicate et facile que possible. La tête d'épilation extra large enlève les poils les plus courts (0,5 mm/0,02 po) à la racine, laissant votre peau douce pendant des semaines.

Important

- Pour des raisons d'hygiène, ne pas partager cet appareil avec d'autres personnes.
- Lorsque l'appareil est en marche, il ne doit jamais entrer en contact avec les cheveux, les cils, les rubans ou autres accessoires afin d'éviter les risques de blessure et pour ne pas bloquer ou endommager l'appareil.

Description

- 1a Embout de massage à haute fréquence
- 1b Embout protecteur
- 2 Tête d'épilation extra large
- 3 Lumière Smartlight
- 4 Interrupteur avec touches serrures (4a)
- 5 Témoin lumineux de charge
- 6 Bouton d'éjection
- 7 Cordon d'alimentation spécial
- 8 Embout pour le visage*
- 9 Tête de rasage avec embout tondeuse*
- 10 Appui de recharge*
- 11 Brosse pour nettoyer le visage*
- 12 Épilateur pour le visage*

* n'est pas offert avec tous les modèles.
Se reporter à la page 3.

Mises en charge

- Charger l'appareil avant de l'utiliser. Pour un rendement optimal, nous vous recommandons de toujours utiliser un appareil complètement chargé.
- À l'aide du cordon d'alimentation spécial, brancher l'appareil en mode arrêt à une prise de courant. Le temps de recharge est d'environ 1 heure.
- Modèles 9-549, 9-579 :
Brancher l'appui de recharge (10) à une prise électrique, puis déposer l'appareil sur l'appui afin d'amorcer la mise en charge.
- Le témoin lumineux de charge (5) vert clignote pour indiquer que l'épilateur est en recharge. Lorsque la pile est totalement chargée, le témoin lumineux de charge s'allume de façon permanente. Lorsque l'appareil est complètement chargé, il peut être utilisé sans cordon d'alimentation.
- Lorsque le témoin lumineux de décharge rouge clignote, brancher l'appareil à une prise de courant à l'aide du cordon d'alimentation spécial afin de le recharger.
- Une pleine charge procure environ 40 minutes d'utilisation sans cordon.
- Le temps d'utilisation peut être réduit lorsque l'appareil est utilisé sur la peau mouillée. Nous vous recommandons de recharger l'appareil après chaque utilisation.
- La température idéale pour la mise en charge et le rangement de l'appareil se situe entre 15 °C et 35 °C (59 °F et 95 °F). Si la température est beaucoup plus élevée, le temps de recharge peut être plus long et le temps d'utilisation sans cordon risque d'être réduit.

Protection contre la surchauffe

Pour votre sécurité et pour éviter toute surchauffe malencontreuse, il se peut que le témoin lumineux de charge rouge clignote pendant 8 secondes, puis que l'appareil s'éteigne. Si cela se produit,

éteignez l'appareil en le remettant en position « O », puis laissez-le refroidir.

Comment mettre l'appareil en marche

Appuyer sur l'une des touches serrures (4a) et tourner le bouton (4) dans le sens horaire à la position « I » ou « II ». Lorsque l'appareil est en marche, la lumière Smartlight (3) reste allumée. Cela permet de mieux voir les poils fins. Pour enlever la tête d'épilation (2), appuyer sur le bouton d'éjection (6). Pour changer les embouts, appuyer sur les fentes latérales et tirer.

A Épilation

Conseils d'épilation

Si vous n'avez jamais utilisé un épilateur ou que vous ne vous êtes pas épilée depuis longtemps, une courte période d'adaptation peut être nécessaire pour que votre peau s'adapte à l'épilation. L'inconfort ressenti au début de l'épilation diminuera considérablement avec l'utilisation répétée de l'appareil, à mesure que la peau s'adaptera à l'épilation.

Il est préférable de s'épiler pour la première fois le soir afin que les rougeurs qui risquent d'apparaître puissent disparaître durant la nuit. Nous vous recommandons d'appliquer une crème hydratante après l'épilation pour détendre votre peau.

L'épilation est plus facile et plus confortable lorsque les poils mesurent 2 à 5 mm (0,02 à 0,2 po). Si vos poils sont plus longs, nous vous recommandons tout d'abord de les raser et d'épiler les repousses 1 à 2 semaines plus tard. Au besoin, il est possible de tailler les poils à une longueur de 5 mm.

Des poils fins peuvent parfois repousser sous la surface de la peau. Pour éviter ces poils incarnés, il est conseillé d'utiliser régulièrement un gant de crin (après la douche) ou de procéder à des

exfoliations. En effet, l'action exfoliante permettra de retirer les cellules mortes afin que les poils fins puissent pousser à la surface de la peau.

Utilisation sur la peau sèche : Votre peau doit être sèche et exempte de toute crème ou autre corps gras.

Utilisation sur la peau mouillée : L'appareil peut être utilisé sur la peau mouillée, et même sous l'eau courante. Votre peau doit être bien mouillée pour que l'appareil glisse de façon optimale.

Pour vous épiler

Assurez-vous que la tête d'épilation (2) est propre et munie d'un embout (1a ou 1b).

- 1 Choisissez la vitesse « I » pour une épilation douce et la vitesse « II » pour une épilation efficace.
- 2 Toujours tendre la peau pendant l'épilation. Assurez-vous que la tête d'épilation est toujours en contact avec votre peau.

Déplacer l'appareil en un mouvement lent et continu, sans exercer de pression, dans le sens opposé à la repousse et vers l'interrupteur. Comme les poils peuvent repousser dans des directions différentes, il peut s'avérer utile de déplacer l'appareil en conséquence afin d'obtenir un résultat optimal. L'embout de massage (1a) assure un meilleur confort pour la peau durant l'épilation. Si vous êtes habituée à la sensation de l'épilation, vous pouvez remplacer l'embout de massage par l'embout protecteur (1b). Ce dernier permet un contact plus rapproché avec la peau et s'adapte mieux à toutes les parties du corps.

3 Épilation des jambes

Épiler les jambes du bas vers le haut. Étirer la jambe pour mieux épiler l'arrière du genou.

4 Épilaton des aisselles et de la zone du bikini

Nous recommandons l'utilisation de l'embout protecteur (1b) pour les zones sensibles.

Veillez noter que les aisselles et la zone du bikini sont particulièrement sensibles à la douleur, surtout lors des premières épilations. C'est pourquoi nous vous recommandons de choisir la vitesse « I » pour les premières épilations. La sensation de douleur diminuera avec l'utilisation répétée de l'appareil.

Avant l'épilation, nettoyer à fond la zone à épiler afin d'éliminer les résidus (comme le désodorisant). Pour épiler les aisselles, garder le bras levé pour bien tendre la peau et déplacer l'appareil dans différentes directions. Comme la peau peut être plus sensible après l'épilation, éviter d'utiliser des substances irritantes, comme les désodorisants contenant de l'alcool.

5 Épilaton du visage

Pour enlever les poils non désirables du visage, utiliser la tête d'épilation (2) avec l'embout pour le visage (8). Pour les premières utilisations, nous vous recommandons de choisir la vitesse « I » afin de vous habituer à la sensation d'épilation dans ces zones sensibles.

Avant l'épilation, nous recommandons de nettoyer la peau avec de l'alcool afin de garder une bonne hygiène. Lors de l'épilation du visage, étirer la peau avec une main et guider lentement l'appareil à l'aide de l'autre main en direction de l'interrupteur.

6 Nettoyage de la tête d'épilation

Un nettoyage régulier assure une meilleure performance.

a Nettoyage à l'aide de la brosse :

Retirer l'embout et le brosse. Nettoyer la tête d'épilation à fond à partir de l'arrière à l'aide de la brosse trempée dans l'alcool. Tourner les pincettes à

la main pendant le nettoyage. Cette méthode de nettoyage assure une meilleure hygiène de la tête de rasage.

b Nettoyage sous l'eau courante :

Après chaque utilisation sur la peau mouillée, nettoyer l'appareil sous l'eau courante. Retirer l'embout. Maintenir l'appareil avec la tête d'épilation sous l'eau chaude. Appuyer sur le bouton d'éjection (6) pour retirer la tête d'épilation. Bien agiter la tête d'épilation et l'appareil afin que toute l'eau s'écoule. Laisser sécher les deux pièces. S'assurer qu'elles sont complètement sèches avant de les assembler.

Renseignements généraux concernant l'épilation



Selon l'état de la peau et le type de poil, toutes les méthodes d'épilation des poils à la racine peuvent causer des poils incarnés et de l'irritation (p. ex. des démangeaisons, de l'inconfort ou des rougeurs sur la peau). Il s'agit d'une réaction normale qui devrait disparaître rapidement, mais elle peut s'avérer plus forte lors des premières épilations ou si vous avez la peau sensible. Si, après 36 heures, la peau est toujours irritée, nous vous recommandons de communiquer avec votre médecin. En général, la réaction cutanée et la sensation de douleur tendent à diminuer considérablement avec l'utilisation répétée de l'épilateur Silk-épil.

Dans certains cas, l'inflammation de la peau peut se produire lorsque des bactéries pénètrent dans la peau (p. ex. au passage de l'appareil). Un nettoyage complet de la tête d'épilation avant chaque utilisation aidera à réduire les risques d'infection. En cas de doute sur l'utilisation de l'appareil, veuillez consulter votre médecin. Dans les cas suivants, l'appareil ne devrait être utilisé qu'après avoir consulté un médecin : eczéma, lésions, inflammations de la peau telles qu'une folliculite (follicules

purulents), varices, autour des grains de beauté, faible immunité de la peau (p. ex. diabète sucré, durant la grossesse, maladie de Raynaud), hémophilie, *Candida* ou immunodéficience.

B Comment utiliser la tête de rasage

La tête de rasage (9) est conçue pour raser de près et rapidement les jambes, les aisselles et la zone du bikini, ainsi que pour tailler des lignes précises et tailler les poils à une longueur de 5 mm. Fixer la tête de rasage, puis utiliser l'appareil sur la peau sèche seulement en choisissant la vitesse « II ».

- a Rasage : sélectionner «  ».
- b Taille des contours : sélectionner «  ».
- c Taille des poils à une longueur de 5 mm : sélectionner «  » et fixer l'embout tondeuse (I).
- d Nettoyage : Ne pas nettoyer la grille de rasage (II) avec la brosette, car cela risque de l'abîmer.
- e Les pièces de rasage doivent être lubrifiées tous les 3 mois.
- f Remplacer la grille de rasage (II) et le bloc-couteaux (III) lorsque la performance de rasage diminue. Vous pouvez vous procurer des pièces de remplacement chez votre détaillant, dans un centre de service à la clientèle de Braun ou au www.service.braun.com. Ne jamais se raser lorsque la grille est endommagée.

C Brosse pour nettoyer le visage

La brosse pour nettoyer le visage (1) est résistante à l'eau et peut être utilisée sous la douche.

Important

Éviter tout contact direct avec les yeux et la naissance des cheveux. En cas d'irritation cutanée ou de rougeurs, cesser l'emploi.

Description

- 1 Brosse remplaçable
- 2 Interrupteur marche/arrêt
- 3 2 vitesses de réglage
- 4 Compartiment à piles

Piles

Tirer fermement pour retirer le compartiment à piles (A). Insérer deux piles alcalines AA (1,5 V) (par exemple, Duracell). Respecter la polarité des piles en faisant concorder les symboles +/– (B). Replacer le couvercle du compartiment à piles.

Lorsque la puissance de la brosse diminue, remplacer les piles immédiatement. Remplacer toutes les piles usagées en même temps afin de réduire les risques de fuites.

Comment utiliser la brosse nettoyante pour le visage

- Fixer la brosse (1) sur l'appareil jusqu'à ce qu'elle s'enclenche.
- Humecter légèrement votre visage et la brosse avec de l'eau. Pour de meilleurs résultats, masser votre visage à l'aide d'un nettoyant exfoliant.
- Appuyer sur le bouton marche/arrêt (2) pour mettre la brosse en marche. Pour changer la vitesse, appuyer sur le bouton de réglage de la vitesse (3).
- Brossez délicatement votre visage en effectuant des mouvements circulaires pendant environ une minute. Éviter la zone autour des yeux et la naissance

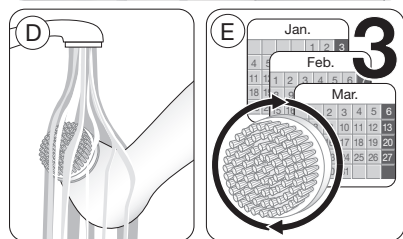
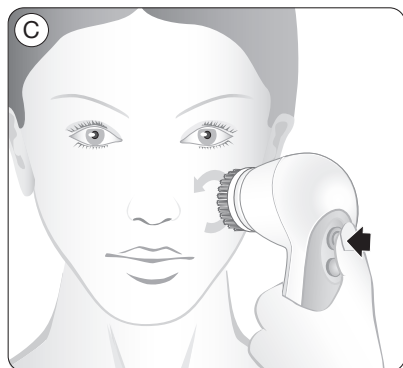
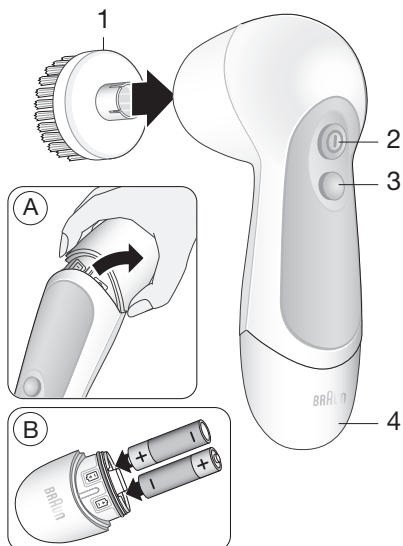

des cheveux. Après l'utilisation, éteindre la brosse.

- Rincer le visage avec de l'eau. L'utilisation d'une crème hydratante est recommandée. Rincer la brosse à l'eau tiède. Pour de meilleurs résultats, remplacer la brosse tous les 3 mois (E), ou plus tôt si les soies commencent à s'effiloche. Les brosses de rechange (n° de réf. 89 Facial Spa) sont disponibles chez votre détaillant, dans les centres de service Braun ou sur Internet au www.braun.com.

D Épilateur pour le visage

L'épilateur pour le visage (12) est parfait pour enlever même les poils du visage les plus fins à la racine.

Important

Ne pas utiliser la tête d'épilation pour épiler les cils. Il est possible d'utiliser la tête d'épilation pour enlever les poils entre ou au-dessus des sourcils, mais pas pour les définir.

Ne jamais épiler si la tête d'épilation est endommagée.

Description

- 1 Compartiment à piles
- 2 Interrupteur marche/arrêt
- 3 Tête d'épilation
- 4 Capuchon de protection

Pile

À l'aide d'une pièce de monnaie, ouvrir le compartiment à piles (1) en tournant la base dans le sens inverse des aiguilles d'une montre. Insérer une pile alcaline AA (1,5 V), en respectant la polarité. Pour replacer la base, ajuster au compartiment à piles et tourner dans le sens des aiguilles d'une montre. Remplacer la pile au besoin. Prendre soin de remplacer la pile lorsque les mains et l'appareil sont secs.

Comment utiliser l'épilateur pour le visage

- Avant d'utiliser l'appareil, s'assurer que la peau et la tête d'épilation sont bien propres.
- Mettre l'appareil en marche en glissant l'interrupteur marche/arrêt (2) vers la gauche ou vers la droite. Le mouvement rotatif des pincettes dépend de la direction donnée à l'interrupteur lors de la mise en marche. Pour des résultats optimaux, s'assurer que les pincettes tournent dans le sens opposé à la repousse.
- Pour vous familiariser avec l'appareil, nous recommandons d'en faire l'essai

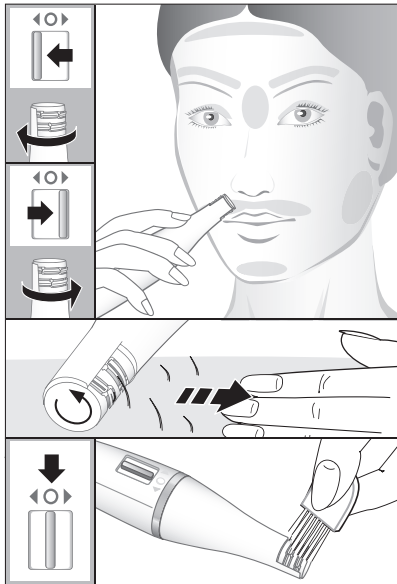

sur le menton ou près des coins extérieurs de la bouche.

- Maintenir l'appareil avec les pincettes sur la peau tendue à l'aide de la main libre. En exerçant une légère pression, déplacer l'appareil avec soin dans le sens opposé à la pousse des poils. Ne pas appuyer trop fort, car cela pourrait causer des lésions cutanées. Pour étirer la zone au-dessus de la lèvre, pousser sous la surface avec la langue.
- Après l'utilisation, faire glisser l'interrupteur marche/arrêt à la position « O » (arrêt).
- Nettoyer délicatement la tête d'épilation à l'aide de la brosse de nettoyage fournie. Vous pouvez aussi tremper la brosse dans de l'éthanol (70 %). Il est également possible de nettoyer la tête d'épilation sous l'eau courante. Veillez à ce qu'elle soit complètement sèche avant de remettre le capuchon de protection en place et de le fermer.
- Nous vous recommandons d'appliquer une crème hydratante après l'épilation pour détendre votre peau.
- Il est préférable de s'épiler pour la première fois le soir afin que les rougeurs qui risquent d'apparaître puissent disparaître durant la nuit.

Mise en garde concernant les piles

Tenir les piles hors de la portée des enfants et des animaux. En cas d'ingestion, consulter immédiatement un médecin. Pour obtenir de plus amples renseignements sur les modes de traitement, appeler le centre antipoison au 202-625-3333.

Les piles peuvent exploser ou couler et causer des brûlures si elles sont rechargées, jetées au feu, combinées à d'autres types de piles, insérées à l'envers ou démontées.

Si la pile fuit, essuyer l'appareil à l'aide d'un chiffon humide, puis se laver les mains. Si toute substance entre en contact avec les yeux, consulter immédiatement un médecin.

Enlever les piles de l'appareil avant de le ranger pendant une période de temps prolongée.

Conseils pour jeter ces produits

Ces produits contiennent des piles et des déchets électroniques recyclables. Afin de protéger l'environnement, ne les jetez pas avec les ordures ménagères, mais déposez-les dans un site de récupération approprié.



Sous réserve de modifications sans préavis.

POUR LE CANADA SEULEMENT

Garantie de 1 an pour l'épilateur **Silk-épil 9 de Braun**

Advenant un défaut de fonctionnement d'un épilateur Silk-épil de Braun survenant au cours de la période de un an suivant la date d'achat, en raison d'un vice de matériau ou de fabrication, et pourvu que le consommateur retourne l'appareil à un centre de services autorisé, Braun Canada se réserve le choix de le réparer ou de le remplacer, sans aucuns frais supplémentaires pour le consommateur.

La présente garantie ne couvre pas tout produit endommagé par une chute, une modification, l'utilisation d'un courant inapproprié, un entretien ou des tentatives d'entretien par des centres de services non agréés, un usage impropre ou abusif.

Exclusion des garanties : Par la présente garantie, qui est la seule garantie offerte par Braun Canada, celle-ci rejette toute garantie implicite à l'égard de la qualité marchande ou de l'aptitude à des fins particulières. En aucun cas Braun ne sera tenue responsable des dommages indirects résultant de l'utilisation de ce produit.

MEDIDAS DE SEGURIDAD IMPORTANTES

Al usar aparatos eléctricos, siempre se deben tomar medidas de seguridad básicas, entre las que se incluyen las siguientes:

Lea todas las instrucciones antes de usar este aparato.



Si está desconectado, este aparato se puede usar en la tina o en la ducha.

PELIGRO

Para disminuir el riesgo de descarga eléctrica:

1. El cargador no debe sumergirse en agua ni usarse en la ducha.
2. Si el cargador cae al agua, no trate de sacarlo. Desenchúfelo de inmediato.
3. No coloque, almacene ni ponga a recargar el aparato en donde pueda caerse a la bañera o al lavamanos. No lo coloque ni lo deje caer al agua ni a otros líquidos.
4. Salvo cuando lo esté recargando, siempre desenchufe el aparato del tomacorriente.
5. Desenchufe el aparato antes de limpiarlo.
6. No use extensiones eléctricas con este aparato.

SOLAMENTE PARA USO DOMÉSTICO

ADVERTENCIA

Para disminuir el riesgo de quemaduras, incendio, descarga eléctrica o lesiones:

1. El uso de este aparato por parte de niños o personas discapacitadas, en ellos o cerca de ellos, debe supervisarse cuidadosamente.
2. Use este aparato solamente para los propósitos que se describen en este manual. No utilice accesorios que no estén recomendados por el fabricante.
3. Nunca use este aparato si el enchufe o el cable están dañados, si no funciona debidamente, si se ha caído o dañado, o si el adaptador de voltaje ha caído al agua. Envíe el aparato a un centro de servicio técnico para su revisión y reparación.
4. Mantenga el cable alejado de las superficies calientes.
5. Nunca deje caer el aparato ni le introduzca ningún objeto en las aberturas.
6. No lo use al aire libre ni en lugares donde se estén usando productos en aerosol (spray) o donde se esté administrando oxígeno.
7. No use este aparato si las láminas rasuradoras están dañadas o rotas, pues podría causar lesiones graves en la piel.
8. Siempre conecte primero el enchufe al aparato y luego al tomacorriente. Para desconectar, apague todos los controles («off»), y luego desenchufe del tomacorriente.
9. Si enchufa el aparato a un tomacorriente fuera de los Estados Unidos, use un adaptador que se acople a la configuración de pines del tomacorriente.
10. Precaución: Este aparato usa una batería que puede ocasionar incendios o quemaduras químicas si se somete a maltratos. No la desarme ni la caliente a temperaturas superiores a 100 °C (212 °F) ni la incinere.

GUARDE ESTAS INSTRUCCIONES

Nuestros productos se manufacturan para cumplir con las normas más altas de calidad, funcionalidad y diseño. Esperamos que disfrute al máximo el uso de su Braun Silk-épil 9.

Lea todas las instrucciones cuidadosamente antes de usar este aparato y guárdelas para futuras consultas.

Braun Silk-épil 9 se diseñó para depilar los vellos no deseados de la manera más eficaz, delicada y fácil que fuese posible. El cabezal de depilación extra ancho elimina el vello más fino (0,5 mm) desde la raíz y deja tu piel suave durante semanas.

Importante

- Por razones de higiene, no comparta este aparato con otras personas.
- Para evitar cualquier peligro de lesión e impedir que el aparato se bloquee o se dañe, el aparato encendido nunca debe tocar el cabello, las pestañas, cintas, etc.

Descripción

- 1a Tapa masajeadora de alta frecuencia
- 1b Tapa de contacto con la piel
- 2 Cabezal de depilación extra ancho
- 3 Luz inteligente
- 4 Interruptor con botones de bloqueo (4a)
- 5 Luz indicadora de recarga
- 6 Botón de liberación
- 7 Cable eléctrico especial
- 8 Tapa facial *
- 9 Cabezal de rasuradora con tapa recortadora *
- 10 Base cargadora *
- 11 Cepillo de limpieza facial*
- 12 Depiladora facial *

* no está disponible en todos los modelos; ver página 3

Cómo recargar

- Antes de usar, cargue el aparato. Para un funcionamiento óptimo, le recomen-

damos usar siempre el aparato con la batería completamente cargada.

- Con el aparato apagado, conecte el cable eléctrico especial a un tomacorriente. El tiempo de recarga es de 1 hora aproximadamente.
- **Modelos 9-549, 9-579:**
Conecte la base cargadora (10) a un tomacorriente y coloque el aparato sobre la base para cargarlo.
- La luz indicadora de recarga (5) verde parpadeará para mostrar que la depiladora se está cargando. Cuando la batería está completamente cargada, la luz indicadora de carga permanecerá encendida continuamente. Una vez cargado completamente, use el aparato sin el cable.
- Cuando la luz indicadora de recarga roja parpadee, recargue el aparato conectando el cable eléctrico especial a un tomacorrientes.
- Con la batería completamente cargada se pueden obtener hasta 40 minutos de operación sin usar el cable eléctrico.
- El uso en húmedo puede reducir el tiempo de operación. Le recomendamos recargar el aparato después de cada uso.
- Se recomienda recargar, usar y guardar el aparato a una temperatura entre 15 °C y 35 °C
Si la temperatura supera la temperatura recomendada, el tiempo de carga puede ser mayor y el tiempo de operación sin cable puede reducirse.

Protección contra el sobrecalentamiento

Como medida de seguridad en el caso improbable de que el aparato se sobrecalentara, puede que la luz indicadora de recarga roja se encienda por 8 segundos y después el aparato se apague automáticamente. Si eso sucediera, mueva el interruptor a la posición «O» (apagado) y deje que el aparato se enfríe.

Cómo operar el aparato

Presione uno de los botones de bloqueo (4a) y gire el interruptor (4) hacia la derecha a la posición «I» o «II». La luz inteligente (3) permanecerá encendida mientras el aparato esté encendido. Esto permite una mejor visibilidad de los vellos finos.

Para quitar el cabezal de depilación (2), presione el botón de liberación (6).

Para cambiar las tapas, presione las marcas laterales y jale.

A Depilación

Consejos de depilación

Si nunca antes ha usado una depiladora o si no se ha depilado durante mucho tiempo, su piel podría necesitar un breve periodo para adaptarse a la depilación. A medida que la piel se adapta al proceso, la incomodidad que se siente al principio disminuye considerablemente con el uso continuo.

Se sugiere que se depile de noche la primera vez, para que cualquier posible enrojecimiento pueda desaparecer durante la noche. Para relajar la piel recomendamos aplicar una crema humectante después de la depilación. La depilación es más fácil y cómoda si el vello mide entre 2 y 5 mm (0,02 – 0,2 pulgadas). Si los vellos están más largo, recomendamos rasurar primero y depilar los vellos más cortos, después volver a depilar los vellos cuando vuelvan a crecer en 1 o 2 semanas. También puede recortar los vellos a un largo de 5 mm.

Puede que los vellos finos que vuelven a crecer no alcancen la superficie de la piel. El uso regular de esponjas de masaje (por ejemplo, después de la ducha) y los tratamientos de exfoliación ayudan a evitar los vellos encarnados pues la suave acción de frotación elimina la capa superior de la piel y le permite al vello fino llegar hasta la superficie.

Uso en seco: La piel debe estar seca, libre de grasa y cremas.

Uso en húmedo: El aparato se puede utilizar en húmedo, incluso bajo agua corriente. Asegúrese de que la piel esté bien humectada para lograr el mejor deslizamiento del aparato sobre la piel.

Cómo depilar

Asegúrese de que el cabezal de depilación (2) esté limpio y tenga puesta la tapa (1a o 1b).

- 1 Seleccione la velocidad «I» para una depilación suave y la velocidad «II» para una depilación eficiente.
- 2 Siempre estire la piel al depilar. Asegúrese de que la sección depiladora del aparato siempre se encuentre en buen contacto con la piel.

Sin aplicar presión, guíe el aparato con movimientos lentos y continuos en dirección contraria al crecimiento del vello y hacia donde apunte el interruptor. Dado que los vellos pueden crecer en distintas direcciones, podría ser útil que guiara el aparato en varias direcciones para obtener resultados óptimos. La tapa masajeadora (1a) garantiza la mayor comodidad para la piel durante la depilación. Si está acostumbrada a la sensación de la depilación, puede reemplazar la tapa masajeadora con la tapa de contacto con la piel (1b) que permite un contacto más cercano con la piel y una mejor adaptación a todas las áreas del cuerpo.

3 Depilación de las piernas

Depile las piernas de abajo hacia arriba. Al depilar detrás de la rodilla, mantenga la pierna estirada.

4 Depilación de las axilas y la zona de bikini

En las zonas sensibles, le recomendamos usar la tapa de contacto con la piel (1b).

Tenga presente que estas zonas son particularmente sensibles al dolor, especialmente al principio. Es por eso que le recomendamos que seleccione la velocidad «1» para las primeras veces. Esta sensación de dolor disminuye con el uso regular.

Antes de depilar, limpie completamente el área a depilar para eliminar cualquier residuo (como el desodorante). Al depilar las axilas, mantenga el brazo levantado para que la piel se estire, y guíe el aparato en distintas direcciones. Como la piel puede quedar más sensible inmediatamente después de la depilación, no use sustancias irritantes como los desodorantes con alcohol.

5 Depilación facial

Para quitar el vello indeseable del rostro, use el cabezal de depilación (2) con la (8) tapa facial colocada. Para los primeros usos, recomendamos seleccionar la velocidad «1» hasta que se acostumbre a la sensación de depilación en esas zonas sensibles.

Antes de depilar, recomendamos que limpie la piel con alcohol para fomentar la buena higiene. Al depilar la cara, estire la piel con una mano y con la otra guíe lentamente la depiladora hacia donde apunta el interruptor.

6 Limpieza del cabezal de depilación

La limpieza regular asegura un mejor rendimiento.

a Limpieza con el cepillo:

Quite la tapa y límpiela con el cepillo. Limpie minuciosamente el cabezal de depilación desde la parte posterior usando el cepillo remojado en alcohol. Al hacerlo, gire el mecanismo de las pinzas manualmente. Este método de limpieza asegura las mejores condiciones de higiene para el cabezal de depilación.

b Limpieza bajo agua corriente:

Después de su uso en húmedo, limpie el aparato con agua corriente. Retire la

tapa. Sostenga el aparato colocando el cabezal de depilación bajo agua corriente caliente. Después, oprima el botón de liberación (6) para quitar el cabezal de depilación. Sacuda bien el cabezal de depilación y el aparato para asegurar que toda el agua se escurra. Deje que ambas partes se sequen al aire. Antes de volver a armar el aparato, asegúrese de que estén completamente secas.

Información general sobre la depilación

Todos los métodos de depilación de vellos desde la raíz pueden provocar vellos encarnados e irritación (por ejemplo, comezón, molestias y enrojecimiento de la piel) dependiendo de las condiciones de la piel y el vello. Esta es una reacción normal y debería desaparecer rápidamente, pero podría intensificarse las primeras veces que se depilan los vellos desde la raíz o si la persona tiene piel sensible. Si la piel sigue irritada después de 36 horas, le recomendamos que consulte a su médico. En general, la reacción de la piel y la sensación de dolor tienden a disminuir considerablemente con el uso continuo de Silk-épil.

En algunos casos podría ocurrir inflamación por bacterias que penetran la piel (por ejemplo, al deslizar el aparato sobre la piel). Para minimizar el riesgo de contraer una infección, limpie minuciosamente el cabezal de depilación antes de cada uso. Si tiene alguna duda acerca del uso de este aparato, consulte a su médico. En los siguientes casos, este aparato solo debe usarse después de consultar a un médico: eczema, heridas, reacciones de la piel inflamada como foliculitis (foliculos capilares purulentos) y várices alrededor de lunares, inmunidad reducida de la piel como diabetes mellitus, durante el embarazo, enfermedad de Raynaud, hemofilia, candidiasis o inmunodeficiencia.

B Cómo usar el cabezal de la rasuradora

El cabezal de la rasuradora (9) está diseñado para rasurar rápida y eficazmente las piernas, las axilas y la línea de bikini y para recortar cabello hasta 5 mm de largo. Con el cabezal de la rasuradora colocado, use el aparato solo sobre la piel seca y en la velocidad «II».

- a Rasurado: seleccione «**I**».
- b Recorte de contornos: seleccione «**II**».
- c Recorte del vello hasta 5 mm de largo: seleccione «**II**» y coloque la tapa recortadora (I).
- d Limpieza: No limpie la lámina rasuradora (II) con el cepillo porque podría dañar la lámina rasuradora.
- e Las partes de la rasuradora deben lubricarse regularmente cada tres meses.
- f Reemplace el marco de la lámina (II) y el bloque de cuchillas (III) cuando note que el rendimiento ha disminuido. Las piezas de reemplazo pueden conseguirse en las tiendas al detal, en los centros de atención al cliente Braun o en el sitio www.service.braun.com. No se rasure si la lámina está dañada.

Características eléctricas

Potencia nominal: 7 W

100–240 V ~ / 50–60 Hz

(se adapta automáticamente)

Voltaje de salida del adaptador: 12 V ===

Voltaje de la depiladora: 4,5 V ===

Sujeto a cambios sin previo aviso.

C Cepillo de limpieza facial

El cepillo de limpieza facial (11) es resistente al agua y puede usarse en la ducha.

Importante

Evite el contacto directo con los ojos y la línea de crecimiento del cabello. Si se irrita o enrojece la piel, discontinúe el uso.

Descripción

- 1 Cabezal del cepillo reemplazable
- 2 Interruptor de encendido y apagado
- 3 Interruptor de control de 2 velocidades
- 4 Compartimiento de la batería

Baterías

Tire firmemente para extraer el compartimiento de la batería (A). Coloque dos baterías alcalinas AA (1,5 V), por ejemplo Duracell. Observe correctamente la polaridad mediante la alineación de los símbolos +/- (B). Reemplace el compartimiento de la batería.

Cuando la potencia de los cepillos disminuye, cambie las baterías inmediatamente. Reemplace todas las baterías usadas al mismo tiempo para evitar las posibilidades de pérdida de la batería.

Cómo usar el cepillo de limpieza facial

- Encaje el cabezal del cepillo (1) hasta hacer clic en el pasador de conexión.
- Humedezca con agua la piel del rostro y el cabezal del cepillo. Para mejores resultados, puede colocar un limpiador exfoliante en la mano y masajearlo en el rostro.
- Presione el interruptor de encendido/apagado (2) para encender el cepillo. Para cambiar las velocidades presione el interruptor de control de velocidad 2.
- Masajea lentamente el rostro con movimientos circulares durante aproximadamente un minuto. Evite el contacto con

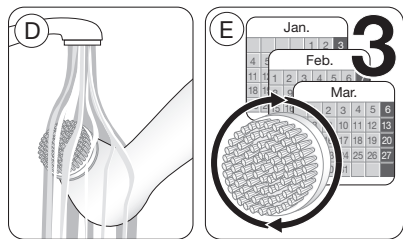
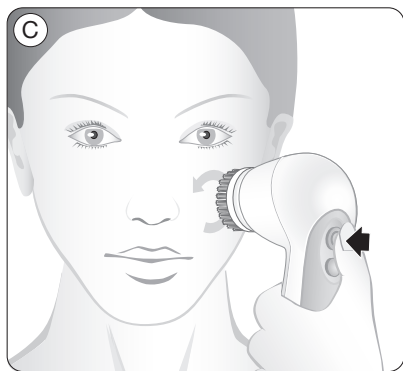
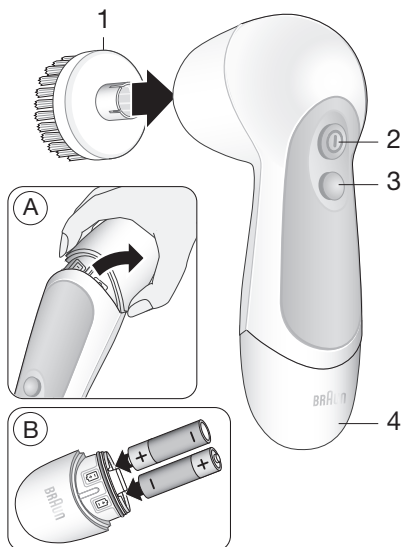

el área de los ojos y la línea de crecimiento del cabello. Después del uso, apague el cepillo.

- Enjuague el rostro con agua. Puede aplicar un humectante. Enjuague el cepillo con agua tibia. Para mejores resultados, reemplace el cabezal del cepillo cada tres meses (E) o antes si la cerda se deforma. Los repuestos para los cabezales del cepillo (ref. n° 89 Facial Spa) están disponibles en las tiendas al detal, en los centros de servicio Braun o en el sitio www.braun.com.

D Depiladora facial

La depiladora facial (12) es ideal para quitar aun el vello más fino del rostro desde la raíz.

Importante

No use el cabezal de depilación sobre las pestañas. Puede usar el cabezal de depilación para quitar vellos individuales entre las cejas o encima de ellas, pero no para darles forma.

No se depile si el cabezal de depilación está dañado.

Descripción

- 1 Compartimiento de la batería
- 2 Interruptor de encendido y apagado
- 3 Cabezal de depilación
- 4 Tapa protectora

Batería

Abra el compartimiento de la batería (1) al girar con una moneda la parte inferior en sentido contrario a las manecillas del reloj. Coloque una batería alcalina AA (1,5 V) con la polaridad correcta. Vuelva a colocar la parte inferior en el compartimiento de la batería y gírela en el sentido de las manecillas del reloj para cerrarla. Reemplace la batería según sea necesario. Asegúrese de que sus manos y el aparato estén secos al reemplazar la batería.

Cómo usar la depiladora facial

- Antes de usar el aparato, asegúrese de que su piel y el cabezal de depilación estén bien limpios.
- Encienda el aparato al deslizar el interruptor de encendido y apagado (2) hacia la izquierda o la derecha. La dirección de rotación de las pinzas depende de la dirección en que mueve el interruptor al encenderlo. Para obtener mejores resultados, asegúrese de que las pinzas giren en dirección contraria al crecimiento del vello.

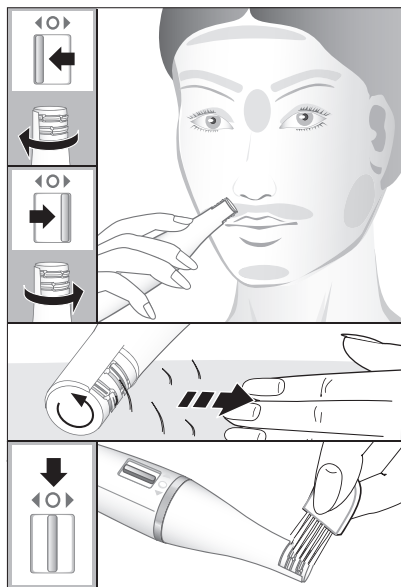
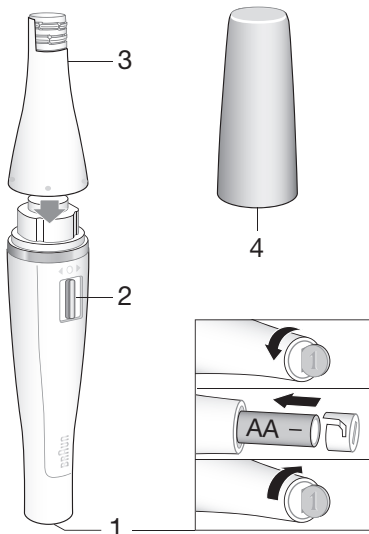

- Para familiarizarse con el aparato, le recomendamos probarlo primero en la barbilla o cerca de las comisuras de la boca.
- Mantenga el aparato con las pinzas apoyadas sobre una parte de la piel estirada con su mano libre. Muévela cuidadosamente ejerciendo una presión suave contra la dirección de crecimiento del vello. No presione muy fuerte porque puede lastimar la piel. Para estirar el área de la zona del bigote, puede empujar con la lengua desde abajo.
- Después de usar el aparato, deslice el interruptor de encendido y apagado a la posición «O» (= off [apagado]).
- Limpie cuidadosamente el cabezal de depilación con el cepillo limpiador que se proporciona. Puede sumergir el cepillo en etanol (70 %). También puede limpiar el cabezal de depilación debajo del chorro de agua. Asegúrese de que está completamente seco antes de volver a ensamblarlo y cerrarlo con la tapa protectora.
- Para aliviar la piel, recomendamos aplicar una crema humectante después de la depilación.
- Se sugiere que se depile de noche la primera vez, para que cualquier posible enrojecimiento pueda desaparecer durante la noche.

lávase las manos. Si entra material en los ojos, consulte a un médico de inmediato. Retire las baterías antes de guardar el aparato durante períodos prolongados.

Para desechar

Estos productos contienen baterías y desechos electrónicos reciclables. Para proteger el medio ambiente, no deseche junto con los residuos domésticos sino en los puntos de recolección locales adecuados.



Advertencias de batería

Mantenga las baterías alejadas de los niños y las mascotas. Si se ingiere, consulte a un médico de inmediato. Para obtener información sobre el tratamiento, llame al Control de intoxicaciones al (202) 625-3333 (sólo para Estados Unidos).

Las baterías pueden explotar o gotear y causar quemaduras si las recarga, las expone al fuego, las mezcla con tipos de baterías diferentes, las coloca al revés o las desarma.

Si hay pérdidas en la batería, limpie el dispositivo con un trapo húmedo y

SÓLO PARA MEXICO

1 año de garantía limitada para **Braun Silk-épil 9**

Compañía Procter & Gamble México, S. de R.L. de C.V., con domicilio en Loma Florida No. 32 Col. Lomas de Vista Hermosa Deleg. Cuajimalpa C.P. 05100 México D.F. consciente de lo que significa para el usuario un servicio post-venta, brinda a este aparato una garantía de 1 año (depiladoras), a partir de la fecha señalada en el sello (en la garantía) del establecimiento dónde se adquirió el aparato, entendiéndose por ésta, la misma en que el consumidor recibió el producto. Dentro del plazo de garantía subsanaremos cualquier defecto de fabricación o mano de obra, bien sea reparando, cambiando algunas piezas o sustituyendo el aparato, según sea el desperfecto de éste. Las piezas o aparatos que hayan sido sustituidos serán de nuestra propiedad.

La garantía perderá validez en los siguientes casos:

- Quando el producto no hubiese sido operado de acuerdo al instructivo anexo.
- Quando el producto se hubiese utilizado en condiciones distintas a las normales.
- Quando el producto hubiese sido alterado o reparado por personas no autorizadas por Compañía Procter & Gamble México, S. de R.L. de C.V.

Para poder hacer efectiva esta garantía, se deberá presentar la misma debidamente sellada junto con el producto a cualquiera de los Centros de Servicio Autorizados (Consultar la lista anexa) o la factura, recibo o comprobante, en el que consten los datos específicos del producto. Igualmente podrá acudir al domicilio: Vicente Guerrero No. 3 local 7 Col. Mirador Tlalnepantla, Edo de Méx. para la obtención de partes consumibles, accesorios y refacciones, o bien, acudir a los Centros de Servicio Autorizados.

Quando se requieran envíos de producto al Centro de Servicio que indique nuestro Call Center, Compañía Procter & Gamble México, S. de R.L. de C.V. cubrirá los fletes razonablemente erogados.

Para información en poblaciones donde no tengamos Centros de Servicio Autorizados, le sugerimos comunicarse al (55) 53-65-16-60.

Sello del establecimiento:

Marca: _____

Modelo: _____

Importado y/o distribuido por:

Procter & Gamble International Operations, SA
Loma Florida #32, Col. Lomas de Vista Hermosa,
Del. Cuajimalpa de Morelos, C.P. 05100 México, D.F.

Centros de Servicio Autorizados

Compañía Procter & Gamble México, S. de R.L. de C.V. en la República Mexicana

Centros de Servicio Autorizados que reparan productos dentro y fuera de GARANTÍA y venta de partes consumibles, accesorios y refacciones.

Servicio Central Braun
Calle Vicente Guerrero No. 3 local 7
Col. Mirador
Tlalnepantla, Edo. De Mex.
Tel. (55) 53-65-16-60

Casa Carrillo Alonso
Artículo 123 No. 7
Centro,
México, D. F.
Tel. 01 (55) 55-12-30-46

Casa García
Av. Revolución No. 23 local 11
Col. Tacubaya
México, D. F.
Tel. 01 (55) 55-16-02-92

Partes Domésticas Díaz
Gral. J Aguilar Barraza No. 425 Pte.
Col. Centro
Culiacán, Sin.
Tel: 01 (667) 712-1547

Fernando Sepúlveda Refacciones
Ruperto Martínez 238 Ote.
Col. Centro
Monterrey, N.L.
Tel. 01 (81) 83-43-67-00

Torreón Eléctrico
Av. Hidalgo No. 978 Centro
Torreón, Coah.
Tel. 01 (871) 712-58-84

Mecánica Doméstica Industrial
Matamoros No. 38
Cuernavaca, Mor.
Tel. 01 (777) 312-46-12

Centro de Servicio Vázquez
Calzada Echegaray No. 28
Col. Rivera de Echegaray
Edo. de México
Tel: 01 (55) 53-73-89-42

Casa García
Av. Miguel Angel No. 170 local 18
Col. San Antonio (Gigante Mixcoac)
México, D. F.
Tel. 01 (55) 55-98-83-36

Corporación Casa García
Av. Patriotismo 875-B
Col. Mixcoac
México, D. F.
Tel. 01 (55) 55-63-87-23

Refacciones Económicas del Occidente
Garibaldi No. 1450 y 1451
Col. Ladrón de Guevara
Guadalajara, Jal.
Tel. 01 (33) 38-25-34-80

El Duende de Oaxaca
Guerrero No. 413
Col. Centro
Oaxaca, Oax.
Tel. 01 (951) 516-47-68

Torreón Eléctrico
Av. Artes Gráficas 1195 Ote.
Torreón, Coah.
Tel. 01 (871) 713-94-36