



**BLUE[®]
CLEAN**

Owner's Manual

Model AR 383



Customer Help Line
1-866-235-5112



WARNING: To reduce the risk of injury, the user must read and understand the instructions before using this product.

SAVE THESE INSTRUCTIONS FOR FUTURE REFERENCE



INTRODUCTION

Congratulations on the purchase of your **BLUE CLEAN POWER WASHER!** Your **BLUE CLEAN POWER WASHER** is a power tool in every sense of the word that may be used outside your house and in. It is one of the finest most powerful home-use power washers in the marketplace today.

AR383 features include:

- A proprietary, all-aluminum water pump.

- A full 12-month “bumper to bumper” warranty on the power washer and all parts/accessories.

- A quick release Garden Hose Adapter with an incorporated water filter and water check valve.

- Two high pressure lances: Vari-spray lance and Turbo lance.

- A Total Stop System (TSS) which turns the washer on only when the spray gun trigger is pressed.

- Industry-leading customer service with one goal “Happy Customers!”

Please familiarize yourself with the following assembly, operating and safety information. Read this manual before using the power washer. Failure to follow these instructions could cause personal injury, property damage, or both. Save this manual for other users to read prior to using the power washer.

If you have any questions about or problems with your power washer please call our toll-free number **1- 866-235-5112** and talk with our Customer Service Support Team at AR North America Inc. We are available to talk with you Monday through Friday from 8 a.m. to 5 p.m. Central Standard Time (CST). We can help you with questions regarding operation, warranty, replacement or optional parts, or contact us at info@arblueclean.com.

For more information 24/7 on **BLUE CLEAN POWER WASHERS** go to www.arblueclean.com. Power washers, parts, and accessories can be ordered online 24 hours a day, 7 days a week for your convenience.

TABLE OF CONTENTS	Page
Introduction	2
Safeguards, Warnings, and Safety Tips	3, 4, 5
Package Contents	6
Unpacking & Assembly	7, 8, 9
Operating Instructions	9
Operating Tips and Maintenance	9, 10, 11
Storage	11
Pump Saver	12
Troubleshooting	13
Replacement Parts	14
Specifications	15
Limited Warranty & Warranty Returns	15

SAFEGUARDS, WARNINGS AND SAFETY TIPS



1. **WARNING**—When using this product basic precautions should always be followed, including the following:
2. Read all the instructions before using the product.
3. Know how to stop the product and bleed pressures quickly. Be thoroughly familiar with the controls.
4. Keep operating area clear of all persons.
5. Do not overreach or stand on unstable support. Keep good footing and balance at all times.
6. Follow the maintenance instructions specified in the manual.
7. To avoid personal injury and/or damage to property and to maximize your power washing experience, carefully follow all of the safety tips, instructions, warnings and safeguards and become familiar with all of the controls. Be sure you know how to quickly bleed off the pressure from all parts of your power washer, and how to turn off the power washer.
8. This power washer conforms to CSA and other safety and consumer standards. Do not modify or rebuild any part of your power washer.
9. Do not use your power washer when you are under the influence of alcohol or drugs. Use this power tool carefully and only when you are alert .
10. Watch your balance and footing while using your power washer. Surfaces become slippery when wet and are extra slippery when using a detergent or cleaner.
11. Never operate the power washer in bare feet, sandals, or open-toed shoes.
12. When using the power washer near children make sure they are closely supervised by an adult to avoid injury. Never let a child use the power washer.



13. Keep fingers, hands, feet and any part of your body clear of the stream of high pressure water. The powerful spray can cause blindness or blast holes in the skin. It can break a window if you are too close when you pull the trigger on the spray gun.
14. Always wear eye protection to prevent injury to eyes when operating the power washer.
15. To avoid mishaps or injury, always use the trigger safety lock when not using the power washer even if the spraying stops for a moment.
16. The power washer is equipped with a Ground Fault Circuit Interrupter (GFCI) which greatly reduces the chance of electric shock while the unit is in use. If Replacement Of The Plug Or Cord Is Needed, Use Only Identical Replacement Parts.
17. Point the spray gun in a safe direction when beginning a power washing session.
18. When first using the spray gun, hold the spray gun and lance with two hands when pulling the trigger until you get used to the “kick back” from the spray gun (one hand to pull the trigger and the other to stabilize the gun assembly).
19. When you press the power switch to turn off the power washer, water pressure may remain in the system. To discharge the pressure, point the spray gun in a safe direction and pull the trigger.
20. Never spray flammable liquids.
21. Never use the power washer in areas that contain combustible dust, liquids or vapors.
22. Avoid contact of the pressure hose with sharp objects and examine the hose regularly. Replace if damaged. Due to the high pressure involved, it cannot be repaired if cut or damaged.
23. Only use detergent specifically formulated for power washers and follow instructions on the detergent’s label. We have a selection of power washer detergents to choose from. Go to www.arblueclean.com for more information and to order the detergents. Power washer detergents are also available at your local hardware store.
24. Protect eyes, lungs, and skin from exposure to detergent. Dish or laundry soap is too thick and will clog the nozzle of your detergent bottle.
25. **IMPORTANT:** Store the power washer indoors to prevent the water in the unit from expanding under freezing conditions. When the water freezes and expands, your power washer will be damaged and become inoperable. Or, if storing outdoors, it is recommended you use Pump Saver. Pump Saver can be purchased on our website: www.arblueclean.com. See details in the Pump Saver section of this manual.
26. Never use hot water with your power washer. It will overheat and damage the high pressure pump.
27. Never leave the power washer unattended while it is powered “on”.
28. Always turn the water supply “on ” before turning the power washer power to “on”. Running the pump dry will cause damage to the internal components.



29. Never use a water supply to your power washer that exceeds 150 psi maximum.
30. Never disconnect the high pressure hose from the power washer while the system is pressurized.
31. Never permanently engage the trigger mechanisms on the spray gun.
32. Never operate the power washer unless all components are properly and securely connected.
33. Never allow the power washer pump to run for more than one minute, after you have turned off the water supply. This can cause the motor and pump to overheat and fail.
34. Never use lances or other parts that have not been supplied with your power washer.
35. Never use an extension power cord since it defeats the effectiveness of the GFCI and increases the chance of electrocuting the operator.
36. Never spray any electrical outlet with your power washer.
37. Inspect the power cord before using. Do not use it if it is damaged.

Servicing of a Double-Insulated Appliance

GROUND FAULT CIRCUIT INTERRUPTER PROTECTION

This pressure washer is provided with a ground-fault circuit-interrupter (GFCI) built into the plugs of the power-supply cord. This device provides additional protection from the risk of electric shock. Should replacement of the plug or cord become necessary, use only identical replacement parts that include GFCI protection.

In a double-insulated product, two systems of insulation are provided instead of grounding. Grounding means are not provided for a double-insulated product, nor should grounding means be added to the product.

Servicing a double-insulated product requires extreme care and knowledge of the system, and should only be done by qualified service personnel.

Replacement parts for a double-insulated product must be identical to the original parts. A double-insulated product is marked with the words "Double Insulation" or "Double Insulated". Product may also be marked with symbol shown here.

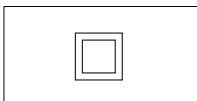

PACKAGE CONTENT:

1. Power washer unit
2. Manual
3. Adjustable spray lance
4. Turbo lance
5. Spray gun-picture (5A shows trigger lock button)
6. Detergent bottle
7. Nozzle cleaning wire-taped to the manual for safe keeping
8. High-pressure hose
9. Garden hose adapter kit-2 pieces: clear plastic adapter & blue/black collar attachment
10. Accessory holder

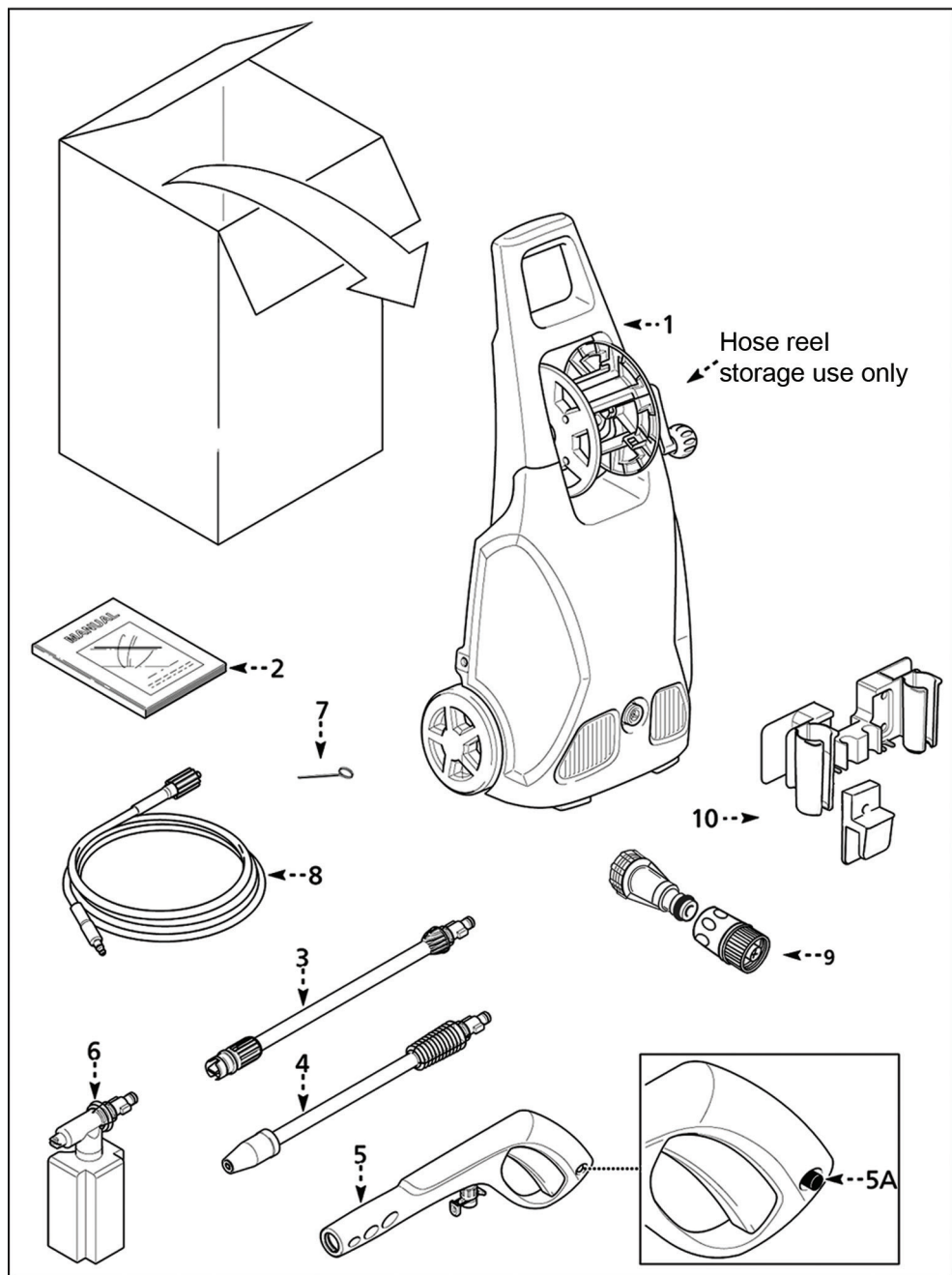

UNPACKING & ASSEMBLY

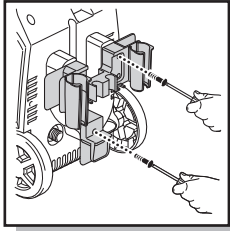

Fig. 1

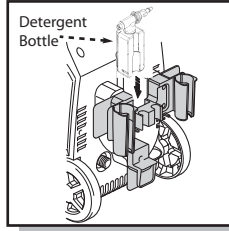

Fig. 2

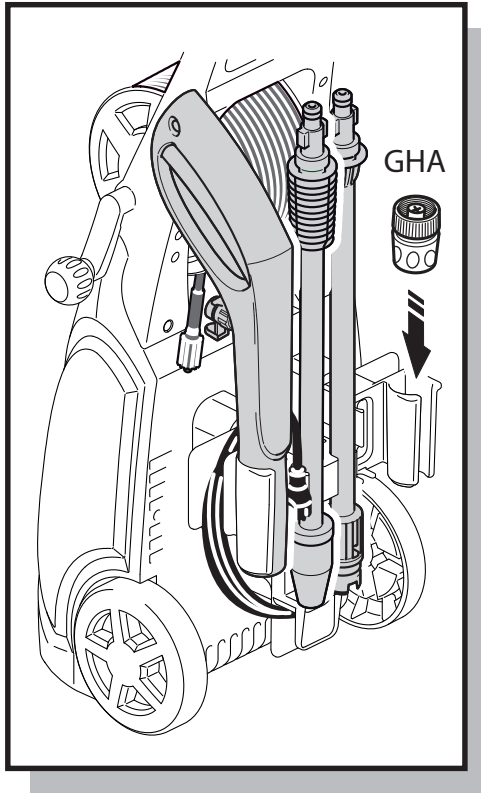

Fig. 3

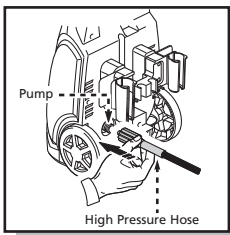

Fig. 4

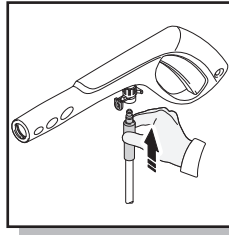

Fig. 5

- After unpacking the BLUE CLEAN POWER WASHER, lay out parts and accessories. Familiarize yourself with the parts in the package by comparing them to those listed on the “PACKAGE CONTENTS” page.
- The BLUE CLEAN POWER WASHER requires some minor assembly. You’ll need a Phillips screwdriver to install the accessory holders .
- Install the accessory holder on the back of your BLUE CLEAN POWER WASHER (Fig. 1). You’ll notice where the accessory holder meets the back of the unit. You will see several male index posts which fit into female holes. The posts and holes enable easy placement of the accessory holder and easy tightening of the screws. Place the screws in the holes provided on the accessory holder and screw them in. Do not use a power screwdriver. When the screw is completely tight, give a small final clockwise twist of the screwdriver. Do not over tighten. After the accessory holder is installed you will notice a square area in the center of the holder where the square detergent bottle may be stored and easily retrieved (Fig. 2).
- Using one of the supplied screws, install the small electric power cord holder below the accessory holder so that the “L” - shaped holder faces downward. The electric power cord can now be wrapped around the accessory holder and the bottom “L” - shaped holder while your power washer is not in use (Fig. 1).
- Please refer to (Fig. 3) for accessory storage locations on the accessory holder.

High Pressure Hose

- Screw the high pressure hose (clockwise) on the back of the unit at the bottom (Fig. 4). The end of the hose must be inserted into the water outlet far enough so the collar can thread onto the outlet threads until hand tight. Do not use pliers or vice grips to tighten. If it takes fewer than six or so turns you have not properly tightened the high pressure hose fitting. It is easier to position the power washer in front of you so to ensure that the threads are started correctly. Failure to properly tighten the high pressure hose will result in the hose slipping or popping off immediately upon turning the unit on. Do not worry about damage if this occurs - just reinstall and take extra care at screwing on the high pressure hose fitting.
- Connect the other end of the high pressure hose to the spray gun by inserting the brass metal tip of the high pressure hose into the fitting just ahead of the trigger guard. It will lock into

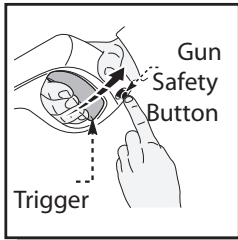

Fig. 6

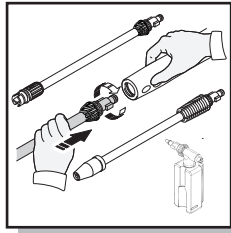

Fig. 7

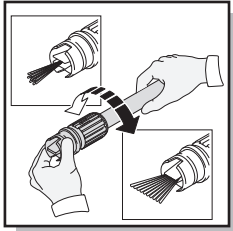

Fig. 8

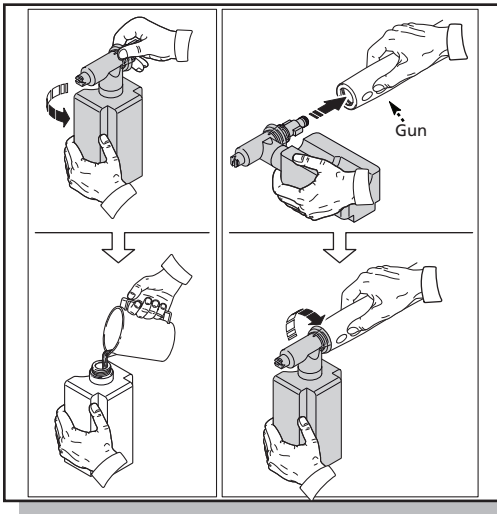

Fig. 9

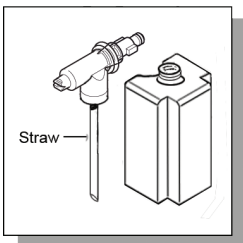

Fig. 10

the spray gun with a “click” (Fig. 5). Confirm the hose is locked into the spray gun by pulling slightly on the hose. The hose is now securely attached to the spray gun.

- To release the hose from the spray gun, press the blue button on the underside of the gun toward the trigger guard. The hose will slide out from the connection.

Spray Gun

- To lock the trigger of the spray gun aim the gun away from you and push the lock button from right to left, (Fig. 6), after doing so, squeeze or pull the trigger to make sure it is locked and will not move. Get in the habit of leaving the lock button in the “locked” position when the power washer is not in use. This ensures the gun is in “safe” mode until it is ready for use.

Lance and Detergent bottle

- While the spray gun is in the locked position, insert the turbo lance, the adjustable spray lance, or the detergent bottle directly into the end of the spray gun by inserting and pushing together and turning clockwise simultaneously. To remove push together and turn counter clockwise (Fig. 7). Push the safety lock button to lock the trigger when changing lances or detergent tank, to ensure that they do not accidentally eject with force during removal.
- When using the turbo lance, make sure the turbo nozzle is screwed on tight at the end of the lance, each time you use it. The Turbo lance is designed for high impact cleaning. Only use on hard surfaces such as driveways, cement surfaces, patio bricks, etc. A test strip should be done prior to avoid chance of damaging the surface.
- When using the adjustable spray lance, the spray pattern and intensity can be controlled according to power of water needed for each task by twisting the spray nozzle at the far end of the lance (Fig. 8). These can be used for sweeping leaves or debris from flat surfaces or curbing. This lance has the widest variety of applications as the fan degree allows for good impact pressure and cleaning coverage.
- When using the detergent bottle, fill it with a properly formulated detergent or cleaner with water ratio according to instructions on the container (Fig. 9). The detergent bottle comes with a straw which is fitted into the screw-on top. If you don't see the straw, look inside the bottle and attach it to the screw-on top (Fig. 10).

Note: the ratio of water to detergent is 10:1 or 10 parts water to 1 part detergent.

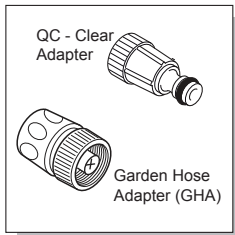

Fig. 11

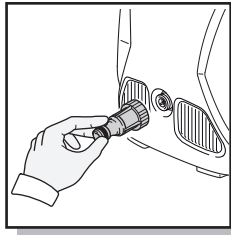

Fig. 12

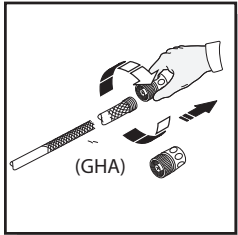

Fig. 13

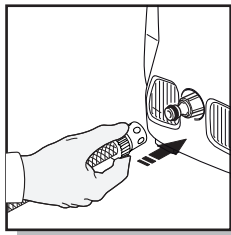

Fig. 14

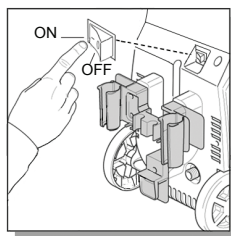

Fig. 15

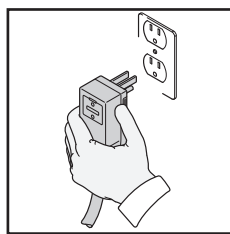

Fig. 16

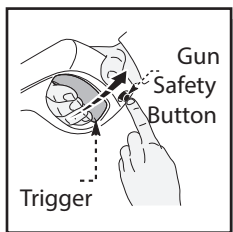

Fig. 17

Garden Hose Adapter

- Install the garden hose adapter (GHA) and quick connect filter. It is made up of two separate pieces. (1) A clear plastic adapter with a screen filter (about 3 inches long) and (2) a blue/black collar attachment (Fig. 11).
- First, remove the plastic shipping cover on the water inlet on the front of the power washer. Attach the clear plastic adapter by screwing it into the water inlet (Fig. 12). Hand tight is fine. Next screw on the blue/black collar attachment to your garden hose (Fig. 13). Slide the blue/black collar onto the clear adapter (Fig. 14), it will “click” into place. The water is now connected to your power washer.
- To remove the water hose, simply pull back on the blue collar and it will slide off the clear adapter. Note: this can be done at any time. Water will not come out of the garden hose as the blue/black collar has a water check valve. Water will only flow from the garden hose when it is connected to the clear adapter.
- You have now completed the assembly of your **BLUE CLEAN POWER WASHER** and are now ready to begin using your electric power washer. Read and observe all safety instructions.

OPERATING INSTRUCTIONS

- Turn on the water supply at the faucet.
- Make sure the “ON/OFF” switch is in the “OFF” position. The power switch has international symbols for ‘on’ and ‘off’: On (–) Off (O). (Fig. 15)
- Unwind the power cord completely and plug the GFCI into a grounded 120 volt outlet. (Fig. 16).
- Release the safety lock button on spray gun (Fig. 17) while pointing the spray gun in a safe direction, away from yourself and others squeeze the trigger on the spray gun until there is a steady stream of water, letting the water and air out of the hose.
- Press the ‘ON’ button. The motor and pump should now be running and providing a powerful spray.

OPERATING TIPS AND MAINTENANCE

- If you hear the motor run intermittently when the trigger is not being squeezed, that is normal. The pump is priming itself so it is ready to operate when the trigger is squeezed. Turn off the power washer if not being used after five minutes.
- The o-rings on the bayonet end of the adjustable lance and detergent bottle should be cleaned regularly and lubricated

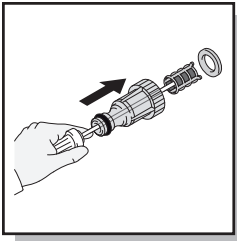

Fig. 18

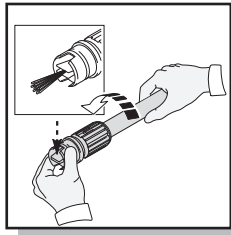

Fig. 19

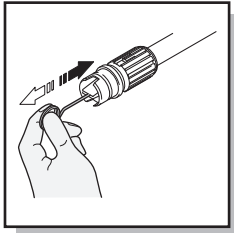

Fig. 20

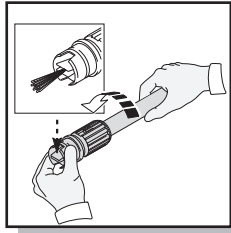

Fig. 21

with non-water soluble grease.

- The screen inside the clear adapter should be cleaned periodically. Insert a pen or pencil in small hole at the end of the adapter. The screen filter will slide out (Fig. 18). Rinse it with clean water, and then place it back in the adapter.
- Keep the nozzle cleaning wire, Which is taped to this manual for use in unclogging the lance nozzle. If you lose the cleaning wire an unbent paper clip works fine.

Cleaning nozzles

- A clogged or partially clogged nozzle can cause significant reduction of water pressure coming out of the nozzle and/or cause the unit to pulsate while spraying.
- Turn off the unit
- Turn off the water supply to the unit
- Relieve any pressure trapped in the hose by squeezing the trigger 2-3 times, and then lock the spray gun by pushing the lock button from left to right.
- Take off the adjustable lance. Rotate the nozzle on the adjustable lance to the narrow stream setting which opens up the fan blades (Fig. 19).
- Using the nozzle tip cleaner provided (or an unfolded paper clip), insert the wire into the nozzle hole and move back and forth until debris is dislodged (Fig. 20). Back flush water through the nozzles using garden hose and highest pressure available (either standard water nozzle or use your thumb over the nozzle to create water pressure for back flush).

How to Avoid Damaging Surfaces

- Damage to surfaces being cleaned occurs because the impact force of the water pressure exceeds the durability of the surface. Bare wood can be penetrated; paint can be peeled off, etc. You can vary the force of your power washer by controlling:
 - o the fan pattern of the nozzle (when using the adjustable nozzle)
 - o the angle of the surface being cleaned
 - o the distance of the nozzle from the surface being cleaned
- Never use a narrow high pressure stream of water or the turbo lance on soft surfaces susceptible to damage.
- Use the adjustable spray lance when cleaning windows. Be sure to adjust the nozzle to a wide fan spray pattern and place the nozzle approximately four to five feet away from the window with the nozzle at forty five degree angle. Squeeze the trigger and vary the fan spray pattern and angle until optimum cleaning efficiency is achieved (Fig. 21).

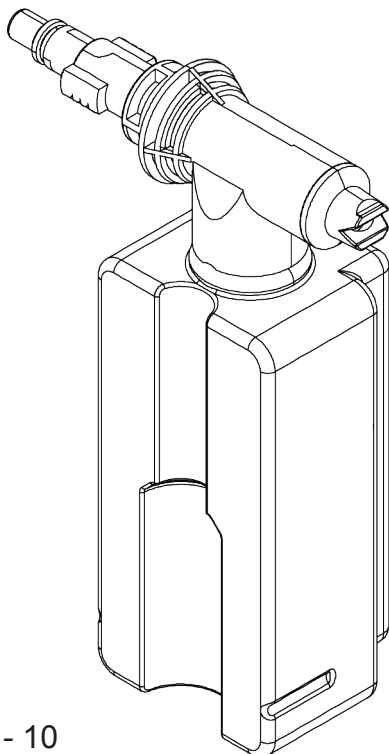

Detergent Bottle

- Use detergents designed for power washers. We offer

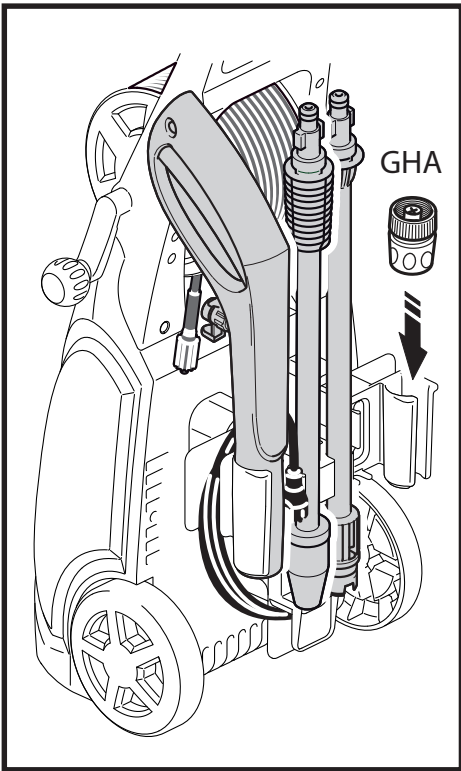

Fig. 22

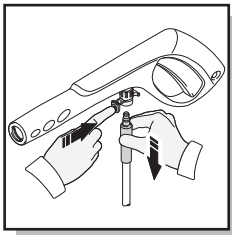

Fig. 23

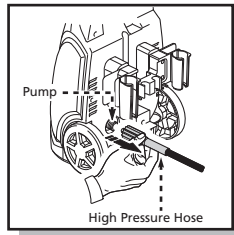

Fig. 24

four power washer detergents. They are Auto, Motorcycle, Boat and Universal. These can be purchased online at our website www.arblueclean.com. Hardware stores or home centers also have power washer detergents for different cleaning projects. The cleaning solution should be the consistency of water in order to prevent clogging your detergent bottle and nozzle.

- When using the detergent bottle, our power washer's application ratio of water to detergent is 10:1 or 10 parts water to 1 part detergent. You will need to adjust the concentration ratio of the detergent, according to the manufacturer's instructions.
- This system applies detergent under low pressure. The cleaning power of the detergents is enhanced when applied with low pressure; and time is allowed to break down the dirt and grime. The combination of low pressure and chemical action is very effective and can be better than scrubbing if applied properly. Always spray detergent on a dry surface, do not pre-soak area. Wetting the surface first dilutes the detergent and reduces its cleaning ability. Do not allow detergent to dry on surface. On vertical surfaces being cleaned, apply detergent to lower surfaces and work your way up to prevent detergent from causing streaks in the dirt and grime. Rinse detergent by pressure washing from bottom up for same reason.
- If a stain is particularly tough, it may be necessary to reapply the detergent and use a stiff bristled brush to scrub the stain. Subsequent power washing after brushing should successfully complete your cleaning job.

STORAGE

- When your pressure washing session has been completed, turn off the power switch located on the back of the power washer. Unplug the power cord from the outlet. Turn off the water supply. Pull the trigger on the spray gun 2-3 times to drain out the excess water and to release any remaining water pressure. Disconnect the garden hose adapter from the water inlet. Do not allow the power washer to run with no water flowing through it.
- The GHA should be stored in the accessory holder when your unit is not in use to prevent loss or damage (Fig. 22).
- Remove high pressure hose from spray gun (Fig. 23) and unscrew the other end of the high pressure hose from the power washer (Fig. 24).
- Remove lance or detergent bottle from the gun and place in the accessory holder. Place the gun in the accessory holder in one of the slots. Lances are pressed into and stored in the half circle notches (Fig. 22). Make sure to discard any remaining detergent from the bottle. Flush the bottle and

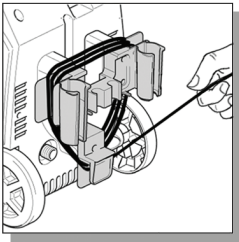

Fig. 25

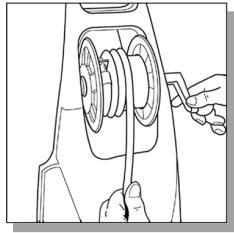

Fig. 26

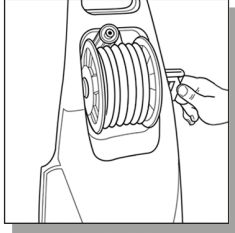

Fig. 27

nozzle head with fresh water to prevent clogging.

- Wrap the power cord around the accessory holder using the extension tabs at the 3:00 & 9:00 position and the L-shaped power cord holder/tab located at the 6:00 position (Fig. 25).
- The pressure hose is stored on the hose reel located above the accessory holder. With the front of the power washer facing towards you, insert the un-threaded end of the power hose into the square hole on the inner reel and begin turning the handle away from you (Fig. 26). After you have the reel turned about 1/4 turn, with the fitting inserted into the square hole, place the hose under the indentation on the side of the reel to keep it in place while winding it up (Fig. 27). When finished winding, push the handle in to lock it in place. Please remember: the hose reel is only for storing the high pressure hose. The hose must be completely removed from the hose reel each time you use the power washer.
- **DO NOT store the power washer where it is exposed to freezing temperatures unless you use Pump Saver.** It is recommended that you use Pump Saver for storing in freezing temperatures. Freezing will damage the pump unless Pump Saver is added to the power washer. If not using or if storing your power washer for more than one month, run Pump Saver through it. See the section on Pump Saver for more information.

PUMP SAVER

Pump Saver is a product that protects and prolongs the life of the pump. This will keep the internal parts of the pump lubricated and protected from freezing while being stored in ALL climates. It also assists with protection from internal corrosion. The Blue Clean part # is: PW64511 (16oz. bottle).

Pump Saver Instructions

Follow the previous storage instructions for your power washer. To prevent staining, protect the surface under the power washer from any excess fluid. Wear eye protection when using this product.

1. Turn off pressure washer.
2. Disconnect high pressure hose and gun from pump, and drain water.
3. Unscrew top from bottle to remove seal.
4. Reattach threaded top to bottle.
5. Remove black cap from bottle.
6. Attach to pressure washer inlet.
7. Secure by turning clockwise direction.
8. Turn washer on. Draw contents into pump by gently squeezing bottle.
9. Turn washer off as soon as the Pump Saver begins to exit the pump outlet.

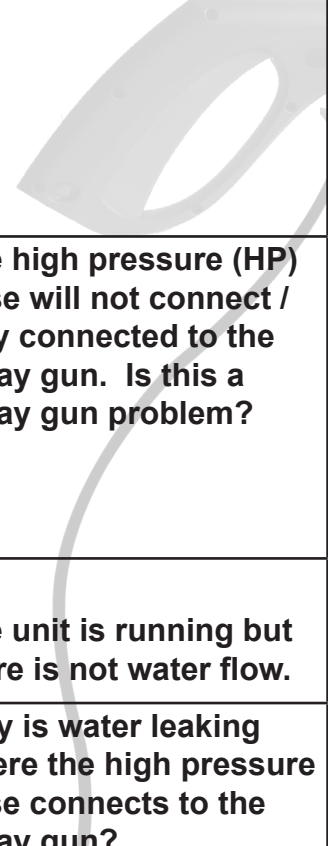

TROUBLESHOOTING AND FAQs

<p>Unit will not turn on.</p> 	<p>Make sure the power washer is in the “OFF” position. Plug in the electrical cord to a grounded 120 volt outlet (no electrical extension cord should be used). If the electrical cord will not plug into your outlet, your electrical outlet is not properly grounded and should not be used.</p> <p>If this did not correct the problem, try plugging into another electrical outlet and repeat the above procedure. If it is still not working, call Customer Service at 1-866-235-5112.</p>
<p>The high pressure (HP) hose will not connect / stay connected to the spray gun. Is this a spray gun problem?</p>	<p>In most cases, the spray gun is not the problem. The problem is the rubber sleeve covering the fitting at the end of the high pressure hose. It has likely slipped up toward the metal tip. The fix: wiggle, twist and/or pull the rubber sleeve down until the entire tip is visible plus an 1/8” of the metal fitting below the tip. Now try to insert the hose tip into the spray gun. It should “click” into place and will not come out until the hose is released by pushing in the lever on the underside of the gun. You may cut away the end of the sleeve with a sharp knife if unable to move the sleeve down. Be careful not to cut or puncture the hose.</p>
<p>The unit is running but there is not water flow.</p>	<p>Check the water source. Unclog the nozzle on the lance. (See nozzle cleaning instructions under “Cleaning nozzles”.) Or take off the lance and just spray out of the spray gun. This will indicate if the problem is with the lance.</p>
<p>Why is water leaking where the high pressure hose connects to the spray gun?</p>	<p>Make sure there is an o-ring at the end of the metal tip of the high pressure hose. If no o-ring is present, the connection between the hose and spray gun will leak. O-Ring Kits are available online at www.arblueclean.com or call Customer Service at 1-866-235-5112 to place an order.</p>
<p>I can’t remove the lance from the spray gun. What should I do?</p>	<p>All lances and the detergent tank are attached and removed from the spray gun in the same manner. Insert the quick-release end of the lance/detergent bottle into the spray gun. Press the spray gun and lance together (about a 1/8”) and turn clockwise. The lance will lock in place. Remove the lance by reversing this procedure. Press the spray gun and lance together and turn counter clockwise. The lance will slide out. Or, hold the spray gun and lance in an upright position with the nozzle end on the floor. Push the whole assembly straight down to loosen the connection, and then follow the removal process again. You may also spray soapy water or a lubricant in the area where the lance connects to the spray gun.</p>
<p>The power washer turns on for 2 seconds, shuts off, and will not turn back on. Do I have a defective unit?</p>	<p>It sounds like your power washer is working just fine. When the water is connected, the accessories are assembled properly, and the power switch is turned on, the power washer may turn on for 1 - 2 seconds to prime the pump. It automatically shuts off and waits for the spray gun trigger to be pressed. When the trigger is pressed, water starts flowing through the pump. The water sensor in the pump “senses” the moving water and automatically turns the power washer on. Or, turn the power switch to off, hold in the trigger on the spray gun, so that you have a steady stream of water. While you are holding the trigger open on the spray gun, at the same time, turn the power switch on.</p>

REPLACEMENT PARTS

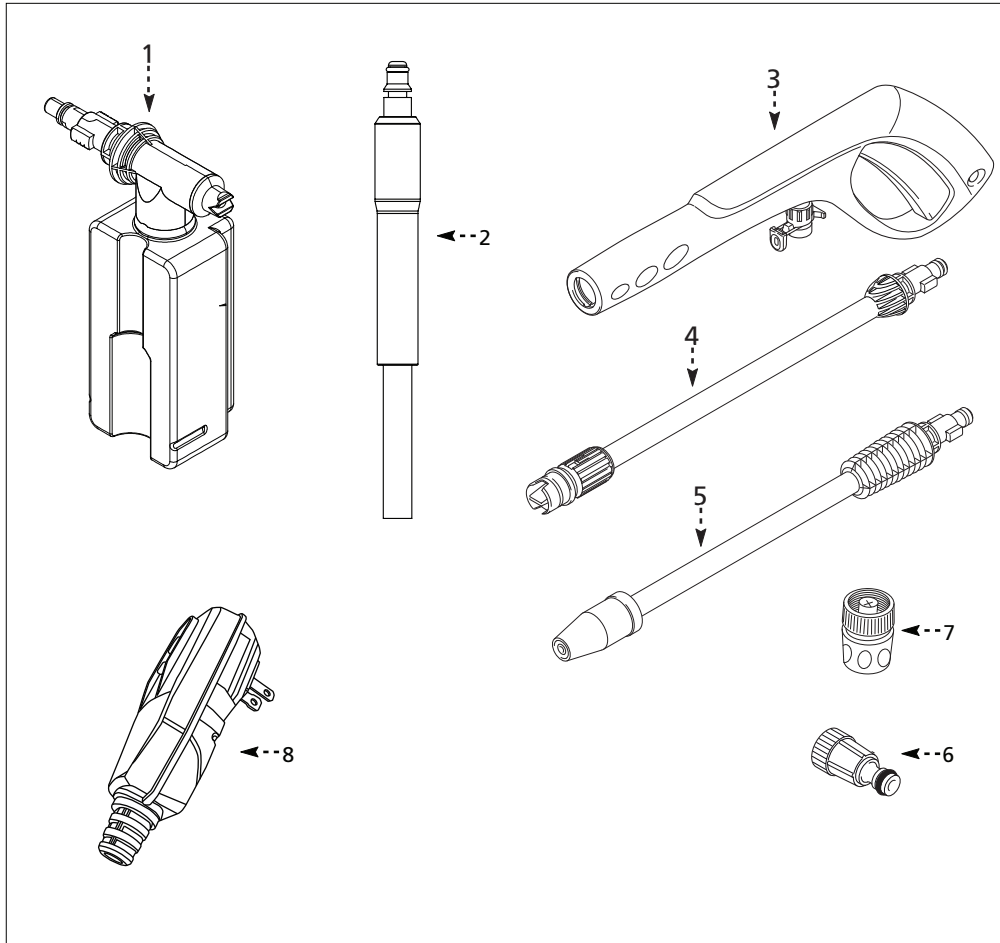

Pos.	Description	Part Number	Qty.
1	Detergent Bottle	PW3080160	1
2	Hose (QC)	PW50969	1
3	Spray Gun	PW50968	1
4	Adjustable Lance/Nozzle	PW50975	1
5	Turbo Lance/Nozzle	PW50976	1
6	Garden Hose Adapter (clear plastic)	PW3082130	1
7	Garden Hose Adapter (blue/black)	PW3082301	1
8	GFCI Assembly	PW4221160	1

Pump Spare Part Kits

O-Ring Kit	PW909104K	1
------------	-----------	---

SPECIFICATIONS

Model	Max PSI (lbs/sq/in)	Max GPM (gal/per/min)	Max Temp	Volts	Amps	Weight (lbs)
AR 383	1,900	1.51	122° F	120	14	19.5

LIMITED WARRANTY

This product is under warranty to the original retail consumer against defects in material and workmanship for a period of 1 (one) year and is a complete “bumper to bumper” warranty including the spray gun, the high pressure hose and all accessories from the date of purchase. The warranty is not transferable or assignable. This warranty covers replacement parts. This limited one year warranty applies only to products used in consumer applications and is void in rental or any commercial application. Reasonable care must be used in conformity with operation and maintenance instructions in the owner’s manual and quick start guide. Failure to follow these instructions will void this warranty. This warranty gives you specific legal rights and you may also have other rights which vary from state to state.

WARRANTY RETURNS

Keep your original receipt of purchase in case of warranty claim. Any power washer or parts returned for a warranty claim must have a “**RETURNED MERCHANDISE AUTHORIZATION (RMA) NUMBER.**” You must obtain an RMA NUMBER by calling **A.R. NORTH AMERICA, INC.** at **1-866-235-5112** Monday through Friday, 8 a.m. to 5 p.m. (CST), or e-mail info@arblueclean.com. Any return without an RMA NUMBER will be considered unauthorized and will be shipped back at the expense of the sender. Freight costs to the company for warranty work must be paid by the purchaser.

Cleaning and troubleshooting tips, manuals and other helpful information are available on our website. For parts and accessories for your Blue Clean washer, visit www.arblueclean.com. Ordering is easy and all major credit cards are accepted.

A.R. NORTH AMERICA, INC.

Attn: Power Washer Warranty Department

140 - 81st. Avenue NE, Fridley, MN 55432

Phone: 1-866-235-5112

Fax: 1-866-331-2762

Email: info@arblueclean.com

Website: www.arblueclean.com



Model AR 383



Cleaning and troubleshooting tips, manuals and other helpful information are available on our website. For parts and accessories for your Blue Clean Washer, visit www.arblueclean.com. Ordering is easy and all major credit cards are accepted.

A.R. NORTH AMERICA, INC.

Attn: Power Washer Warranty Department

140 - 81st. Avenue NE, Fridley, MN 55432

Phone: 1-866-235-5112

Fax: 1-866-331-2762

Email: info@arblueclean.com

Website: www.arblueclean.com

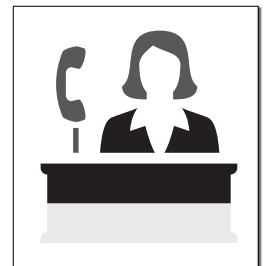

Customer Help Line
1-866-235-5112

www.arblueclean.com



**BLUE[®]
CLEAN**

Manuel Du Propriétaire

Modèle AR 383

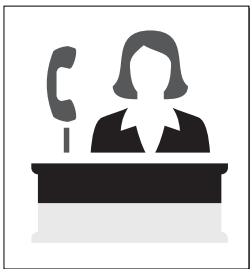

Ligne d'assistance client
1-866-235-5112



Avertissement: Pour réduire le risque de blessure, l'utilisateur doit lire et comprendre les instructions avant d'utiliser ce produit.

Conservez ces instructions pour référence ultérieure



INTRODUCTION

Félicitations pour l'achat de votre BLUE CLEAN NETTOYEUR HAUTE PRESSION! Votre BLUE CLEAN NETTOYEUR HAUTE PRESSION peut être également utilisé à l'intérieur et à l'extérieur de votre maison. C'est l'un des plus performants nettoyeurs haute pression pour usage domestique sur le marché aujourd'hui.

AR 383 est équipé de:

Une pompe haute pression brevetée toute en aluminium.

Une garantie complète de 12 mois sur le nettoyeur et sur tous les accessoires/ toutes les pièces.

Un coupleur tuyau rapide pour le boyau d'arrosage avec un filtre à eau intégré et une soupape de sécurité.

Deux lances haute pression: une lance à tête réglable et une rotobuse.

Un système d'arrêt instantané (TSS ou Total Stop System) qui met en marche le nettoyeur quand la gâchette du pistolet est actionnée. Ce dispositif d'arrêt détecte le relâchement de la gâchette du pistolet. Le dispositif provoque alors l'ouverture du circuit d'alimentation, ce qui arrête le fonctionnement de l'appareil pour protéger la pompe de la surchauffe.

Service de qualité supérieure qui jouit d'une excellente réputation de leader mondial ayant un seul objectif, "Nos clients satisfaits!"

Il est indispensable que vous lisiez les instructions contenues dans ce guide avant le montage et la mise en service de l'appareil. Avant d'utiliser le nettoyeur, lisez attentivement ces instructions et assurez-vous de bien les comprendre.

Ce guide contient de l'information importante que vous devez connaître afin d'utiliser l'appareil DE FAÇON SÉCURITAIRE et réduire le risque de blessures ou/et de dommages.

Veillez lire et observer scrupuleusement les instructions que nous avons formulées à chaque fois que vous utiliserez cet appareil. Conservez soigneusement le guide pour toute consultation ultérieure et afin de renseigner les autres utilisateurs.

Pour tout renseignement sur votre nettoyeur veuillez écrire à info@arblueclean.com ou contacter notre numéro vert en composant le numéro 1-866-235-5112 pour parler sans frais avec le service après-vente de AR North America Inc. On répond de Lundi à Vendredi, de 8 heures AM à 5 heures PM (CST), à toute question sur le mode d'emploi, la garantie, les pièces de remplacement ou les accessoires optionnels pour votre nettoyeur.

Pour de plus amples renseignements -24 heures sur 24, 7 jours par semaine- sur les nettoyeurs BLUE CLEAN veuillez visiter www.arblueclean.com.

Vous pouvez aisément acheter en ligne les nettoyeurs haute pression, les pièces de remplacement et les accessoires, 24h/24 et 7 jours/ 7.

TABLE DES MATIÈRES	Page
Introduction	2
Consignes de sécurité, avertissements et recommandations générales	3, 4, 5
Contenu d' emballage	6
Instructions d'assemblage	7, 8, 9
Mode d'emploi	9
Conseils d'emploi et maintenance	9, 10, 11
Entreposage	11
Pump Saver	12
Dépannage	13
Pièces de remplacement	14
Caractéristiques techniques	15
Garantie limitée et réparations sous garantie	15

CONSIGNES DE SÉCURITÉ, AVERTISSEMENTS ET RECOMMANDATIONS GÉNÉRALES



1. AVERTISSEMENT - En utilisant ce produit précautions de base doivent toujours être respectées, y compris les suivantes:
2. Lisez toutes les instructions avant d'utiliser le produit.
3. Savoir comment arrêter le produit et réduire la pression rapidement. Soyez complètement familier avec les contrôles.
4. Gardez la zone de travail de toutes les personnes.
5. Ne pas se pencher ou se tenir sur un support instable. Gardez bien votre équilibre en tout temps.
6. Suivez les instructions d'entretien figurant dans le manuel.
7. Pour éviter toute blessure et / ou des dommages à la propriété personnelle et pour maximiser votre expérience pouvoir lavant, suivre attentivement tous les conseils de sécurité, les instructions, les avertissements et les mesures de protection et de se familiariser avec toutes les commandes. Soyez sûr que vous savez comment saigner rapidement la pression de toutes les parties de votre laveuse à pression, et la façon de désactiver la rondelle de puissance.
8. Cette laveuse de puissance conforme à la norme CSA et d'autres normes de sécurité et de consommation. Ne pas modifier ou de reconstruire une partie de votre laveuse à pression.
9. Ne pas utiliser votre laveuse de puissance lorsque vous êtes sous l'influence de l'alcool ou de la drogue. Utilisez cet outil d'alimentation avec précaution et seulement quand vous êtes alerte.
10. Surveillez votre équilibre et pied tout en utilisant votre laveuse à pression. Surfaces deviennent glissant lorsqu'il est mouillé et sont en sus glissante lors de l'utilisation d'un détergent ou un nettoyant.
11. Ne jamais faire fonctionner la machine à laver de puissance dans les pieds nus, sandales ou des chaussures ouvertes.



12. Lorsque vous utilisez la rondelle d'alimentation à proximité des enfants assurez-vous qu'ils sont étroitement surveillés par un adulte pour éviter les blessures. Ne jamais laisser un enfant utiliser la rondelle de puissance.
13. Gardez les doigts, les mains, les pieds et quelle partie de votre corps claire du jet d'eau à haute pression. Le spray puissant peut causer la cécité ou fournaux trous dans la peau. Il peut briser une fenêtre si vous êtes trop près quand vous tirez sur la gâchette du pistolet.
14. Toujours porter des lunettes de protection pour éviter les blessures pour les yeux lors de l'utilisation de la laveuse à pression.
15. Pour éviter les accidents ou des blessures, toujours utiliser le verrou de sécurité de la gâchette quand ne pas utiliser la rondelle de puissance, même si l'arrêt de la pulvérisation pour un moment.
16. La rondelle de puissance est équipé d'un disjoncteur (GFCI) qui réduit considérablement le risque de choc électrique lorsque l'appareil est en cours d'utilisation. Si le remplacement de la prise ou le cordon est nécessaire, utiliser des pièces de rechange identiques.
17. Pointez le pistolet dans une direction sûre lorsque l'on commence une session de lavage de puissance.
18. Lors de la première utilisation du pistolet de pulvérisation, tenir le pistolet et la lance à deux mains lorsque vous tirez sur la gâchette jusqu'à ce que vous vous habituez à la "kick back" du pistolet (une main sur la gâchette et l'autre pour stabiliser le pistolet Assemblée).
19. Lorsque vous appuyez sur l'interrupteur d'alimentation pour éteindre la rondelle de puissance, la pression de l'eau peut rester dans le système. Pour décharger la pression, pointer le pistolet dans une direction sûre et tirez sur la gâchette.
20. Ne jamais vaporiser de liquides inflammables.
21. Ne jamais utiliser la rondelle de puissance dans les zones qui contiennent des poussières combustibles, liquides ou vapeurs.
22. Éviter le contact du tuyau de pression avec des objets pointus et d'examiner le tuyau régulièrement. Remplacer si endommagé . En raison de la haute pression en cause, il ne peut pas être réparé si coupé de endommagé.
23. Utilisez uniquement un détergent spécialement formulé pour les laveuses à pression et suivez les instructions sur l'étiquette du détergent. Nous avons une sélection de détergents de lave- puissance à choisir. Aller à www.arblueclean.com pour plus d' informations et pour commander les détergents . Puissance détergents de lave-glace sont également disponibles à votre quincaillerie locale.
24. Protéger les yeux, les poumons et la peau de l'exposition à des détergents. Plat ou du savon à lessive est trop épais et vont obstruer la buse de votre bouteille de détergent.
25. **IMPORTANT:** Rangez la rondelle de puissance à l'intérieur pour empêcher l'eau dans l'unité de l'expansion dans des conditions de gel. Lorsque l'eau gèle et se dilate, la laveuse de puissance seront endommagés et deviennent inutilisables. Ou, si le stockage à l'extérieur, il est recommandé que vous utilisez Pump Saver . Pump Saver peut être acheté sur notre site Web: www.arblueclean.com. Voir les détails dans la section Pump Saver de ce manuel.
26. Ne jamais utiliser d'eau chaude avec votre rondelle de puissance. Il va surchauffer et endommager la pompe à haute pression.
27. Ne jamais laisser la rondelle de puissance sans surveillance pendant qu'il est sous tension "on".



28. Toujours couper l'alimentation en eau "on" avant de mettre l'alimentation électrique de la laveuse "on". L'exécution de la pompe à sec causer des dommages aux composants internes
29. Ne jamais utiliser une alimentation en eau de votre laveuse de puissance qui dépasse 150 psi maximale.
30. Ne jamais débrancher le tuyau à haute pression de la rondelle de puissance alors que le système est sous pression.
31. Ne jamais engager de façon permanente les mécanismes de déclenchement sur le pistolet.
32. Ne jamais utiliser la rondelle de puissance à moins que tous les composants sont correctement et solidement connectés.
33. Ne laissez jamais la pompe de lave-glace de fonctionner pendant plus d'une minute, après avoir désactivé l'approvisionnement en eau. Cela peut entraîner le moteur et une pompe à surchauffer et échec.
34. Ne jamais utiliser de lances ou d'autres parties qui ne sont pas fournis avec votre rondelle de puissance.
35. Ne jamais utiliser un cordon d'alimentation d'extension car il va à l'encontre de l'efficacité du GFCI et augmente les chances d'électrocution de l'opérateur.
36. Ne jamais vaporiser une prise électrique avec votre rondelle de puissance.
37. Inspecter le cordon d'alimentation avant de l'utiliser. Ne l'utilisez pas si elle est endommagée.

La réparation d'un appareil à double isolation

DISJONCTEUR PROTECTION (PW1815EN États-Unis uniquement)

Ce nettoyeur haute pression est muni d'un circuit - interrupteur de défaut de terre (GFCI) intégré dans les fiches du cordon d'alimentation. Ce dispositif fournit une protection supplémentaire contre le risque de choc électrique. Si le remplacement de la prise ou le cordon devenu nécessaire, utiliser exclusivement des pièces identiques qui incluent la protection de GFCI.

Dans un produit à double isolation, deux systèmes d'isolation sont fournis au lieu de mise à la terre. Dispositif de terre ne sont pas fournis pour un produit à double isolation, ni des moyens de mise à la terre devraient être ajoutés au produit.

L'entretien d'un produit à double isolation exigeant des précautions extrêmes et la connaissance du système, et ne doit être effectuée par le personnel de service qualifié.

Les pièces de rechange pour un produit à double isolation doivent être identiques aux pièces d'origine. Un produit à double isolation est marqué avec les mots "double isolation" ou "double isolation". Le produit peut également être marqué avec le symbole montré ici.

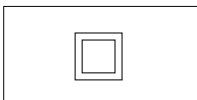

CONTENU D'EMBALLAGE:

- 38. Nettoyeur haute pression
- 39. Guide
- 40. Lance réglable
- 41. Rotobuse
- 42. Pistolet (D montre le bouton d'arrêt de sécurité)
- 43. Canon à mousse
- 44. Outil pour le nettoyage tête - NB: cet outil est attaché au guide
- 45. Tuyau haute pression
- 46. Coupleur rapide pour le boyau d'arrosage (2 pièces): rondelle bleue/noire et raccord à branchement rapide (transparent)
- 47. Rangement accessoires

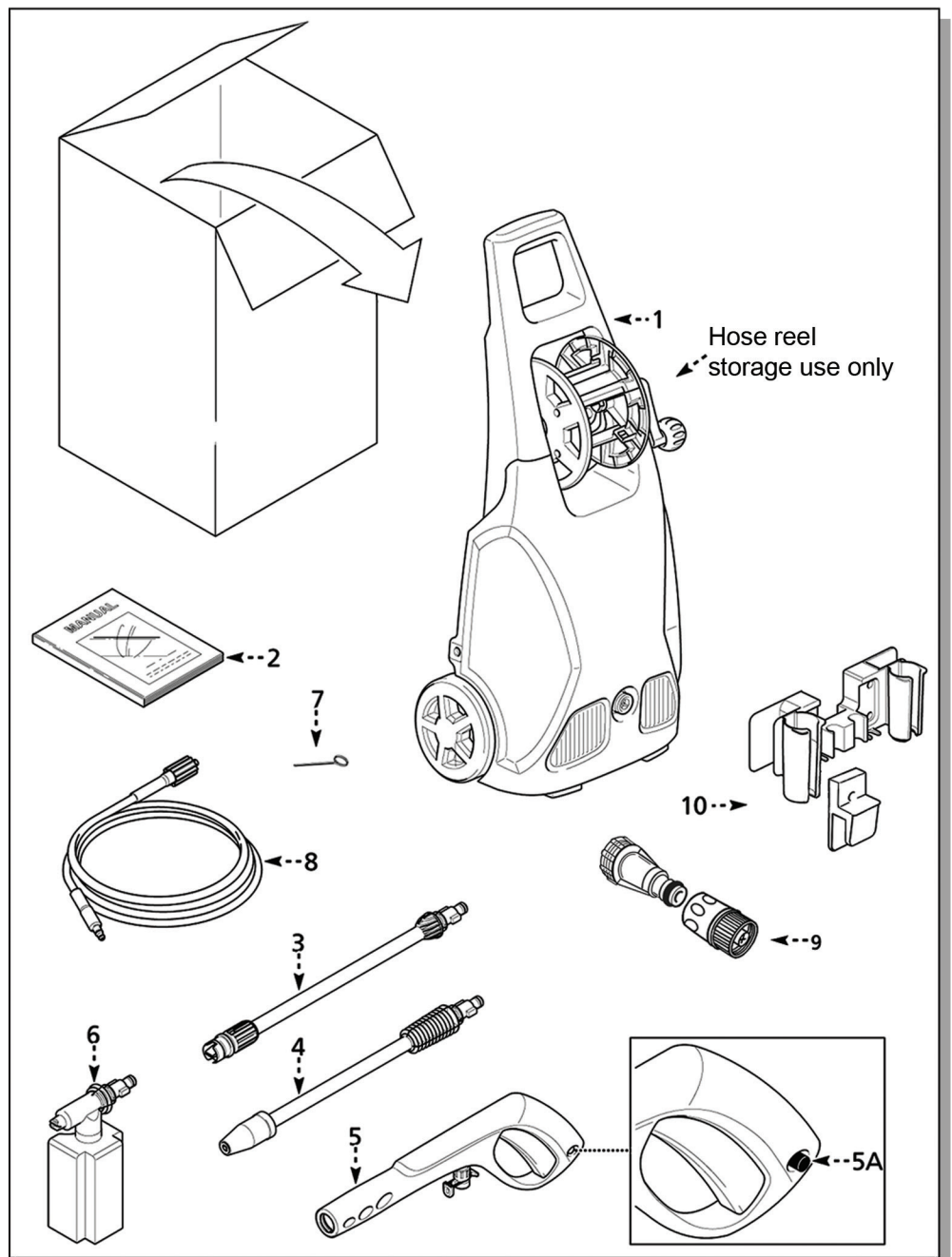

INSTRUCTIONS D'ASSEMBLAGE

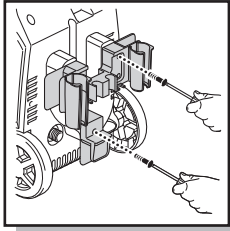

Fig. 1

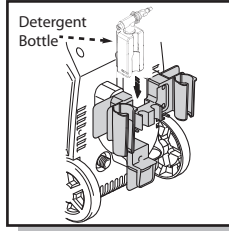

Fig. 2

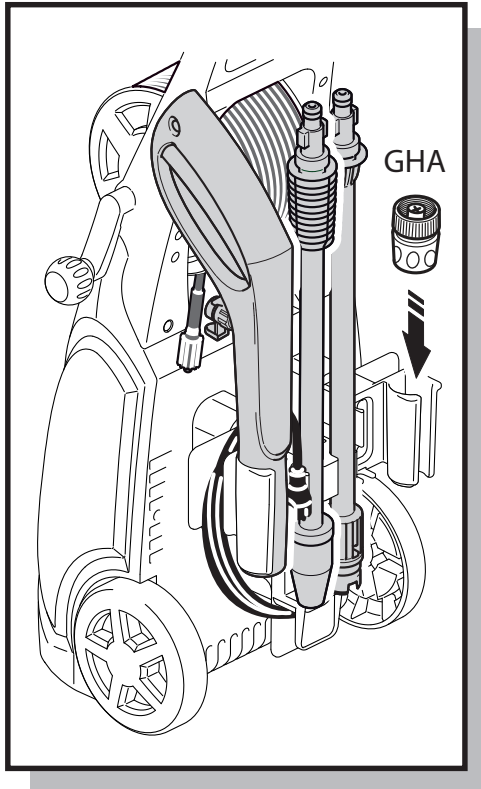

Fig. 3

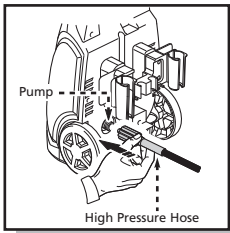

Fig. 4

- Après le déballage du nettoyeur BLUE CLEAN, classer toutes les pièces et tous les accessoires. Familiarisez vous avec les pièces et les accessoires en les comparant à celles indiquées à la page “CONTENU D’EMBALLAGE”.
- Le nettoyeur BLUE CLEAN nécessite de peu d’assemblage. Vous aurez besoin d’un tournevis Phillips pour installer le rangement accessoires.
- Veuillez installer le rangement accessoires derrière votre nettoyeur BLUE CLEAN (Figure 1). Vous pouvez bien voir où le rangement accessoires va s’appuyer derrière le nettoyeur. Il y a plusieurs pas de vis mâles d’un côté qui correspondent aux femelles de l’autre. Les pas de vis mâles et les trous femelles permettent un placement facile du rangement accessoires et un serrage facile des vis. Mettez les vis dans les trous du rangement accessoires et serrez-les. N’utilisez pas un tournevis électrique. Quand la vis est complètement serrée, bloquez-la avec un petit coup final du tournevis en sens horaire. Ne serrez pas trop. Lorsque le rangement accessoires est installé, vous pouvez noter -au centre- un espace carré, où la bouteille carrée du détergent peut être rangée et d’où elle peut être aussi facilement enlevée. (Figure 2)
- Utilisant une des vis fournies, installez le petit rangement du câble électrique sous le rangement accessoires, afin que la pièce à “L” soit tournée vers le bas. Lorsque votre nettoyeur haute pression n’est pas utilisé, le câble électrique peut maintenant être rangé autour du rangement accessoires et de la pièce à “L” (Figure 1).
- Veuillez s’il vous plaît faire référence à la (Figure 3) pour organiser les accessoires à l’intérieur du rangement accessoires.

Tuyau haute pression

- Raccordez le tuyau haute pression (sens horaire) derrière le nettoyeur en bas (Figure 4).
- L’extrémité du tuyau doit être raccordé à la sortie, assez loin pour permettre de bien serrer à la main le tuyau sur la sortie d’eau. N’utilisez pas de pinces ou de prises pour serrer le tuyau. Si vous avez serré le tuyau moins de six fois, le tuyau n’est pas serré correctement. Afin de bien vous assurer que le raccord a été effectué correctement, placez le nettoyeur haute pression devant vous.
- Si le tuyau n’est pas bien serré, il glissera du nettoyeur au moment où le nettoyeur est mis en marche. Ne vous souciez pas si ça se passe- veuillez simplement raccorder à nouveau le tuyau en portant bien d’attention à le serrer fortement sur le raccord tuyau.
- Raccordez l’autre extrémité du tuyau au pistolet en insérant le petit bout métallique en cuivre du nettoyeur dans le raccord au dessus du bouton de sécurité. Il s’enclenche en place sur le pistolet (Figure 5). Vérifier que le tuyau est bien fermé sur le pistolet en tirant légèrement sur le tuyau. Le tuyau est maintenant bien attaché au pistolet.
- Afin de relâcher le tuyau du pistolet,

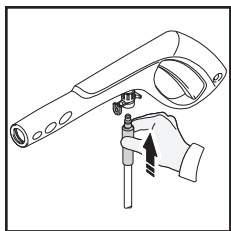

Fig. 5

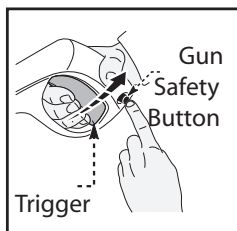

Fig. 6

Pistolet

- Pour le blocage de la gâchette du pistolet, visez le pistolet loin de votre figure et mouvez le bouton de sécurité situé sur le pistolet de gauche à droite (Figure 6). Après, appuyez sur la gâchette afin de vérifier qu'elle soit bloquée et qu'elle ne bouge pas. Veuillez vous habituer à mettre toujours le bouton de sécurité en position de blocage de la gâchette quand vous n'êtes pas en train d'utiliser le nettoyeur. Cela met le pistolet en sécurité et empêche la mise en marche accidentelle de l'appareil.

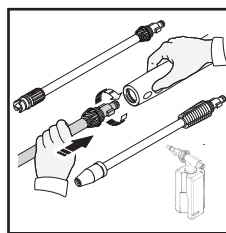

Fig. 7

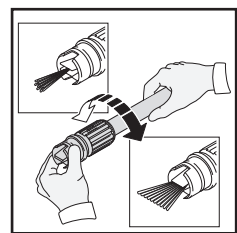

Fig. 8

Lance et canon à mousse

- Lorsque le pistolet est en position de blocage, insérez la lance rotobuse, la lance réglable ou le canon à mousse, directement au bout du pistolet, en poussant et en tournant au même temps l'accessoire en sens horaire jusqu'au blocage total des deux parties. (Figure 7)
- Pour l'enlever, poussez la lance et tournez-la en sens inverse des aiguilles d'une montre. Appuyez sur le bouton de sécurité lorsque vous voulez changer la lance ou le canon à mousse, pour vous assurer qu'ils n'éjectent pas accidentellement avec force lors du démenagement.
- Quand vous utilisez la lance rotobuse, vérifiez que la buse soit bien raccordée. Vous pouvez utiliser la lance pour nettoyer des surfaces planes ou courbes des feuilles ou de débris. Cette lance est remarquable par sa versatilité et son pouvoir nettoyant, car la forme du jet permet d'ajouter à la fois la pression de l'eau et la surface de nettoyage.
- Quand vous utilisez la lance rotobuse, vérifiez toujours que la buse est bien vissée au bout de la lance. La rotobuse est conçue pour un nettoyage avec une haute puissance d'impact. Utilisez-la seulement sur les surfaces dures comme les allées, les surfaces en ciment, les briques du patio, etc. Avant de commencer le nettoyage, veuillez effectuer un test sur une petite surface pour prévenir tout risque de dommages.
- Quand vous utilisez la lance, la forme du jet et sa puissance peuvent être contrôlées -selon la puissance d'eau nécessaire aux tâches de nettoyage- en tournant la buse au bout de la lance (Figure 8). Vous pouvez utiliser la lance pour nettoyer des surfaces planes ou courbes des feuilles ou de débris. Cette lance est remarquable par sa versatilité et son pouvoir nettoyant, car la forme du jet permet d'ajouter à la fois la pression de l'eau et la surface de nettoyage.
- Quand vous utilisez le canon à mousse, remplissez-le de détergent spécialement formulé pour nettoyeurs haute pression avec un ratio eau-détergent appropriée selon les précautions d'emploi du détergent que vous utilisez (Figure 9). Le canon à mousse est équipé d'un petit tuyau d'aspiration de détergent. S'il n'est pas déjà attaché, regardez dans le canon à mousse et fixez-le au couvercle. (Figure 10)

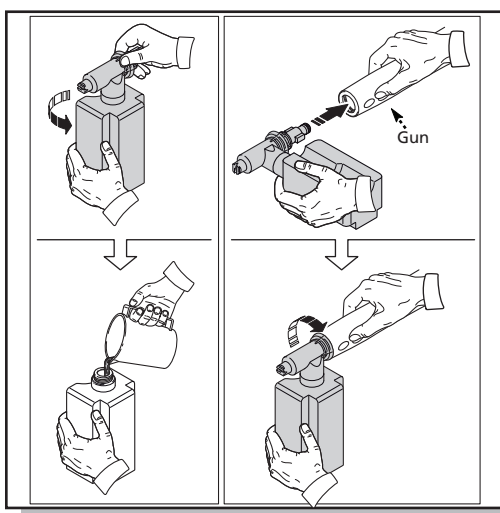

Fig. 9

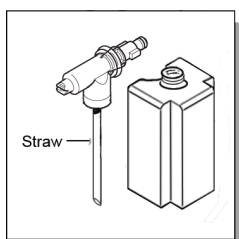

Fig. 10

appuyez sur la partie intérieure du pistolet vers le bouton de sécurité. Le tuyau glissera de la connection.

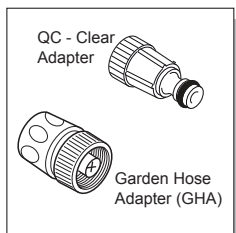

Fig. 11

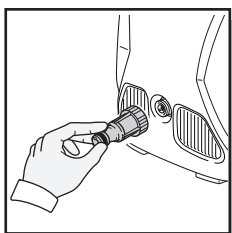

Fig. 12

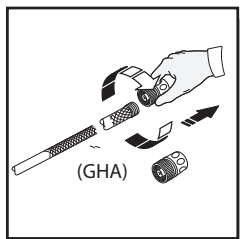

Fig. 13

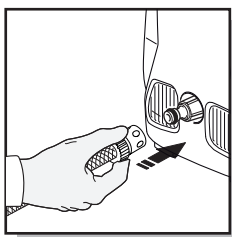

Fig. 14

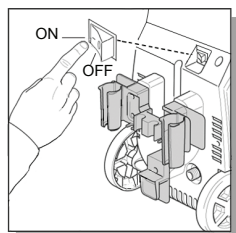

Fig. 15

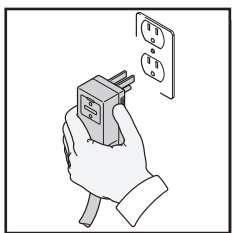

Fig. 16

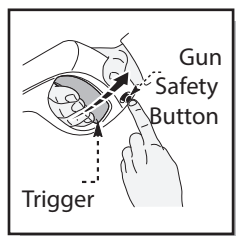

Fig. 17

Adapteur pour tuyau (Garden Hose Adapter)

- Installez l'adaptateur tuyau (Garden Hose Adapter= GHA) et le raccord à branchement rapide (Quick Connect). Le GHA est composé de deux pièces séparées. (1) Un adaptateur en plastique transparente avec un filtre (long 3 pouces environ) et (2) une rondelle d'attache noire et bleue (Figure 11).
- En premier lieu, enlevez le couvercle en plastique de l'entrée d'eau située derrière le nettoyeur. Attachez l'adaptateur transparent en le vissant sur l'entrée d'eau (Figure 12). Il est suffisant de le serrer à la main. Après, vissez la rondelle d'attache noire et bleue sur votre tuyau (Figure 13). Glissez la rondelle d'attache noire et bleue sur l'adaptateur transparent, et enclenchez-la en place. L'eau est maintenant raccordée à votre nettoyeur. Pour enlever le tuyau, tirez simplement la rondelle bleue et le tuyau glissera de l'adaptateur transparent. (Figure 14)
- Notez bien: vous pouvez faire ça à tout moment. L'eau ne fuit pas du tuyau car la rondelle noire et bleue a une soupape de contrôle pour l'eau. L'eau passe dans le tuyau seulement lorsque le tuyau est raccordé à l'adaptateur transparent.
- Vous avez maintenant complété l'assemblage de votre nettoyeur BLUE CLEAN et vous êtes maintenant prêt à utiliser la machine. Veuillez lire et respecter toutes les consignes de sécurité.

MODE D'EMPLOI

- Ouvrez le robinet de l'eau.
- Vérifiez que l'interrupteur marche/arrêt (ON/OFF) du moteur est dans la position arrêt (OFF)
- L'interrupteur marche/arrêt a les symboles internationaux pour 'ON' et 'OFF': On (--) Off (O), (Figure 15).
- Déroulez le tuyau haute pression complètement et branchez la GFCI sur une prise 120 volts. (Figure 16).
- Relâchez le bouton de sécurité sur le pistolet en mouvant le bouton de droite à gauche. (Figure 17) Dirigez le pistolet dans une direction sûre, appuyez sur la gâchette du pistolet jusqu'à avoir un jet constant d'eau, en laissant sortir l'eau et l'air du tuyau.
- Tout en appuyant sur la gâchette du pistolet, réglez l'interrupteur de mise en marche à la position "ON": la pompe et le moteur sont mis en marche et de l'eau sous pression sortira du pistolet.

CONSEILS D'EMPLOI ET MAINTENANCE

- Si le moteur s'engage à intermittence quand la gâchette n'est pas appuyée, c'est normal. La pompe est en train d'effectuer les opérations nécessaires pour être prête à démarrer quand la gâchette sera appuyée. Arrêtez le nettoyeur si vous ne l'utilisez pas pour plus de cinq minutes.
- L'embout de la lance ajustable et le canon à mousse doivent être nettoyés régulièrement et lubrifiés avec huile qui ne délute pas dans l'eau.

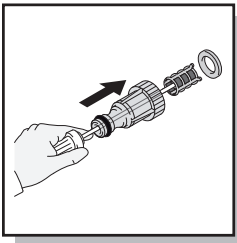

Fig. 18

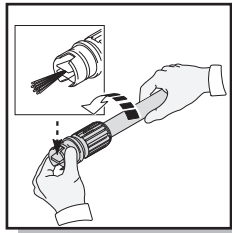

Fig. 19

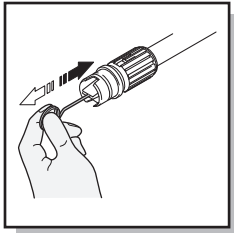

Fig. 20

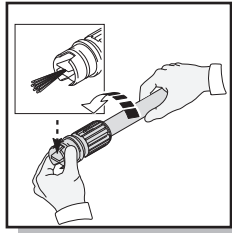

Fig. 21

- La protection à l'intérieur de l'adaptateur transparent doit être nettoyée régulièrement. Insérez un stylo dans le petit orifice à la fin de l'adaptateur. Le filtre de protection glissera (Figure 18). Enlevez-le et nettoyez-le avec de l'eau claire et, après, mettez-le à nouveau dans l'adaptateur.
- Gardez l'outil de nettoyage de la buse qui est attaché à ce guide pour déboucher la buse de la lance. Si vous le perdez, utilisez un trombone ouvert.

Nettoyage de la buse

- Une buse entièrement ou partiellement bouchée peut réduire considérablement le débit d'eau et /ou faire vibrer la machine durant la pulvérisation.
- Éteignez la machine et débranchez-la.
- Coupez l'alimentation en eau.
- Purgez la pression dans le tuyau haute pression en appuyant sur la gâchette deux ou trois fois et, après, mouvez le bouton de sécurité de gauche à droite pour le blocage du pistolet.
- Démontez la lance du pistolet. Tournez la buse jusqu'à la position de jet étroit qui ouvre les ailettes (Figure 19)
- En utilisant l'outil spécial fourni (ou un trombone à papier ouvert), introduisez la pointe de nettoyage dans l'orifice de la buse et délogez l'impureté par un mouvement de va-et-vient d'avant en arrière (Figure 20). Retirez toute autre saleté en emboîtant le tuyau d'arrosage dans la buse et ouvrant le robinet avec une pression d'eau la plus haute possible (ou bloquez la buse avec votre pouce afin de créer de la pression pour retirer l'impureté).

Comment éviter d'endommager une surface

- Les surfaces s'endommagent lorsque la puissance de l'eau est supérieure à leur résistance.
- Le bois se déchire, la peinture se détache... Vous pouvez modifier la puissance de votre nettoyeur grâce aux trois éléments indiqués ci-dessus:
 - forme du jet (si utilisant le jet variable)
 - angle du jet de l'eau vers la surface à nettoyer
 - distance du jet de l'eau de la surface à nettoyer
- N'utilisez jamais un jet étroit puissant sur une surface susceptible de s'endommager.
- Évitez de pulvériser de l'eau sur des fenêtres avec un jet étroit car la vitre pourrait se briser.
- Avant d'appuyer sur la gâchette, réglez la buse sur le jet large et placez la buse à 4-5 pieds environ de la fenêtre en inclinant la lance à 45 degrés. Appuyez sur la gâchette du pistolet et ajustez la forme du jet et l'angle jusqu'à parvenir à une efficacité optimale du nettoyage (Figure 21).

Utilisation de détergent

- Utilisez uniquement des détergents pour nettoyeur haute pression. AR vous en propose quatre: auto, moto, bateau et universel. Ils peuvent être achetés en ligne sur notre site Internet www.arblueclean.com. Vous pouvez trouver les détergents spécifiques aussi chez les quincailleries

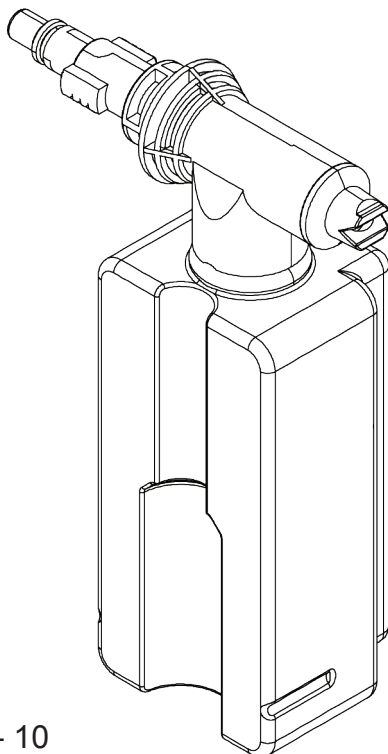

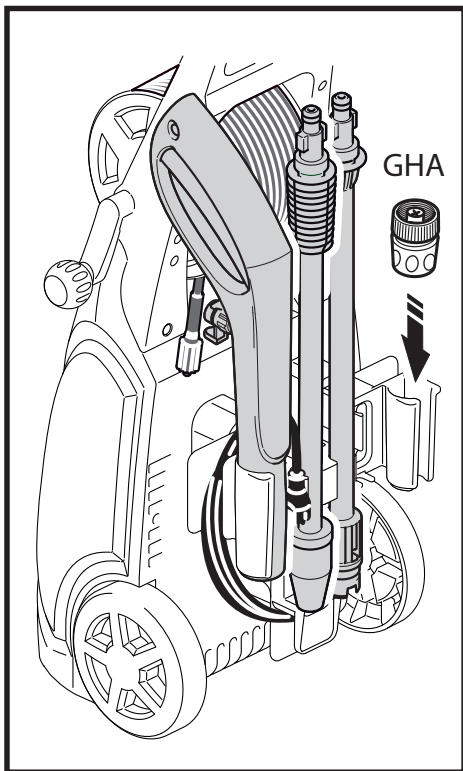

Fig. 22

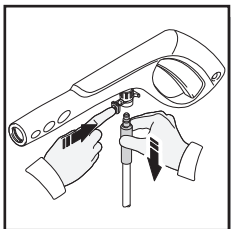

Fig. 23

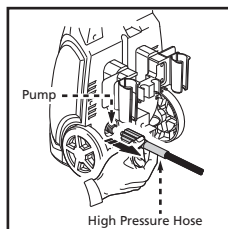

Fig. 24

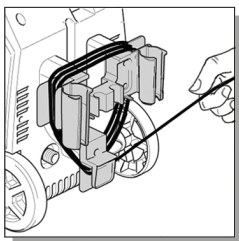

Fig. 25

locales ou les détaillants d'articles pour la maison.. Ces détergents ont une fluidité comparable à l'eau pour éviter de boucher le système d'injection de détergent.

- Quand vous utilisez le canon à mousse, la ratio eau-détergent est 10:1 ou 10 parties d'eau et 1 partie de détergent.
- Le système applique le détergent à basse pression. Les détergents sont plus efficaces lorsqu'ils sont pulvérisés à basse pression car ils sont appliqués sur une surface pendant un temps suffisant pour que les principes actifs désintègrent la saleté.
- L'association de l'action chimique et basse pression s'avère très efficace, et peut être même mieux que l'utilisation d'une brosse, si appliquée correctement.
- Pulvérisez toujours une surface sèche, ne mouillez-la pas en avance. Si vous mouillez la surface, le détergent est dilué et son efficacité réduite. Ne laissez pas que le détergent se sécher sur la surface.
- Pour les surfaces verticales, passez le détergent en commençant par le bas et en descendant. Ceci permettra d'éviter que le détergent ne coule et ne laisse des traces. Le rinçage à haute pression devra aussi se faire de bas en haut pour la même raison.
- Pour les tâches particulièrement difficiles, une nouvelle application de détergent et l'utilisation d'une brosse pourra s'avérer nécessaire. Le rinçage à haute pression devrait ainsi compléter avec succès le nettoyage.

ENTREPOSAGE

- Lorsque vous avez terminé le nettoyage, mettez l'interrupteur derrière le nettoyeur à la position d'arrêt (0/OFF). Débranchez le câble électrique de la prise. Fermez le robinet d'alimentation en eau. Appuyez sur la gâchette deux ou trois fois pour drainer l'excès d'eau et évacuer la pression résiduelle. Débranchez le connecteur tuyau de l'entrée d'eau sur l'appareil. N'utilisez pas le produit sans apport d'eau.
- Quand le nettoyeur n'est pas en marche, le connecteur tuyau GHA (Garden Hose Adapter) peut être mis dans le rangement accessoires, afin d'en prévenir la perte ou l'endommagement (Figure 22).
- Débranchez le tuyau haute pression du pistolet (Figure 23) et dévissez l'autre extrémité de l'appareil (Figure 24).
- Enlevez la lance ou le canon à mousse du pistolet et mettez-les à l'intérieur du rangement accessoires. Placez le pistolet dans un slot du rangement accessoires. Encastrez et rangez les lances dans les demi-cercle supports d'attache (Figure 22). Veillez à enlever tout résidu de détergent du canon à mousse. Rincez la bouteille et la buse avec de l'eau propre pour prévenir le débouchement.
- Enroulez le câble électrique autour du rangement accessoires, en utilisant les rallonges à la position 3H et 9H et le rangement à "L" du câble électrique à la position 6H (Figure 25).

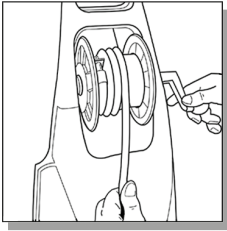

Fig. 26

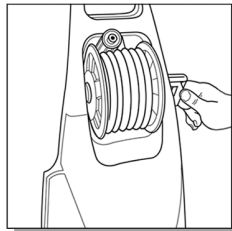

Fig. 27

- Le tuyau haute pression est rangé autour de l'enrouleur situé au-dessous du rangement accessoires.
- Placez-vous devant le nettoyeur, insérez l'extrémité sans filetage du nettoyeur haute pression dans le trou carré au-dessus de l'enrouleur et commencez à tourner la poignée loin de vous (Figure 26). Lorsque l'enrouleur est tourné à peu près d'un quart, avec le bout du tuyau inséré dans le trou carré, placez le tuyau haute pression au-dessous de l'encoche aux côtés de l'enrouleur pour le tenir en place pendant que vous l'enroulez (Figure 27). Quand vous avez terminé de l'enrouler, poussez la poignée à l'intérieur pour l'enclencher en place. Faites attention, svp!: L'enrouleur sert seulement à ranger le tuyau haute pression. Le tuyau haute pression doit être complètement déroulé chaque fois que vous utilisez le nettoyeur.
- N'entrez PAS le nettoyeur haute pression dans un endroit qui ne soit pas protégé contre le gel au moins d'utiliser Pump Saver. On vous conseille d'utiliser Pump Saver pour entreposer le nettoyeur dans un endroit où la température pourrait descendre à moins de 0 °C (32 °F). Si la pompe gèle elle sera endommagée. Pour éviter ça, hivérisez le nettoyeur en ajoutant Pump Saver. Si vous n'utilisez pas le nettoyeur pendant un mois ou si vous l'entrez pour une longue période, faites fonctionner le nettoyeur avec Pump Saver. Voir la section Pump Saver pour plus de renseignements.

PUMP SAVER

Pump Saver est un produit qui protège et prolonge la vie de la pompe. Il maintient les parties internes de la pompe lubrifiées et protégées du gel lorsque le nettoyeur est entreposé en TOUTE CONDITION CLIMATIQUE. Il aide aussi à la prévention de la corrosion interne. La référence Blue Clean est: PW64511 (bouteille de 16oz).

Pomper les Instructions d'Épargne

Suivre les instructions de stockage précédentes pour votre rondelle de pouvoir. Pour empêcher tacher, protéger la surface sous la rondelle de pouvoir du liquide supplémentaire. Porter la protection oculaire en utilisant ce produit.



48. Désactiver la rondelle de pression.
49. Débrancher le flexible haute pression et pompe gun de, et vidanger l'eau.
50. Dévisser le haut du flacon pour enlever le joint.
51. Refixer fileté au biberon. haut.
52. Tourner la soupape sur la bouteille à la position ouverte.
53. Fixer à la rondelle de pression admission.
54. Fixer en tournant dans le sens horaire.
55. Tourner la rondelle. Dessiner contenu dans la pompe en pressant doucement la bouteille.
56. Tourner la rondelle dès que la pompe Saver commence pour sortir de l'orifice de sortie de la pompe.

GUIDE DE DÉPANNAGE ET FAQ

<p>Le nettoyeur ne se met pas en marche.</p>	<p>Assurez-vous que la rondelle d'alimentation est en position "ARRÊT". Branchez le cordon électrique à une prise 120 volts de sortie (pas de rallonge électrique doit être utilisé). Si le cordon électrique ne se branche pas dans votre prise, votre prise électrique n'est pas correctement mis à la terre et ne doit pas être utilisé. Utiliser une autre prise électrique. Si cela ne fonctionne toujours pas, appelez le service clientèle au 1-866-235-5112.</p>
<p>Le tuyau haute pression ne se raccorde pas au pistolet ou fuit. Y a-t-il un problème avec le pistolet?</p>	<p>Dans la plupart des cas, le pistolet n'est pas le problème. Le problème est la protection en gomme couvrant le raccord à l'extrémité du tuyau. Elle est probablement déplacée et a glissé vers le bout métallique. Solution: mouvez, tournez et/ou tirez la gaine en gomme en bas jusqu'à ce que tout le bout métallique soit visible, à plus de 1/8" de la pièce métallique sous le bout. Essayez maintenant d'insérer le bout du tuyau dans le pistolet. Il devrait s'enclencher en position et il ne devrait pas sortir jusqu'à ce que le tuyau soit relâché en poussant le levier sous le pistolet. Si vous n'arrivez pas à déplacer la gaine de protection en gomme, vous pouvez en couper l'extrémité. Faites bien attention à ne pas couper ou perforer le tuyau.</p>
<p>La pompe électrique fonctionne, mais il n'y a pas de pression d'eau</p>	<p>Vérifiez l'alimentation d'eau. Débouchez la buse. (Voir les instructions de débouchage à la section "Nettoyage de la buse") ou enlevez la lance et actionnez le pistolet. Cela vous montrera s'il y a des problèmes avec la lance.</p>
<p>Pourquoi l'eau coule où le tuyau se raccorde au pistolet?</p>	<p>Vérifiez la présence d'un joint (O-ring) à l'extrémité du bout métallique du tuyau. S'il n'y a pas de joint, la connection entre le tuyau et le pistolet aura une fuite d'eau. Les kits de joints sont disponibles en ligne: visitez le site Internet www.arblueclean.com ou appelez le service après-vente au 1-866-235-5112 pour en commander.</p>
<p>Je n'arrive pas à enlever la lance du pistolet. Qu'est ce que je dois faire?</p>	<p>Toutes les lances et tous les canons à mousse s'attachent et s'enlèvent du pistolet de la même manière. Insérez la connection rapide de la lance/du canon à mousse dans le pistolet. Pressez soigneusement le pistolet et la lance ensemble (1/8" environ) et tournez en sens horaire. La lance s'enclenchera en position. Enlevez la lance reversant la procédure. Pressez soigneusement le pistolet et la lance ensemble et tournez en sens inverse des aiguilles d'une montre. La lance sortira. Ou, tenez le pistolet et la lance en position verticale avec le bout de la lance appuyée sur la chaussée. Poussez l'ensemble en bas pour déserrer la connection et, après, suivez à nouveau la procédure d'enlèvement de la lance. Vous pouvez aussi pulvériser de l'eau savonnée ou du lubrifiant où la lance se raccorde au pistolet.</p>
<p>Le nettoyeur démarre pour deux secondes, s'arrête, et ne se met plus en marche. Est-ce que j'ai un produit défectueux?</p>	<p>Il semble que le nettoyeur n' a aucun problème. Quand l'eau est connecté, les accessoires sont correctement assemblés, et l'interrupteur moteur est en position de marche (ON), le nettoyeur peut démarrer pour 1-2 secondes afin de amorcer la pompe. Il s'arrête automatiquement et attend que la gâchette soit appuyée. Quand vous appuyez sur la gâchette, l'eau passe à travers la pompe. Le détecteur de l'eau dans la pompe "détecte" l'eau qui coule et met automatiquement en marche le nettoyeur. Ou, arrêtez le nettoyeur en mouvant l'interrupteur moteur en position d'arrêt (OFF), pressez la gâchette du pistolet pour avoir un jet d'eau constant. Pendant que vous appuyez sur la gâchette, mouvez l'interrupteur en position ON pour mettre en marche le nettoyeur.</p>

PIÈCES DE REMPLACEMENT

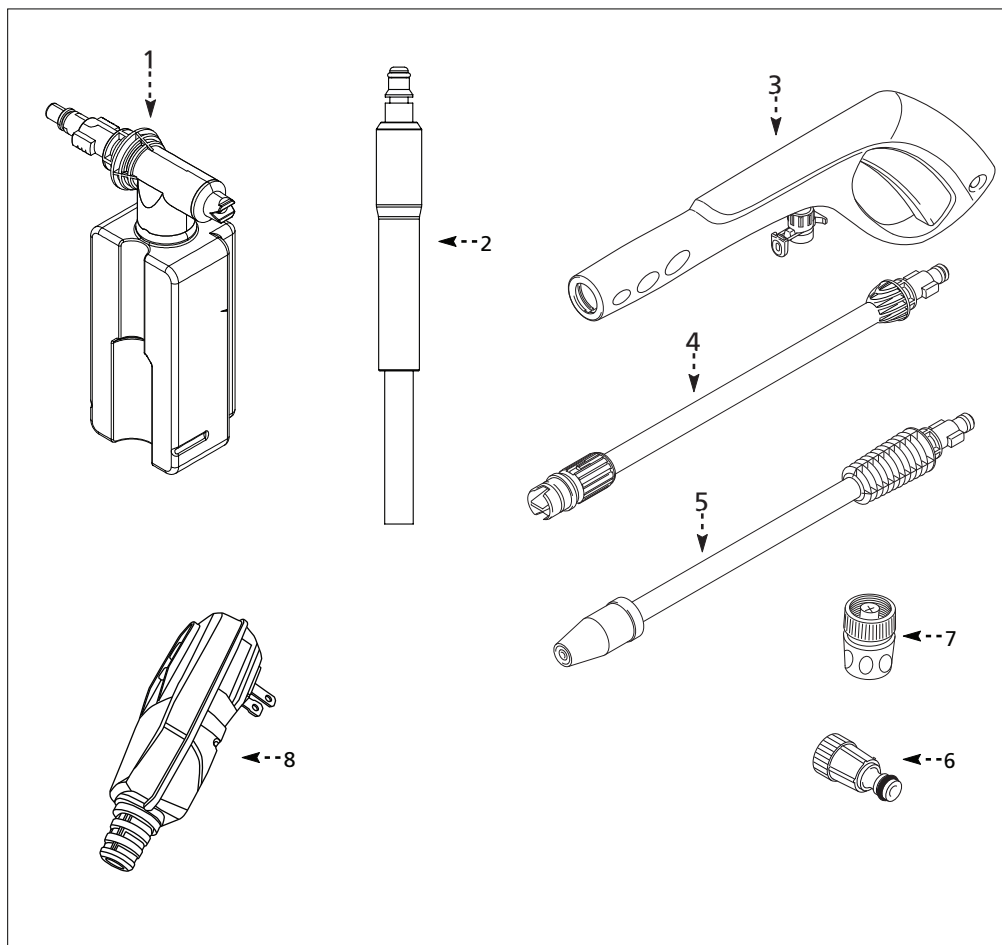

Pos.	Description	Numéro de pièce	Qté.
1	Canon à mousse	PW3080160	1
2	Tuyau haute pression (QC)	PW50969	1
3	Pistolet	PW50968	1
4	Lance à jet réglable/buse	PW50975	1
5	Turbo lance/buse	PW50976	1
6	raccord à branchement rapide (transparent)	PW3082130	1
7	Coupleur tuyau Garden Hose (bleu/noir)	PW3082301	1
8	Fiche GFCI	PW4221160	1

Kits de pièces de remplacement pour la pompe

Kit O-Ring	PW909104K	1
------------	-----------	---

CARACTÉRISTIQUES TECHNIQUES

Modèle	Pression max. (lbs/sq/in)	Débit max. (gal/min)	Température d'eau max.	Tension (Volts)	Courant (Amps)	Poids (lbs)
AR 383	1,900	1.51	122° F	120	14	19.5

GARANTIE LIMITÉE À 1 AN

La présente garantie est octroyée au propriétaire initial du nettoyeur contre tout défaut de fabrication et de main-d'oeuvre pour un (1) an à partir de la date d'achat. La garantie spécifique avec formule complète s'applique aussi au pistolet, au tuyau haute pression, et aux accessoires standards dès la date de l'achat. Cette garantie n'est pas transférable. Cette garantie couvre le coût de remplacement des pièces. Cette garantie limitée de 1 (un) an ne s'applique qu'à un usage domestique et ne s'étend pas à un usage professionnel (industriel ou commercial).

Cette garantie ne couvre pas les dommages résultant du non respect des instructions contenues dans le guide de l'utilisateur ou causés par une utilisation déraisonnable ou une manutention inappropriée. Le non-respect des aux directives d'opération et d'entretien fournies avec cet appareil annule la garantie. Cette garantie vous donne des droits juridiques spécifiques et vous pouvez également disposer d'autres droits qui varient d'un état à l'autre.

RÉPARATIONS SOUS GARANTIE

Veillez garder votre preuve d'achat en cas de réparation sous garantie. Pour faire exécuter des travaux d'entretien couverts par la présente garantie sur votre nettoyeur, il faut obtenir un numéro d'autorisation au retour du produit. Le propriétaire initial doit contacter AR NORTH AMERICA INC. en composant le numéro de la ligne service à la clientèle sans frais 1-866-235-5112, de lundi à vendredi, de 8:00 heures AM à 5:00 heures PM (CST), ou en envoyant un e-mail à info@arblueclean.com. Le retour d'un produit sans numéro d'autorisation RMA n'est pas accepté et le produit sera renvoyé au propriétaire. Les frais de transport seront à la charge exclusive du propriétaire. Chaque produit ayant obtenu un numéro RMA doit être envoyé port payé à AR NORTH AMERICA INC. pour la réparation sous garantie.

Le conseils de nettoyage et dépannage, les guides et d'autres informations utiles sont disponibles sur notre site Internet. Pour les pièces de remplacement et les accessoires de votre nettoyeur Blue Clean, visitez www.arblueclean.com. Commander en ligne est facile et toutes les cartes de crédit majeures sont acceptées.

A.R. NORTH AMERICA, INC.

Attn: Power Washer Warranty Department (Réparations sous Garantie)

140 - 81st. Avenue NE, Fridley, MN 55432

Phone: 1-866-235-5112

Fax: 1-866-331-2762

Email: info@arblueclean.com

Website: www.arblueclean.com



Modèle AR 383



Des conseils de dépannage et de nettoyage, manuels et autres informations utiles sont disponibles sur notre site web. Pour les pièces et accessoires pour votre Blue Nettoyer la rondelle, visitez www.arblueclean.com. C'est facile de commander et de toutes les principales cartes de crédit sont acceptées.

A.R. NORTH AMERICA, INC.

Attn: Power Washer Warranty Department

140 - 81st. Avenue NE, Fridley, MN 55432

Phone: 1-866-235-5112

Fax: 1-866-331-2762

Email: info@arblueclean.com

Website: www.arblueclean.com

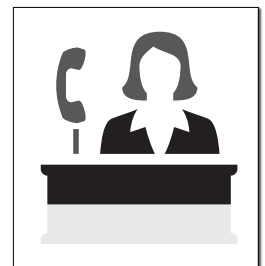

Ligne d'assistance client
1-866-235-5112



**BLUE[®]
CLEAN**

Manual

Modelo AR 383



Línea de Ayuda al cliente
1-866-235-5112



Advertencia: Para reducir el riesgo de lesiones, el usuario debe leer y comprender las instrucciones antes de utilizar este producto.

Guarde estas instrucciones para futura referencia



INTRODUCCION

¡Las felicitaciones en la compra de su **BLUE CLEAN POWER WASHER!**

Su **BLUE CLEAN POWER WASHER** es una herramienta eléctrica en cada sentido de la palabra que puede ser utilizada dentro de su casa y fuera. Es uno de las más finas la mayoría de los arandelas poderosos del poder de uso de casa en el mercado hoy.

Las características AR112 incluyen:

Una bomba de agua propietaria de todo-aluminio.

Un lleno de 12 meses “parachoques a parachoques” garantía en la arandela del poder y todos los partes/accesorios.

Un Adaptador rápido de la Manguera de la liberación con un filtro integrado de agua y agua verifica válvula.

Una lanza de alta presión: Lanza ajustable de rocío.

Un Sistema Total de la Parada (TSS) que prende la arandela sólo cuando el disparador de fusil de rocío es apretado

¡El servicio de atención al cliente de industria-dirigiendo con un objetivo “Clientes Felices”!

Familiarícelo por favor con la asamblea siguiente, operando información de seguridad. Lea este manual antes de utilizar la arandela del poder. El fracaso para seguir estas instrucciones podrían causar herida personal, daño de propiedad, o los dos. Salvo este manual para otros usuarios a leer antes de utilizar la arandela.

Si tiene cualquier pregunta acerca de o acerca de los problemas con su arandela del poder llaman por favor nuestro número gratuito **1-866-235-5112** y la conversación con nuestro Equipo de Apoyo de Servicio de atención al cliente en AR North America, Inc. Estamos disponibles hablar con usted el lunes por el viernes de 8 de la mañana a 5 de la tarde. La Hora estándar central (CST). Le podemos ayudar con preguntas con respecto a operación, la garantía, el reemplazo o las partes opcionales en info@arblueclean.com.

Para más información 24/7 en **BLUE CLEAN POWER WASHER** va a www.arblueclean.com. Las arandelas del poder, las partes, y los accesorios pueden ser ordenados en línea las 24 horas del día, 7 días por semana para su conveniencia.

TABLE OF CONTENTS

Introduction

Safeguards, Warnings, and Safety Tips

Page

2

3, 4, 5

Contenido del paquete	6
Desembalaje & general	7, 8 , 9
Instrucciones de funcionamiento	9
Consejos de funcionamiento y mantenimiento	9,10, 11
Almacenamiento	11
El protector de la bomba	12
Solución de problemas	13
Piezas de Recambio	14
Especificaciones	15
Garantía limitada & Garantía devoluciones	15

Las MEDIDAS DE PROTECCION, las ADVERTENCIAS Y la SEGURIDAD INCLINAN



1. Advertencia: Al utilizar este producto, se deben tomar precauciones básicas, incluyendo las siguientes:
2. Lea todas las instrucciones antes de usar el producto.
3. Saber cómo detener el producto y purgue la presión rápidamente. Estar familiarizado con los controles.
4. Mantener en funcionamiento el área libre de todas las personas.
5. No se estire demasiado o el pedestal de apoyo inestable. Mantenga una buena estabilidad y equilibrio en todo momento.
6. Siga las instrucciones de mantenimiento especificados en el manual.
7. To avoid personal injury and/or damage to property and to maximize your power washing experience, carefully follow all of the safety tips, instructions, warnings and safeguards and become familiar with all of the controls. Be sure you know how to quickly bleed off the pressure from all parts of your power washer, and how to turn off the power washer.
8. Este limpiador eléctrico conforme a CSA y demás medidas de seguridad y de las normas de consumo. No modifique o reconstruir cualquier parte de la hidrolavadora.
9. No utilice el limpiador eléctrico cuando está bajo la influencia del alcohol o las drogas. Utilice esta herramienta eléctrica con cuidado y sólo cuando usted esté alerta.
10. Ver el saldo y el pie mientras está usando su poder la arandela. Convertirse en superficies resbaladizas cuando mojadas y resbaladizas son extra cuando se utiliza un detergente o limpiador.
11. Nunca opere la hidrolavadora con los pies descalzos, sandalias o calzado con punta abierta.
12. Cuando se utiliza la hidrolavadora cerca de los niños asegúrese de que están estrechamente supervisado por un adulto para evitar lesiones. Nunca permita que un niño use la hidrolavadora.



13. Mantenga los dedos, las manos, los pies y cualquier parte de su cuerpo alejado del chorro de agua a alta presión. El potente spray puede causar ceguera o agujeros en la piel. Se puede romper una ventana si estás demasiado cerca cuando se aprieta el gatillo de la pistola de pulverización.
14. Use siempre protección ocular para evitar lesiones a los ojos cuando el funcionamiento de la hidrolavadora.
15. A fin de evitar contratiempos o lesiones, utilice siempre el gatillo de bloqueo de seguridad cuando no utilice la hidrolavadora incluso si la pulverización se detiene por un momento.
16. La hidrolavadora está equipada con un interruptor de circuito de falla a tierra (GFCI) que reduce en gran medida la posibilidad de choque eléctrico mientras la unidad está en uso. Si la sustitución del tapón o cordón es necesario, utilice únicamente piezas de repuesto idénticas.
17. Elija la pistola en una dirección segura cuando empieza una sesión de lavado a presión.
18. Cuando primero utilizando la pistola de pulverización, mantenga la pistola y la lanza con las dos manos cuando el gatillo hasta que se acostumbre a la “kick back” de la pistola (una mano para tirar del gatillo y el otro para estabilizar la Gun Assembly).
19. Cuando se pulsa el interruptor de encendido para apagar la hidrolavadora, la presión del agua puede permanecer en el sistema. Para descargar la presión, elija la pistola en una dirección segura y apretar el gatillo.
20. Nunca pulverice líquidos inflamables.
21. No utilice nunca la hidrolavadora en áreas que contienen polvos combustibles, líquidos o vapores.
22. Evite el contacto de la manguera de presión con objetos punzantes y examinar la manguera con regularidad. Sustituir si está dañado. Debido a la alta presión en juego, no puede ser reparado en caso de corte de dañado.
23. Utilice sólo detergentes específicamente formulados para poder arandelas y siga las instrucciones en la etiqueta del detergente. Tenemos una selección de detergentes de hidrolavadora para elegir. Ir a www.arblueclean.com para más información y para encargar los detergentes. La hidrolavadora detergentes están también disponibles en su ferretería local.
24. Proteger los ojos, los pulmones y la piel de la exposición a los detergentes. Plato o jabón para lavar la ropa es demasiado gruesa y estorbará la boquilla de la botella de detergente.
25. **Importante:** Almacenar la hidrolavadora adentro para evitar el agua en la unidad de expansión de bajo condiciones de congelación. Cuando el agua se congela y expande su hidrolavadora se dañará y volverse inoperable. O, si se almacenan al aire libre, se recomienda utilizar el protector de la bomba. El protector de la bomba se puede comprar en nuestro sitio web: www.arblueclean.com. Consulte los detalles en la sección protector de bomba de este manual.
26. Nunca use agua caliente con la hidrolavadora. Se sobrecalentará y dañar la bomba de alta presión.
27. Nunca deje desatendida la hidrolavadora mientras esté encendida “ON”.



28. Girar siempre el suministro de agua “en “ antes de pasar la hidrolavadora el poder “sobre”. Girando la bomba en seco causará daños a los componentes internos.
29. Nunca utilice una fuente de abastecimiento de agua a la fuente de la arandela que supera los 150 psi máximo.
30. Nunca desconecte la manguera de alta presión de la hidrolavadora mientras el sistema esté presurizado.
31. Nunca engranar la permanentemente los mecanismos desencadenantes de la pistola de pulverización.
32. Nunca opere la hidrolavadora a menos que todos los componentes estén conectados correctamente y de forma segura.
33. Nunca permita que la bomba de la hidrolavadora para ejecutarse durante más de un minuto, después de haber apagado el suministro de agua. Esto puede causar que el motor y la bomba se sobrecaliente y falle.
34. Nunca utilice lanzas u otras piezas que no se han suministrado con la hidrolavadora.
35. Nunca utilizar un alargador de cable de alimentación ya que se anula la eficacia del GFCI y aumenta la probabilidad de electrocuting el operador.
36. Nunca rocíe cualquier toma de corriente eléctrica con la hidrolavadora.
37. Inspeccione el cable de alimentación antes de usar. No lo utilice si está dañado.

El mantenimiento de un aparato Double-Insulated

El interruptor de circuito de falla a tierra de protección

Esta arandela de presión se suministra con un circuito de falla de tierra (GFCI)-trilladoras incorporadas en los enchufes del cable de alimentación. Este dispositivo proporciona protección adicional contra el riesgo de choque eléctrico. Debe reemplazar el enchufe de cable o de ser necesario, utilice únicamente piezas de repuesto idénticas que incluyen protección GFCI.

En un producto con doble aislamiento, dos sistemas de aislamiento en lugar de la tierra. Los medios de puesta a tierra no están provistos de un aislamiento doble producto, ni medios de puesta a tierra deben ser añadidos al producto. Mantenimiento de un aislamiento doble producto requiere extremo cuidado y conocimiento del sistema, y sólo debe ser realizado por personal de servicio quailed.

Piezas de repuesto para un producto con doble aislamiento deben ser idénticos a las piezas originales. Un producto con doble aislamiento está marcado con las palabras “Doble Aislamiento” o “Doble Aislamiento”. Producto también pueden estar marcadas con un símbolo se muestra aquí.

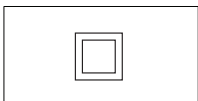

CONTENIDO DEL PAQUETE:

1. Unidad de hidrolavadora
2. Manual
3. Lanza de pulverización ajustable
4. Lanza turbo
5. Pistola de pulverización-picture (5A Muestra el botón de bloqueo de ignición)
6. Botella de detergente
7. Alambre para la limpieza de boquillas, grabado en el manual de mantenimiento seguro
8. Manguera de alta presión
9. Kit adaptador de manguera de jardín-2 piezas: adaptador de plástico transparente & azul/negro accesorio collar
10. Soporte para accesorios

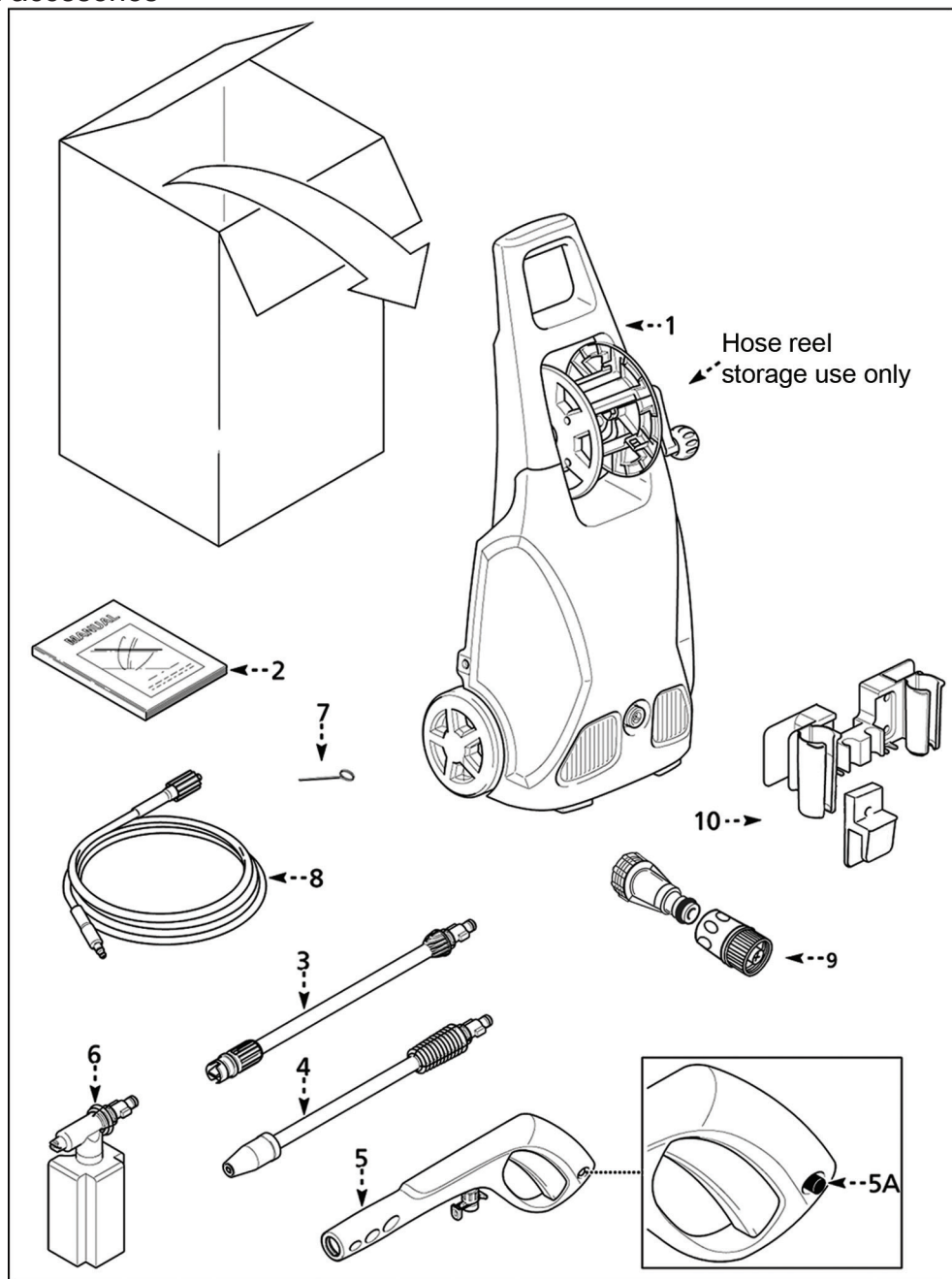

DESEMBALAJE & GENERAL

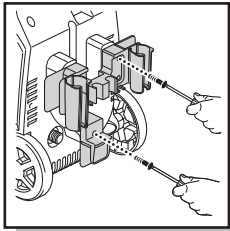

Fig. 1

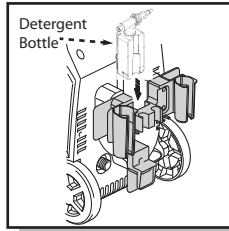

Fig. 2

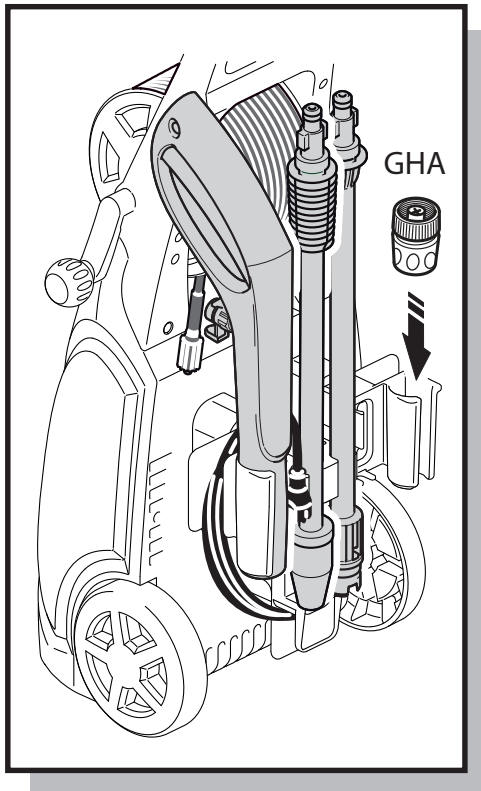

Fig. 3

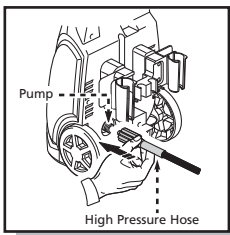

Fig. 4

- Después de desembalar la BLUE CLEAN POWER WASHER, tienda de recambios y accesorios. Familiarícese con las piezas en el paquete comparándolos con los enumerados en la página “Contenido del paquete”.
- El BLUE CLEAN POWER WASHER Requiere algunas pequeñas asamblea. Necesitará un destornillador Phillips para instalar los soportes de accesorios
- Instalar el soporte para accesorios en la parte posterior de su BLUE CLEAN POWER WASHER (Fig. 1). Usted notará que el soporte para accesorios cumple con la parte posterior de la unidad. Verá varios puestos índice masculino femenino que encajan en los agujeros. Los puestos y los orificios permiten una fácil colocación del soporte para accesorios y fácil de apretar los tornillos. Coloque los tornillos en los orificios previstos en el soporte para accesorios y atornillarlos. No use un destornillador potente. Cuando el tornillo está completamente apretado, dar una pequeña final hacia la derecha twist del destornillador. No apretar en exceso. Después de haber instalado el soporte para accesorios se observará una zona cuadrada en el centro del soporte donde la plaza botella de detergente puede almacenarse y recuperarse fácilmente (Fig. 2).
- El uso de uno de los tornillos suministrados, instale el soporte de cable de energía eléctrica pequeña debajo del soporte para accesorios, de modo que la “L” - la forma titular esté orientada hacia abajo. El cable de alimentación eléctrica puede ahora ser envuelto alrededor del soporte para accesorios y el inferior en forma de “L”, mientras el titular de la hidrolavadora no está en uso (Fig. 1).
- Consulte (Fig. 3) para las ubicaciones de almacenamiento de los accesorios en el soporte para accesorios.

Manguera de alta presión

- Enroscar la manguera de alta presión (a la derecha) en la parte posterior de la unidad en la parte inferior (Fig. 4). El extremo de la manguera debe estar insertado en la salida del agua lo suficiente como para que el collar se puede enroscar en la salida roscas hasta apretado a mano. No utilice pinzas o alicates para apretar. Si tarda menos de seis vueltas no se ha apretado correctamente el adaptador de manguera de alta presión. Es más fácil colocar la hidrolavadora en frente de usted para asegurar que las roscas se inició correctamente. El fracaso para apretar correctamente la manguera de alta presión provocará en la manguera, patina o chasquidos apagado inmediatamente después de encender la unidad. No te preocupes acerca de los daños si se produce esto, vuelva a instalar y tener más cuidado al atornillar el adaptador de manguera de alta presión.

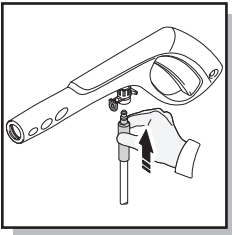

Fig. 5

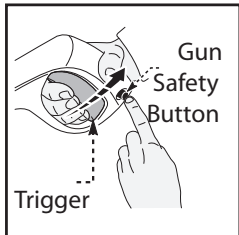

Fig. 6

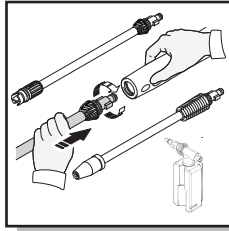

Fig. 7

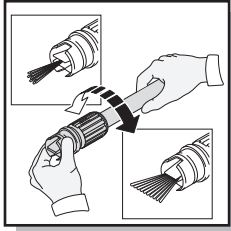

Fig. 8

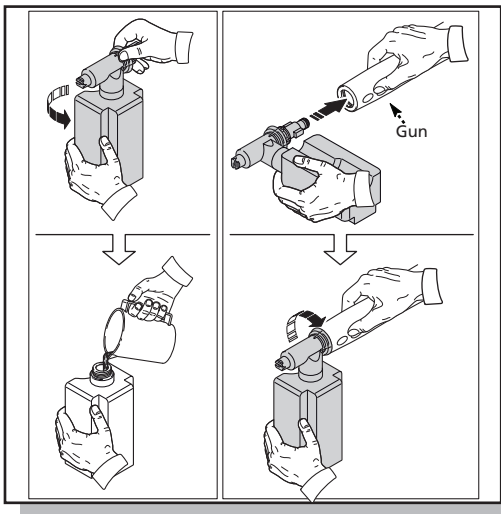

Fig. 9

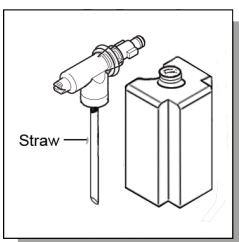

Fig. 10

- Conecte el otro extremo de la manguera de alta presión de la pistola de pulverización insertando la punta de metal de latón de la manguera de alta presión en el adaptador, justo delante de la guardia de ignición. Que se bloquee en la pistola con un “clic” (Fig. 1). 5). Confirmar la manguera está bloqueado en la pistola tirando ligeramente de la manguera. La manguera ahora está conectado firmemente a la pistola de pulverización.
- Para soltar la manguera de la pistola de pulverización, pulse el botón azul en la parte inferior de la pistola hacia el gatillo guardia. La manguera se deslizará fuera de la conexión.

Pistola de pulverización

- Para bloquear el gatillo de la pistola de pulverización objetivo la pistola lejos de usted y presione el botón de bloqueo de derecha a izquierda, (Fig. 6), después de hacerlo, exprimir o apretar el gatillo para asegurarse de que está bloqueado y no se mueve. Adquiera el hábito de dejar el botón de bloqueo en la posición “bloqueada” cuando la hidrolavadora no está en uso. Esto asegura que la pistola está en modo “refugio” hasta que esté listo para su uso.

Lance y botella de detergente

- Mientras que la pistola está en la posición de bloqueo, inserte el turbo lance, la lanza de pulverización ajustable, o la botella de detergente directamente en el extremo de la pistola de pulverización insertando y apretando y girando hacia la derecha simultáneamente. Para quitar empujar juntos y girar en sentido contrario a las agujas del reloj (Fig. 7). Presione el botón de bloqueo de seguridad para bloquear el desencadenador cuando lanzas cambiantes o depósito de detergente, a fin de garantizar que no expulse accidentalmente con fuerza durante la extracción.
- Cuando se utiliza el turbo lance, asegúrese de que el cepillo turbo se enrosca apretada en el extremo de la lanza, cada vez que se utilice. El Turbo lance está diseñado para la limpieza de alto impacto. Utilice sólo sobre superficies duras tales como carriles, superficies de cemento, patio de ladrillos, etc. una tira de prueba debe hacerse antes para evitar la posibilidad de dañar la superficie.
- Cuando se usa la lanza de pulverización ajustables, el patrón de pulverización y la intensidad puede controlarse en función de la alimentación de agua necesaria para cada tarea girando la boquilla de pulverización en el extremo de la lanza (Fig. 8). Estos pueden ser utilizados para barrer las hojas o la suciedad de las superficies planas o frenar. Este lance tiene la más amplia variedad de aplicaciones, como el ventilador grado permite una buena presión de impacto y cobertura de limpieza.
- Cuando se utiliza la botella de detergente, rellenarlo con un detergente o limpiador correctamente formulados con relación agua siguiendo las instrucciones del envase (Fig. 9). El detergente botella viene con una paja que está montado en la parte superior de tornillo. Si no ve la paja, mire en el interior de la botella y fijarlo a la parte superior de tornillo (Fig. 10).

Nota: La proporción de agua y detergente es 10:1 o 10 partes de agua por 1 parte de detergente.

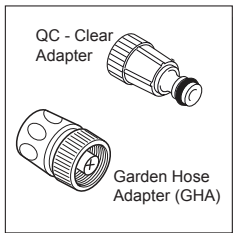

Fig. 11

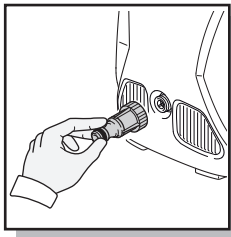

Fig. 12

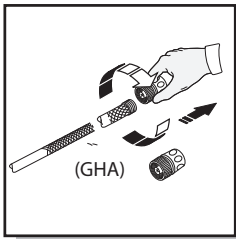

Fig. 13

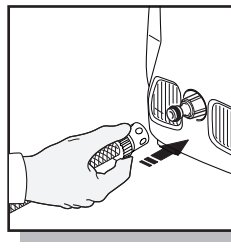

Fig. 14

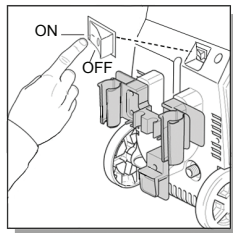

Fig. 15

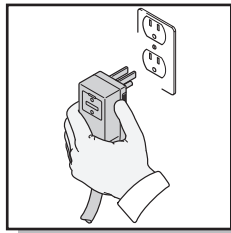

Fig. 16

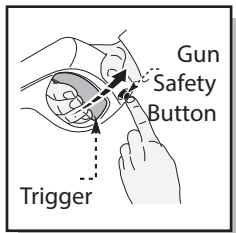

Fig. 17

Garden Hose Adapter

- Instale el adaptador de la manguera de jardín (GHA) y filtro de conexión rápida. Se compone de dos piezas separadas. (1) adaptador de plástico transparente con un filtro de pantalla (aproximadamente 3 pulgadas de largo) y (2) un collar azul/negro accesorio (Fig. 11).
- En primer lugar, quite la tapa de plástico de transporte sobre la admisión de agua en la parte delantera de la hidrolavadora. Conecte el adaptador de plástico transparente atornillándola en la entrada de agua (Fig. 12). Está bien apretado a mano. Siguiente tornillo en el collar azul/negro el accesorio a su manguera de jardín (Fig. 13). Deslice el collar en azul/negro claro el adaptador (Fig. 14), se hará "clic" en su lugar. El agua está ahora conectado a la fuente de la arandela.
- Para retirar la manguera de agua, simplemente tire hacia atrás del collar azul y claro se deslizará fuera del adaptador. Nota: esto puede hacerse en cualquier momento. El agua no sale de la manguera de jardín como el collar azul/negro tiene una válvula de retención de agua. Sólo el flujo de agua de la manguera del jardín cuando está conectado al adaptador de clara.
- Ahora ha completado el montaje de su **BLUE CLEAN POWER WASHER** Y ya están listos para comenzar a utilizar su energía eléctrica de la arandela. Lea y siga todas las instrucciones de seguridad.

INSTRUCCIONES DE FUNCIONAMIENTO

- Encienda el suministro de agua en el grifo.
- Asegúrese de que el interruptor "ON/OFF" está en la posición "OFF". El interruptor de alimentación tiene símbolos internacionales de 'on' y 'Off': En (--) apagado (O). (Fig. 15)
- Desenrolle completamente el cable de alimentación y enchufe el GFCI en una toma de 120 voltios de corriente. (Fig. 16).
- Suelte el botón de bloqueo de seguridad para pistola de pulverización (Fig. 17), mientras que la pistola apuntando en una dirección segura, lejos de usted y otros apretar el gatillo de la pistola hasta que haya un flujo constante de agua, dejando que el agua y el aire que sale de la manguera.
- Pulse el botón 'ON'. El motor y la bomba debe ser ahora funcionando y proporcionando una potente spray.

CONSEJOS DE FUNCIONAMIENTO Y MANTENIMIENTO

- Si escucha el motor funcione intermitentemente cuando el disparador no está siendo exprimido, que es normal. La bomba de cebado es en sí por lo que está listo para funcionar cuando se aprieta el gatillo. Apague la hidrolavadora si no se utiliza después de cinco minutos.

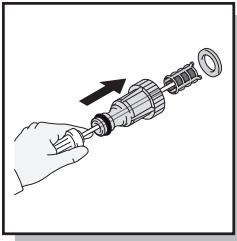

Fig. 18

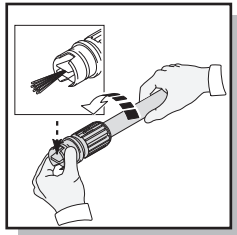

Fig. 19

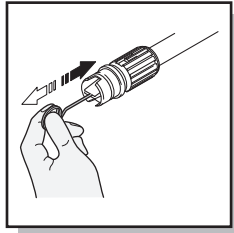

Fig. 20

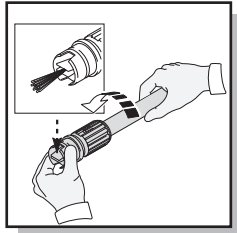

Fig. 21

- Las juntas tóricas en el extremo de la bayoneta ajustable y lanza la botella de detergente debe limpiarse con regularidad y no lubricados con grasa soluble en agua.
- La pantalla en el interior del adaptador claro debe limpiarse periódicamente. Insertar un bolígrafo o lápiz en el pequeño orificio situado en el extremo del adaptador. El filtro de la pantalla se deslizará hacia afuera (Fig. 18). Enjuáguelo con agua limpia y, a continuación, vuelva a colocarlo en el adaptador.
- Mantenga la boquilla a una distancia de cable de limpieza, que está pegado al este manual para desatascar el lance la boquilla. Si pierde el cable de limpieza un clip un bent funciona bien.

Las boquillas de limpieza

- Una boquilla obstruida parcialmente obstruidos, o puede causar una reducción significativa de la presión del agua que sale de la boquilla y/o provocar la unidad vibren mientras pulveriza.
- Apague la unidad
- Apague el suministro de agua a la unidad
- Aliviar cualquier presión atrapada en el manguito apretando el gatillo 2-3 veces y luego bloquear la pistola pulsando el botón de bloqueo de izquierda a derecha.
- Saque el lance ajustable. Gire la boquilla ajustable en el lance a la flujo estrecho ajuste que abre las aspas del ventilador (Fig. 19).
- Utilizando el limpiador de la punta de la boquilla que se proporciona (o un clip desplegado), inserte el cable en el orificio de la boquilla y mueva hacia atrás y hacia adelante hasta que la suciedad sea desalojado (Fig. 20). Enjuagar el agua a través de las boquillas utilizando una manguera de jardín y la presión más alta disponible (boquilla de agua estándar o utilice el pulgar sobre la boquilla para crear la presión de agua para enjuagar al revés).

Cómo evitar dañar las superficies

- Los daños a las superficies que se limpian se produce porque el impacto de la fuerza de la presión del agua supera la durabilidad de la superficie. La madera pelada puede ser penetrado; la pintura se puede despegar, etc. puede variar la fuerza de su hidrolavadora controlando:
 - o La forma de abanico de la boquilla (cuando se utiliza la boquilla ajustable)
 - o El ángulo de la superficie que se limpia
 - o La distancia de la boquilla de la superficie a limpiar
- No utilice nunca un estrecho chorro de agua de alta presión o el turbo lance sobre superficies blandas susceptibles a daños.
- Utilice la lanza de pulverización ajustable al limpiar las ventanas. Asegúrese de ajustar la boquilla a un amplio abanico de patrón de pulverización y coloque la boquilla aproximadamente cuatro a cinco pies de distancia desde la ventana con la boquilla a cuarenta y cinco grados de ángulo. Apretar el gatillo y variar el patrón de pulverización y del ventilador hasta el ángulo óptimo se logra la eficiencia de limpieza (Fig. 21).

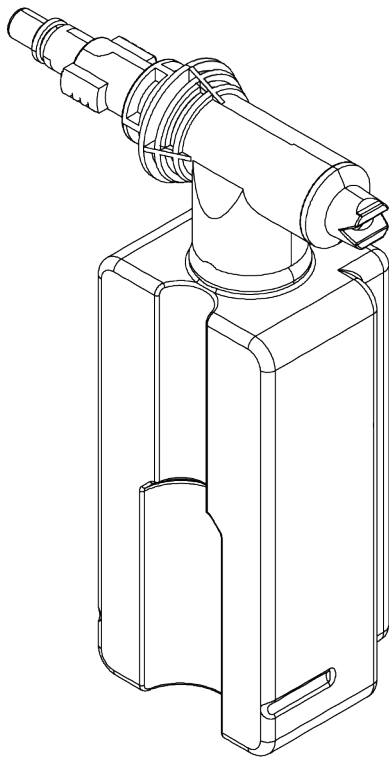

Botella de detergente

- Utilice detergentes diseñados para poder arandelas. Ofrecemos cuatro detergentes de la hidrolavadora. Son auto, moto, barco y universal. Éstos pueden ser comprados en línea en nuestro sitio web www.arblueclean.com. Ferreterías o centros de hogar también tienen la hidrolavadora detergentes para limpieza en diferentes proyectos. La solución de limpieza debe ser la consistencia del agua a fin de evitar obstrucciones su botella de detergente y boquilla.
- Cuando se utiliza la botella de detergente, nuestra aplicación de hidrolavadora proporción de agua y detergente es 10:1 o 10 partes de agua por 1 parte de detergente. Usted tendrá que ajustar el coeficiente de concentración del detergente según las instrucciones del fabricante.
- Este sistema se aplica detergente a baja presión. El poder de limpieza de los detergentes es mejorado cuando se aplica con presión baja; y se permite descomponer y eliminar la suciedad. La combinación de baja presión y la acción de las sustancias químicas es muy eficaz y puede ser mejor que fregar si se aplican correctamente. Siempre Detergente spray sobre una superficie seca, no pre-remoje el área. Mojar la superficie primera diluye el detergente y reduce su capacidad de limpieza. No permita que el detergente se seque en la superficie. En superficies verticales a limpiar, aplicar detergente para superficies inferiores y abrirte camino hasta prevenir detergente desde provocando la aparición de rayas en la suciedad y la mugre. Enjuague el detergente de lavado a presión desde abajo hacia arriba por la misma razón.
- Si una mancha es particularmente dura, puede ser necesario volver a aplicar el detergente y utilizar un un pincel de cerda dura para barrer la mancha. Alimentación posterior lavado después del cepillado debe completar satisfactoriamente su trabajo de limpieza.

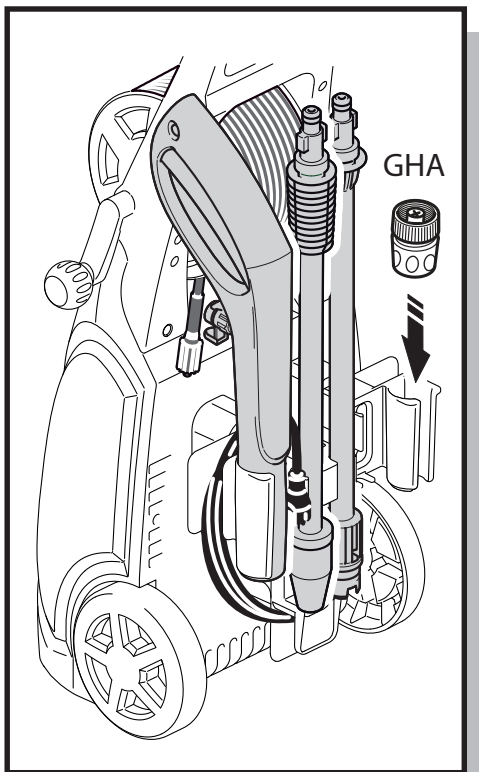

Fig. 22

ALMACENAMIENTO

- Cuando la sesión de lavado a presión ha sido completado, apague el interruptor de alimentación situado en la parte posterior de la hidrolavadora. Desenchufe el cable de alimentación del tomacorriente. Apague el suministro de agua. Apretar el gatillo de la pistola de pulverización 2-3 veces para drenar el exceso de agua y para liberar cualquier presión de agua restante. Desconecte el adaptador de la manguera de jardín de la entrada de agua. No permitir la hidrolavadora para funcionar sin agua que fluye a través de él.
- La GHA deben almacenarse en el soporte para accesorios cuando la unidad no está en uso para evitar la pérdida o daño (Fig. 22).
- Quite la manguera de alta presión de la pistola de pulverización (Fig. 23) y desenroscar el otro extremo de la manguera de alta presión de la hidrolavadora (Fig. 24).
- Retire lance o botella de detergente de la pistola y colocarlo en el soporte para accesorios. Colocar la pistola en el soporte para accesorios en una de las ranuras. Las lanzas están presionados y almacenar en el medio círculo muescas (Fig. 22). Asegúrese de desechar cualquier resto de detergente desde la botella. Enjuagar el biberón y cabeza de la boquilla con agua fresca para evitar atascos.

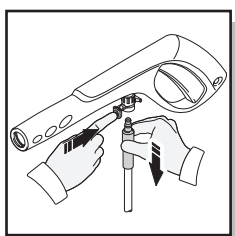

Fig. 23

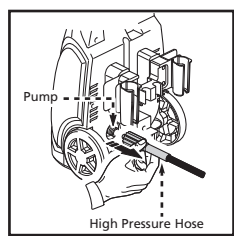

Fig. 24

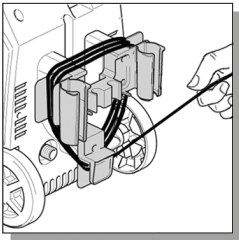

Fig. 25

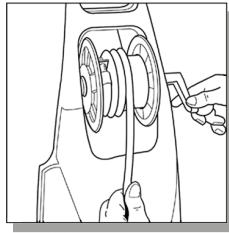

Fig. 26

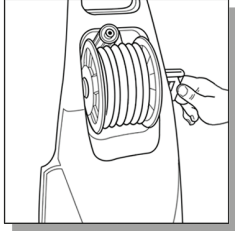

Fig. 27

- Envuelva el cable de alimentación alrededor del soporte para accesorios mediante la extensión de pestañas en el &Amp de 3:00; 9:00 y el cable de alimentación en forma de L titular/pestaña situada a la 6:00 de la posición (Fig. 25).
- La manguera de presión esté almacenada en el carrete de manguera situado encima del soporte para accesorios. Con la parte frontal de la hidrolavadora mirando hacia arriba, inserte el extremo roscado de la ONU de la fuente de la manguera en el orificio cuadrado en el interior del carrete y comenzará a girar la manija (Fig. 26). Después de que usted haya el molinete gira alrededor de 1/4 de vuelta, con el montaje insertado en el agujero cuadrado, colocar la manguera por debajo de la muesca en el lado de la bobina para mantenerla en su lugar mientras su desaparición (Fig. 27). Cuando haya terminado de bobinado, empuje la manija hacia adentro para bloquearlo en su sitio. Recuerde: el carrete de manguera es sólo para almacenar la manguera de alta presión. La manguera debe ser completamente eliminado desde el carrete de manguera cada vez que utilice la hidrolavadora.
- **No almacene la hidrolavadora donde está expuesta a temperaturas de congelación a menos que utilice el protector de la bomba.** Se recomienda utilizar el protector de la bomba para almacenar en temperaturas bajo cero. Congelación dañará la bomba a menos que el protector de la bomba se agrega a la hidrolavadora. Si no se está usando o si se va a almacenar la hidrolavadora para más de un mes, ejecutar el protector de la bomba a través de él. Consulte la sección sobre el protector de la bomba para más información.

EL PROTECTOR DE LA BOMBA

El protector de la bomba es un producto que protege y prolonga la vida útil de la bomba. Esto mantendrá las piezas internas de la bomba lubricadas y protegidas de congelación mientras se almacenan en todos los climas. También colabora con la protección contra la corrosión interna. El Blue Clean N° de pieza es: PW64511 (16oz. botella).

El protector de la bomba de instrucciones

Follow the previous storage instructions for your power washer. To prevent staining, protect the surface under the power washer from any excess fluid. Wear eye protection when using this product.



1. Desactivar la arandela de presión.
2. Desconectar la manguera de alta presión y la pistola de la bomba y drenar el agua.
3. Desenrosque la parte superior de la botella para retirar el sello.
4. Vuelva a colocar la parte superior roscada a la botella.
5. Quitar la tapa negra de la botella.
6. Adjuntar a la arandela de presión de admisión.
7. Asegurar girando el sentido de las agujas del reloj.
8. Gire la arandela. Dibujar contenido en la bomba por estrujar suavemente la botella.
9. Gire la arandela tan pronto como el protector de la bomba comienza a salir de la salida de la bomba.

SOLUCIÓN DE PROBLEMAS Y PREGUNTAS FRECUENTES

<p>La unidad no se enciende.</p>	<p>Asegúrese de que la arandela de potencia está en la posición "OFF". Enchufe el cable eléctrico a una toma de 120 voltios de corriente (no un alargador eléctrico debe utilizarse). Si el cable eléctrico no enchufe en la toma, la toma eléctrica no está correctamente conectado a tierra y no debe utilizarse.</p> <p>Si esto no corrige el problema, pruebe a enchufarlo en otra toma eléctrica y repita el procedimiento anterior. Si aún así no funciona, llame a Servicio al Cliente al 1-866-235-5112.</p>
<p>La alta presión (HP) no se conecta la manguera / Manténgase conectado a la pistola. Es esta una pistola problema?</p>	<p>En la mayoría de los casos, la pistola no es el problema. El problema está en el manguito de goma que cubre el racor en el extremo de la manguera de alta presión. Probablemente se ha deslizado hacia arriba, hacia la punta de metal. La solución: wiggle, girar y/o tire de la manga de goma hacia abajo hasta que toda la punta es visible además de un 1/8" del herraje metálico debajo de la punta. Ahora pruebe a insertar la punta de la manguera a la pistola. Se debería hacer "click" en su lugar y no saldrá hasta que la manguera se libera empujando la palanca en la parte inferior de la pistola.</p> <p>Usted puede cortar el extremo del manguito con un cuchillo afilado si no se puede desplazar el manguito hacia abajo. Tenga cuidado de no cortar o punzar la manguera.</p>
<p>La unidad está funcionando pero no hay flujo de agua.</p>	<p>Compruebe la fuente de agua. Desatasque la boquilla de la lanza. (Consulte las instrucciones de limpieza de las boquillas en la sección "Limpieza de boquillas".) o despegar la lanza de pulverización y justo fuera de la pistola de pulverización. Esto indicará si el problema es con la lanza.</p>
<p>¿Por qué es una fuga de agua en donde se conecta la manguera de alta presión de la pistola?</p>	<p>Asegúrese de que hay una junta tórica en el extremo de la punta de metal de la manguera de alta presión. Si la junta tórica no está presente, la conexión entre la manguera y la pistola de pulverización tendrá fugas. Junta tórica kits están disponibles en línea en www.arblueclean.com o llame a Servicio al Cliente al 1-866-235-5112 para realizar un pedido.</p>
<p>No puedo quitar la lanza de la pistola de pulverización. ¿Qué debo hacer?</p>	<p>Todas las lanzas y el tanque de detergente están conectados y los quita de la pistola de la misma manera. Inserte el extremo de liberación rápida de la lanza/detergente botella en la pistola. Pulse la pistola y lance juntos (a unos 1/8") y gire en sentido de las agujas del reloj. La lanza se traba en su lugar. Quitar la lanza por revertir este procedimiento. Pulse la pistola y lance juntos y girar en sentido contrario a las agujas del reloj. La lanza se deslizará hacia fuera. O, mantenga la pistola y lanza en posición vertical con el extremo de la boquilla en el suelo. Empuje todo el conjunto hacia abajo para aflojar la conexión y, a continuación, siga el proceso de desmontaje de nuevo. También puede pulverizar agua jabonosa o un lubricante en el área donde el lance se conecta a la pistola.</p>
<p>La hidrolavadora se enciende durante 2 segundos, se apaga y no se vuelve a encender. ¿Tengo una unidad defectuosa?</p>	<p>Suena como la hidrolavadora está trabajando bien. Cuando el agua esté conectado, los accesorios están montados correctamente, y el interruptor de alimentación está encendido, la arandela puede encender durante 1 - 2 segundos para cebar la bomba. Se desconecta automáticamente y espera a que el gatillo de la pistola de pulverización para ser presionado. Cuando se pulsa el gatillo, el agua empieza a fluir a través de la bomba. El sensor de agua en la bomba "sentidos" el agua en movimiento y enciende automáticamente la hidrolavadora. O bien, gire el interruptor de encendido a apagado, mantenga en el gatillo de la pistola de pulverización, de modo que usted tenga un flujo constante de agua. Mientras mantiene pulsado el disparador abierto sobre la pistola, al mismo tiempo, gire el interruptor de encendido.</p>

PIEZAS DE RECAMBIO

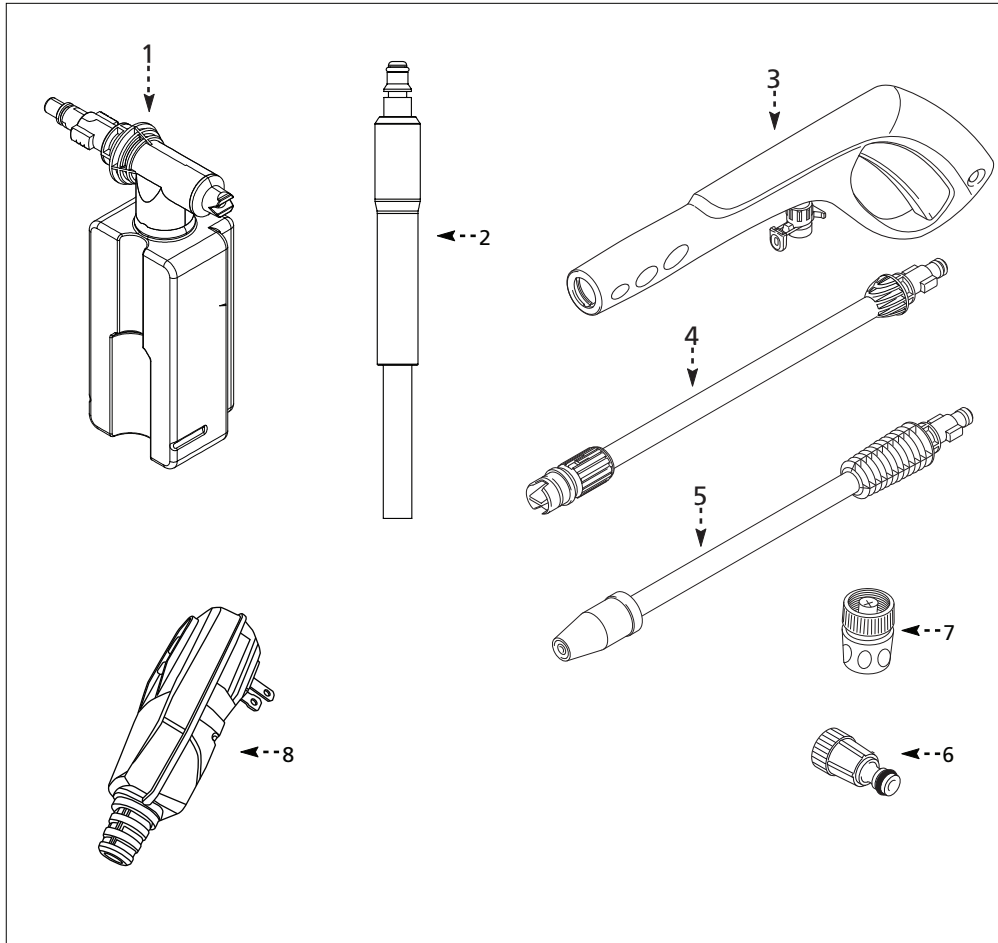

Pos.	Descripción	Número de pieza	Qty.
1	Botella de detergente	PW3080160	1
2	Manguera (QC)	PW50969	1
3	Pistola de pulverización	PW50968	1
4	Lance/boquilla ajustable	PW50975	1
5	Lance/tobera turbo	PW50976	1
6	El adaptador de la manguera de jardín (transparente)	PW3082130	1
7	El adaptador de la manguera de jardín (azul/negro)	PW3082301	1
8	GFCI General	PW4221160	1

Kits de piezas de repuesto de la bomba

Kit de junta tórica	PW909104K	1
---------------------	-----------	---

ESPECIFICACIONES

Modelo	Max PSI (lbs/sq/in)	Max GPM (gal/per/min)	Max Temp	Volts	Amps	Weight (lbs)
AR 383	1,900	1.51	122° F	120	14	19.5

GARANTÍA LIMITADA

Este producto está en garantía para el consumidor minorista original contra defectos en materiales y mano de obra durante un período de un (1) año y es una “garantía” a los paragolpes incluyendo la pistola, la manguera de alta presión y todos los accesorios a partir de la fecha de compra. Esta garantía no es transferible ni se puede ceder. Esta garantía cubre la sustitución de piezas. Esta garantía limitada de un año de garantía sólo se aplica a los productos utilizados en las aplicaciones de consumidor y es nulo en alquiler o de cualquier aplicación comercial. Cuidado razonable debe ser utilizado de conformidad con las instrucciones de operación y mantenimiento en el manual del propietario y guía de inicio rápido. El incumplimiento de estas instrucciones anulará esta garantía. Esta garantía le otorga derechos legales específicos y usted puede tener otros derechos que varían de estado a estado.

DEVOLUCIONES EN GARANTÍA

Mantenga su recibo original de compra en caso de reclamación de garantía. Toda la hidrolavadora o piezas devueltas para un reclamo de garantía debe tener una “autorización de devolución de mercancía (RMA) Número.” Usted debe obtener un número RMA llamando **A.R. NORTH AMERICA, INC.** al 1-866-235-5112 de lunes a viernes, de 8 a.m. a 5 p.m. (CST) o e-mail Info@arblueclean.com. Cualquier devolución sin un número de RMA será considerada no autorizada y se envían de regreso a expensas del remitente. Los costos de flete a la empresa para el trabajo de reparación en garantía debe ser pagada por el comprador.

Limpieza y sugerencias para la resolución de problemas, manuales y otra información de ayuda están disponibles en nuestro sitio web. Para las piezas y accesorios para su Blue Clean washer, visite www.arblueclean.com. Ordenar es fácil y se aceptan todas las principales tarjetas de crédito.

A.R. NORTH AMERICA, INC.

Attn: Power Washer Warranty Department

140 - 81st. Avenue NE, Fridley, MN 55432

Phone: 1-866-235-5112

Fax: 1-866-331-2762

Email: info@arblueclean.com

Website: www.arblueclean.com



**BLUE[®]
CLEAN**

Modelo AR 383



Limpieza y sugerencias para la resolución de problemas, manuales y otra información de ayuda están disponibles en nuestro sitio web. Para las piezas y accesorios para su arandela limpia Azul, visite www.arblueclean.com. Ordenar es fácil y se aceptan todas las principales tarjetas de crédito.

A.R. NORTH AMERICA, INC.

Attn: Power Washer Warranty Department

140 - 81st. Avenue NE, Fridley, MN 55432

Phone: 1-866-235-5112

Fax: 1-866-331-2762

Email: info@arblueclean.com

Website: www.arblueclean.com

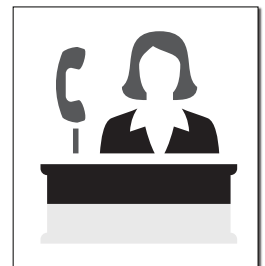

Línea de Ayuda al cliente
1-866-235-5112

www.arblueclean.com