



Owner's Manual

Read this manual for complete instructions

Français (page 9) / Español (página 17)

Home Décor Paint Sprayer®

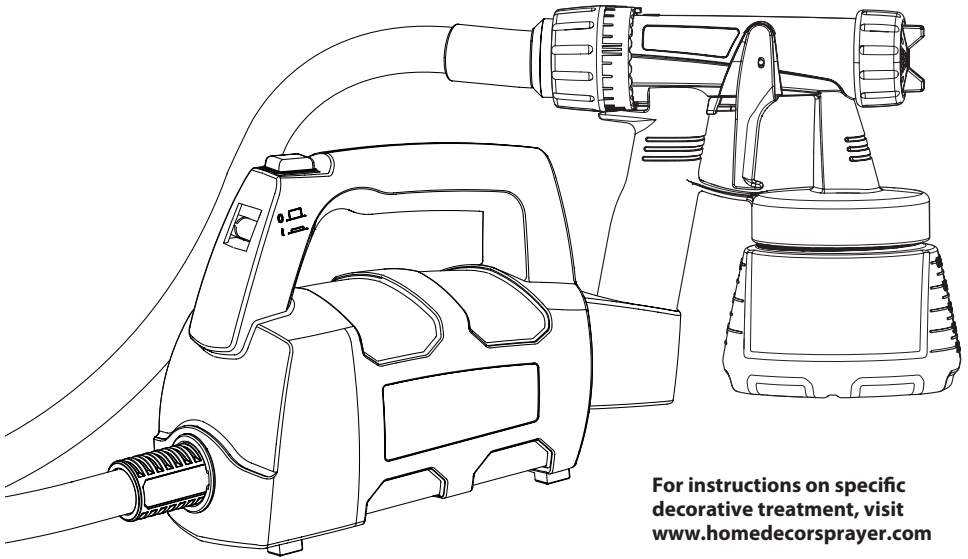

For instructions on specific decorative treatment, visit www.homedecorsprayer.com

Contents

- 2 Important Safety Information
- 4 Controls and Functions
- 5 Setup
- 6 Spraying
- 7 Cleanup
- 8 Maintenance
- 8 Troubleshooting
- 26 Parts List
- 28 Warranty

Sprayable Material	Thinning Material
✓ Chalk-type paint	Water
✓ Milk paint	Water
✓ Latex paint / Solid stains	Water
✓ Tempera paint	Water
✓ Glass paint	No thinning required
✓ Chalkboard paint	Water
✓ Clear Stains / Clear Topcoats	No thinning required

Questions?

Call Wagner Technical Service at 1-800-328-8251

Register your product online at www.wagnerspraytech.com

Important Safety Information



Read all safety information before operating the equipment. Save these instructions.



Indicates a hazardous situation which, if not avoided, could result in death or serious injury.

To reduce the risks of fire or explosion, electrical shock and the injury to persons, read and understand all instructions included in this manual. Be familiar with the controls and proper usage of the equipment.



WARNING - To reduce the risk of fire or explosion:

1. Do not spray flammable or combustible materials near an open flame, pilot lights or sources of ignition such as hot objects, cigarettes, motors, electrical equipment and electrical appliances. Avoid creating sparks from connecting and disconnecting power cords.
2. For use with only water-based or mineral spirit-type materials with a minimum flash point of 100°F (38°C) — Do not spray or clean with liquids having a flash point of less than 100°F (38°C). Flash point is the temperature at which a fluid can produce enough vapor to ignite.
3. Verify that all containers and collection systems are grounded to prevent static discharge.
4. Connect to a grounded outlet and use grounded extension cords (electric models only). Do not use a 3 to 2 adapter.
5. Keep spray area well ventilated. Keep a good supply of fresh air moving through the area to keep the air within the spray area free from accumulation of flammable vapors. Keep pump assembly in well ventilated area. Do not spray pump assembly.
6. Do not smoke in the spray area.
7. Do not operate light switches, engines, or similar spark producing products in the spray area.
8. Keep area clean and free of paint or solvent containers, rags, and other flammable materials.
9. Know the contents of the paint and solvents being sprayed. Read all Material Safety Data Sheets (MSDS) and container labels provided with the paints and solvents. Follow the paint and solvent manufacturer's safety instructions.
10. Fire extinguisher equipment shall be present and working.

Grounding Instructions

This product must be grounded. In the event of an electrical short circuit, grounding reduces the risk of electric shock by providing an escape wire for the electric current. This product is equipped with a cord having a grounding wire with an appropriate grounding plug. The plug must be plugged into an outlet that is properly installed and grounded in accordance with all local codes and ordinances.



WARNING - Improper installation of the grounding plug can result in a risk of electric shock.

If repair or replacement of the cord or plug is necessary, do not connect the green grounding wire to either flat blade terminal. The wire with insulation having a green outer surface with or without yellow stripes is the grounding wire and must be connected to the grounding pin.

Check with a qualified electrician or serviceman if the grounding instructions are not completely understood, or if you are in doubt as to whether the product is properly grounded. Do not modify the plug provided. If the plug will not fit the outlet, have the proper outlet installed by a qualified electrician.

This product is for use on a nominal 120 volt circuit and has a grounding plug that looks like the plug illustrated below. Make sure that the product is connected to an outlet having the same configuration as the plug. No adapter should be used with this product.

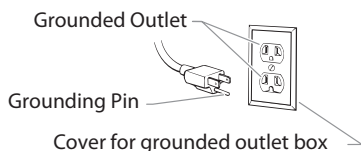

Important Safety Information



WARNING - To reduce the risk of injury:

1. Always wear appropriate gloves, eye protection, clothing and a respirator or mask when painting. Hazardous vapors – Paints, solvents, insecticides, and other materials can be harmful if inhaled or come in contact with body. Vapors can cause severe nausea, fainting or poisoning.
2. Do not operate or spray near children. Keep children away from equipment at all times.
3. Do not overreach or stand on an unstable support. Keep effective footing and balance at all times.
4. Stay alert and watch what you are doing.
5. Do not operate the unit when fatigued or under the influence of drugs or alcohol.
6. Never aim spray gun at any part of the body.
7. Follow all appropriate local, state, and national codes governing ventilation, fire prevention, and operation.
8. The United States Government Safety Standards have been adopted under the Occupational Safety and Health Act (OSHA). These standards, particularly part 1910 of the General Standards and part 1926 of the Construction Standards should be consulted.
9. Use only manufacturer authorized parts. User assumes all risks and liabilities when using parts that do not meet the minimum specifications and safety devices of the turbine manufacturer.
10. Power cord must be connected to a grounded circuit.
11. Do not spray outdoors on windy days.
12. Use only Wagner HVLP hose.



WARNING - To reduce the risk of electric shock:

1. Power cord must be connected to a grounded circuit.
2. Never submerge electrical parts.
3. Never expose the equipment to rain. Store indoors.
4. Keep electrical cord plug and spray gun trigger free from paint and other liquids. Never hold the cord at plug connections to support the cord. Failure to observe may result in an electrical shock.

Important Electrical Information

Use only a 3-wire extension cord that has a 3-blade grounding plug and a 3-slot receptacle that will accept the plug on the product. Make sure your extension cord is in good condition. When using an extension cord, be sure to use one heavy enough to carry the current your product will draw. An undersized cord will cause a drop in line voltage resulting in loss of power and overheating. A 14 gauge or 12 gauge cord is recommended. If an extension cord is to be used outdoors, it must be marked with the suffix W-A after the cord type designation. For example, a designation of SJTW-A would indicate that the cord would be appropriate for outdoor use.

IMPORTANT: Household use only. Intended for indoor/outdoor use ONLY with materials having flashpoint above 100°F (38°C).

Controls and Functions

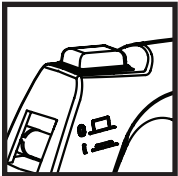
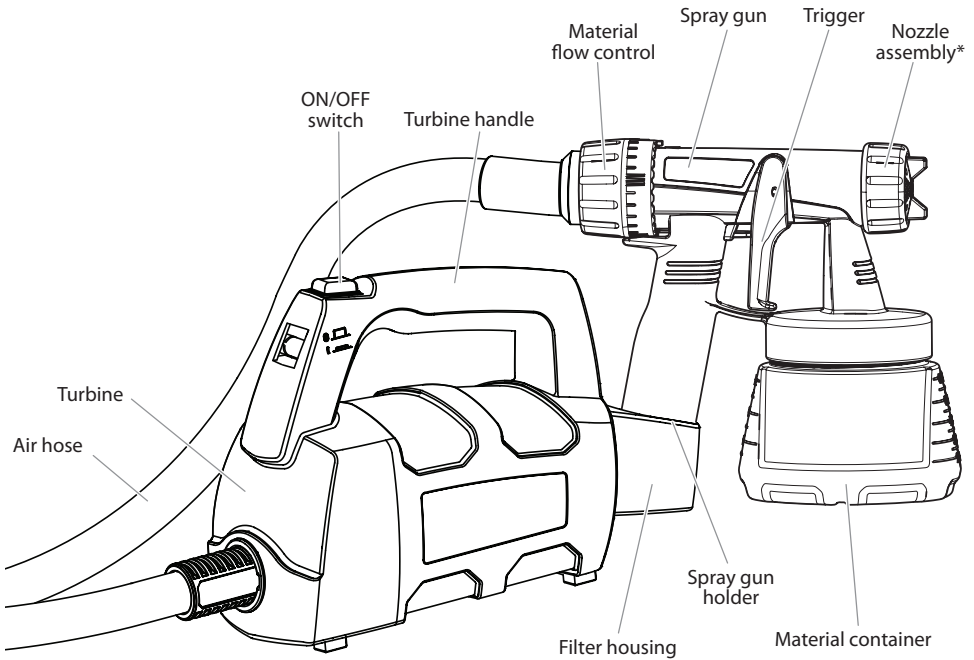

ON/OFF switch:

The ON/OFF switch turns power to the turbine on and off. The ON/OFF switch is located on top of the carrying handle of the turbine.

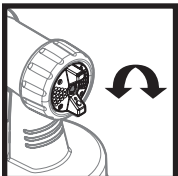

Air cap:

The spray pattern shape is adjusted by turning the air cap ears to either the vertical, horizontal, or diagonal positions.

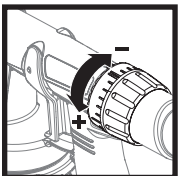

Material Flow Control:

The material flow control determines the amount of spray material that is sprayed from the spray gun.

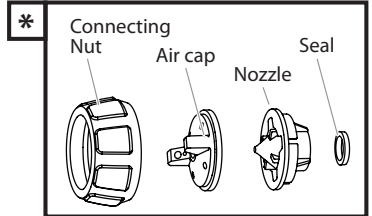

Setup

Note: For a video showing how to set up the Home Décor Sprayer, visit www.homedecorsprayer.com.

✓ Thinning the material

Thinning the spray material results in faster spraying, a better finish and less material usage.

- Thin chalk, milk, latex and other thicker decorative paints with water
- Oil-based materials need to be thinned with mineral spirits (use about half as much as water).
- Transparent/semi-transparent stains, clear topcoats and lacquers do not typically require thinning.



Do not thin with materials that have a flashpoint below 100°F (38°C). The material flashpoint should be shown on the material container.

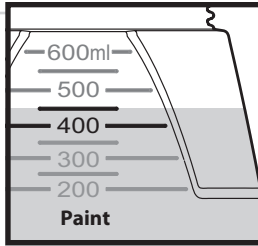
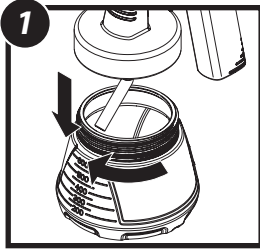

Some paint may require thinning. A 10% dilution is a typically starting point:

1. Unscrew the container from the spray gun.
Fill container to the 450 ml line with spray material.

Note: Never thin beyond the paint manufacturer's recommendation.

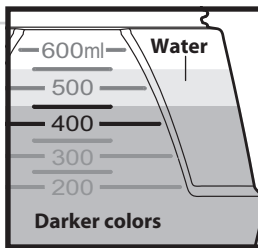
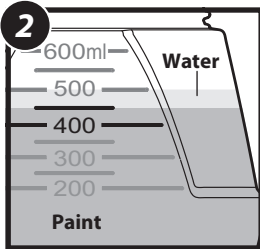

2. Add water to the 500 ml line. Stir until thoroughly mixed.

Note: For darker colors, adding water to the 550 ml line may be necessary.

If using oil based materials, use mineral spirits to thin (use about half as much as water).

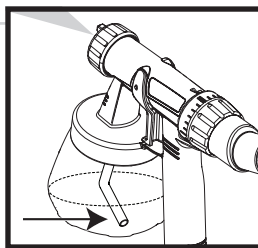
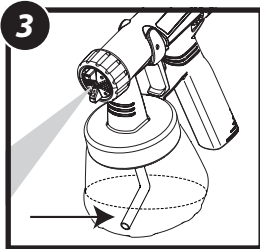

3. Align the suction tube -
 - Spraying horizontal or downwards: the angled end of the suction tube should be pointing toward the front of the gun.
 - Spraying horizontal or upwards: the angled end of the suction tube should be pointing toward the rear of the gun.

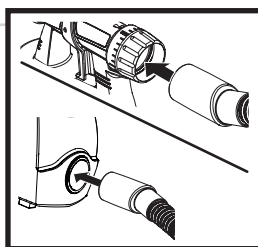
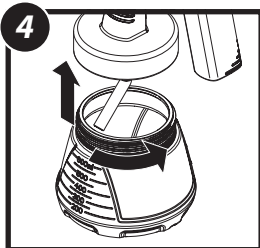

4. Screw the container back onto the spray gun and attach the hose to the gun and base.

Spraying

Note: For a video showing Home Décor Sprayer spraying tips and best practices, visit www.homedecorsprayer.com.

✓ Spray Controls

There are two main controls that determine the width, orientation or thickness of the spray pattern.

- Material flow control
- Air cap / pattern adjustment

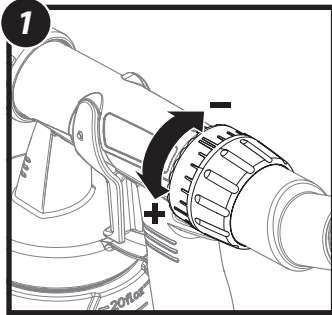

1. Adjust the material flow by turning the knob on the rear of the spray gun.

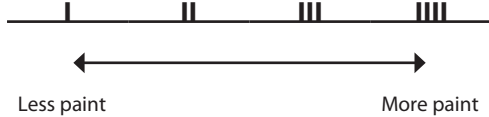

Tip: With practice, the material flow can also be controlled by the trigger. The further the trigger pull, the more material is sprayed and vice versa.

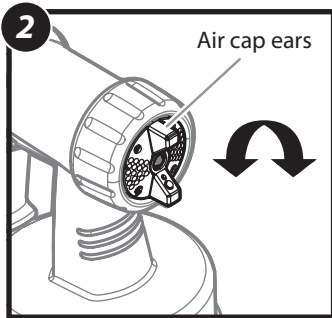

2. Adjust the spray pattern by turning the air cap ears.

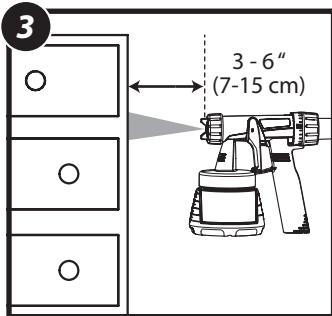
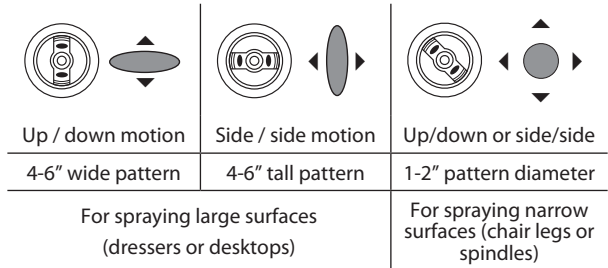

3. Practice your technique (use provided poster).

- ✓ **Get closer.** The spray gun should be 3-6 inches away from the spray object.
- ✓ **Full passes.** Spray the material in full passes, not short waves.
- ✓ **Light coats.** For a finer finish, coat lightly during first pass, then cover completely on second pass.

Cleanup

Note: For a video showing cleanup of the Home Décor Sprayer, visit www.homedecorsprayer.com.

✓ Before you begin

When cleaning, use the appropriate cleaning solution (warm, soapy water for chalk-type paint, milk paint, and latex materials; mineral spirits for oil-based materials)



Special cleanup instructions for use with flammable solvents (must have a flashpoint above 100°F (38°C):

- Area must be free of flammable vapors.
- Cleaning area must be well-ventilated.
- Do not submerge turbine!

IMPORTANT: Never clean air cap or air holes in the nozzle with sharp metal objects. Do not use solvents or lubricants containing silicone.

Note: For basic, quick-cleaning between color changes, fill the material container with cleaning solution and spray cleaning solution through the gun into a waste container.

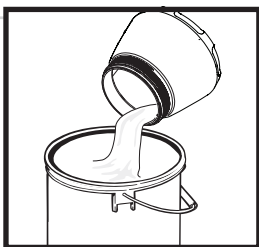
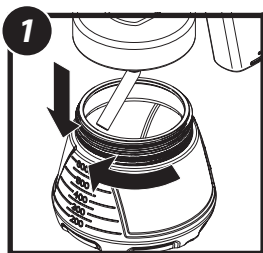

1. Turn turbine OFF.
Remove the container and empty any remaining material.
Thoroughly rinse the material container with warm, soapy water (or mineral spirits for oil-based materials).

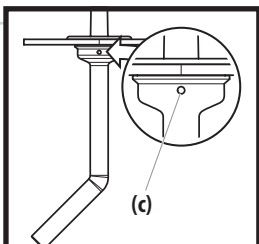
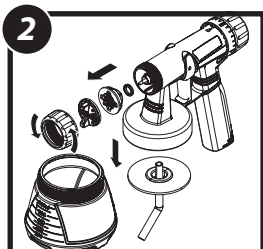

2. Disassemble the spray gun and clean all parts with warm soapy water (or mineral spirits for oil-based materials).

Note: If clogging occurs, make sure the air vent hole (c) on the suction tube is cleaned thoroughly.

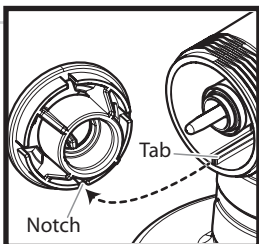
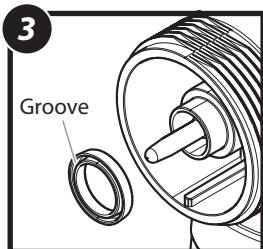

3. Reassemble the spray gun.

Note: When replacing the nozzle seal, make sure the groove in the seal is facing outward.

Note: Make sure the tab in the spray gun head is aligned with one of the notches in the nozzle.

Maintenance

Cleaning the Filter:

IMPORTANT: Before every use, you should inspect the air filter in the turbine to see if it is excessively dirty. If it is dirty, follow these steps to replace it.

IMPORTANT: Never operate your unit without the air filter. Dirt could be sucked in and interfere with the function of the unit.

1. Remove the dirty filter from the turbine and replace with new one. The smooth side of the air filter must be placed toward the turbine.

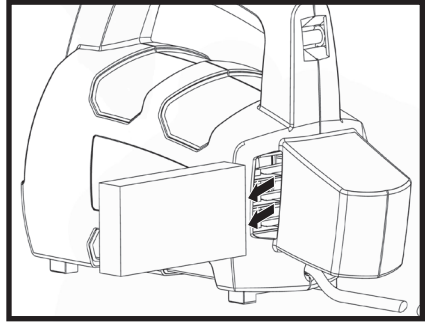

Troubleshooting

PROBLEM	CAUSE	SOLUTION
Problem A: Little or no material flow	<ol style="list-style-type: none"> 1. Nozzle clogged. 2. Suction tube clogged. 3. Material flow setting too low. 4. Suction tube loose. 5. Air vent on suction tube blocked. 6. No pressure build up in container. 7. Air filter clogged. 8. Spray material too thick. 	<ol style="list-style-type: none"> 1. Clean. 2. Clean. 3. Increase material flow setting. 4. Remove and replace as tightly as possible. 5. Clean (see page 7) 6. Tighten container. 7. Change 8. Thin.
Problem B: Material leaking	<ol style="list-style-type: none"> 1. Nozzle loose. 2. Nozzle worn. 3. Nozzle seal missing or worn. 4. Material build-up on air cap and nozzle 	<ol style="list-style-type: none"> 1. Tighten. 2. Replace. 3. Replace. 4. Clean.
Problem C: Spray pattern too thick, runs and sags	<ol style="list-style-type: none"> 1. Material flow setting too high. 2. Applying too much material. 3. Nozzle clogged. 4. Air filter clogged. 5. Too little pressure build-up in container. 6. Spray material too thick. 	<ol style="list-style-type: none"> 1. Decrease material flow setting. 2. Adjust material flow or increase movement of spray gun. 3. Clean. 4. Change. 5. Tighten container. 6. Thin.
Problem D: Spray jet pulsates	<ol style="list-style-type: none"> 1. Material in container running out. 2. Air filter clogged. 3. Spray material too thick. 	<ol style="list-style-type: none"> 1. Refill. 2. Change. 3. Thin.
Problem E: Too much overspray	<ol style="list-style-type: none"> 1. Gun too far from spray object. 	<ol style="list-style-type: none"> 1. Reduce distance (3"-6" is ideal).
Problem F: Pattern is very light and splotchy	<ol style="list-style-type: none"> 1. Moving the spray gun too fast. 2. Material flow setting too low. 	<ol style="list-style-type: none"> 1. Adjust material flow or decrease movement of spray gun. 2. Increase material flow setting.



This unit contains no serviceable electrical parts. Do not attempt to service yourself. Store indoors with the cord wrapped around the turbine handle.



Have you tried the recommendations above and are still having problems? In the United States, to speak to a customer service representative, call our Technical Service at 1-800-328-8251. See www.wagnerspraytech.com in the "Contact Us" section for Technical Service hours.



Lire ce manuel pour obtenir des directives complètes.

Home Décor Paint Sprayer®

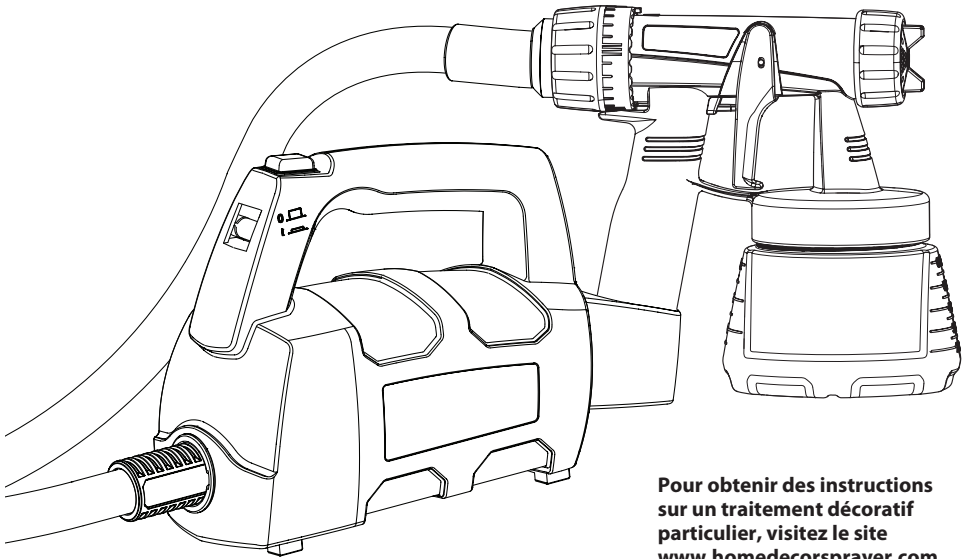

Pour obtenir des instructions sur un traitement décoratif particulier, visitez le site www.homedecorsprayer.com

Table de matières

- 10 Consignes de sécurité importantes
- 12 Commandes et fonctions
- 13 Montage
- 14 Pulvérisation
- 15 Nettoyage
- 16 Entretien
- 16 Dépannage
- 26 Liste de pièces
- 28 Garantie limitée

Matériau à pulvériser	Matériau de dilution
✓ Peinture à la craie	Eau
✓ Peinture à base de lait	Eau
✓ Peinture au latex/teintures solides	Eau
✓ Peinture tempera	Eau
✓ Peinture pour verre	Aucune dilution nécessaire
✓ Peinture à tableau	Eau
✓ Teintures/couches de finition transparentes	Aucune dilution nécessaire

Besoin d'aide?

Appelez le service technique Wagner 1-800-328-8251
Enregistrement du produit en ligne sur le site www.wagnerspraytech.com

Importantes consignes de sécurité



Lire toutes ces consignes avant d'utiliser l'appareil. Garder ces consignes.



Indique une situation à risque, laquelle, si elle n'est pas évitée, peut entraîner des blessures graves, voire la mort.

Pour réduire les risques d'incendie ou d'explosion, de choc électrique et de blessure, vous devez lire et comprendre les directives figurant dans ce manuel. Familiarisez-vous avec les commandes et l'utilisation adéquate de l'équipement.

Directives sur la mise à la terre

Ce dispositif doit être mis à la terre. En cas de court-circuit, ce procédé permet de réduire le risque d'un choc électrique en fournissant un parcours d'évacuation pour le courant. Ce produit est équipé d'un cordon comportant un fil de mise à la terre, et muni d'une fiche appropriée. Cette fiche doit être connectée dans une prise adéquatement installée et mise à la terre selon les codes et règlements en vigueur.



MISE EN GARDE! Une installation inadéquate de la fiche de mise à la terre risque de provoquer un choc électrique.

S'il est nécessaire de réparer ou de remplacer le cordon ou la fiche, ne pas connecter le fil de mise à la terre vert à aucune des bornes à broches plates. Le fil comportant un isolant de couleur verte, avec ou sans lignes jaunes, est le fil de mise à la terre devant être connecté à la broche de mise à la terre.

Il est recommandé de consulter un électricien qualifié ou un technicien si les directives sur la mise à la terre ne sont pas entièrement comprises, ou si l'on n'est pas sûr que le produit soit correctement mis à la terre. Ne pas modifier la fiche. Si la fiche ne peut être insérée dans la prise, demander à un électricien qualifié d'installer la prise appropriée.

Ce produit doit être utilisé sur un circuit d'une tension nominale de 120 volts et comporte une fiche de mise à la terre semblable à celle illustrée ci-dessous. Veuillez-vous assurer que le produit est connecté à une prise électrique ayant la même configuration que la fiche mâle. Ne pas utiliser d'adaptateur avec ce produit.

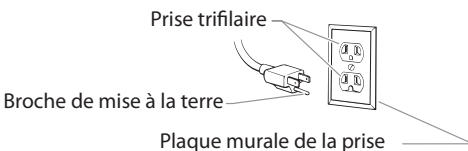

AVERTISSEMENT – Pour réduire le risque d'incendie ou d'explosion :

1. Ne pulvérisez pas de matières inflammables ou combustibles près d'une flamme nue, de voyants lumineux ou de sources d'ignition telles que des objets chauds, cigarettes, moteurs, matériel et appareils électriques. Évitez de produire des étincelles en connectant et en déconnectant les cordons électriques.
2. Pour un usage exclusif avec des produits à l'eau ou des produits minéraux de type alcool avec un point d'éclair minimum de 38 °C (100 °F) – Ne pulvérisez pas et ne les nettoyez pas avec des liquides ayant un point d'éclair inférieur à 38 °C (100 °F). Le point d'éclair est la température à laquelle un fluide peut produire suffisamment de vapeur pour s'enflammer.
3. Vérifiez que tous les conteneurs ou systèmes de stockage sont reliés à la terre pour éviter les décharges d'électricité statique.
4. Connectez à une prise électrique avec prise de terre et utilisez des rallonges électriques reliées à la terre. N'utilisez pas d'adaptateur 3 à 2.
5. La zone de pulvérisation doit toujours être bien aérée. Une bonne quantité d'air frais doit constamment traverser la zone de pulvérisation pour éviter les accumulations de vapeurs inflammables. Le système de pompage doit être placé dans une zone bien aérée. Ne pulvérisez pas le système de pompage.
6. Ne fumez pas dans la zone de pulvérisation.
7. N'actionnez pas d'interrupteurs électriques, de moteurs ou autres dispositifs produisant des étincelles dans la zone de pulvérisation.
8. Maintenez la propreté de la zone et veillez à ce qu'elle ne contienne pas de conteneurs de peinture ou de solvant, de chiffons et autres matières inflammables.
9. Sachez ce que contiennent la peinture et les solvants pulvérisés. Lisez les fiches de sécurité du matériel (MSDS) et les étiquettes apposées sur les conteneurs de peintures et de solvants. Respectez les consignes de sécurité du fabricant de peinture et de solvant.
10. Ayez un extincteur en bon état de fonctionnement à portée de main.

Importantes consignes de sécurité



AVERTISSEMENT – Pour réduire le risque de blessure :

1. Portez toujours les gants, la protection oculaire, les vêtements et un respirateur ou masque appropriés quand vous peignez. Vapeurs dangereuses – Les peintures, solvants, insecticides et autres matières peuvent être dangereux s'ils sont inhalés ou entrent en contact avec le corps. Les vapeurs peuvent provoquer d'importantes nausées, une perte de connaissance ou un empoisonnement.
2. Ne travaillez pas et ne pulvérisez pas près d'enfants. Éloignez toujours les enfants de l'équipement.
3. Ne travaillez pas avec les bras au-dessus de la tête ni sur un support instable. Appuyez-vous bien sur les deux pieds pour toujours conserver l'équilibre.
4. Soyez attentif et regardez ce que vous faites.
5. N'utilisez pas l'appareil quand vous êtes fatigué ou sous l'influence de drogues ou d'alcool.
6. Ne pas pointer le pistolet vers une partie du corps.
7. Observer tous les codes locaux, provinciaux, d'état et nationaux régissant la ventilation, la prévention des incendies et le fonctionnement de l'appareil.
8. Aux États-Unis, le gouvernement a adopté des normes de sécurité en vertu de l'Occupational Safety and Health Act (OSHA). Le cas échéant, on doit les consulter, notamment les parties 1910 des normes générales et 1926 des normes de construction.
9. N'utiliser que les pièces autorisées par le fabricant; les utilisateurs qui choisiront d'utiliser des composants dont les caractéristiques techniques et les exigences en matière de sécurité sont inférieures devront en assumer tous les risques et responsabilités.
10. Le cordon d'alimentation doit être branché à un circuit trifilaire.
11. Ne pas pulvériser à l'extérieur par grands vents.
12. Utiliser seulement les boyaux Wagner HVLP.



AVERTISSEMENT – Pour réduire le risque de de choc électrique :

1. Le cordon d'alimentation doit être branché à un circuit doté d'une mise à la terre.
2. N'immergez jamais les composants électriques.
3. Ne laissez jamais l'appareil sous la pluie. Entrez-le à l'intérieur.
4. Garder la fiche du cordon électrique et la détente de l'appareil libres de toute produits ou de tout autre liquide. Ne jamais exercer de contrainte sur le raccordement de la fiche. Le défaut de suivre toutes les directives énoncées peut provoquer un choc électrique.

Informations importantes sur le système électrique

Utilisez seulement une rallonge électrique trifilaire pourvue d'une prise avec mise à la terre (trois tiges) et d'une connexion femelle à trois trous convenant au cordon de l'appareil. Assurez-vous que la rallonge électrique est en bon état. Lorsque vous utilisez une rallonge électrique, assurez-vous qu'elle a un calibre assez élevé pour transmettre le courant nécessaire au fonctionnement de l'appareil. L'utilisation d'une rallonge de calibre trop faible entraîne une chute de tension sectorielle se traduisant par une perte de courant et une surchauffe de l'appareil. On recommande des fils de calibre 14 ou 12. Si vous devez utiliser une rallonge à l'extérieur, la mention W-A doit y figurer suivant la désignation du type de rallonge. Par exemple, SJTW-A représente une rallonge appropriée pour une utilisation à l'extérieur.

IMPORTANT : Ce produit est conçu pour un usage résidentiel. Peut être utilisé à l'intérieur ou à l'extérieur. Ne pas utiliser de matériaux ayant un point d'inflammabilité de moins de 38 °C (100°F).

Commandes et fonctions

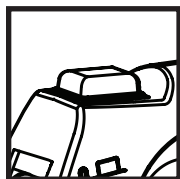
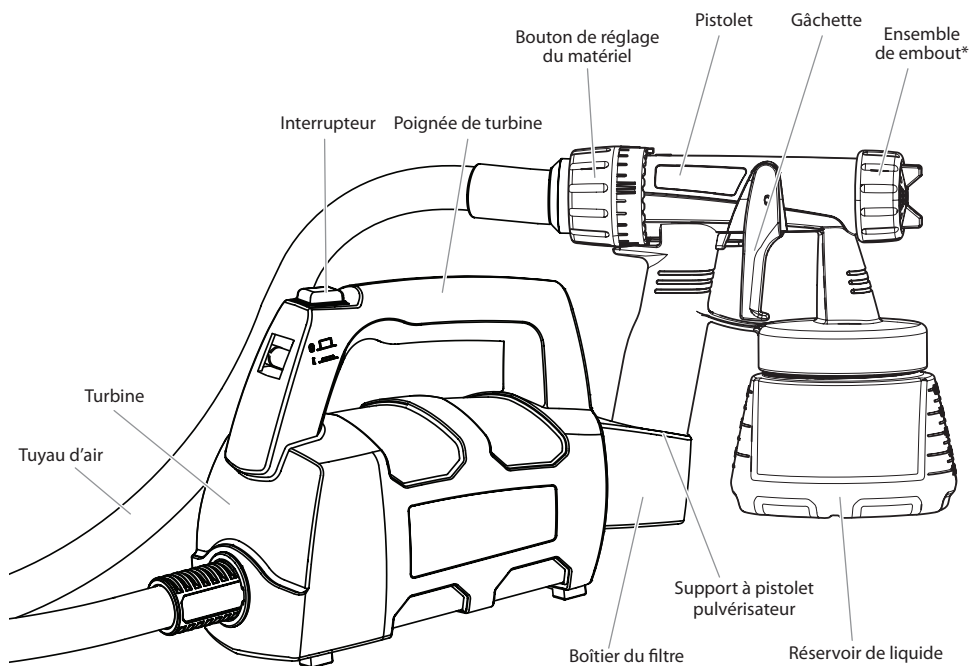

Interrupteur :

L'interrupteur met la turbine sous tension et hors tension. L'interrupteur est situé sur le dessus de la poignée de transport de la turbine.

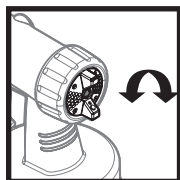

Chapeau d'air :

La configuration du jet peut être réglée en tournant les oreilles de la buse à air à la position verticale, horizontale ou diagonale.

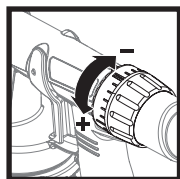

Réglage du débit de fluide contrôle :

Le réglage du débit de fluide contrôle la quantité du produit pulvérisé par le pulvérisateur.

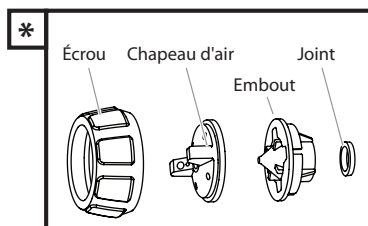

Montage

Remarque : Afin de visionner une vidéo montrant comment régler le pulvérisateur Home Décor, visitez le site www.homedecorsprayer.com.

✓ Dilution du matériau

La dilution du matériau à pulvériser permet de pulvériser plus rapidement, donne une meilleure finition et permet d'utiliser moins de matériau.

- Diluez les peintures à tableau, à base de lait, au latex et toutes les autres peintures décoratives plus épaisses avec de l'eau;
- Les peintures à l'huile doivent être diluées avec de l'essence minérale (en utiliser environ la moitié de la quantité d'eau).

- Les teintures transparentes/semi-transparentes, les couches de finition transparentes et les vernis-laques n'ont habituellement pas besoin d'être dilués.



Ne pas diluer la peinture avec des produits ayant un point d'éclair sous 38 °C (100 °F). Le point d'éclair du produit devrait être indiqué sur le contenant du produit.

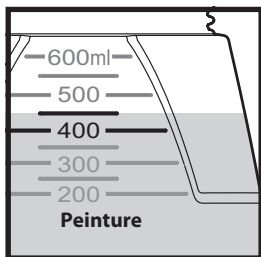
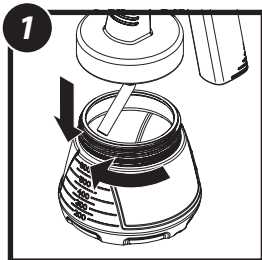

Certaines peintures peuvent avoir besoin d'être diluées. Une dilution à 10 % est un bon point de départ :

1. Dévissez le récipient du pistolet de pulvérisation.
Remplir le récipient de produit à pulvériser jusqu'à la ligne de 450 ml.

Remarque : La peinture doit être diluée selon les recommandations du fabricant de peinture.

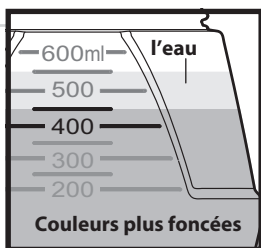
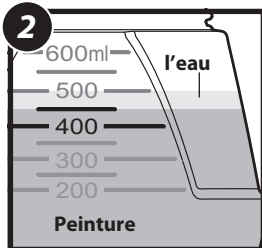

2. Ajouter de l'eau jusqu'à la ligne de 500 ml. Bien mélanger.

Remarque : Dans le cas des couleurs plus foncées, il peut être nécessaire d'ajouter de l'eau jusqu'à la ligne de 550 ml.

Si vous utilisez des peintures à l'huile, diluez-les avec de l'essence minérale (en utiliser environ la moitié de la quantité d'eau).

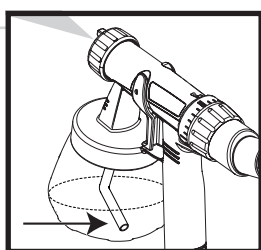
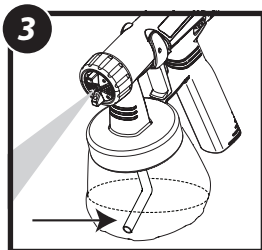

3. Aligner le tube d'aspiration -
 - Si vous prévoyez diriger le jet vers le bas ou le horizontal, il faut alors pointer la partie angulaire du tube d'aspiration vers l'avant du pistolet.
 - Par contre, si vous prévoyez diriger le jet vers le haut ou le horizontal, vous devez alors pointer le bout angulaire du tube d'aspiration vers l'arrière du pistolet.

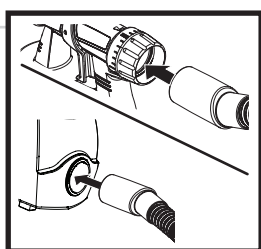
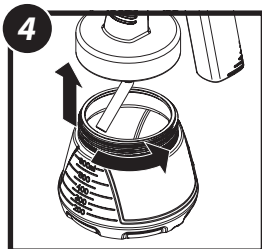

4. Vissez le récipient sur le pistolet de pulvérisation et joindre le tuyau au pistolet et à la base.

Remarque : Pour visionner une vidéo offrant des conseils de pulvérisation et des pratiques exemplaires concernant le pulvérisateur Home Décor, visitez le site www.homedecorsprayer.com.

✓ Commandes de vaporisation

Deux commandes principales déterminent la largeur, l'orientation et l'épaisseur de la répartition de pulvérisation.

- Réglage du débit de peinture;
- Buse à air/réglage de la répartition.

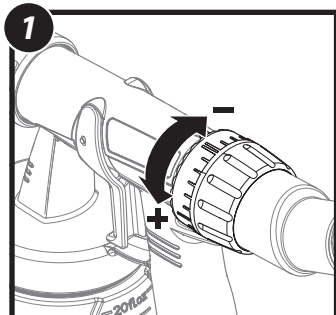

1. Réglez le débit de peinture en tournant le bouton à l'arrière du pistolet de pulvérisation.

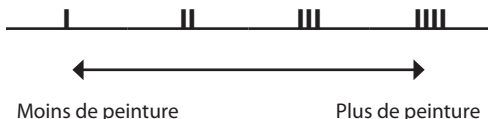

Conseil : Avec un peu de pratique, on peut également contrôler le débit de peinture avec la détente. Plus vous tirez sur la détente, plus vous pulvériserez de peinture, et inversement.

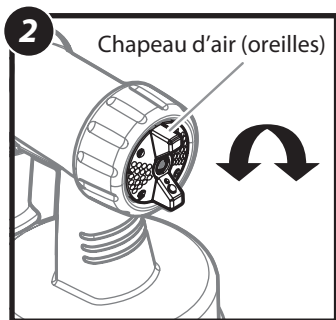

2. Réglez la répartition de pulvérisation en tournant les anses de la buse à air.

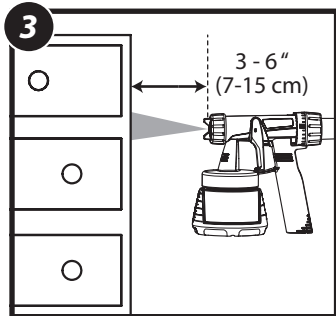
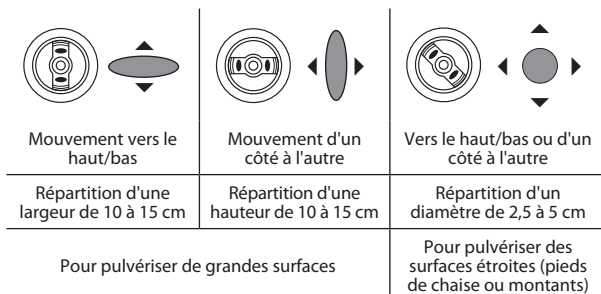

3. Peaufinez votre technique (utilisez l'affiche fournie).

- ✓ **Approchez-vous.** Le pistolet de pulvérisation devrait être placé de 7,5 à 15 cm de l'objet à pulvériser.
- ✓ **Pulvérisation continue.** Pulvérisez le matériau de façon continue plutôt qu'en pulvérisations courtes.
- ✓ **Fines couches.** Pour une finition plus fine, recouvrez légèrement la surface d'abord et couvrez complètement ensuite.

Nettoyage

Remarque : Pour visionner une vidéo démontrant le nettoyage du pulvérisateur Home Décor, visitez le site www.homedecorsprayer.com.

✓ Avant de commencer

Pendant le nettoyage, utilisez la solution de nettoyage appropriée (eau chaude savonneuse pour la peinture à la craie, la peinture à base de lait et les peintures au latex, et essence minérale pour les peintures à l'huile).

IMPORTANT : Ne jamais nettoyer le chapeau d'air ou l'alésage d'air du buse avec des objets métalliques pointus. N'utilisez pas de solvants ou de lubrifiants au silicone.



Directives spéciales pour le nettoyage au moyen de solvants inflammables : LE POINT D'INFLAMABILITÉ DES MATÉRIAUX DOIT ÊTRE AU MOINS 38°C (100°F).

- L'aire de nettoyage doit être exempte d'émanations.
- L'aire de nettoyage doit bien-être aéré.
- Na pas immerger le turbine!

Remarque : Pour un nettoyage de base rapide aux changements de couleur, remplissez le récipient de peinture d'une solution de nettoyage et pulvérisez-la par le pistolet dans un récipient à déchets.

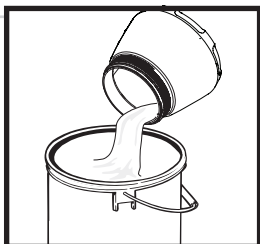
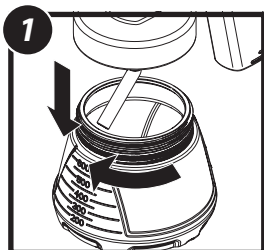

1. Arrêtez la turbine.

Enlevez le récipient et versez la peinture qui reste.

Rincez à fond le récipient avec de l'eau chaude savonneuse (ou de l'essence minérale pour les peintures à l'huile).

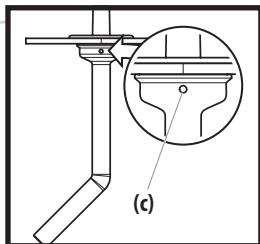
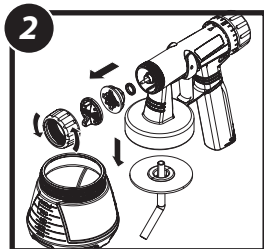

2. Démontez le pistolet de pulvérisation et nettoyez toutes les pièces avec de l'eau chaude savonneuse (ou de l'essence minérale pour les peintures à l'huile).

Remarque : En cas de blocage, assurez-vous de bien nettoyer les ouvertures d'aération (c) sur le tube d'aspiration.

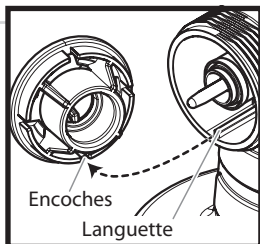
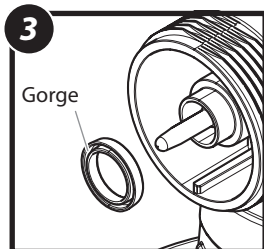

3. Remontez le pistolet de pulvérisation.

Remarque : Au moment de remplacer le joint d'étanchéité de la buse, faites en sorte que la rainure du joint d'étanchéité soit orientée vers l'extérieur.

Remarque : Assurez-vous que la languette dans la tête du pistolet de pulvérisation est alignée avec une des encoches de la buse.

Entretien / Dépannage

Nettoyage du filtre :

IMPORTANT: Vous devriez inspecter les filtres à air qui est situé dans la turbine pour vérifier s'il est excessivement encrassé. S'il est encrassé, veuillez suivre les étapes ci-dessous pour le remplacer.

IMPORTANT : Ne jamais faire fonctionner votre appareil sans le filtre à air. Des impuretés pourraient être aspirées et causer des interférences dans le fonctionnement de l'appareil.

1. Enlevez les filtre souillés de la turbine et remplacez-les par de nouveaux. Le côté lisse du filtre à air doit être placé vers la turbine.

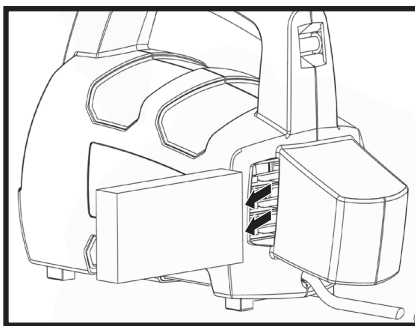

PROBLEME	CAUSE	SOLUTION
Probleme A : Débit de produit faible ou inexistant	<ol style="list-style-type: none"> 1. Buse est encrassé. 2. Tube d'aspiration est encrassé. 3. Débit de fluide plaçant si bas. 4. Tube d'aspiration est desserré. 5. L'ouverture d'aération du tube d'aspiration est bloquée. 6. Il n'y a pas de pression d'air dans le réservoir. 7. Filtres d'air encrasse 8. Fluide trop épais. 	<ol style="list-style-type: none"> 1. La nettoyer. 2. Le nettoyer. 3. Augmenter l'arrangement débit de fluide. 4. Le remplacer fermement. 5. Nettoyer l'ouverture (voir la page 15). 6. Bien visser le réservoir. 7. Nettoyer ou remplacer. 8. Le diluer.
Probleme B : Fuite du produit	<ol style="list-style-type: none"> 1. Buse desserré. 2. Buse usée. 3. Le joint d'étanchéité de la buse est usé ou n'a pas été installée. 4. Formation de dépôts de produit sur le chapeau d'air et la buse. 	<ol style="list-style-type: none"> 1. La serrer. 2. Le remplacer. 3. Le remplacer. 4. La nettoyer.
Problème C : La répartition de pulvérisation est trop épaisse et coule	<ol style="list-style-type: none"> 1. Débit de fluide plaçant trop haut. 2. L'application du produit est trop abondante. 3. Buse est encrassé. 4. Filtre à air est encrassé. 5. L'établissement de pression dans le réservoir est trop faible. 6. Fluide trop épais. 	<ol style="list-style-type: none"> 1. Diminuer l'arrangement débit de fluide. 2. Réglez le débit de fluide (-) ou encore augmentez le mouvement du pistolet pulvérisateur. 3. La nettoyer. 4. Le remplacer. 5. Bien visser le réservoir. 6. Le diluer.
Probleme D : Pulsation du jet	<ol style="list-style-type: none"> 1. Épuisement du produit dans le réservoir. 2. Filtre à air est encrassé. 3. Fluide trop épais. 	<ol style="list-style-type: none"> 1. Remplir le réservoir à nouveau. 2. Le remplacer. 3. Le diluer.
Probleme E : Sur-pulvérisation excessive	<ol style="list-style-type: none"> 1. Le pistolet pulvérisateur est trop éloigné de la surface. 	<ol style="list-style-type: none"> 1. Réduire la distance (de 7 à 15 cm est optimale).
Probleme F : La configuration du jet est trop fine et fait des taches	<ol style="list-style-type: none"> 1. Le déplacement du pistolet a lieu trop rapidement. 2. Débit de fluide plaçant si bas. 	<ol style="list-style-type: none"> 1. Réglez le débit du liquide ou encore, augmentez le mouvement du pistolet pulvérisateur. 2. Augmenter l'arrangement débit de fluide.



Cet appareil n'a aucune pièce électrique utilisable. Ne tentez pas d'effectuer vous-même l'entretien. Rangez à l'intérieur d'un bâtiment avec le cordon d'alimentation enroulé autour de la poignée de turbine.



Avez-vous essayé les recommandations indiquées ci-dessus sans succès? Pour communiquer avec un représentant du service à la clientèle aux États-Unis, veuillez composer le 1-800-328-825. Consultez le site www.wagnerspraytech.com afin de connaître les heures des services techniques dans la section « Contact Us » (Communiquez avec nous).



Manual de usuario

Lea este manual para obtener las instrucciones completas

Home Décor Paint Sprayer®

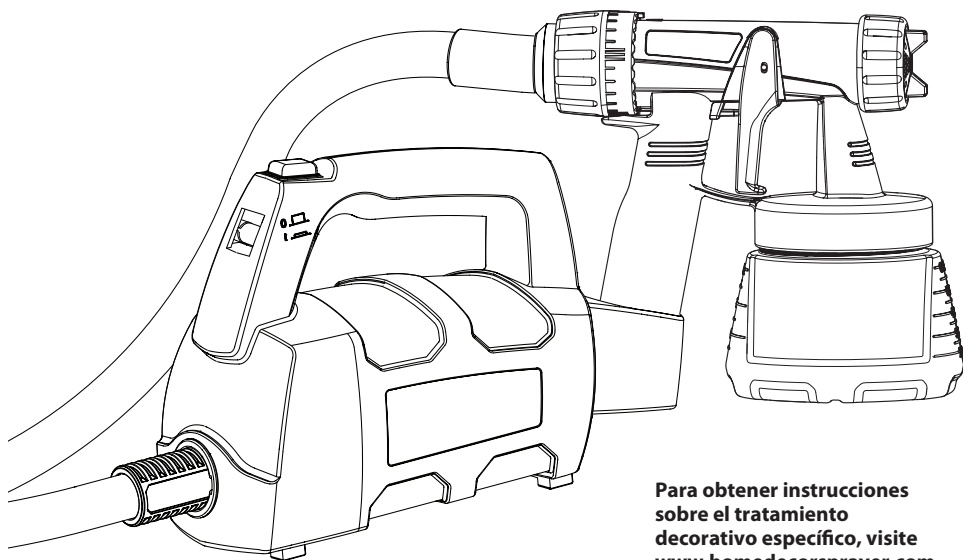

Para obtener instrucciones sobre el tratamiento decorativo específico, visite www.homedecorsprayer.com

Contenido

- 18 Información Importante sobre Seguridad
- 20 Controles y Funciones
- 21 Preparación
- 22 Rociado
- 23 Limpieza
- 24 Mantenimiento
- 24 Solución de Problemas
- 26 Lista de Piezas
- 28 Garantía Limitada

Material pulverizable	Material diluyente
✓ Pintura efecto tiza	Agua
✓ Pintura de caseína	Agua
✓ Pintura látex o tinturas sólidas	Agua
✓ Témpera	Agua
✓ Pintura para vidrio	No necesita diluyente
✓ Pintura para pizarras	Agua
✓ Tinturas o capas superiores transparentes	No necesita diluyente

¿Necesita ayuda?

Llame Wagner Technical Service al: 1-800-328-8251
Regístrelo del producto en línea en:
www.wagnerspraytech.com

Español

Información Importante sobre Seguridad



Lea toda la información de seguridad antes de operar el equipo. Guarde estas instrucciones.



Indica una situación peligrosa que, de no evitarse, puede causar la muerte o lesiones graves.

Para reducir los riesgos de incendios, explosiones, descargas eléctricas o lesiones a las personas, lea y entienda todas las instrucciones incluidas en este manual. Familiarícese con los controles y el uso adecuado del equipo.

Instrucciones para la conexión a tierra

Este producto debe conectarse a tierra. En caso de un cortocircuito eléctrico, la conexión a tierra reduce el riesgo de choque eléctrico al aportar un alambre de escape para la corriente eléctrica. Este producto está equipado con un cable que tiene alambre a tierra con un enchufe a tierra adecuado. Debe usarse el enchufe para conectar a un receptáculo que esté debidamente instalado y conectado a tierra en conformidad con los códigos y las ordenanzas locales.



ADVERTENCIA - La instalación incorrecta del enchufe a tierra puede ocasionar un riesgo de choque eléctrico.

Si es necesario reparar o cambiar el cable o el enchufe, no conecte el cable verde a ninguna de las dos puntas planas. El cable con aislamiento de color verde por fuera con o sin rayas amarillas es el alambre de conexión a tierra y debe conectarse a la espiga de conexión a tierra.

Consulte a un electricista o técnico de servicio capacitado si las instrucciones para la conexión a tierra no se entienden claramente o si tiene dudas en cuanto a que el producto esté debidamente conectado a tierra. No modifique el enchufe que se incluye. Si el enchufe no encaja en el receptáculo, pida a un electricista capacitado que instale un receptáculo adecuado.

Este producto es para utilizarse en un circuito de 120 voltios nominales y tiene un enchufe a tierra que tiene un aspecto similar al ilustrado más abajo. Asegúrese que el producto esté conectado a un tomacorriente que tenga la misma configuración que el enchufe. No deben utilizarse adaptadores para este producto.

Receptáculo conectado a tierra

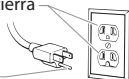

Espiga de conexión a tierra

Tapa de la caja de receptáculo conectada a tierra



ADVERTENCIA - Para reducir el riesgo de incendio o explosión:

1. No pulverice materiales inflamables ni combustibles cerca de llamas desnudas, pilotos o fuentes de ignición como objetos calientes, cigarrillos, motores, equipos eléctricos o electrodomésticos. Evite producir chispas al conectar y desconectar los cables de alimentación.
2. Para utilizar solamente con materiales acuosos o de tipo de alcohol mineral con un punto de inflamación mínimo de 38 °C (100 °F) — No pulverice ni limpie con líquidos que tengan un punto de inflamación por debajo de 38 °C (100 °F). El punto de inflamación es la temperatura a la que un fluido puede producir vapor suficiente como para incendiarse.
3. Compruebe que todos los recipientes y sistemas de recogida están conectados a tierra para evitar descargas eléctricas.
4. Conecte a una salida con toma a tierra y utilice cables alargadores puestos a tierra. No utilice un adaptador de 3 a 2.
5. Mantenga la zona de pulverización bien ventilada. Asegúrese de que circula aire fresco por la zona para evitar que se acumulen vapores inflamables en el aire de la zona de pulverización. Ponga el conjunto de la bomba en una zona bien ventilada. No pulverice el conjunto de la bomba.
6. No fume en la zona de pulverización.
7. No encienda interruptores de luces, motores ni productos similares que puedan producir chispas en la zona de pulverización.
8. Mantenga la zona limpia y despejada de botes de pintura y disolventes, trapos y otros materiales inflamables.
9. Infórmese del contenido de la pintura y de los disolventes que pulverice. Lea las hojas de datos sobre seguridad de los materiales (MSDS) y las etiquetas en los botes de pintura y disolvente. Siga las instrucciones de seguridad del fabricante de la pintura y del disolvente.
10. Deberá contar con equipos extintores de incendios que funcionen correctamente.

Información Importante sobre Seguridad



ADVERTENCIA – Para reducir el riesgo de lesiones:

1. Cuando pinte, lleve siempre guantes, protección para los ojos, ropa y un respirador o máscara adecuados. Vapores peligrosos: Las pinturas, disolventes, insecticidas y otros materiales pueden ser perjudiciales si se inhalan o entran en contacto con el cuerpo. Los vapores pueden producir náuseas intensas, desmayos o envenenamiento.
2. Nunca utilice el aparato ni pulverice cerca de niños. Mantenga el equipo alejado de los niños en todo momento.
3. No se estire demasiado ni se apoye sobre un soporte inestable. Mantenga los pies bien apoyados y el equilibrio en todo momento.
4. No se distraiga y tenga cuidado con lo que hace.
5. No utilice el aparato si está fatigado o se encuentra bajo la influencia del alcohol o de las drogas.
6. NUNCA apunte la pistola a ninguna parte del cuerpo.
7. Siga todos los códigos locales, estatales y nacionales correspondientes que rijan la ventilación, prevención de incendios y operación.
8. Se han adoptado las normas de seguridad del Gobierno de los Estados Unidos según la Ley de seguridad ocupacional y salud (Occupational Safety and Health Act, OSHA). Deben consultarse estas normas, particularmente el apartado 1910 de las Normas generales y el apartado 1926 de las Normas de construcción.
9. Utilice solamente componentes autorizados por el fabricante. El usuario asume todos los riesgos y responsabilidades cuando usa piezas que no cumplen con las especificaciones mínimas y los requisitos de dispositivos de seguridad del fabricante de la turbina.
10. Debe conectarse el cable eléctrico a un circuito a tierra.
11. No pinte en exteriores en días con viento.
12. Use solamente una manguera Wagner para volumen alto y presión baja (HVLP, por sus siglas en inglés).



ADVERTENCIA – Para reducir el riesgo de electrocución:

1. El cable de alimentación debe estar conectado a un circuito con toma a tierra.
2. Nunca sumerja las piezas eléctricas.
3. Nunca exponga el equipo a la lluvia. Almacénelo bajo techo.
4. Mantenga el cable de alimentación eléctrica y el gatillo del pulverizador libres de producto y otros líquidos. Jamás sostenga el cable al nivel del enchufe para soportarlo. El incumplimiento de lo anterior puede resultar en electrocución.

Información eléctrica importante

Use solamente un cable de extensión de 3 conductores que tenga un enchufe a tierra de 3 patas y un receptáculo de 3 ranuras que acepte el enchufe del producto. Revise que el cable de extensión esté en buen estado. Al utilizar un cable de extensión, fíjese que sea del calibre apto para transmitir la corriente que consume el producto. Un cable de calibre insuficiente hará que baje el voltaje de la línea perdiendo potencia y produciendo sobrecalentamiento en la unidad. Se recomienda un cable de calibre 14 ó 12 (voir la tabla). Si se usa un cable de extensión en exteriores, debe estar marcado con el sufijo W-A después de la designación del tipo de cable. Por ejemplo, una designación SJTW-A indicaría que el cable sería apto para uso en exteriores.

IMPORTANTE: Previsto para el uso al aire libre o interiores solamente con los materiales que tienen punto de inflamación sobre 100°F (38°C).

Controles y funciones

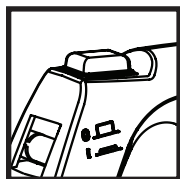
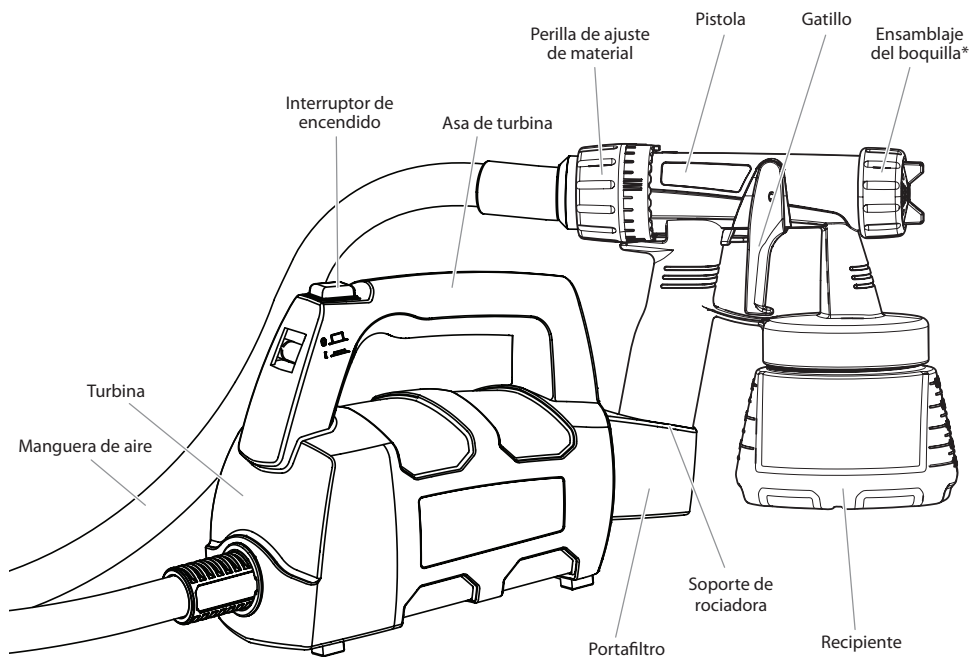

Interruptor:

El interruptor enciende y apaga el turbina. El interruptor está ubicado sobre la pieza de sujeción de transporte de la turbina.

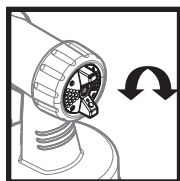

Tapa de aire:

La forma de la modalidad de rociado se ajusta girando las asas de la tapa de aire a las posiciones vertical, horizontal o diagonal.

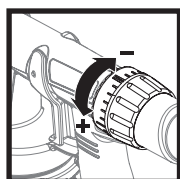

Ajuste del flujo de material:

Con el ajuste del flujo de material se controla la cantidad de producto pulverizado con la pistola.

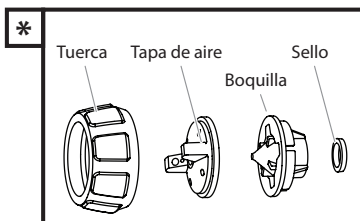

Preparación

Nota: En www.homedecorsprayer.com encontrará un video que muestra cómo preparar el pulverizador para decoración de hogares.

✓ Dilución del material

Diluir el material de pulverización tiene como resultado una pulverización más rápida, un mejor acabado y menos uso de material.

- Diluya con agua la pintura efecto tiza, la pintura de caseína, el látex y otras pinturas decorativas más espesas.
- Los materiales a base de óleo se deben diluir con alcohol mineral (use aproximadamente la mitad de la cantidad de agua).

- Generalmente, no es necesario diluir las tinturas transparentes o semitransparentes, las capas superiores transparentes y las lacas.



No intente disminuir la densidad de los materiales que tengan un punto de inflamación inferior a 38 °C (100 °F) El punto de inflamación debe estar indicado en el recipiente del material.

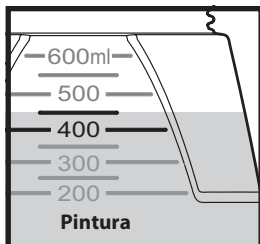
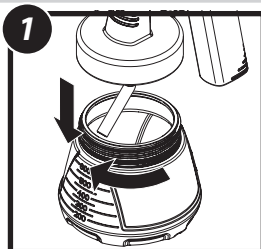

Podría ser necesario diluir algunas pinturas. Una dilución al 10 % es un buen punto de partida:

1. Destornille el recipiente de la pistola pulverizadora.
Llene el recipiente hasta la línea de 450 ml con material de pulverización.

Nota: Nunca se debe diluir más allá de la recomendación del fabricante.

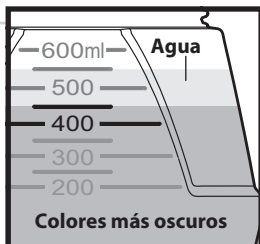
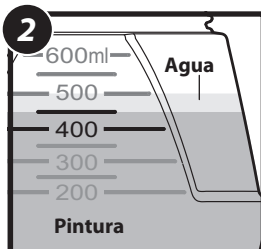

2. Agregue agua hasta la línea de 500 ml. Revuelva hasta que esté bien mezclado.

Nota: Para colores más oscuros, podría ser necesario agregar agua hasta la línea de 550 ml.

Si usa materiales a base de oleo, use alcohol mineral para diluir (use aproximadamente la mitad de la cantidad de agua).

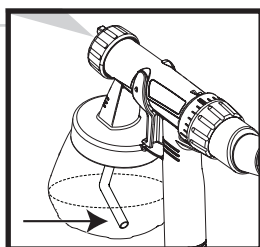
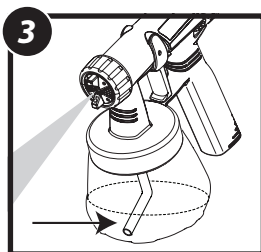

3. Alineación del tubo de succión -
 - Cuando rocíe hacia horizontal o abajo, el extremo angular del tubo de succión debe apuntar hacia el frente de la pistola.
 - Cuando rocíe hacia horizontal o arriba, el extremo angular del tubo de succión debe apuntar hacia la parte trasera de la pistola.

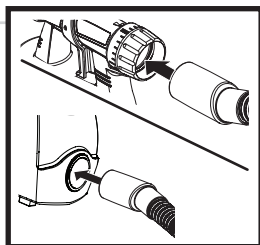
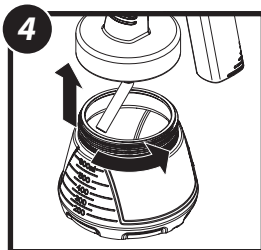

4. Vuelva a atornillar el recipiente en la pistola pulverizadora y conecte la manguera a la pistola y la base.

Nota: En www.homedecorsprayer.com encontrará un video que muestra consejos de pulverización y mejores prácticas para el pulverizador para decoración de hogares.

✓ Controles de pulverización

Existen dos controles principales que determinan el ancho, la orientación y el grosor del patrón de pulverización.

- Control de flujo de material
- Ajuste del cabezal de aire o del patrón

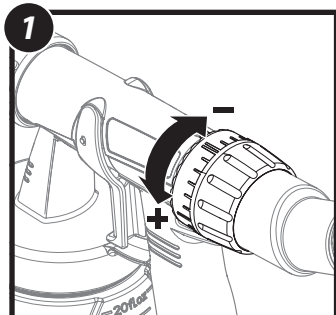

1. Para ajustar el flujo del material, gire la perilla de la parte posterior de la pistola pulverizadora.

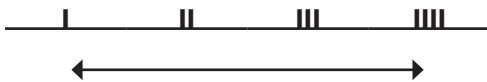

Menos pintura

Más pintura

Consejo práctico: Con la práctica, también se puede controlar el flujo de material con el gatillo. Entre más presione el gatillo, más material se pulveriza y viceversa.

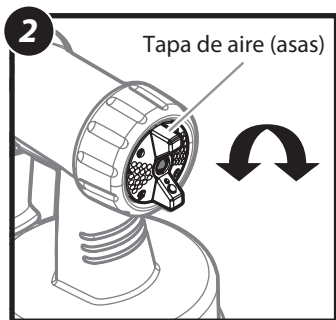

2. Gire las salientes del cabezal de aire para ajustar el patrón de pulverización.

Movimiento ascendente y descendente	Movimiento de lado a lado	Ascendente y descendente o de lado a lado
Ancho del patrón de 10 a 15 cm	Alto del patrón de 10 a 15 cm	Diámetro del patrón de 2,5 a 5 cm

Para pulverizar superficies grandes (tocadores o escritorios)

Para pulverizar superficies estrechas (patas de silla o husos)

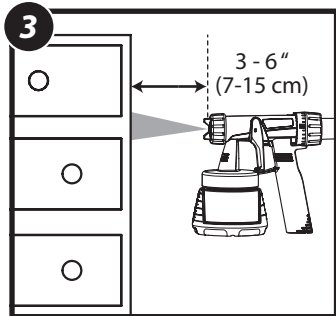

3. Practique su técnica (utilice el póster que se proporciona).

- ✓ **Acérquese.** La pistola pulverizadora debería estar a una distancia de 7 a 8 cm del objeto de pulverización.
- ✓ **Pasadas completas.** Pulverice el material con pasadas completas, no con ondas cortas.
- ✓ **Capas delgadas.** Para un acabado más fino, pulverice una capa delgada en la primera pasada y luego cubra completamente en una segunda pasada.

Limpieza

Nota: En www.homedecorsprayer.com encontrará un video que muestra cómo limpiar el pulverizador para decoración de hogares.

✓ Antes de comenzar

Al momento de limpiar, utilice la solución de limpieza adecuada (agua tibia con jabón para pintura efecto tiza, pintura de caseína y materiales de látex y alcohol mineral para material a base de óleo).

IMPORTANTE: Nunca limpie la tapa de aire o los orificios para el aire de la boquilla rociadora con objetos de metal afilados. No utilice solventes o lubricantes que contengan silicona.



Instrucciones especiales de limpieza para utilizar con solventes inflamables (deben tener un punto de inflamación de 100 °F (38 °C):

- En la zona no debe haber vapores inflamables.
- El área de limpieza debe estar bien ventilada.
- ¡No sumerja la turbina!

Nota: Para una limpieza básica y rápida entre los cambios de color, llene el recipiente de material con una solución de limpieza y pulverice la solución a través de la pistola en un recipiente de desechos.

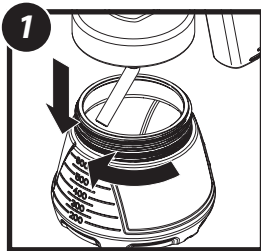

1. APAGUE la turbina.

Retire el recipiente y vacíe todo el material restante.

Enjuague completamente el recipiente de material con agua tibia con jabón (o con alcohol mineral para materiales a base de óleo).

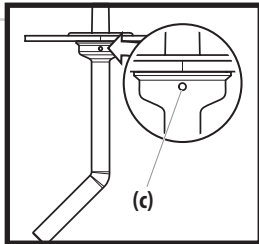
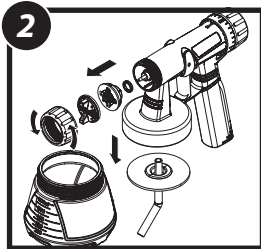

- ### 2. Desmonte la pistola pulverizadora y limpie todas las piezas con agua tibia con jabón (o con alcohol mineral para materiales a base de óleo).

Nota: Si hay obstrucción, asegúrese de que el orificio del ducto de ventilación (c) en el tubo de succión esté completamente limpio.

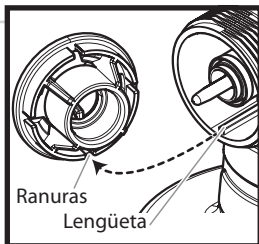
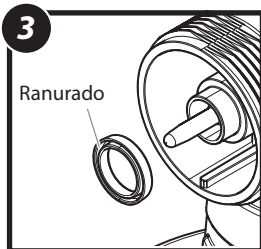

- ### 3. Vuelva a montar la pistola pulverizadora.

Nota: Cuando reemplace el sello de la boquilla, asegúrese que la ranura del sello esté orientada hacia afuera.

Nota: Asegúrese de que la lengüeta en el cabezal de la pistola pulverizadora está alineada con una de las ranuras de la boquilla.

Mantenimiento / Solución de problemas

Limpieza del filtro:

IMPORTANTE: Es conveniente que inspeccione el filtro de aire de la turbina para controlar si está excesivamente sucio. Si se encuentra sucio, siga los pasos a continuación para reemplazarlo.

IMPORTANTE: Nunca haga funcionar la unidad sin el filtro de aire. La suciedad puede ingresar en la unidad e interferir con su funcionamiento.

1. Retire el filtros sucios de la turbina y reemplácelos por nuevos. Se debe colocar el lado suave del filtro de aire hacia la turbina.

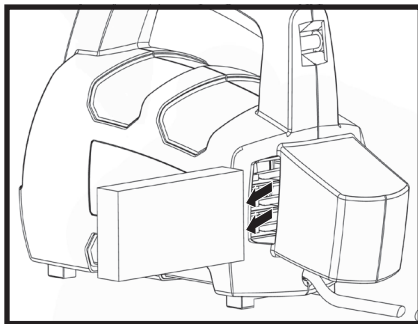

PROBLEMA	CAUSA	SOLUCIÓN
Problema A: Poco o ningún flujo de pintura	<ol style="list-style-type: none"> 1. Boquilla taponada 2. Tubo de succión está obstruido. 3. Ajuste del flujo de material girado demasiado bajo. 4. Tubo de succión suelto. 5. El ducto de ventilación del tubo de succión está bloqueado. 6. No se eleva la presión en el recipiente de la pistola. 7. Filtro de aire obstruido. 8. La material es demasiado espesa. 	<ol style="list-style-type: none"> 1. Limpie. 2. Limpie. 3. Aumente del flujo de material. 4. Reemplace el tubo de succión. 5. Límpielo (consulte la página 23). 6. Apriete el recipiente. 7. Reemplace el filtro de aire. 8. Diluya.
Problema B: El material gotea	<ol style="list-style-type: none"> 1. Boquilla está suelta. 2. Boquilla desgastada. 3. Junta de boquilla desgastada o falta. 4. Acumulación de material en válvula de aire y boquilla. 	<ol style="list-style-type: none"> 1. Apriete la boquilla. 2. Reemplace la boquilla. 3. Reemplace la junta de boquilla. 4. Limpie.
Problema C: El patrón de pulverización tiene demasiada densidad, se corre	<ol style="list-style-type: none"> 1. Ajuste del flujo de material girado demasiado alto. 2. Está aplicando demasiado material. 3. Boquilla taponada. 4. Filtro de aire obstruido. 5. Poca presión en el recipiente. 6. La material es demasiado espesa. 	<ol style="list-style-type: none"> 1. Disminuya del flujo de material. 2. Ajuste el flujo del material mueva más rápidamente la pistola. 3. Limpie. 4. Reemplace el filtro de aire. 5. Apriete el recipiente. 6. Diluya.
Problema D: Dispersión intermitente	<ol style="list-style-type: none"> 1. Poca cantidad de material en el recipiente. 2. Filtro de aire obstruido. 3. La material es demasiado espesa. 	<ol style="list-style-type: none"> 1. Añada material. 2. Reemplace la filtro de aire. 3. Diluya.
Problema E: Demasiada dispersión del chorro atomizado	<ol style="list-style-type: none"> 1. Distancia al objeto demasiado grande. 	<ol style="list-style-type: none"> 1. Acerque la pistola (7-15 cm es óptima).
Problema G: El patrón es muy delgado y queda salpicado	<ol style="list-style-type: none"> 1. Está desplazando la pistola de atomización muy rápidamente. 2. Ajuste del flujo de material girado demasiado bajo. 	<ol style="list-style-type: none"> 1. Ajuste el flujo del material mueva más lentamente la pistola. 2. Aumente del flujo de material.



Esta unidad no contiene piezas eléctricas que se puedan reparar. No intente repararlas personalmente. Guarde la unidad en interiores con el cable enrollado alrededor de la asa de turbina.



Si usted ha seguido las recomendaciones anteriores y aún tiene problemas, en los Estados Unidos, para hablar con un representante del servicio al cliente, llame a nuestro servicio al cliente al 1-800-328-8251. Consulte la sección "Contact Us" (Comuníquese con nosotros) en www.wagnerspraytech.com para conocer los horarios del Servicio Técnico.

Parts List • Liste de pièces • Lista de piezas

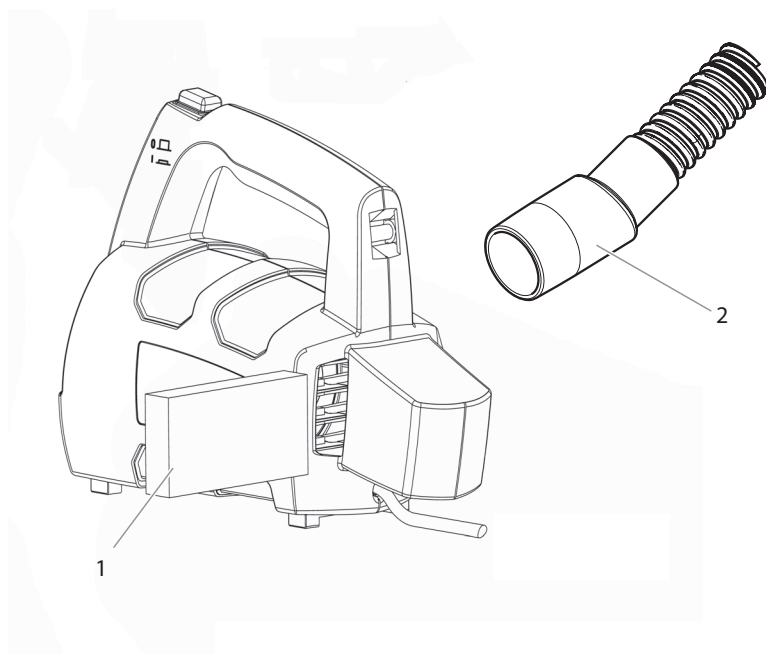

#	Part No. N° de pièce Pieza No.	English Description	Français Description	Español Descripción	Qty. Qte. Cant.
1	2308502	Filter	Filtre	Filtro	1
2	2306053	Air hose	Tuyau d'air	Manguera de aire	1

Parts List • Liste de pièces • Lista de piezas

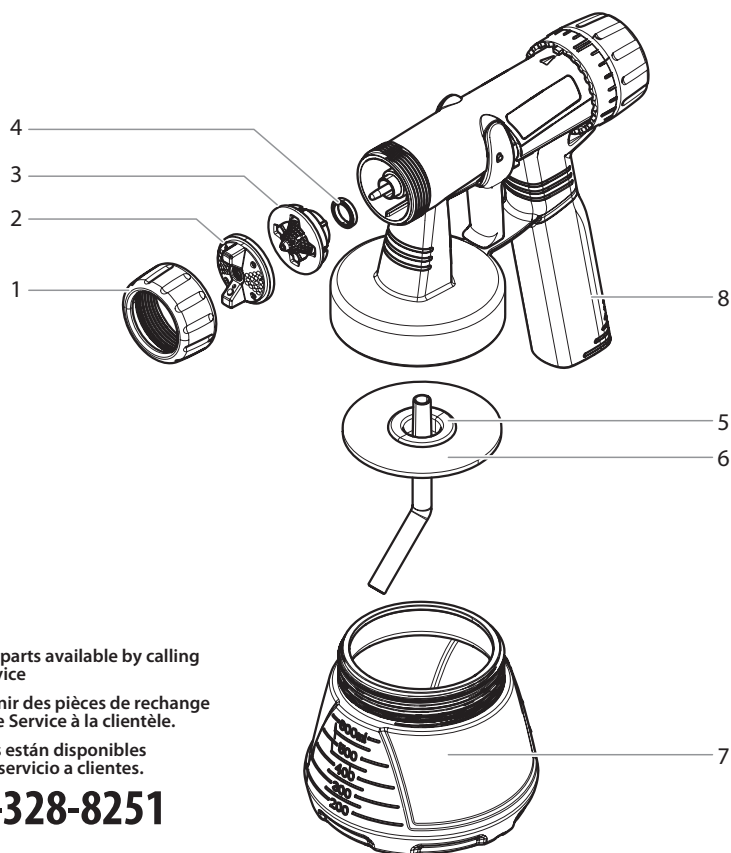

Replacement parts available by calling customer service

On peut obtenir des pièces de rechange en appelant le Service à la clientèle.

Los repuestos están disponibles llamando al servicio a clientes.

1-800-328-8251

#	Part No. N° de pièce Pieza No.	English Description	Français Description	Español Descripción	Qty. Qte. Cant.
1	2318517	Connecting nut	Écrou d'assemblage	Tuerca de conexión	1
2	2359868	Air cap	Chapeau d'air	Tapa de aire	1
3	2305131	Nozzle	Embout	Boquilla	1
4	0414353	Nozzle seal	Joint d'étanchéité de embout	Sello de boquilla	1
5	2305732	Suction tube	Tube d'aspiration	Tubo de succión	1
6	0417358	Container seal	Joint d'étanchéité de réservoir	Sello de recipiente	1
7	2305292	Material container (800 ml)	Réservoir de liquide (800 ml)	Recipiente (800 ml)	1
8	2358766	Spray gun assembly (includes items 1-8)	Ensemble de pistolet (inclut des pièces 1 à 8)	Ensamblaje de pistola (incluye los artículos 1-8)	1

Limited Warranty - HVLP paint spray equipment

This product, manufactured by Wagner Spray Tech Corporation (Wagner), is warranted against defects in material and workmanship for one year following date of purchase if operated in accordance with Wagner's printed recommendations and instructions. This warranty does not cover damage resulting from improper use, accidents, user's negligence or normal wear. This warranty does not cover any defects or damages caused by service or repair performed by anyone other than a Wagner Authorized Service Center.

ANY IMPLIED WARRANTY OF MERCHANTABILITY OR FITNESS FOR A PARTICULAR PURPOSE IS LIMITED TO ONE YEAR FOLLOWING DATE OF PURCHASE. WAGNER SHALL NOT IN ANY EVENT BE LIABLE FOR ANY INCIDENTAL OR CONSEQUENTIAL DAMAGES OF ANY KIND, WHETHER FOR BREACH OF THIS WARRANTY OR ANY OTHER REASON. THIS WARRANTY DOES NOT APPLY TO ACCESSORIES.

THIS PRODUCT IS DESIGNED FOR HOME USAGE ONLY. IF USED FOR COMMERCIAL OR RENTAL PURPOSES, THIS WARRANTY APPLIES ONLY FOR 30 DAYS FROM DATE OF PURCHASE.

If any product is defective in material and/or workmanship during the applicable warranty period, return it with proof of purchase, transportation prepaid to any Wagner Authorized Service Center. (Service Center listing is enclosed with this product.) Wagner's Authorized Service Center will either repair or replace the product (at Wagner's option) and return it to you, postage prepaid.

SOME STATES DO NOT ALLOW LIMITATIONS ON HOW LONG AN IMPLIED WARRANTY LASTS OR THE EXCLUSION OF INCIDENTAL OR CONSEQUENTIAL DAMAGES, SO THE ABOVE LIMITATION AND EXCLUSION MAY NOT APPLY TO YOU. THIS WARRANTY GIVES YOU SPECIFIC LEGAL RIGHTS, AND YOU MAY ALSO HAVE OTHER RIGHTS WHICH VARY FROM STATE TO STATE.

Garantie limitée - Pulvérisateur de peinture HVLP

Cet article fabriqué par Wagner Spray Tech Corporation (Wagner) est garanti contre tout défaut de fabrication et de matériaux pour une période d'un an suivant la date d'achat, à condition qu'il soit utilisé conformément aux recommandations et aux instructions écrites de Wagner. La garantie ne couvre pas les dommages résultant d'un mauvais emploi, d'un accident, d'une négligence de la part de l'utilisateur ou de l'utilisateur normal de l'article. Elle ne couvre pas non plus les défauts ou les dommages découlant de services d'entretien ou de réparations assurés par tout autre établissement qu'un centre de service après-vente agréé de Wagner.

TOUTE GARANTIE TACITE RELATIVE AUX QUALITÉS MARCHANDES OU À L'UTILISATION DE CE PRODUIT DANS UN BUT PARTICULIER N'EST VALABLE QUE POUR UNE PÉRIODE D'UN AN À COMPTER DE LA DATE D'ACHAT. WAGNER NE SAURAIT ÊTRE TENU RESPONSABLE DES DOMMAGES FORTUITS OU INDIRECTS QUELS QU'ILS SOIENT, QUE CE SOIT POUR NON-OBSERVATION DE LA PRÉSENTE GARANTIE OU POUR TOUTE AUTRE RAISON. LA GARANTIE NE COUVRE PAS LES ACCESSOIRES.

CET ARTICLE A ÉTÉ CONÇU EXCLUSIVEMENT EN VUE D'UN USAGE DOMESTIQUE. LA GARANTIE NE SERA VALABLE QUE POUR 30 JOURS À COMPTER DE LA DATE D'ACHAT DE L'ARTICLE EST UTILISÉ À DES FINS COMMERCIALES OU DE LOCATION.

Tout article comportant des défauts de fabrication ou de matériaux au cours de la période de garantie applicable peut être retourné en port payé à un centre de service après-vente agréé de Wagner, accompagné de la preuve d'achat (une liste des centres de service après-vente accompagne cet article). Le centre de service après-vente agréé de Wagner vous renverra l'article en port payé, après l'avoir réparé ou remplacé (ce choix étant à la discrétion de Wagner).

COMME LES LIMITES DE TEMPS RELATIVES À UNE GARANTIE TACITE OU À L'EXCLUSION DES DOMMAGES DE NATURE FORTUITE OU INDIRECTE N'ONT PAS NÉCESSAIREMENT COURUS DANS TOUTES LES PROVINCES, IL SE PEUT QUE LESDITES LIMITES OU EXCLUSIONS NE VOUS CONCERNENT PAS. CERTAINS DROITS PARTICULIERS VOUS SONT DÉVOULUS EN VERTU DE LA PRÉSENTE GARANTIE ET PEUVENT S'ACCOMPAGNER D'AUTRES DROITS EN FONCTION DE LA PROVINCE OU VOUS RÉSIDEZ.

Garantía limitada - Equipo de atomización de pintura HVLP

Este producto, fabricado por la Wagner Spray Tech Corporation (Wagner), está garantizado contra defectos de materiales y de mano de obra por un año a partir de la fecha de compra siempre y cuando se utilice de acuerdo con las recomendaciones e instrucciones impresas de Wagner. Esta garantía no cubre daños ocasionados por el uso incorrecto, accidentes, negligencia por parte del usuario o el desgaste normal. Esta garantía no cubre cualquier defecto o daño ocasionado por el servicio o las reparaciones llevadas a cabo fuera de un Centro de Servicio Wagner Autorizado.

CUALQUIER GARANTÍA IMPLÍCITA REFERENTE AL POTENCIAL COMERCIAL O ADAPTABILIDAD PARA UN USO PARTICULAR SE LIMITA A UN AÑO A PARTIR DE LA FECHA DE COMPRA. WAGNER EN NINGÚN CASO SERÁ RESPONSABLE DE CUALQUIER DAÑO DIRECTO O INDIRECTO DE CUALQUIER TIPO, YA SEA POR VIOLACIÓN DE ESTA GARANTÍA O CUALQUIER OTRA RAZÓN. ESTA GARANTÍA NO SE APLICA A LOS ACCESORIOS.

ESTE PRODUCTO ESTÁ DISEÑADO PARA SER UTILIZADO EN EL HOGAR ÚNICAMENTE. SI SE UTILIZA PARA PROPOSITOS COMERCIALES O DE ALQUILER, ESTA GARANTÍA ES VALIDA ÚNICAMENTE DURANTE 30 DIAS A PARTIR DE LA FECHA DE COMPRA.

Si cualquier producto está defectuoso con respecto a los materiales o mano de obra, regístrate por escrito junto con el recibo de compra a cualquier Centro de Servicio Wagner Autorizado (la lista de Centros de Servicio se adjunta con este producto). El Centro de Servicio Wagner Autorizado reparará o reemplazará el producto (a la discreción de Wagner) y se lo regresará porte pagado.

ALGUNOS ESTADOS, DEPARTAMENTOS O PROVINCIAS NO PERMITEN LIMITACIONES EN CUANTO AL PERIODO DE VALIDEZ DE UNA GARANTÍA IMPLÍCITA NI LA EXCLUSIÓN DE DAÑOS DIRECTOS O INDIRECTOS. POR LA TANTO, LA LIMITACIÓN Y LA EXCLUSIÓN ANTERIOR PUEDEN NO APLICARSE A USTED.

ESTA GARANTÍA LE OTORGA DERECHOS LEGALES ESPECÍFICOS Y USTED TAMBIÉN PUEDE TENER OTROS DERECHOS QUE VARIAN DE UNA LOCALIDAD A OTRA.