

NERF

N-STRIKE

MODULUS

ECS-10™

SYSTEM • SYSTÈME • SISTEMA

DUAL RAIL BARREL
CANON À DOUBLE RAIL
CAÑÓN DOBLE RIEL
EXTENSÃO COM
TRILHO DULPO

TARGETING SCOPE
LUNETTE DE VISÉE
MIRA TELESCÓPICA
MIRA DE PRECISÃO

STORAGE STOCK
CROSSE DE RANGEMENT
CULATA PORTACLIP
APOIADOR DE
ARMAZENAMENTO

TRIGGER
DÉTENTE
GATILLO
ALAVANCA DE DISPARO

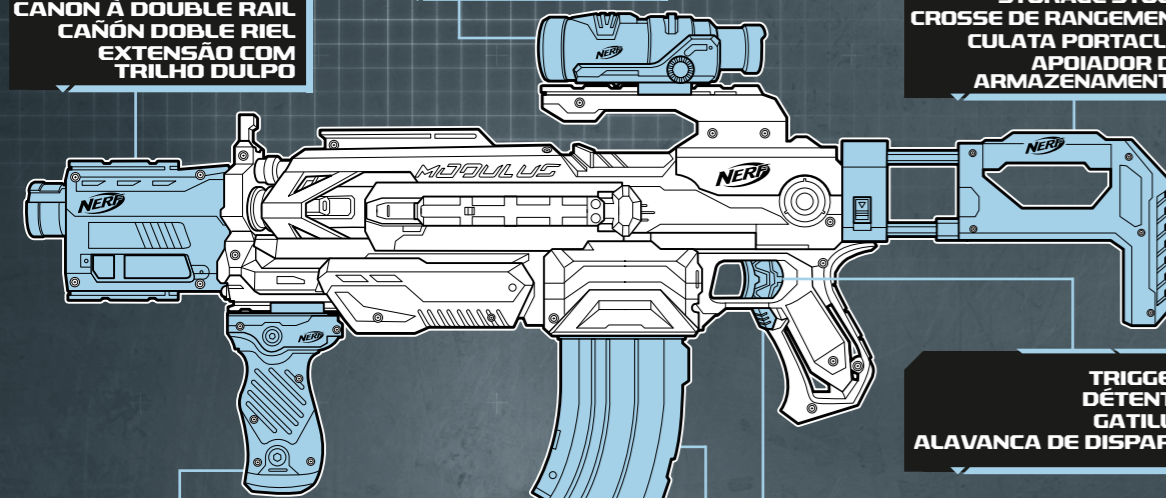

DROP GRIP
POIGNÉE
EMPUÑADURA REMOVIBLE
CABO DE APOIO

BANANA CLIP
CHARGEUR BANANE
CLIP BANANA
CLIP

ACCELERATION TRIGGER
BOUTON ACCÉLÉRATEUR
BOTÓN DE ACELERAÇÃO
BOTÃO TURBO



AGE • EDAD • IDADE 8+

CAUTION:

Do not aim at eyes or face. TO AVOID INJURY:
Use only darts designed for this product.
Do not modify darts or dart blaster.

ATTENTION:

Ne pas viser les yeux ni le visage. POUR ÉVITER
TOUTE BLESSURE: N'utiliser que les fléchettes
conçues pour ce produit. Ne pas modifier les
fléchettes ou le lance-fléchettes.

PRECAUCIÓN:

No apuntes a los ojos ni a la cara. PARA EVITAR
LESIONES: Utiliza sólo los dardos diseñados para este
producto. No modifiques los dardos ni el lanzadardos.

CUIDADO:

Não aponte para os olhos nem para a face. PARA EVITAR
FERIMENTOS: Use somente os dardos criados para este
produto. Não modifique os dardos ou o lançador.

TO REPLACE BATTERIES REEMPLACER LES PILES PARA CAMBIAR LAS BATERÍAS COMO SUBSTITUIR AS PILHAS

X4 1.5V AA
ALKALINE BATTERIES REQUIRED
Use a Phillips/cross head screwdriver (not included).

PILES ALCALINES REQUISES
Utiliser un tournevis cruciforme (non inclus).

REQUIERE BATERÍAS ALCALINAS
Usa un destornillador en cruz (no incluido).

REQUER PILHAS ALCALINAS
Utilize uma chave Phillips (não incluída).

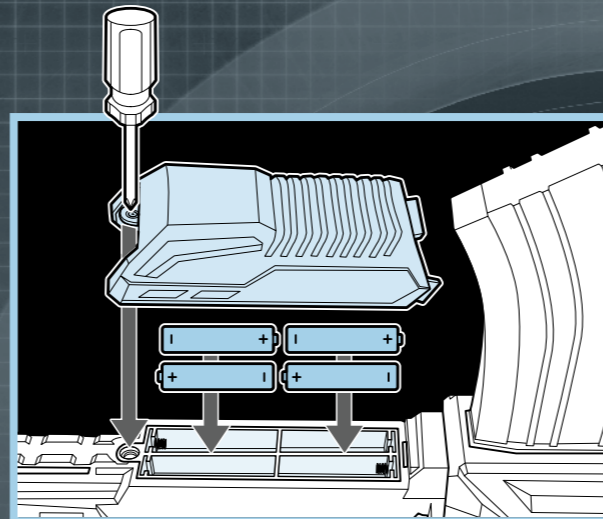

IMPORTANT: BATTERY INFORMATION

CAUTION:

- TO AVOID BATTERY LEAKAGE
 - Always follow the instructions carefully. Use only batteries specified and be sure to insert them correctly by matching the + and - polarity markings.
 - Do not mix old batteries and new batteries or standard (carbon-zinc) with alkaline batteries.
 - Remove exhausted or dead batteries from the product.
 - Remove batteries if product is not to be played with for a long time.
 - Do not short-circuit the supply terminals.
 - RECHARGEABLE BATTERIES: Do not mix these with any other types of batteries. Always remove from the product before recharging. Recharge batteries under adult supervision. DO NOT RECHARGE OTHER TYPES OF BATTERIES.
- Should this product cause, or be affected by, local electrical interference, move it away from other electrical equipment. Reset (switching off and back on again or removing and re-inserting batteries) if necessary.

DÉTAILS IMPORTANTS SUR LES PILES

ATTENTION:

- POUR ÉVITER LES RISQUES DE FUITES
 - Suivre les directives. N'utiliser que les piles recommandées et les insérer en respectant le sens des polarités + et - inscrites sur le jouet.
 - Ne pas utiliser de vieilles piles avec des piles neuves, ni de piles alcalines avec des piles standard au carbone-zinc.
 - Toujours retirer les piles faibles ou déchargées du produit.
 - Retirer les piles si le produit ne sera pas utilisé pendant un certain temps.
 - Ne pas court-circuiter les bornes d'alimentation.
 - PILES RECHARGEABLES: Ne pas utiliser celles-ci avec d'autres types de piles. Les retirer du produit avant de les recharger sous la surveillance d'un adulte. NE PAS RECHARGER LES AUTRES TYPES DE PILES.
- Si ce produit provoque de l'interférence ou s'il en est affecté, il faut l'éloigner d'autres appareils électriques et procéder, si nécessaire, à une remise à l'état initial en l'éteignant et en le rallumant, ou encore en retirant et réinsérant ses piles.

INFORMACIÓN IMPORTANTE SOBRE LAS BATERÍAS

PRECAUCIÓN:

- PARA EVITAR QUE LAS BATERÍAS SE DERRAMEN
 - Siga cuidadosamente las instrucciones. Utilice sólo las baterías recomendadas y colóquelas respetando la polaridad + y - inscrita en el juguete.
 - No mezcle baterías gastadas con baterías nuevas, ni baterías alcalinas con baterías estándar (carbón/zinc).
 - Retire las baterías débiles o gastadas del juguete.
 - Retire las baterías del juguete en caso de que éste quede inactivo por un largo período.
 - No origine cortocircuitos en los bornes del compartimiento de las baterías.
 - BATERÍAS RECARGABLES: No las combine con otros tipos de baterías. Retírelas siempre del juguete antes de recargarlas bajo la supervisión de un adulto. NO RECARGUE OTROS TIPOS DE BATERÍAS.
- Si el juguete provoca interferencias o es afectado por ellas, debe alejarlo de aparatos eléctricos y, si fuera necesario, reinicializarlo encendiéndolo y apagándolo, o bien sacando y reinsertando sus baterías.

IMPORTANTE: INFORMAÇÕES SOBRE AS PILHAS E BATERIAS

ATENÇÃO:

- Siga corretamente as instruções contidas no Manual de Instruções do Brinquedo. Insira corretamente as pilhas e baterias de acordo com as polaridades + ou -. As pilhas e baterias utilizadas nesse produto devem ser mantidas fora do alcance das crianças. Se engolidas, procure atendimento médico imediatamente.
- Não misture pilhas e baterias novas com pilhas e baterias usadas, ou do tipo carbono-zinco com tipo alcalinas.
- Não recarregar pilhas e baterias não recarregáveis.
- Só devem ser utilizadas pilhas e baterias do tipo recomendado ou um similar.
- As pilhas e baterias descarregadas devem ser retiradas do brinquedo.
- Atente-se para não causar curto-circuito nos terminais.
- No caso da não utilização do produto por um longo período, favor remover as pilhas e baterias.
- No caso deste produto apresentar ou ser afetado por interferência elétrica local, por favor, remova-o de perto de qualquer outro aparelho elétrico. Caso seja necessário, reinicie o aparelho apertando o botão de desligar e ligue-o novamente em seguida, ou, recoloque as pilhas e baterias.
- PILHAS E BATERIAS RECARGÁVEIS: Não misture pilhas e baterias recarregáveis com nenhum outro tipo de pilha ou bateria. Remova as pilhas e baterias do produto antes de recarregá-las (se puderem ser retiradas). O processo de recarga deverá ser supervisionado por um adulto.

**LOAD & FIRE
CHARGER ET TIRER
RECARGAR Y LANZAR
COMO CARREGAR E LANÇAR**

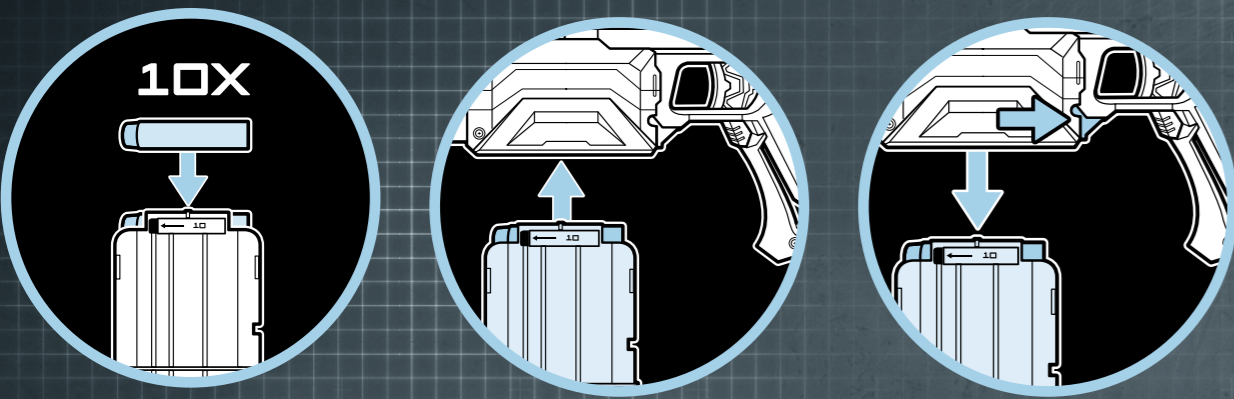

NOTE: Jam clearing door must be fully closed for blaster to fire.
NOTE: La porte d'accès doit être bien fermée pour pouvoir utiliser le foudroyeur.
NOTA: La puerta de liberación debe estar cerrada completamente para que el lanzadardos funcione.
NOTA: A porta de acesso deve estar completamente fechada para que o lançador dispare.

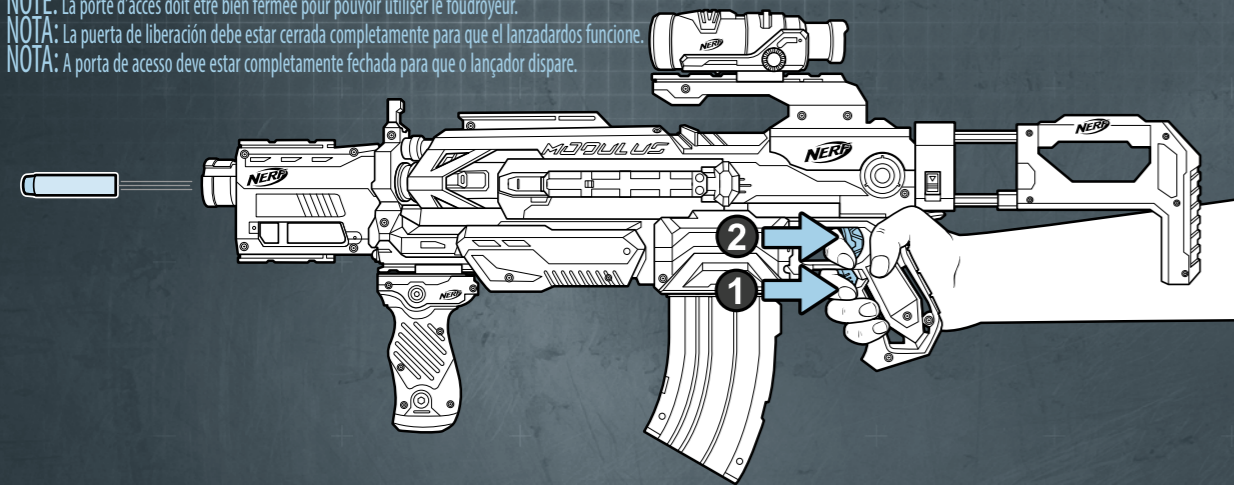

1. Hold down the acceleration button.
2. Pull trigger to fire 1 dart.

1. Mantén presionado el botón de aceleración.
2. Jala el gatillo para lanzar 1 dardo.

1. Maintiens le bouton accélérateur enfoncé.
2. Presse la détente pour tirer une fléchette.

1. Mantenha o botão turbo pressionado.
2. Ação a alavanca de disparo para lançar 1 dardo.

**DUAL RAIL BARREL
CANON À DOUBLE RAIL
CAÑÓN DOBLE RIEL
EXTENSÃO COM TRILHO DUPLO**

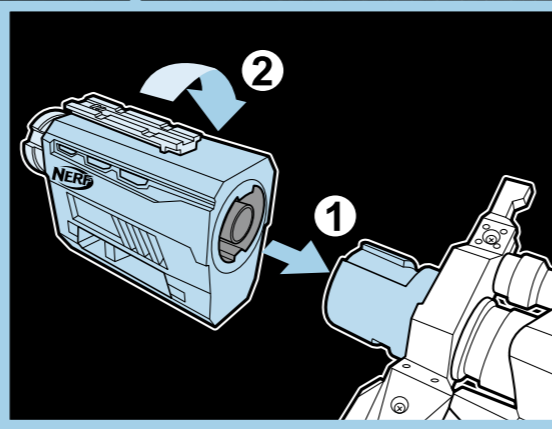

Attach at an angle and turn to lock in place.
Insère le canon vis-à-vis des rainures et verrouille-le en le tournant.
Encaja en la ranura y gira para trabar.
Encaixe de acordo com as ranhuras e gire para travar.

**ATTACH TO ANY TACTICAL RAIL
COMPATIBLES AVEC TOUT RAIL TACTIQUE
FIJA EN CUALQUIER RIEL TÁCTICO
ENCAIXE NOS TRILHOS TÁTICOS**

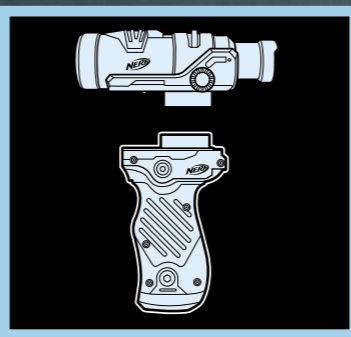

**STORAGE STOCK
CROSSE DE RANGEMENT
CULATA PORTACLIP
APOIADOR DE ARMAZENAMENTO**

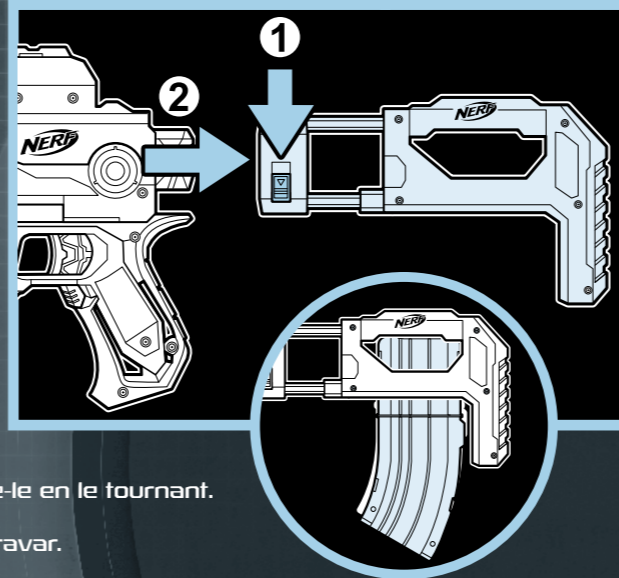

**JAM CLEARING DOOR
PORTE D'ACCÈS
PUERTA DE LIBERACIÓN
PORTA DE ACESSO**

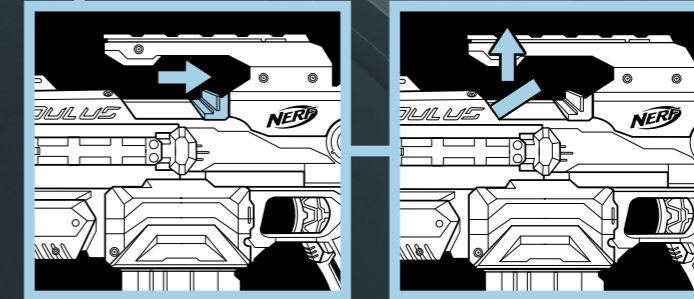

If blaster appears jammed:
1. Release acceleration trigger.
2. Open jam clearing door and remove any jammed darts. Close door.

Si el lanzadardos parece estar trabado:
1. Deja de presionar el botón de aceleración.
2. Abre la puerta de liberación para retirar los dardos atascados. Cierra la puerta.

Si le foudroyeur semble coincé:
1. Relâche le bouton accélérateur.
2. Ouvre la porte d'accès et retire les fléchettes coincées. Referme la porte.

Se o lançador estiver travado:
1. Solte o botão turbo.
2. Abra a porta de acesso e remova os dardos travado. Feche a porta.

CAUTION: Do not aim or shoot at eyes or face of people or animals. Use only the projectiles designed for this product. Do not modify projectiles or projectile blaster.

ATTENTION: Ne pas viser ni tirer en direction des yeux ou du visage de personnes ou d'animaux. N'utiliser que les projectiles conçus pour ce produit. Ne pas modifier les projectiles ni le lance-projectiles.

PRECAUCIÓN: No apuntes o dispare a los ojos o cara de personas ni animales. Utiliza sólo los proyectiles diseñados para este producto. No modifiques los proyectiles ni el lanza-proyectiles.

CUIDADO: Não aponte ou dispare para os olhos nem para a face de pessoas ou animais. Use somente os projéteis criados para este produto. Não modifique os projéteis ou o lançador.

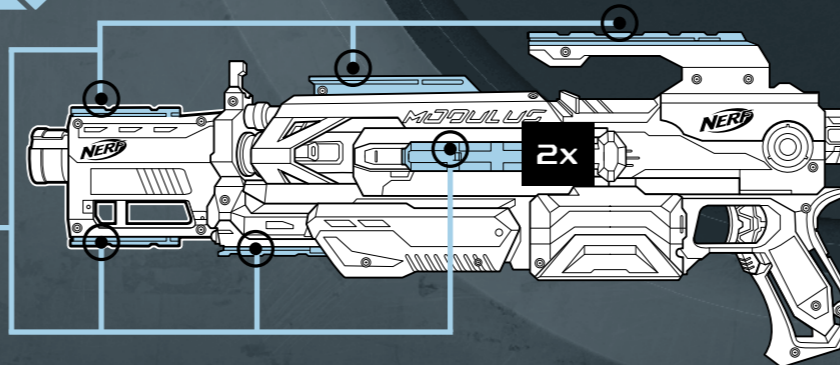

**N-STRIKE
MODULUS
System • Système • Sistema**

1000+ Combinations
1000+ Combinaisons
1000+ Combinaciones
1000+ combinações

To create over 1000+ combinations, you will need to purchase these Nerf Modulus Upgrade Kits. Each sold separately. Not available in all markets.

Pour créer plus de 1 000 combinaisons, les kits Modulus Nerf suivants sont nécessaires. Vendus séparément. Non offerts dans tous les marchés.

Para crear más de 1000 combinaciones, deberás adquirir los siguientes kits de accesorios de Nerf Modulus. Se venden por separado. No disponibles en todos los mercados.

Para criar mais de 1000 combinações, será necessário comprar estes kits de upgrade Nerf Modulus. Vendidos separadamente. Não disponíveis em todos os mercados.

- FlipClip Upgrade Kit
- Stealth Ops Upgrade Kit
- Long Range Upgrade Kit
- Strike & Defend Upgrade Kit
- Kit chargeur réversible
- Kit opérations furtives
- Kit longue portée
- Kit attaque et défense
- Kit de accesorios clip reversible
- Kit de accesorios ataque sorpresa
- Kit de accesorios largo alcance
- Kit de accesorios ataca y defiende

Hey NERF Nation! Join us online and keep up with the latest and greatest NERF news!
Hey, nation Nerf! Joins-toi à nous en ligne pour te tenir au courant des nouveautés NERF!
¡Nación NERF! ¡Visítennos en línea para estar al día con las últimas novedades de NERF!
Hey Nação Nerf! Conheça o site e fique por dentro das novidades de NERF!

Ask a parent before going online. Website not intended for Quebec residents under 13.
Demander à un parent avant d'aller sur Internet. Le site ne s'adresse pas aux résidents du Québec de moins de 13 ans.
Pide permiso a tus padres antes de ir en línea. Sitio web no dirigido a residentes de Quebec menores de 13.
Peça permissão aos seus pais antes de acessar a internet. Website não intencionado para residentes do Quebec menores de 13 anos.



Product and colors may vary. Retain this information for future reference. YouTube and the YouTube logo are trademarks of Google Inc. © 2014 Hasbro, Pawtucket, RI 02861-1059 USA. All Rights Reserved. TM & © denote U.S. Trademarks. Le produit et les couleurs peuvent varier. Conservez cette information pour référence ultérieure. © 2014 Hasbro. Tous droits réservés. HASBRO CANADA, LONGUEUIL, QC, CANADA J4G 1G2. US/CANADA TEL. 1-800-255-5516. El producto y los colores pueden variar. Conserve esta información para futuras referencias. © 2014 Hasbro. Todos los derechos reservados. Centro de Servicio para México: TEL. 5876-2998 y para el interior de la República Tel. 01-800-7-12-62-25. centrodeserviciomexico@hasbro.com O produto e as cores podem variar. Guardar para eventuais consultas. © 2014 Hasbro. Todos os direitos reservados. Caso você tenha alguma dúvida sobre este produto, envie e-mail para: sac@hasbro.com EC Reg. Des. App.