

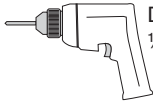

BE365 Door Preparation Instructions For Door With Existing Holes

Tools Needed

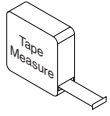

Drill Bits Needed:
1/8", 7/8", 1"

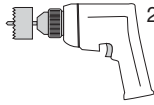

2 1/8" Hole Saw

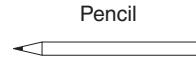

Pencil



Chisel

1 Measure Door Width

If the door is thinner than 1 3/8" or thicker than 1 3/4", then the lock will not fit properly on the door.

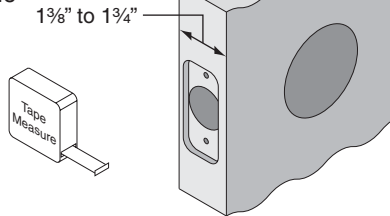

2 Measure for Backset

If existing backset is not 2 3/8" or 2 3/4", then the lock will not fit properly on the door.

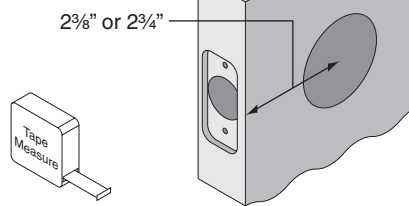

3 Measure Hole Sizes

If hole sizes are larger than those shown, then the lock will not fit properly on the door.
If hole sizes are smaller than those shown, see steps 4 and 5.

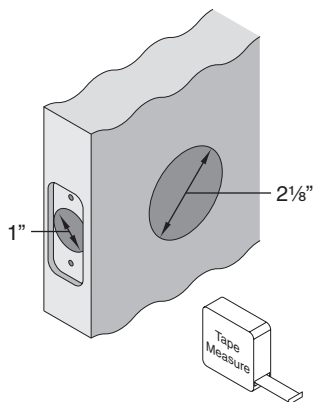

4 If Needed, Enlarge Hole in Door

If hole in door is smaller than 2 1/8", then use 2 1/8" hole saw to enlarge hole.

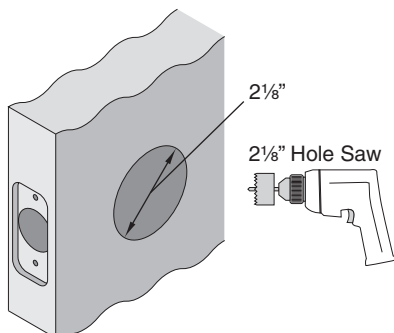

5 If Needed, Enlarge Hole in Door Edge

If hole in door edge is smaller than 1", then use 1" drill bit to enlarge hole.

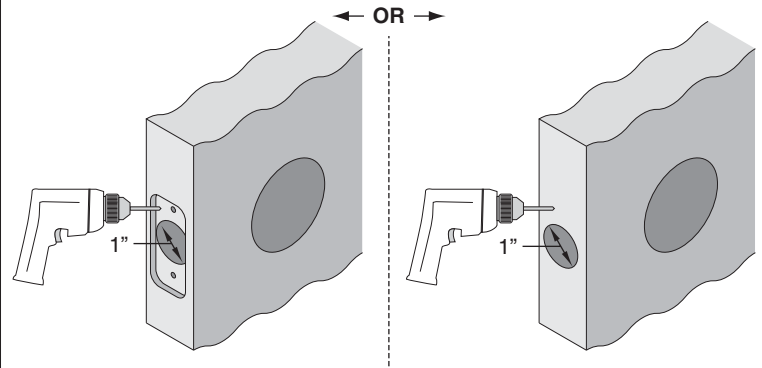

6 Check Strike (Door Jamb) Preparation

- Place new strike box and strike against door jamb.
- If strike box and strike do not fit properly, use pencil to trace around strike box and strike and mark hole positions.
- If needed, use chisel and drill to correct door jamb preparation.

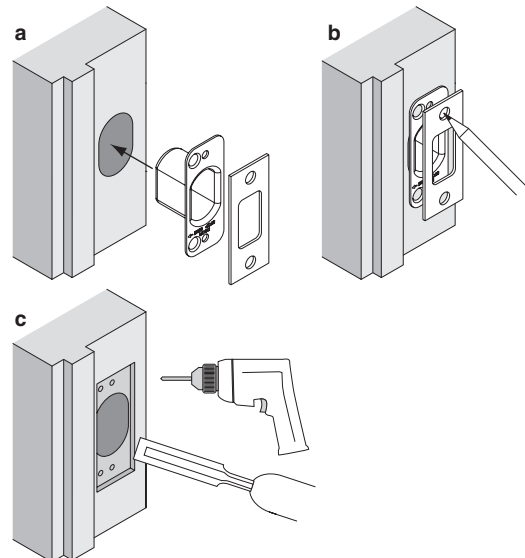



BE365 Door Preparation Instructions For Door With No Holes

Tools Needed

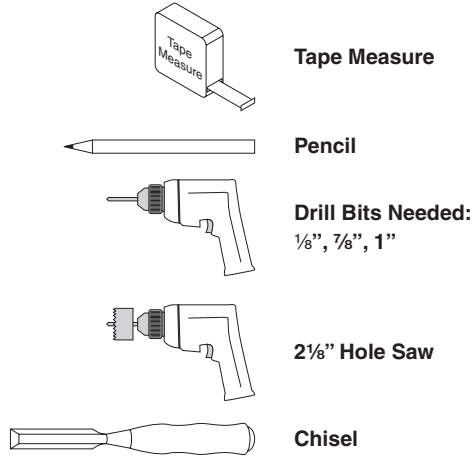

1 Measure Door Width

If the door is thinner than 1 3/8" or thicker than 1 3/4", then the lock will not fit properly on the door.

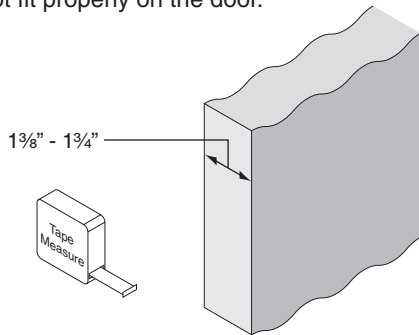

2 Mark Lock Centerline on Door Face and Door Edge

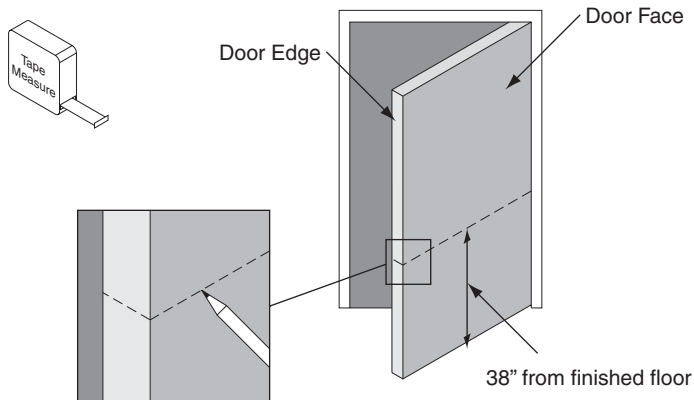

3 Mark and Drill Hole in Door Face with 2 1/8\" Hole Saw

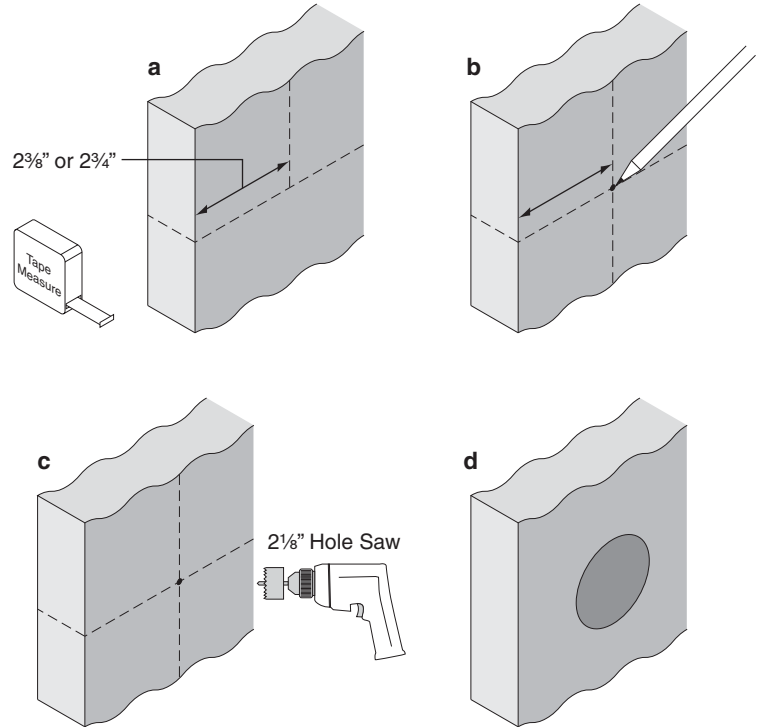

4 Mark and Drill Hole in Door Edge

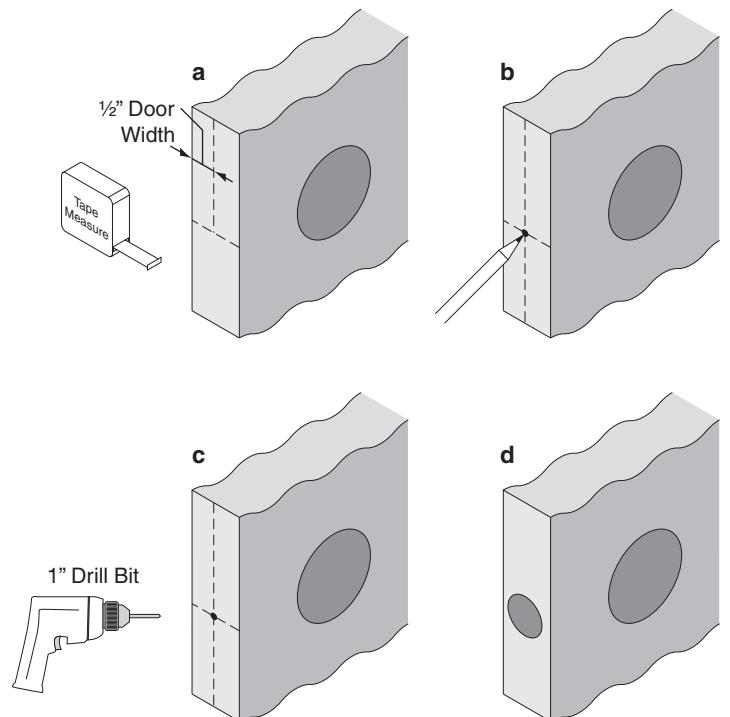

5**If Necessary, Mortise for Latch**

- Insert latch into door edge hole.
- Use pencil to trace latch and mark holes.
- Remove latch and drill two $\frac{1}{8}$ " pilot holes.
- Use chisel to create latch mortise.

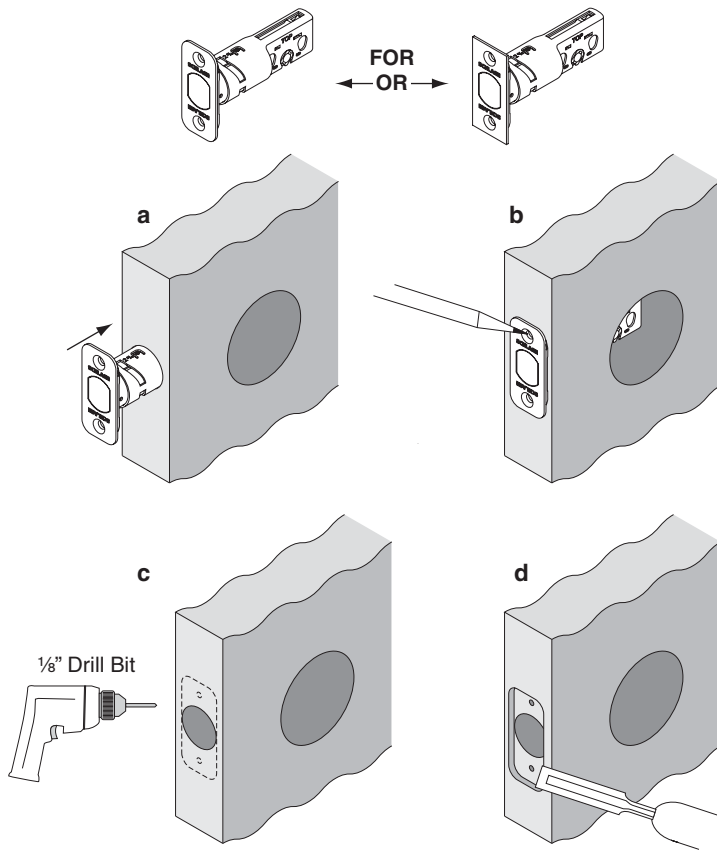
**6****Measure and Mark Door Jamb for Strike**

- Measure 38" from finished floor and mark on door jamb.
- Mark center for strike hole exactly opposite latch hole.

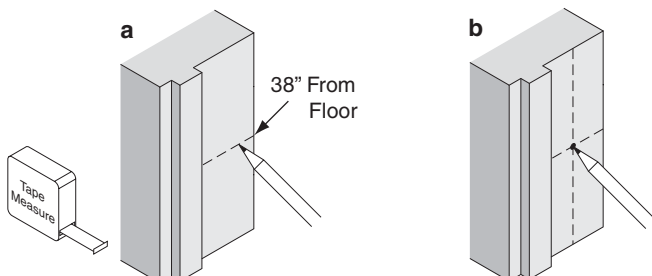
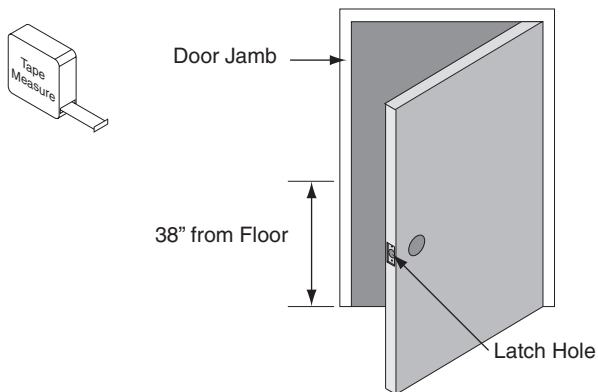
**7****Mark and Drill Holes for Strike**

- Drill two (2) 1" holes, $\frac{1}{4}$ " deep, as shown. Chisel out excess material.
- Line up strike box and strike with hole in door jamb.
- Use pencil to trace strike and mark holes.
- Drill five (5) $\frac{1}{8}$ " pilot holes and use chisel to create strike mortise.

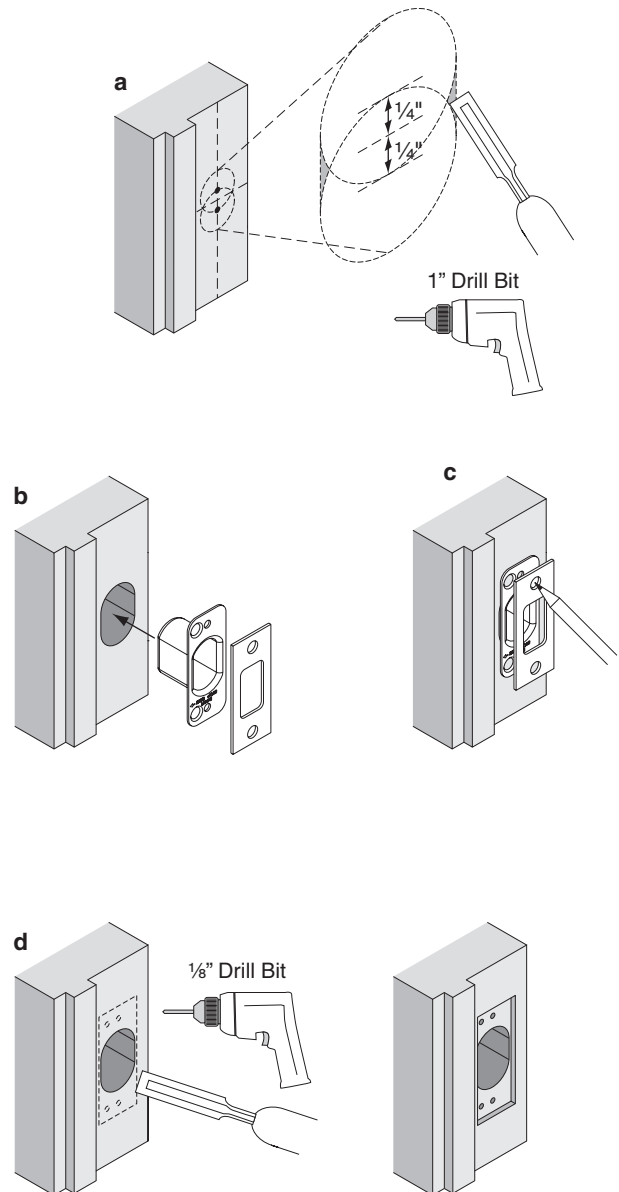



23780034

Keypad Locks Programming Guide



Cerraduras con teclado Guía de programación



Verrous à claviers numériques Guide de programmation



Codes

Programming Code (Six Numbers)

- Used to program the lock.
- DOES NOT unlock the lock.
- If you forget the Programming Code, you can reset your lock back to factory settings. See the **Keypad Locks User Guide** for more information.
- Lock comes preset with a default Programming Code.

User Codes (Four Numbers)

- Used to unlock the lock.
- Up to 19 possible User Codes can be stored in the lock at a time.
- Lock comes preset with two default User Codes.

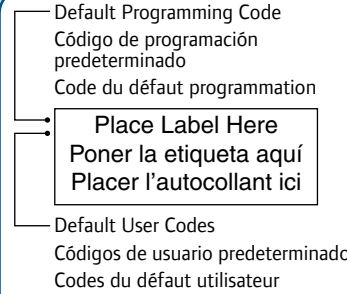

Functions

See reverse for function descriptions. Beeps sound only when beeper is enabled.

Add User Code	Enter Programming Code (six numbers) Wait for 3 Lights + 3 Beeps	Press	Press 1 Wait for 3 Lights + 3 Beeps	Enter New User Code (four numbers) Wait for 3 Lights + 3 Beeps	Enter Same New User Code (four numbers) Success! 1 Light + 1 Long Beep
Delete User Code	Enter Programming Code (six numbers) Wait for 3 Lights + 3 Beeps	Press	Press 2 Wait for 3 Lights + 3 Beeps	Enter Unwanted User Code (four numbers) Wait for 3 Lights + 3 Beeps	Enter Same Unwanted User Code (four numbers) Success! 1 Light + 1 Long Beep
Change Programming Code	Enter Current Programming Code (six numbers) Wait for 3 Lights + 3 Beeps	Press	Press 3 Wait for 3 Lights + 3 Beeps	Enter New Programming Code (six numbers) Wait for 3 Lights + 3 Beeps	Enter Same New Programming Code (six numbers) Success! 1 Light + 1 Long Beep
Enable Vacation Mode	Enter Programming Code (six numbers) Wait for 3 Lights + 3 Beeps	Press	Press 4 Success! 1 Light + 1 Long Beep	Disable Vacation Mode	Enter Programming Code (six numbers) Success! 1 Light + 1 Long Beep
Enable/Disable Beeper	Enter Programming Code (six numbers) Wait for 3 Lights + 3 Beeps	Press	Press 5 Success! 1 Light + 1 Long Beep		
Delete ALL User Codes	Enter Programming Code (six numbers) Wait for 3 Lights + 3 Beeps	Press	Press 6 Wait for 3 Lights + 3 Beeps	Enter Programming Code (six numbers) Success! 1 Light + 1 Long Beep	
Enable/Disable Turn Lock Feature	Enter Programming Code (six numbers) Wait for 3 Lights + 3 Beeps	Press	Press 7 Success! 1 Light + 1 Long Beep		

Códigos

Código de programación (seis números)

- Se utiliza para programar la cerradura.
- NO desbloquea la cerradura.
- Si olvida el código de programación, puede restablecer la configuración de fábrica de su cerradura. Para obtener más información, consulte la **Guía del usuario de cerraduras con teclado**.
- La cerradura ya viene configurada con un código de programación predeterminado.

Códigos de usuario (cuatro números)

- Se utilizan para desbloquear la traba.
- Se pueden almacenar de una sola vez hasta 19 códigos de usuario posibles en la cerradura.
- La cerradura ya viene configurada con dos códigos de programación predeterminados.

Ve los códigos predeterminados para programación y de usuario en el primer panel de la etiqueta amarilla.

Funciones

See reverse for function descriptions. Beeps sound only when beeper is enabled.

Agregue código de usuario	Ingrese Código de programación (seis números) Espere a que 3 Luces + 3 bips	Presione	Presione 1 Espere a que 3 Luces + 3 bips	Ingrese el nuevo Código de usuario (cuatro números) Espere a que 3 Luces + 3 bips	Ingrese nuevamente el nuevo Código de usuario (cuatro números) ¡Éxito! 1 luz + 1 bip largo
Elimine códigos de usuario	Ingrese Código de programación (seis números) Espere a que 3 Luces + 3 bips	Presione	Presione 2 Espere a que 3 Luces + 3 bips	Ingrese el código de usuario no deseado (cuatro números) Espere a que 3 Luces + 3 bips	Ingrese nuevamente el código de usuario no deseado (cuatro números) ¡Éxito! 1 luz + 1 bip largo
Cambio del código de programación	Ingrese actual Código de programación (seis números) Espere a que 3 Luces + 3 bips	Presione	Presione 3 Espere a que 3 Luces + 3 bips	Ingrese el nuevo código de usuario (cuatro números) Espere a que 3 Luces + 3 bips	Ingrese nuevamente el nuevo Código de programación (cuatro números) ¡Éxito! 1 luz + 1 bip largo
Activar Modo de vacaciones	Ingrese Código de programación (seis números) Espere a que 3 Luces + 3 bips	Presione	Presione 4 ¡Éxito! 1 luz + 1 bip largo	Desactive el modo de vacaciones	Ingrese Código de programación (seis números) ¡Éxito! 1 luz + 1 bip largo
Activar/desactivar el dispositivo de pitidos	Ingrese Código de programación (seis números) Espere a que 3 Luces + 3 bips	Presione	Presione 5 ¡Éxito! 1 luz + 1 bip largo		
Elimine TODOS los códigos de usuario	Ingrese Código de programación (seis números) Espere a que 3 Luces + 3 bips	Presione	Presione 6 Espere a que 3 Luces + 3 bips	Ingrese Código de programación (seis números) ¡Éxito! 1 luz + 1 bip largo	
Activar/desactivar la función Activación de cerradura	Ingrese Código de programación (seis números) Espere a que 3 Luces + 3 bips	Presione	Presione 7 ¡Éxito! 1 luz + 1 bip largo		

Codes

Code de programmation (six chiffres)

- Utilisé pour programmer la serrure.
- NE déverrouille PAS la serrure.
- Si vous oubliez le code de programmation, vous pouvez remettre votre serrure au réglage en usine. Consultez le **guide de l'utilisateur des verrous à clavier numérique** pour de plus amples informations.
- La serrure est vendue pré-réglée et renferme un code de programmation par défaut.

Codes d'utilisateur (quatre chiffres)

- Utilisés pour déverrouiller la serrure.
- Vous pouvez inscrire jusqu'à 19 codes d'utilisateur au même moment.
- La serrure est vendue pré-réglée et renferme deux codes d'utilisateur par défaut.

Voir l'étiquette jaune sur le premier panneau de Programmation et Codes Utilisateurs.

Fonctions















Consultez les descriptions de fonctions au dos. Les bips se font entendre uniquement lorsque l'avertisseur est activé.

Ajoutez un code d'utilisateur	Inscrivez le code de programmation (six chiffres) Attendez que 3 lumières + 3 bips	Appuyez	Appuyez 1 Attendez que 3 lumières + 3 bips	Inscrivez le nouveau code d'utilisateur (quatre chiffres) Attendez que 3 lumières + 3 bips	Inscrivez le même nouveau code d'utilisateur (quatre chiffres) Réussi!! 1 bip bref + 1 bip long
Supprimez le code d'utilisateur	Inscrivez le code de programmation (six chiffres) Attendez que 3 lumières + 3 bips	Appuyez	Appuyez 2 Attendez que 3 lumières + 3 bips	Inscrivez le code d'utilisateur non désiré (quatre chiffres) Attendez que 3 lumières + 3 bips	Inscrivez le même code d'utilisateur non désiré (quatre chiffres) Réussi!! 1 bip bref + 1 bip long
Modifier le code de programmation	Inscrivez le code de programmation (six chiffres) Attendez que 3 lumières + 3 bips	Appuyez	Appuyez 3 Attendez que 3 lumières + 3 bips	Inscrivez le nouveau code d'utilisateur (quatre chiffres) Attendez que 3 lumières + 3 bips	Inscrivez le même nouveau code d'utilisateur (quatre chiffres) Réussi!! 1 bip bref + 1 bip long
Activer le Mode Vacances	Inscrivez le code de programmation (six chiffres) Attendez que 3 lumières + 3 bips	Appuyez	Appuyez 4 Réussi!! 1 bip bref + 1 bip long	Désactivez le mode vacance	Inscrivez le code de programmation (six chiffres) Réussi!! 1 bip bref + 1 bip long
Activer/désactiver le signal sonore	Inscrivez le code de programmation (six chiffres) Attendez que 3 lumières + 3 bips	Appuyez	Appuyez 5 Réussi!! 1 bip bref + 1 bip long		
Supprimez TOUS les codes d'utilisateur	Inscrivez le code de programmation (six chiffres) Attendez que 3 lumières + 3 bips	Appuyez	Appuyez 6 Attendez que 3 lumières + 3 bips	Inscrivez le code de programmation (six chiffres) Réussi!! 1 bip bref + 1 bip long	
Activer/désactiver la caractéristique de verrouillage	Inscrivez le code de programmation (six chiffres) Attendez que 3 lumières + 3 bips	Appuyez	Appuyez 7 Réussi!! 1 bip bref + 1 bip long		

Function Descriptions

- Add User Code**
 - Adds one User Code to the lock.
- Delete User Code**
 - Deletes one User Code from the lock.
- Change Programming Code**
 - Changes the Programming Code.
- Enable/Disable Vacation Mode**
 - When Vacation Mode is enabled, User Codes will not unlock the lock.
 - Used to ensure lock remains secure while you are away from home.
 - Disable vacation mode to resume normal operation.
- Enable/Disable Beeper**
 - When the beeper is enabled, the lock will beep once with each key press, and multiple times for other indications.
- Delete All User Codes**
 - Deletes all the User Codes from the lock at once.
- Enable/Disable Turn Lock Feature**
 - Applies to Keypad Deadbolt (BE365) only.
 - Enabled by default. Allows easy re-locking of deadbolt from the outside.
 - When disabled, a valid user code must be entered to lock the deadbolt from the outside.

Error Indications

Problem	Beeps*	Lights	Solution
User Code does not unlock lock.	2		User Code entered is not a valid User Code.
	1 High, 1 Low	 then 	Vacation Mode is enabled. Disable Vacation Mode.
Nothing happens when numbers are pressed.	None	None	Too many incorrect User Codes have been entered. Wait 30 seconds and try again. If keypad does not respond after 30 seconds, then replace battery.
There is a delay before unlock after a valid User Code is entered.	High/Low, then 1	 then 	Battery is low and should be replaced. See the <i>Keypad Locks User Guide</i> .
 blinking but no codes have been entered.	None	 Blinking	Battery is dead and MUST be replaced. See the <i>Keypad Locks User Guide</i> .
Cannot add a new User Code.	High/Low		19 User Codes already exist. Delete a User Code before adding a new one.
	2		Second User Code entered did not match first User Code entered. The User Code matches the first four digits of the existing Programming Code.
Cannot delete a User Code.	2		Second User Code entered did not match first User Code entered.
Cannot change Programming Code.	2		Second Programming Code entered did not match first Programming Code entered. First four digits of new Programming Code match an existing User Code.
Cannot delete all User Codes.	2		Programming Code entered second time is incorrect.
Lock will not stay in programming mode.	2		Any key other than  was pressed immediately after the programming code was entered.
			An incorrect entry was made during the programming process.

* Beeps sound only when beeper is enabled.

Need Help?



keypad.schlage.com



Calling From:
U.S.A.: (888) 805-9837
Canada: (800) 997-4734
Mexico: 018005067866

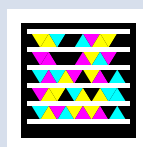

Get the free mobile app at
gettag.mobi

















© Allegion 2014
Printed in U.S.A.
23780034 Rev. 01/14-b

Descripción de las funciones

- Agregue código de usuario**
 - Agrega un código de usuario a la cerradura.
- Elimine códigos de usuario**
 - Elimina un código de usuario de la cerradura.
- Cambio del código de programación**
 - Cambia el código de programación.
- Active/Desactive el modo de vacaciones**
 - Cuando el modo de vacaciones esté activado, los códigos de usuario no desbloquearán la cerradura.
 - Se utiliza para garantizar que la cerradura permanezca segura mientras usted no esté en la casa.
 - Desactive el modo de vacaciones para volver al funcionamiento normal.
- Activar/desactivar el dispositivo de pitidos**
 - Cuando el dispositivo de pitidos esté activado, la cerradura emitirá un solo pitido cada vez que se presione una tecla y sonará varias veces para otras indicaciones.
- Elimine TODOS los códigos de usuario**
 - Elimina de una vez todos los códigos de usuario de la cerradura.
- Activar/desactivar la función Activación de cerradura**
 - Esto tiene validez solo para el cerrojo con teclado (BE365).
 - Activado de forma predeterminada. Permite volver a bloquear fácilmente el cerrojo desde afuera.
 - Si está desactivado, debe ingresar un código de usuario válido para bloquear el cerrojo desde afuera.

Indicaciones de error

Problema	Pitidos*	Luces	Solución
El código de usuario no abre la cerradura.	2		El código de usuario ingresado no es un código de usuario válido.
	1 Alto, 1 Bajo	 luego 	El modo de vacaciones está activado. Desactive el modo de vacaciones.
No ocurre nada al presionar los números.	Ninguno	Ninguno	Se han ingresado demasiados códigos de usuario incorrectos. Espere 30 segundos y vuelva a intentarlo. Si el teclado no responde luego de 30 segundos, reemplace la batería.
Se produce una demora al desbloquear luego de ingresar un código de usuario válido.	Alto/Bajo, luego 1	 luego 	Batería baja, DEBE reemplazarse. Consulte la <i>Guía del usuario de cerraduras con teclado</i> .
 parpadea pero no se ha ingresado ningún código.	Ninguno	 Parpadeo	La batería está agotada y DEBE reemplazarse. Consulte la <i>Guía del usuario de cerraduras con teclado</i> .
No puede agregar un nuevo código de usuario.	Alto/Bajo		Ya existen 19 códigos de usuario. Elimine un código de usuario antes de agregar uno nuevo.
	2		El segundo código de usuario ingresado no coincide con el primer código de usuario ingresado. El código de usuario coincide con los primeros cuatro dígitos del código de programación existente.
No se puede eliminar un código de usuario.	2		El segundo código de usuario ingresado no coincide con el primer código de usuario ingresado.
No se puede cambiar el código de programación.	2		El segundo código de programación ingresado no coincide con el primer código de programación ingresado. Los primeros cuatro dígitos del nuevo código de programación coinciden con un código de usuario existente.
No se pueden eliminar todos los códigos de usuarios.	2		El código de programación ingresado la segunda vez es incorrecto.
La cerradura no permanecerá en el modo de programación.	2		Se presionó cualquier tecla que no sea  inmediatamente después de haber ingresado el modo de programación.
			Se produjo una entrada incorrecta durante el proceso de programación.

* Los pitidos suenan solo cuando el dispositivo de pitidos está activado.

¿Necesita ayuda?



keypad.schlage.com



Si llama desde:
EUA: (888) 805-9837
Canadá: (800) 997-4734
México: 018005067866

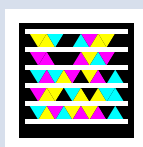















Obtenga la aplicación móvil gratis en
gettag.mobi.

Descriptions des fonctions

- Ajoutez un code d'utilisateur**
 - Ajoute un code d'utilisateur à la serrure.
- Supprimez le code d'utilisateur**
 - Supprime un code d'utilisateur de la serrure.
- Modifier le code de programmation**
 - Changements au code de programmation.
- Activation et désactivation du mode vacance**
 - Lorsque le mode vacance est activé, les codes d'utilisateur ne pourront pas déverrouiller la serrure.
 - Utilisé pour assurer la sûreté de la serrure demeure lorsque vous quittez votre domicile.
 - Désactivez le mode vacance pour reprendre le fonctionnement normal.
- Activer/désactiver le signal sonore**
 - Lorsque l'avertisseur est activé, la serrure émettra un bip chaque fois qu'une clé est appuyée et plusieurs bips pour d'autres fonctions.
- Supprimez TOUS les codes d'utilisateur**
 - Supprime d'un seul coup tous les codes d'utilisateur de la serrure.
- Activer/désactiver la caractéristique de verrouillage**
 - S'applique uniquement au clavier numérique à pêne dormant BE365).
 - Activé par défaut. Facilite le verrouillage du pêne dormant depuis l'extérieur.
 - Lorsqu'il est désactivé, un code d'utilisateur valide doit être inscrit pour verrouiller le pêne dormant depuis l'extérieur.

Indications d'erreur

Problème	Bips*	Voyants lumineux	Solution
Le code utilisateur ne déverrouille pas le verrou.	2		Le code d'utilisateur inscrit n'est pas un code d'utilisateur valide.
	1 Alto, 1 Bajo	 Ensuite 	Le mode vacance est activé. Désactivez le mode vacance.
Rien ne se produit lorsqu'on appuie sur les chiffres.	Aucune	Aucune	Trop de codes d'utilisateur incorrects inscrits. Attendez 30 secondes et essayez de nouveau. Si le clavier numérique ne réagit pas après 30 secondes, vous devez remplacer la pile.
Un délai pour le déverrouillage est normal après l'inscription d'un code d'utilisateur.	Fort/faible, puis 1	 Ensuite 	La pile est faible et devrait être remplacée. Consultez le <i>guide d'utilisation des verrous à clavier numérique</i> .
Le  clignote, mais aucun code n'a été inscrit.	Aucune	 Clignote	La pile est déchargée et DOIT être remplacée. Consultez le <i>guide d'utilisation des verrous à clavier numérique</i> .
Impossible d'ajouter un nouveau code d'utilisateur.	Fort/faible		19 codes d'utilisateur existent déjà. Supprimez un code d'utilisateur avant d'en ajouter un nouveau.
	2		Le deuxième code d'utilisateur inscrit ne correspond pas au premier code d'utilisateur inscrit.
Impossible de supprimer un code d'utilisateur.	2		Le code d'utilisateur correspond aux quatre premiers chiffres du code actuel de programmation.
Impossible de modifier le code de programmation.	2		Le deuxième code de programmation inscrit ne correspond pas au premier code de programmation inscrit.
Impossible de supprimer tous les codes d'utilisateurs.	2		Les quatre premiers chiffres du nouveau code de programmation correspondent à un code d'utilisateur existant.
	2		Le code de programmation inscrit la deuxième fois est incorrect.
La serrure ne demeurera pas en mode programmation.	2		Toute clé autre que  a été enfoncée immédiatement après que le code de programmation ait été inscrit. Une entrée de données incorrecte a été faite lors de la procédure de programmation.

* Les bips se font entendre uniquement lorsque l'avertisseur est activé.

Vous avez besoin d'aide?



keypad.schlage.com



Tout appel provenant de :
É-U: (888) 805-9837
Canada : (800) 997-4734
Mexique : 018005067866

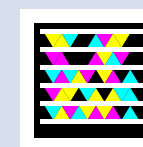

Obtenez l'application gratuite pour mobile au
gettag.mobi.