

EN Read the entire instruction manual before you start installation and assembly. If you have any questions regarding any of the instructions or warnings, please contact your local distributor for assistance.

CAUTION: Use with products heavier than the rated weights indicated may result in instability causing possible injury.

- Mounts must be attached as specified in assembly instructions. Improper installation may result in damage or serious personal injury.
- Safety gear and proper tools must be used. This product should only be installed by professionals.
- Make sure that the supporting surface will safely support the combined weight of the equipment and all attached hardware and components.
- Use the mounting screws provided and DO NOT OVER TIGHTEN mounting screws.
- This product contains small items that could be a choking hazard if swallowed. Keep these items away from children.
- This product is intended for indoor use only. Using this product outdoors could lead to product failure and personal injury.

IMPORTANT: Ensure that you have received all parts according to the component checklist prior to installation. If any parts are missing or faulty, telephone your local distributor for a replacement.

MAINTENANCE: Check that the bracket is secure and safe to use at regular intervals (at least every three months).

DE Bitte vor Beginn der Montage und Zusammenbau das ganze Handbuch durchlesen. Bitte sich mit dem Händler vor Ort bei Fragen zur Anleitung oder Warnungen in Verbindung setzen.

VORSICHT: Bei Verwendung mit Produkten, die das zulässige Gewicht überschreiten, können Schäden oder möglicherweise Verletzungen die Folge sein.

- **Halterungen sollen** entsprechend den Montageanweisungen angebracht werden. Eine unsachgemäße Montage kann Schäden oder Verletzungen zur Folge haben.
- **Sicherheitsausrüstung und geeignete Werkzeuge** verwenden. Die Montage des Produktes sollte nur von Fachleuten durchgeführt werden.
- Die tragenden Oberflächen **sollten** das gesamte Gewicht von Geräten und **allen** zusätzlichen Bauteilen sicher aushalten können.
- Nur die mitgelieferten Einbauschrauben verwenden und die Schrauben **NICHT ZU FEST ANZIEHEN**.
- Dieses Produkt enthält **kleinteile**, die Erstickungsgefahr beim Verschlucken hervorrufen können. Diese Teile von Kindern fernhalten.
- Dieses Produkt nur in Innenräumen verwenden. Verwendung des Produktes im Außenbereich kann zu Verletzungen und Schäden führen.

WICHTIG: Vor der Montage bitte **alle** erhaltenen Bauteile mit der Bauteilliste abgleichen. Bei beschädigten oder fehlenden Teilen den Händler vor Ort nach Ersatzteilen fragen.

WARTUNG: Die Halterungskammer regelmäßig auf Sicherheit und Stabilität prüfen (am besten **alle** drei Monate).

FR Lisez entièrement le guide d'utilisateur avant de commencer l'installation et le montage. Si vous avez des questions concernant les instructions ou les avertissements, veuillez contacter votre distributeur local pour une assistance.

ATTENTION: L'utilisation de produits plus lourds que les poids nominaux indiqués peut entraîner une instabilité causant des blessures potentielles.

- Les supports doivent être joints comme spécifié dans les instructions de montage. Une mauvaise installation peut entraîner des dommages ou de graves blessures aux personnes.
- Un équipement de sécurité et les outils appropriés doivent être utilisés. Ce produit devrait être installé uniquement par des professionnels.
- Assurez-vous que la surface de soutien supporte en sécurité le poids combiné de l'équipement et de tous les matériaux et composants associés.
- Utilisez les vis de montage fournies et NE SERREZ PAS TROP les vis de montage.
- Ce produit contient de petites pièces qui peuvent causer un étouffement si elles sont avalées. Éloignez ces pièces des enfants.
- Ce produit est prévu uniquement pour une utilisation à l'intérieur. L'utilisation de ce produit à l'extérieur peut entraîner une défaillance du produit ou des blessures aux personnes.

IMPORTANT: Avant l'installation, assurez-vous que vous avez reçu toutes les pièces selon la liste de vérification des composants. Si une pièce est manquante ou endommagée, téléphonez à votre distributeur local pour qu'il la remplace.

MAINTENANCE: À intervalles réguliers (au moins tous les trois mois) vérifiez que le support est d'utilisation sûre et fiable.

RU Перед началом установки и сборки прочитайте руководство по установке. Если у Вас возникли какие-либо вопросы относительно инструкций или предупреждений, свяжитесь с Вашим местным распространителем для получения помощи.

Внимание: Использование продуктов, вес которых превышает указанный расчетный вес, может привести к нестабильности и возможным повреждениям.

- Опоры должны быть установлены, как это показано в монтажных инструкциях. Неправильная установка может привести к получению серьезных травм.
- Необходимо использовать предохранительное устройство и специальные инструменты. Продукт должен устанавливаться только профессионалами.
- Убедитесь, что несущая поверхность выдержит вес оборудования и всего установленного оборудования и комплектующих.
- Необходимо использовать идущие в комплекте установочные шурупы и НЕ ПЕРЕТЯГИВАТЬ установочные шурупы.
- Данный продукт содержит мелкие детали, которые представляют опасность удушья при проглатывании. Такие детали необходимо хранить в недоступном для детей месте.
- Данный продукт предназначен только для эксплуатации в помещениях. Использование данного продукта на улице может привести к поломке продукта и получению травм.

ВАЖНО: Перед установкой убедитесь, что Вы получили все детали в соответствии со списком комплектующих. Если не хватает каких-либо деталей или они поломаны, свяжитесь с Вашим местным распространителем по вопросу замены.

ТЕХНИЧЕСКОЕ ОБСЛУЖИВАНИЕ: Необходимо регулярно проверять (как минимум, раз в три месяца), чтобы кронштейн был зафиксирован, и его использование было безопасным.

ES Lea todo el manual de instrucciones antes de comenzar la instalación y ensamble de la unidad. Si tiene alguna inquietud con respecto a las instrucciones o advertencias, comuníquese con su distribuidor local.

PRECAUCIÓN: utilizar con productos de mayor peso al indicado en los límites de peso podría ocasionar inestabilidad y posibles heridas personales.

- Los soportes deben acoplarse tal como se indica en las instrucciones de ensamble. Una incorrecta instalación podría ocasionar daños y serias heridas personales.
- Utilice las herramientas y equipo de seguridad adecuados. Este producto solo debe ser instalado por profesionales.
- Asegúrese de que la superficie de fijación soportará de manera segura el peso total del equipo y todos sus materiales y hardware.
- Utilice los tornillos de ensamble suministrados y NO aplique demasiada tensión a los tornillos.
- Este producto contiene piezas pequeñas que representan un riesgo de asfixia. Mantenga estas piezas fuera del alcance de los niños.
- Este producto está diseñado para uso en interiores solamente. Utilizar este producto en exteriores podría ocasionar fallas y heridas personales.

IMPORTANTE: Asegúrese de que haya recibido todas las piezas según la lista de verificación de componentes para la instalación. Si falta alguna de las partes, o está dañada, comuníquese con su distribuidor.

MANTENIMIENTO: Compruebe periódicamente que el soporte esté asegurado y listo para usar (al menos cada tres meses).

PT Leia todo o manual de instruções antes de iniciar a instalação e montagem. Se você tiver alguma dúvida sobre quaisquer uma das instruções ou avisos, por favor, entre em contato com o seu distribuidor local para assistência.

ATENÇÃO: O uso com produtos mais pesados do que os pesos indicados pode resultar em instabilidade, causando possíveis danos.

- Os suportes devem ser anexados como especificado nas instruções de montagem. A instalação incorreta pode causar danos ou sérias lesões pessoais.
- Equipamentos de segurança e ferramentas adequadas devem ser utilizados. Este produto só deve ser instalado por profissionais.
- Certifique-se que a superfície de suporte suportará com segurança o peso combinado do equipamento e todas as ferragens e componentes anexados.
- Use os parafusos de montagem fornecidos e NÃO APERTE EXCESSIVAMENTE os mesmos.
- Este produto contém pequenas peças que podem causar asfixia se ingeridas. Mantenha esses itens longe do alcance de crianças.
- Este produto destina-se somente para uso interno. Usá-lo em ambiente externo pode causar falhas no produto e lesões pessoais.

IMPORTANTE: Asegure-se que você recebeu todas as peças, de acordo com a lista de componentes, antes da instalação. Se alguma peça estiver faltando ou é defeituosa, contate o seu distribuidor local para substituição.

MANUTENÇÃO: Certifique-se que o suporte seja seguro e protegido para o uso em intervalos regulares (pelo menos a cada três meses).

IT Leggere il manuale d'installazione prima di iniziare a installare il supporto. Se avete qualsiasi domanda riguardante le istruzioni o le avvertenze, rivolgetevi al distributore locale del supporto.

Attenzione: usare questo prodotto per monitor più pesante di quanto raccomandato potrebbe causare l'instabilità e quindi lesioni personali.

- Il montaggio deve essere effettuato come quanto indicato dalle istruzioni. L'installazione impropria porterebbe a danni o gravi lesioni personali.
- Si devono usare la cintura di sicurezza e strumenti giusti durante il montaggio, inoltre, l'installazione deve essere effettuata da tecnici personali.
- Assicurarsi che la superficie di montaggio riesca a sostenere il peso totale del supporto, i hardware e i componenti inclusi.
- Usare le viti fornite e non serrarle troppo forte durante il montaggio.
- Questo prodotto contiene piccole parti che possono suscitare il soffocamento se vengono ingoiate per caso, perciò allontanarlo dai bambini.
- Questo prodotto è progettato solo per l'uso domestico. Usarlo all'esterno potrebbe causare la malfunctione o lesioni personali.

Importante: Assicurarsi di avere ricevuto tutte le parti, verificandole con l'elenco d'accessori che si trova prima delle istruzioni d'installazione. Se ci sono parti perse o difettose, contattare il distributore locale del prodotto per chiedere di pezzi di ricambio.

Manutenzione: Controllare periodicamente (almeno una volta in tre mesi) che il supporto sia sicuro da usare.

JA 設置や組立てを始める前に、すべての取扱説明書を一読ください。取扱説明書または警告に関してご不明な点がございましたら、お住まいの地域の代理店までお問い合わせください。

注意: 定格可搬より重い製品の使用は、不安定な状態になり傷害を引き起こす恐れがあります。

- マウントは組立の取扱説明書の指示に従って取り付けてください。不適切な取り付けにより、損傷や重大な身体傷害を引き起こす恐れがあります。
- 安全装置および適切な道具をご使用ください。本製品は専門の知識を有する人が設置を行ってください。
- 支持面が設備およびすべての付属品のハードウェアの総重量とコンポーネントを安全に変えるようにしてください。
- 提供された取り付けネジを使用し、ネジを強く締めすぎないようにしてください。
- 本製品には飲み込んだら窒息する危険性のおおきい小型製品が含まれています。小さなお子様の届かない場所に保管してください。
- 本製品は屋内使用のみを目的としています。本製品を屋外で使用すると、製品の不具合や身体傷害を招く恐れがあります。

重要: 設置に先立ち、構成要素のチェックリストに従い全ての部品がお手元にあるかご確認ください。

部品が見当たらない場合や欠陥品の場合は、交換にあたり、お住まいの地域の代理店までお電話でご連絡ください。

保守管理: ブラケットは安全に使用するため、定期的に(少なくとも3ヵ月毎に)チェックしてください。

Monitor Table Stand

V2.0

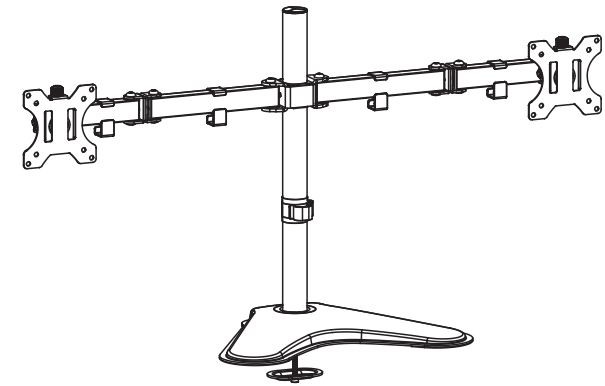

HNCM1



Thank you for choosing our product! We strive to provide the best quality and services for our customers. Would you kindly share your experience on Amazon if you are satisfied? Should you have any issues, please don't hesitate to contact us.

Telephone : 800-556-0533 Mon-Fri 10am - 6pm (PST) (USA)
Email : support@huanuoav.com (US/CA/DE/UK/FR/IT/ES/JP/AU)

Merci d'avoir choisi notre produit! Nous nous efforçons de fournir la meilleure qualité et les meilleurs services à nos clients. Veuillez -vous partager votre expérience sur Amazon si vous êtes satisfait? Si vous avez des problèmes, n'hésitez pas à nous contacter.

Email : support@huanuoav.com

Grazie per aver scelto il nostro prodotto! Ci sforziamo di offrire la migliore qualità e servizi ai nostri clienti. Nel caso tu sia soddisfatto del prodotto, ti saremo molto grati se tu condividessi gentilmente la tua esperienza d'uso su Amazon. In caso di problemi, non esitare a contattarci.

Email : support@huanuoav.com

Wir bedanken uns dafür, dass Sie unseres Produkt gewählt haben. Wir bemühen uns, unseren Kunden die beste Qualität und Service anzubieten. Würden Sie bitte so nett, Ihre Erfahrungen mit anderen Kunden per Amazon weiter zu teilen, wenn Sie mit unserem Produkt noch zufrieden sind. Falls Sie noch Fragen haben, bitte zögern Sie nicht, uns via Amazon zu kontaktieren. Wir helfen Ihnen gerne weiter!

Email : support@huanuoav.com

¡Gracias por elegir nuestro producto! Nos esforzamos por ofrecer los mejores calidad y servicios para nuestros clientes. ¿Podría usted compartir amablemente su experiencia en Amazon si está satisfecho? Si tiene algún problema, no dude en ponerse en contacto con nosotros.

Email : support@huanuoav.com

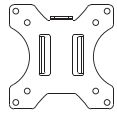

A (x2)

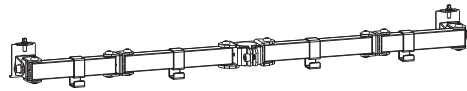

B (x1)

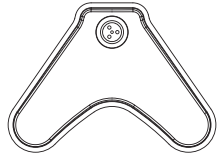

C (x1)



D (x1)

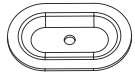

E (x1)



F (x1)



G (x1)



H (x2)



I (x2)



J (x3)



K (x1)



4mm (x1)
L



5mm (x1)
M



6mm (x1)
N



M4x12 (x8)
M-A



M4x16 (x8)
M-B



M6x12 (x8)
M-C

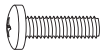

M6x16 (x8)
M-D



D5 (x8)
M-E



M-F (x8)

1

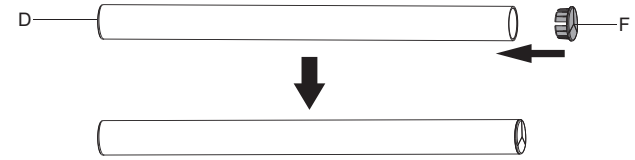

2

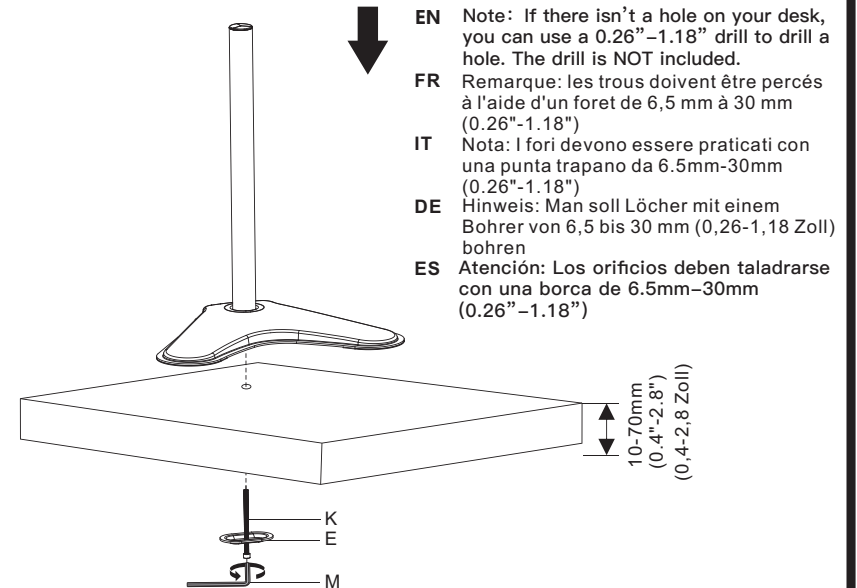
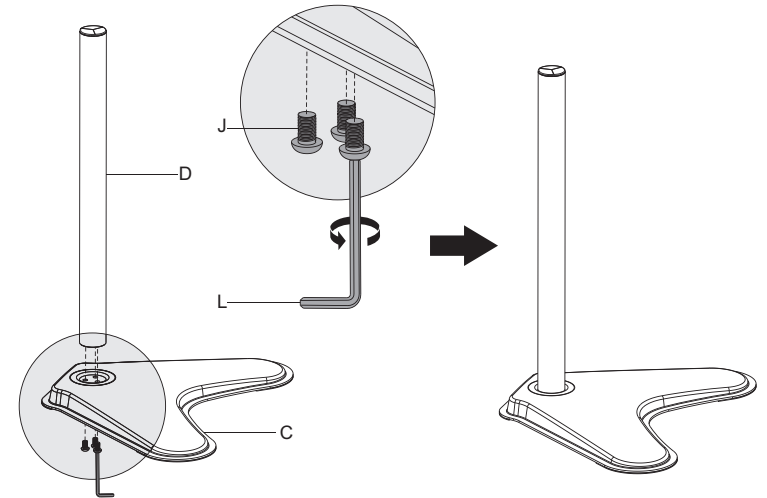

- EN** Note: If there isn't a hole on your desk, you can use a 0.26"-1.18" drill to drill a hole. The drill is NOT included.
- FR** Remarque: les trous doivent être percés à l'aide d'un foret de 6,5 mm à 30 mm (0.26"-1.18")
- IT** Nota: I fori devono essere praticati con una punta trapano da 6.5mm-30mm (0.26"-1.18")
- DE** Hinweis: Man soll Löcher mit einem Bohrer von 6,5 bis 30 mm (0,26-1,18 Zoll) bohren
- ES** Atención: Los orificios deben taladrarse con una borca de 6.5mm-30mm (0.26"-1.18")

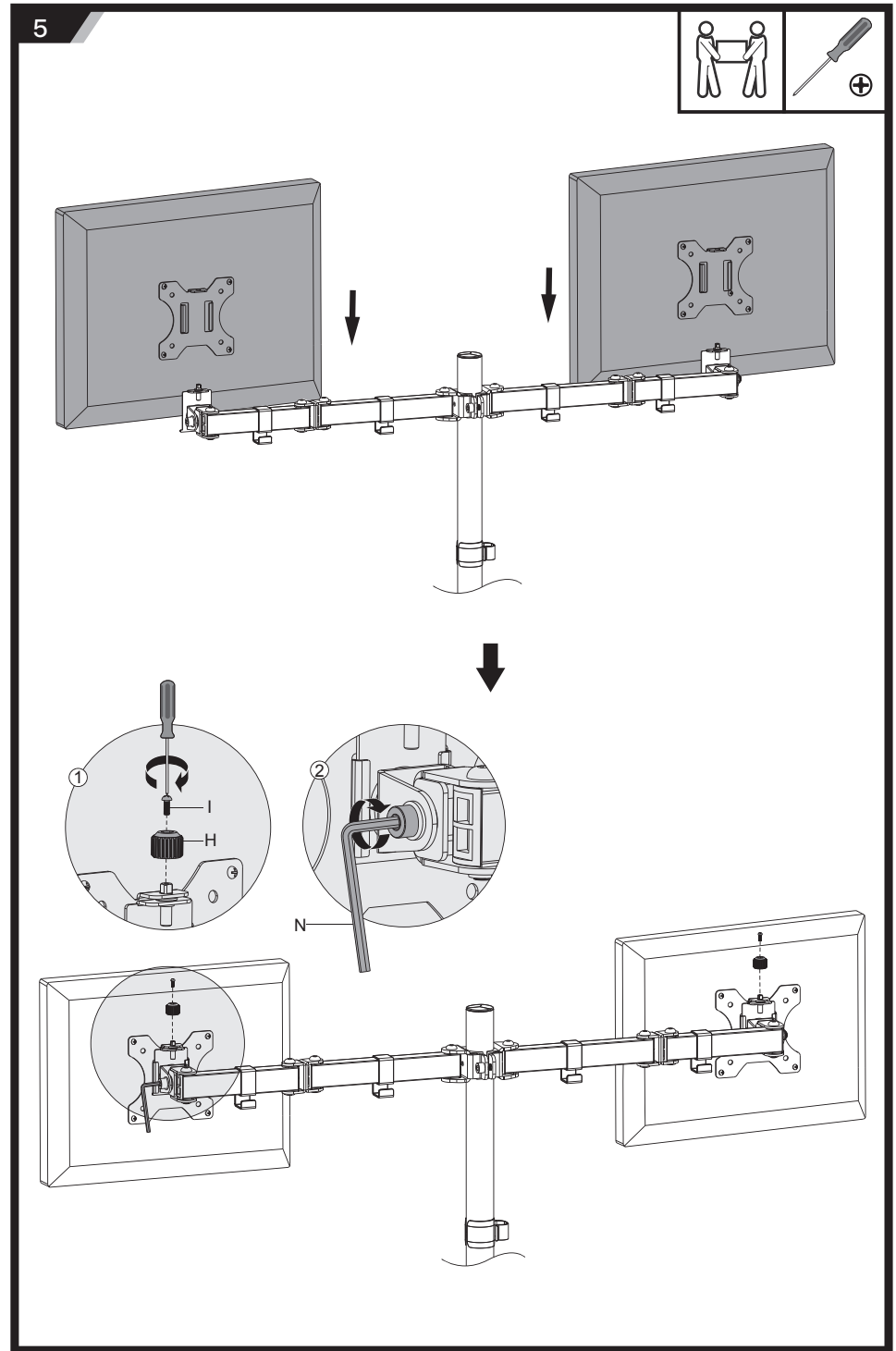
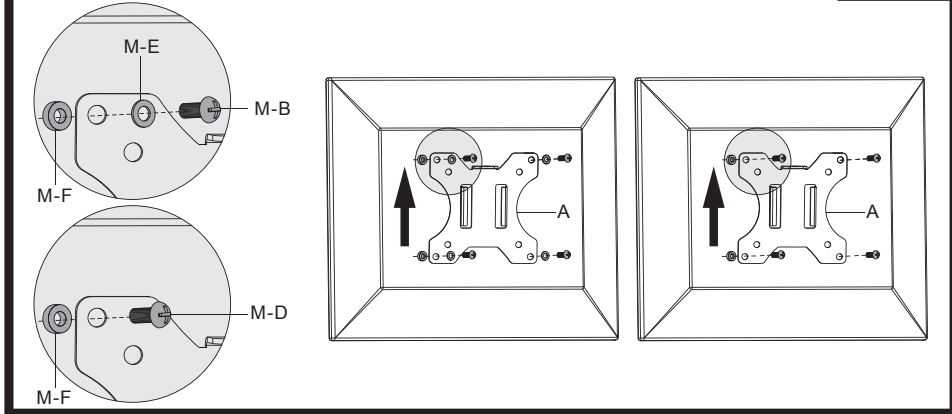
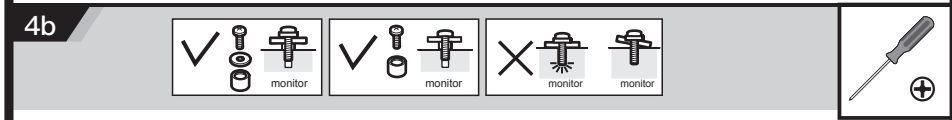
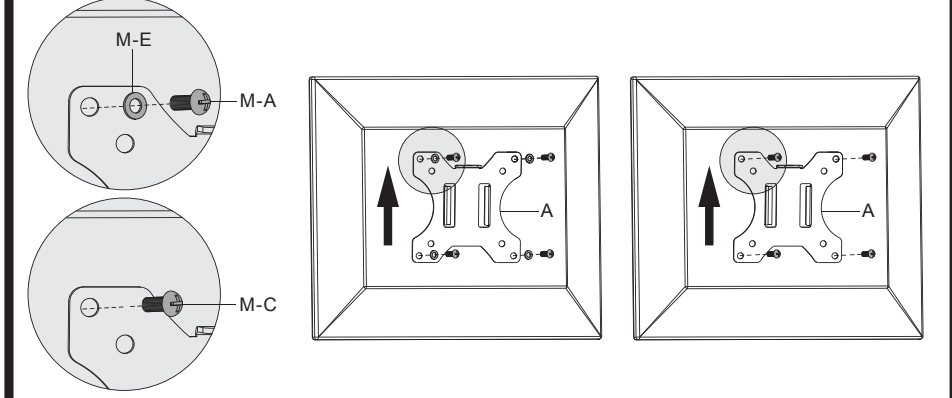
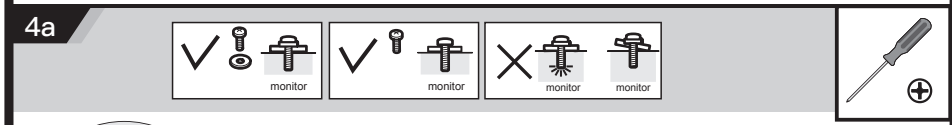
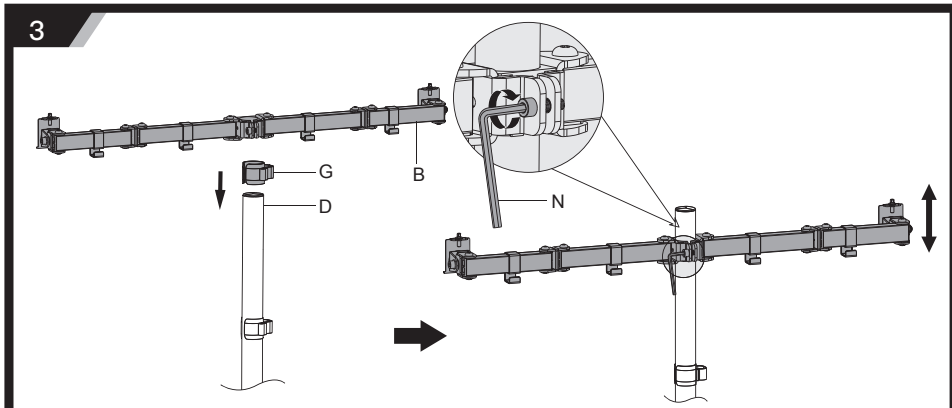

6

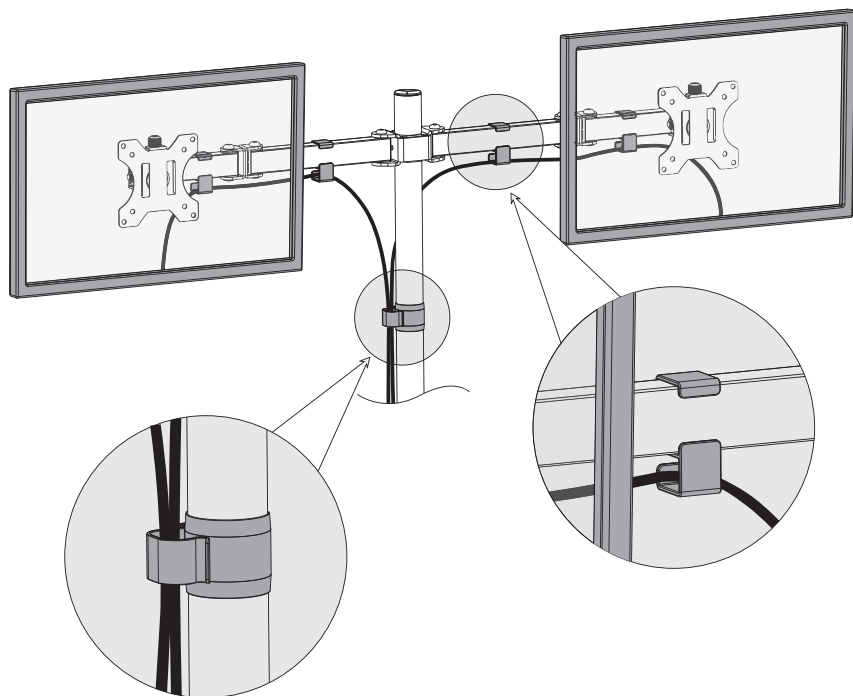

7

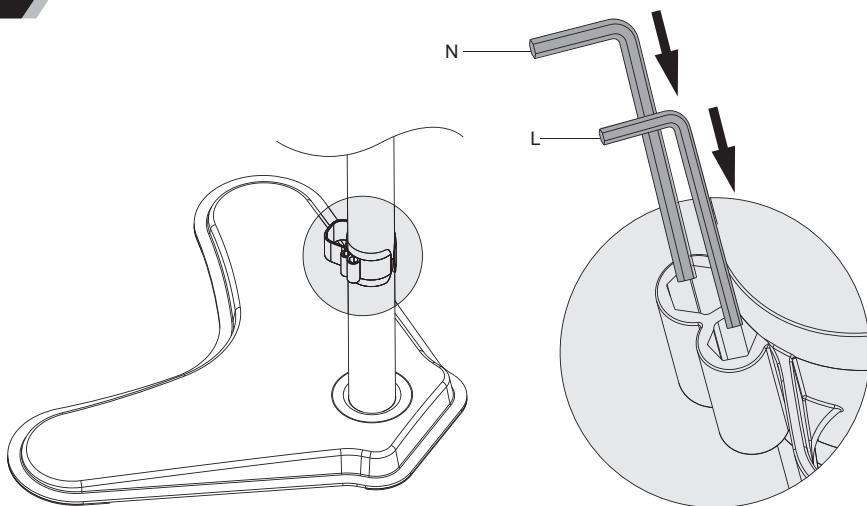

8

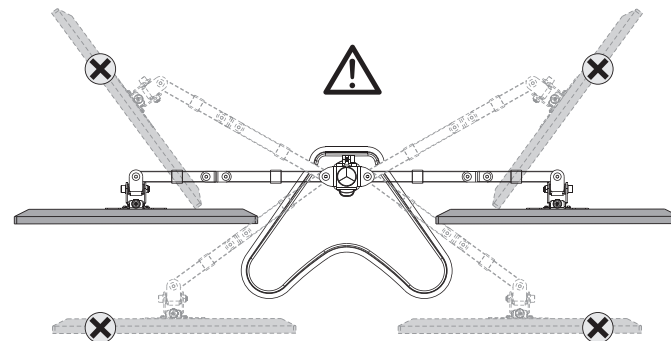

EN Note: If you don't use the grommet kit(E+K), please make sure two arms are aligned and balanced. You can freely adjust the angle between two arms with the grommet kit(E+K).

FR Remarque: Si vous n'utilisez pas le kit de passe-fils (E + K), assurez-vous que les deux bras sont alignés et équilibrés. Vous pouvez régler librement l'angle entre deux bras avec le passe-fils (K + E).

IT Nota: se non usate il kit(E+K) per il montaggio da grommet, assicurate che i due bracci siano allineati e in bilancio. Potete regolare con il grommet(K+E) l'angolo tra i due bracci.

DE Hinweis: Wenn Sie das Tüllen-Einrichtung (E + K) nicht verwenden, stellen Sie sicher, dass zwei Arme ausgerichtet und ausbalanciert sind. Mit der Tülle (K + E) können Sie den Winkel zwischen zwei Armen frei einstellen.

ES Advertencia: Si no usa el kit de arandelas(E + K), por favor asegúrese de que los dos brazos estén alineados y equilibrados. Puede ajustar libremente el ángulo entre los dos brazos con el ojal (K+E).

9

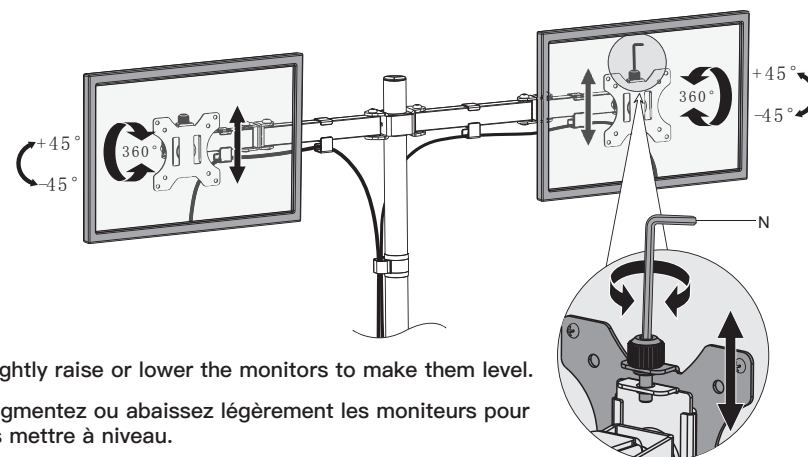

EN Slightly raise or lower the monitors to make them level.

FR Augmentez ou abaissez légèrement les moniteurs pour les mettre à niveau.

IT Sollevate o abbassate leggermente i monitor per livellarli.

DE Heben Sie die Monitore leicht an oder senken Sie sie ab, um sie waagrecht zu stellen.

ES Levante o baje ligeramente los monitores para nivelarlos.