

Artículo# 6601

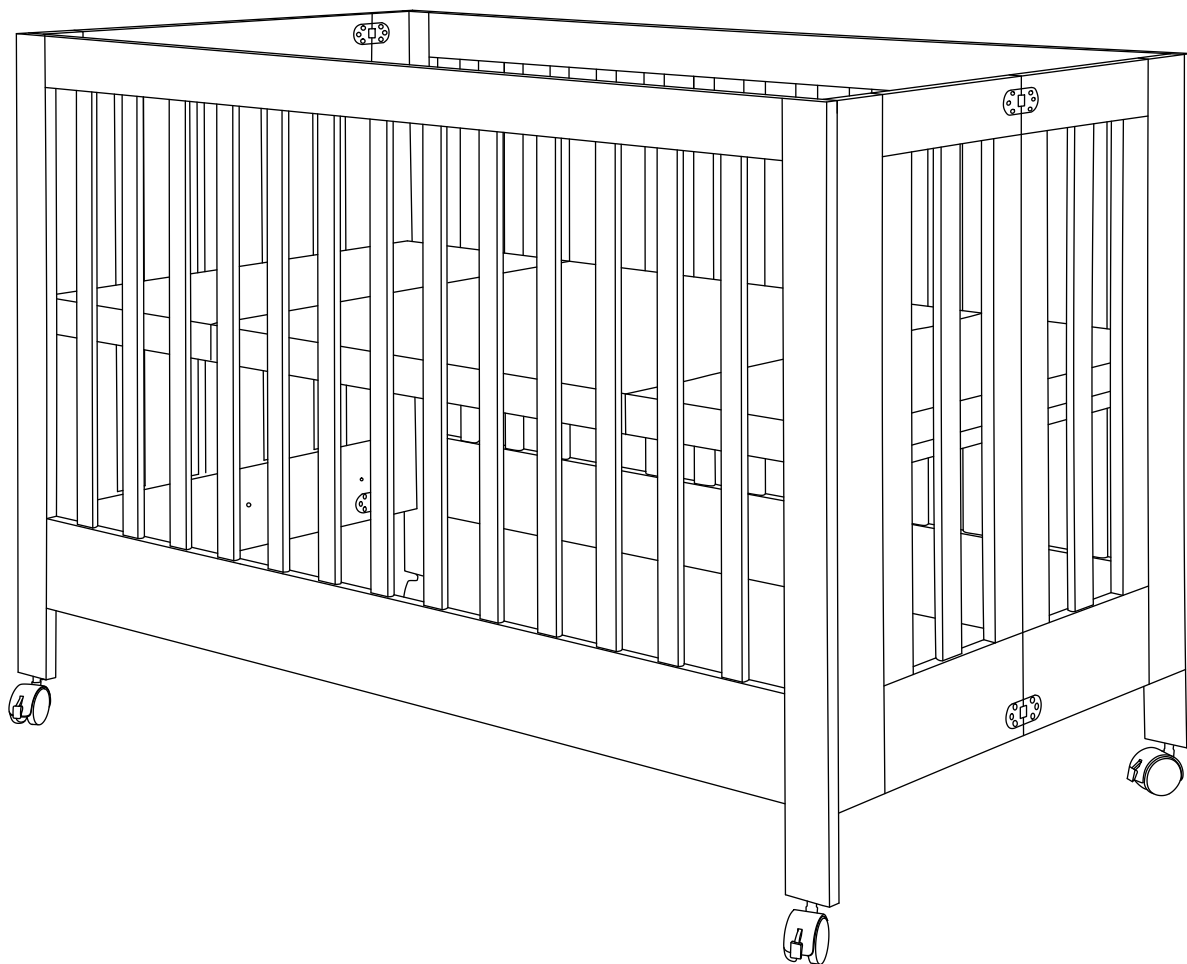

Maki Full-Size Folding Crib
Cuna plegable de tamaño completo Maki

Assembly Instructions
Instrucciones de montaje



Thank you for purchasing a Babyletto nursery product! To ensure safe use of your product, please follow these assembly instructions closely. If you are missing parts or have any questions, please visit our website at www.themdbfamily.com/support.

For assembly, use the Allen wrench if it is included in the hardware box. We also recommend using a Phillips head screwdriver (not included) to complete assembly. Please do not substitute parts or use power screwdrivers. Our pieces are made from natural woods. Due to the nature of wood, some variation in color, grain, or texture is to be expected.

We hope you and your growing family enjoy our product.

With thanks,
Babyletto

Gracias por comprar un producto de guardería de Carter! Para garantizar un uso seguro de su producto, siga atentamente estas instrucciones de montaje. Si le faltan piezas o tiene alguna pregunta, visite nuestro sitio web en www.themdbfamily.com/support.

Para el montaje, use la llave Allen que está incluida en la caja de herramientas. También recomendamos usar un destornillador Phillips (no incluido) para completar el ensamblaje. No sustituya las piezas ni utilice destornilladores eléctricos. Nuestras piezas están hechas de maderas naturales. Debido a la naturaleza de la madera, es de esperar cierta variación en el color, las fibras o la textura.

Esperamos que usted y su creciente familia disfruten de nuestro producto.

*Con gratitud,
Babyletto*

*** You will need two people to assemble this crib.**

** Necesitarás dos personas para armar esta cuna.*

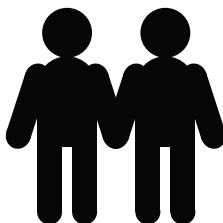

*** Tools Needed (not included)**

*** Herramientas necesarias (no incluidas)**



Phillips screwdriver
Destornillador Phillips

PARTS • PARTES

Not to Scale/No está a escala

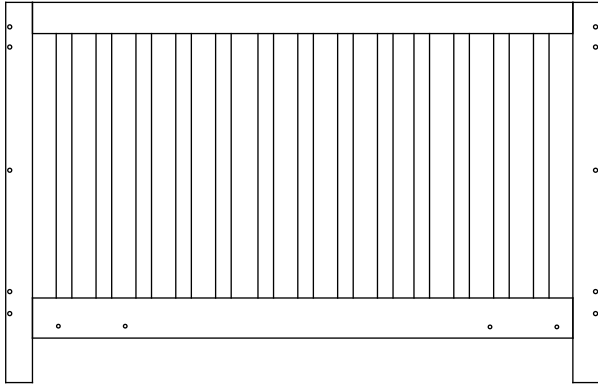

A. Back Panel
A. Panel trasero

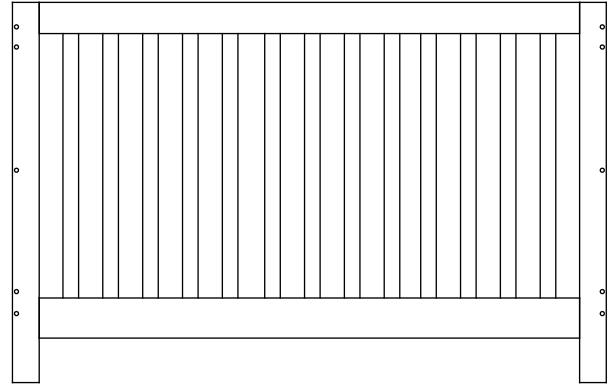

B. Front Panel
B. Panel frontal

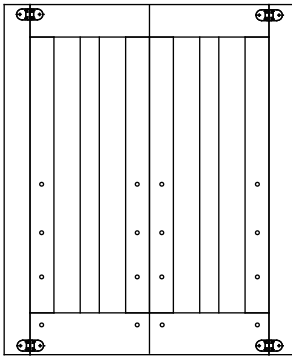

C Side panel (2)
C. Panel lateral (2)

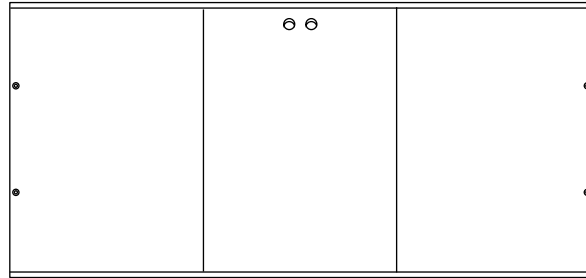

D. Base board
D. tablero base

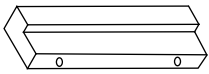

E. Base board support bar (2)
E. Barra de soporte de la placa base (2)

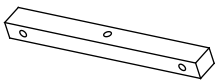

F. Short base board support bar (4)
F. Barra de soporte de la placa base corta (4)

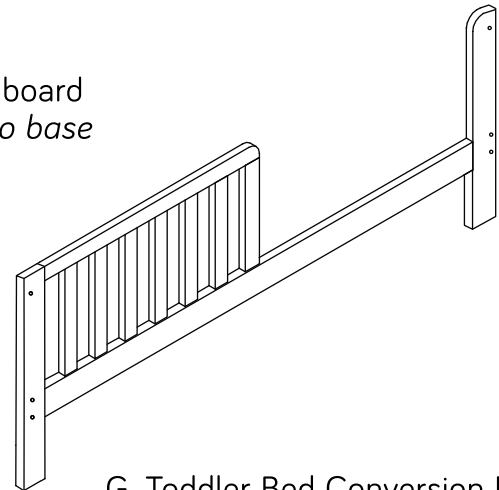

G. Toddler Bed Conversion Kit
G. Kit de conversión de cama para niños pequeños

HARDWARE • ACCESORIOS DE MONTAJE

Bolts in Actual Size/Tornillos en tamaño real

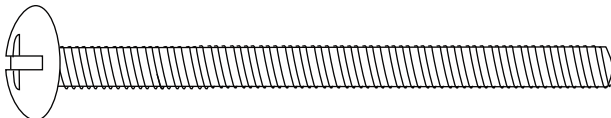

H1. 3" Round Head Bolt (16)
H1. Tornillo de cabeza redonda de 7,6 cm (3") (16)

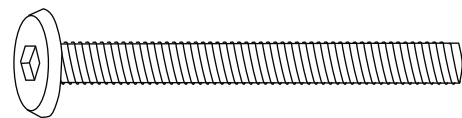

H2. 2-1/4" Allen Head Bolt (4)
H2. Tornillo de cabeza Allen de 5,7 cm (2-1/4") (4)



H3. 1-1/2" Allen Head Bolt (8)
 H3. Tornillo de cabeza Allen de 3,8 cm (1-1/2 po) (8)

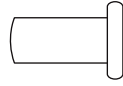

H4. Metal Cap (4)
 H4. Tapa de metal (4)



H5. Lock washer (24)
 H5. Arandela de seguridad (24)



H6. 0.8 x 3.5 cm Wood Dowel (8)
 H6. Taquete de madera 0,8 x 3,5 cm (8)

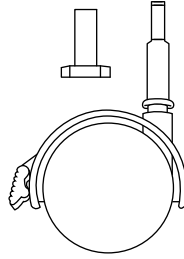

H7. Caster with stopper (6)
 H7. Rueda con tapón (6)

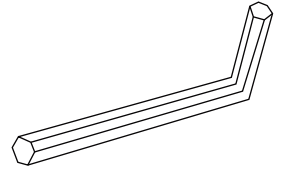

H8. Allen Wrench
 H8. Llave allen

— ASSEMBLY INSTRUCTIONS • INSTRUCCIONES DE MONTAJE —

1

*Choose a high position for your infant and lower the base board and support bars as your child grows.

*Elija una posición alta para su bebé y baje la tabla base y las barras de apoyo a medida que su hijo crezca.

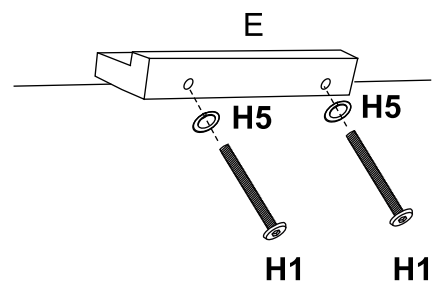
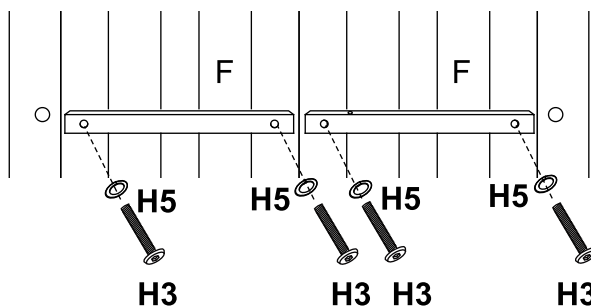
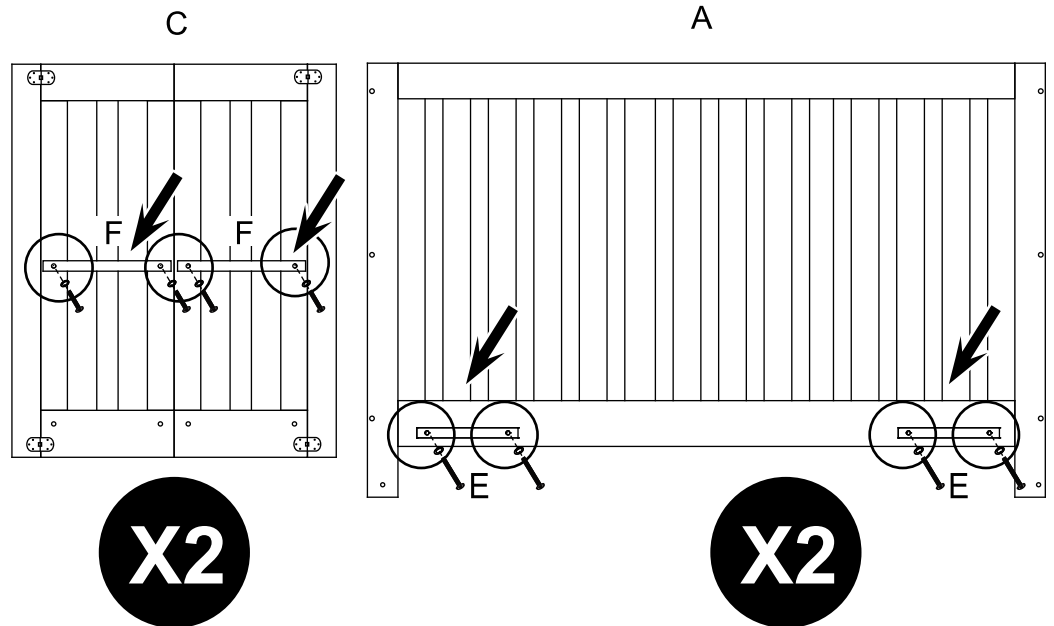

2

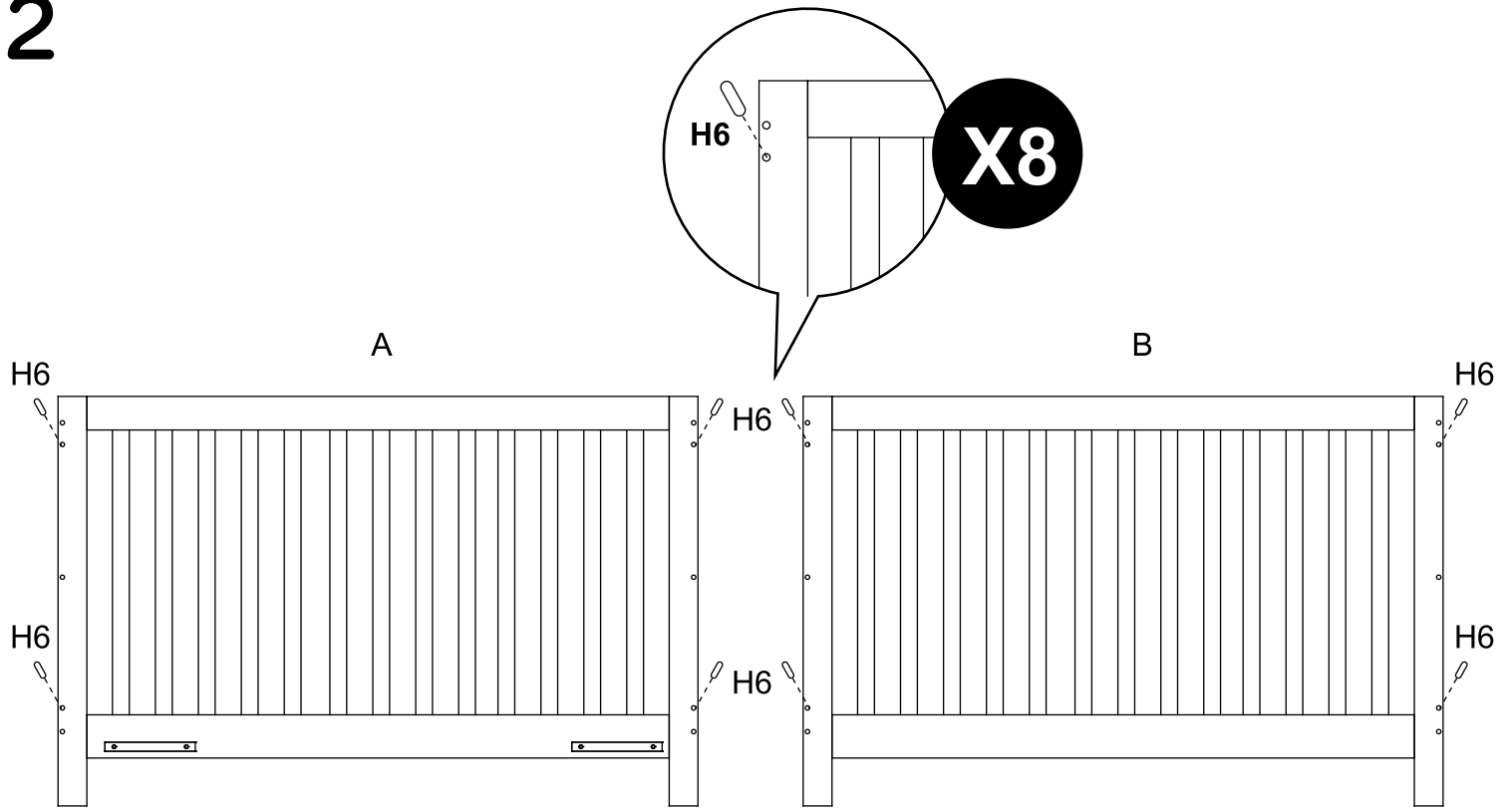

3

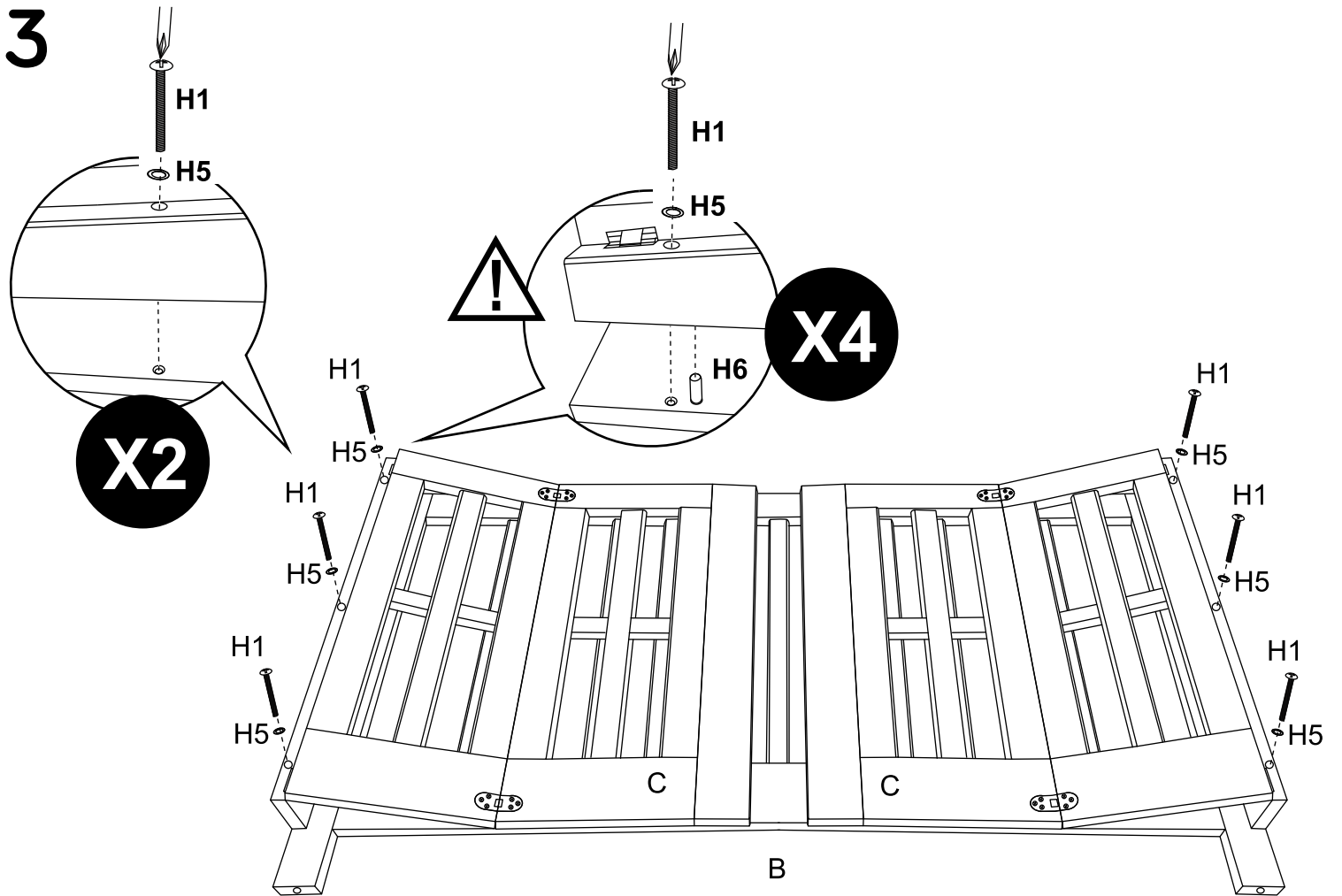

4

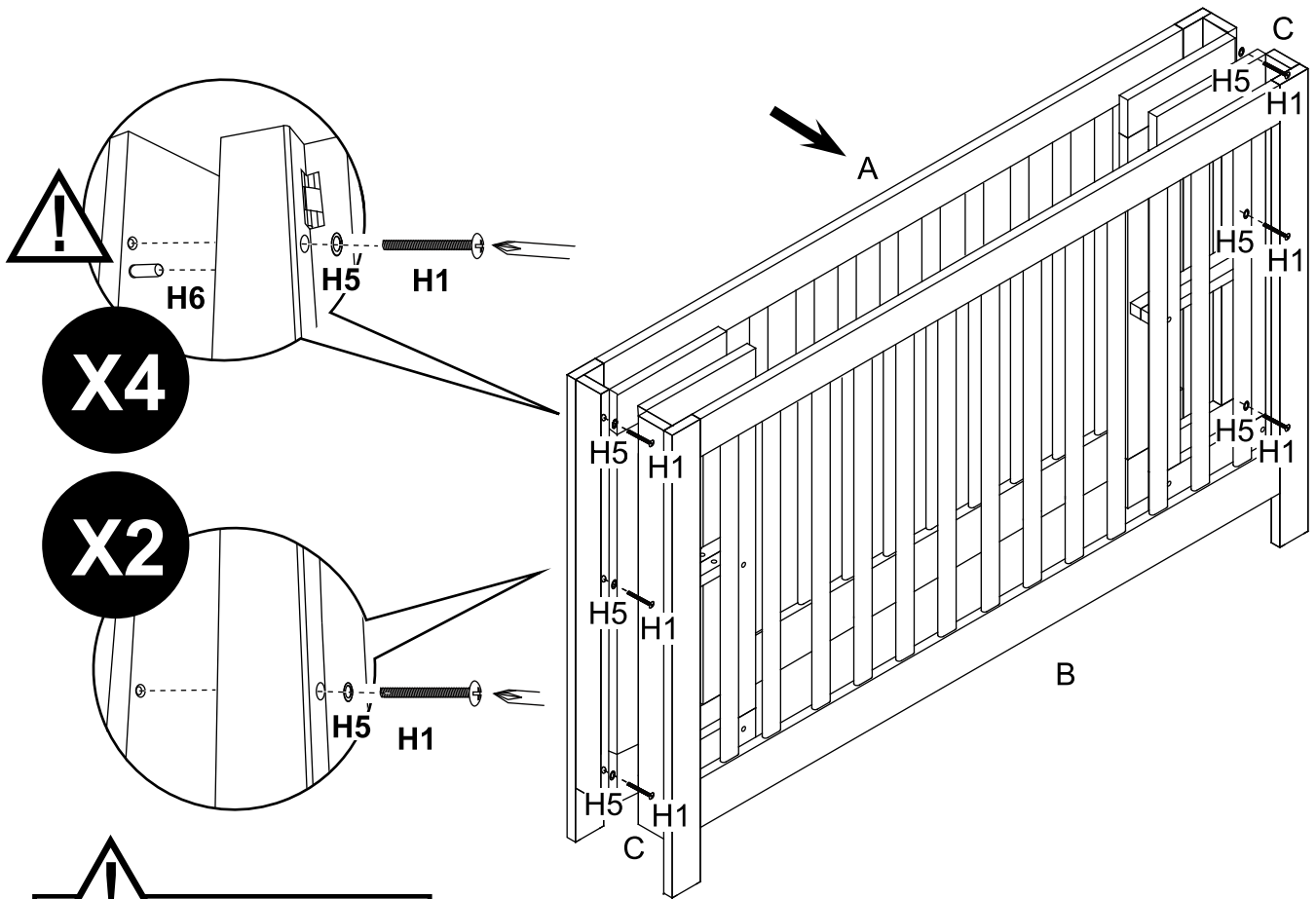

5

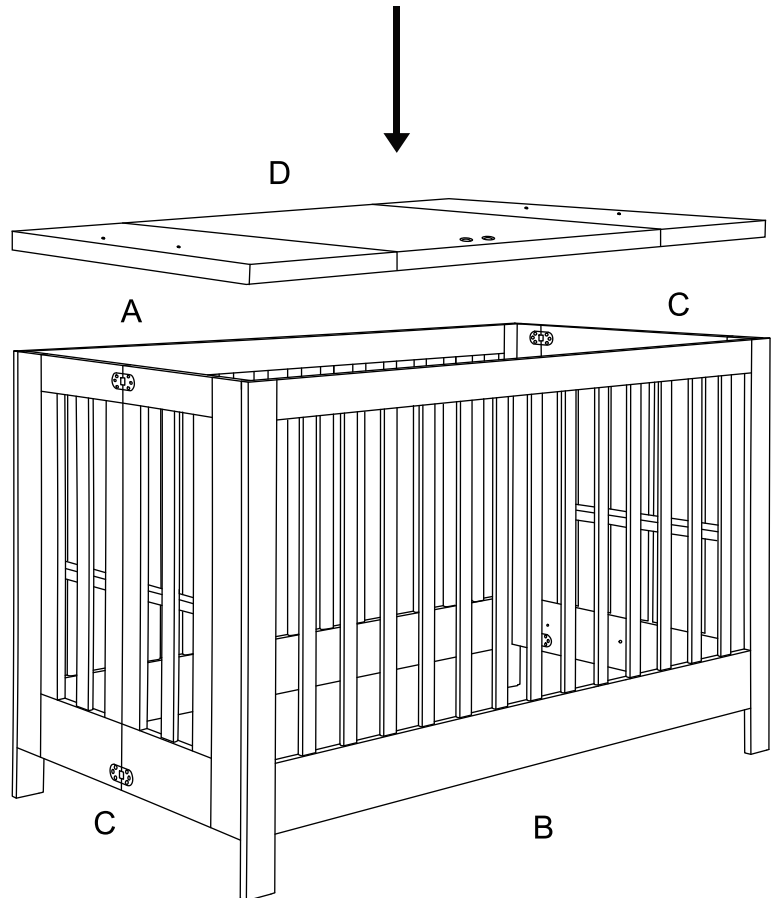
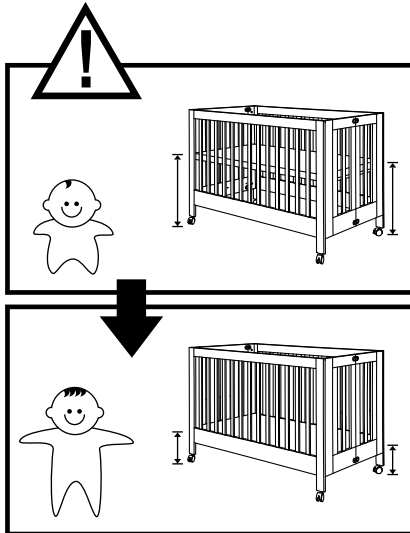

* Make sure the base board (D) is installed **FLAT SIDE UP**.

* Make sure the base board (D) is level.

* *Asegúrese de que la placa base (D) está instalada **LADO PLANO HACIA ARRIBA**.*

* *Asegúrese de que el tablero base (D) esté nivelado.*

* As the child grows, it is important to lower the base board.

* *A medida que el niño crece, es importante bajar el tablero base.*

6

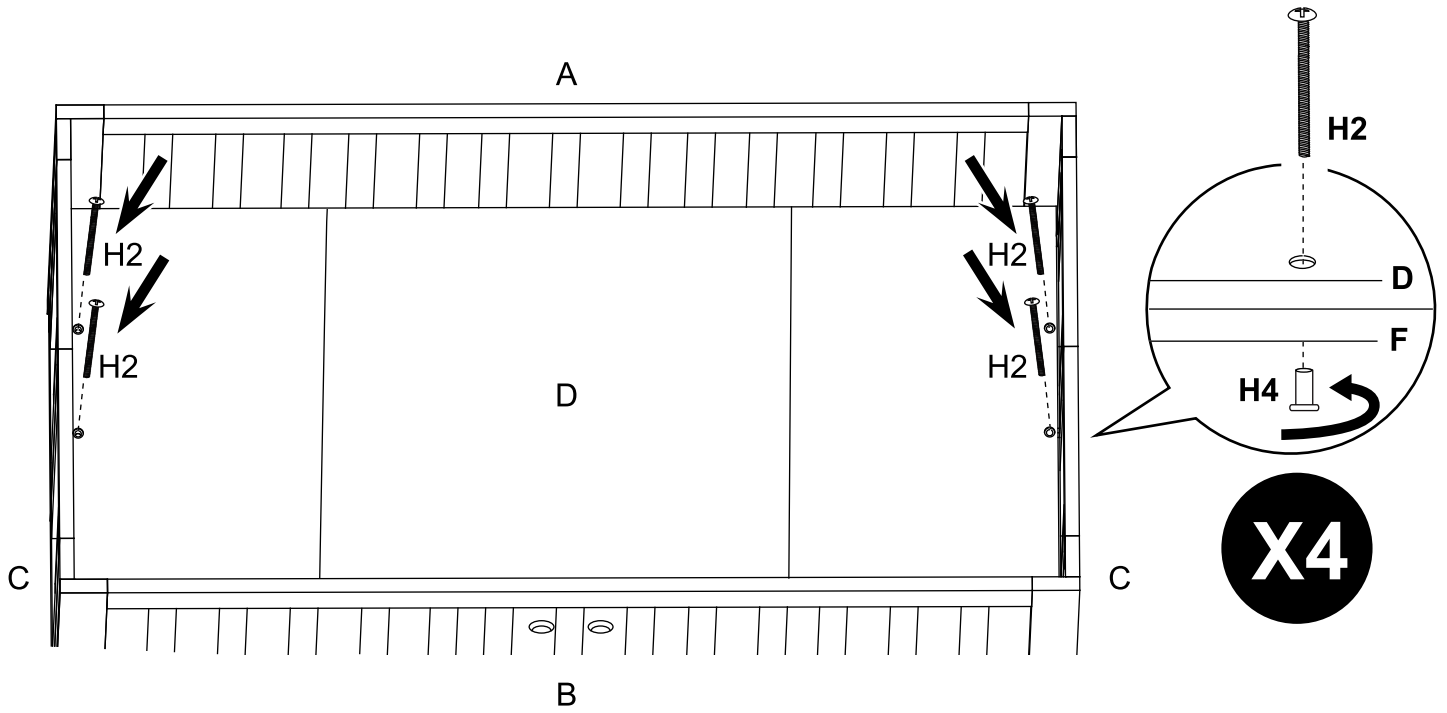

7 Optional / Opcional :

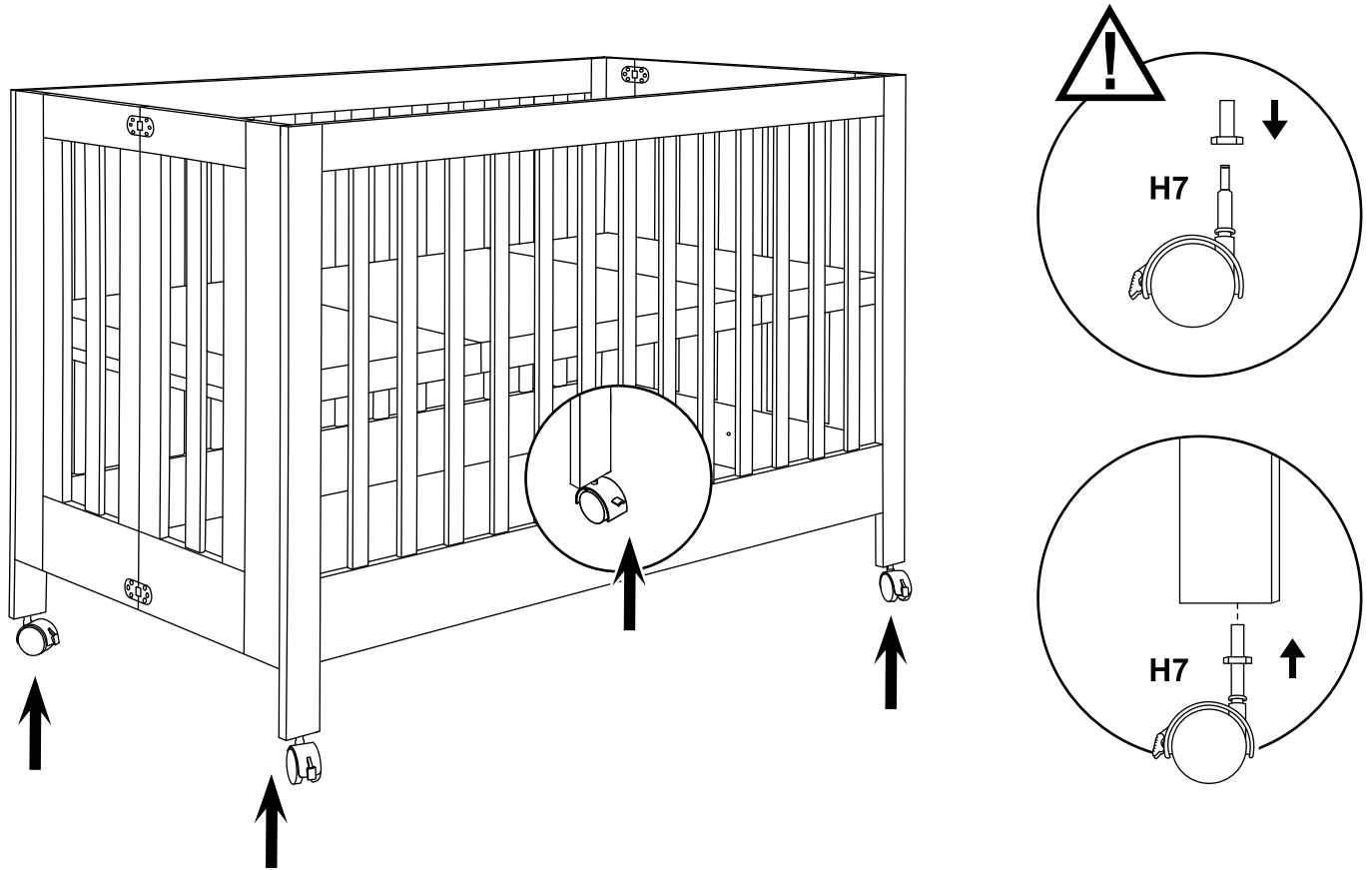

Ways to fold and store:

Maneras de plegar y almacenar:

1. Remove the base board (D) from the crib frame.

1. Retire la placa base (D) del marco de la cuna.

2. Slide the base board down the back panel (A) which has base board support bar (E) attached to crib back panel (A).

2. Deslice la placa base hacia abajo en el panel posterior (A) que tiene una barra de soporte de la placa base (E) unida al panel posterior de la cuna (A).

* Recheck all screws and bolts to be sure they are fastened securely.

** Vuelva a revisar todos los tornillos y pernos para asegurarse de que estén bien sujetos.*

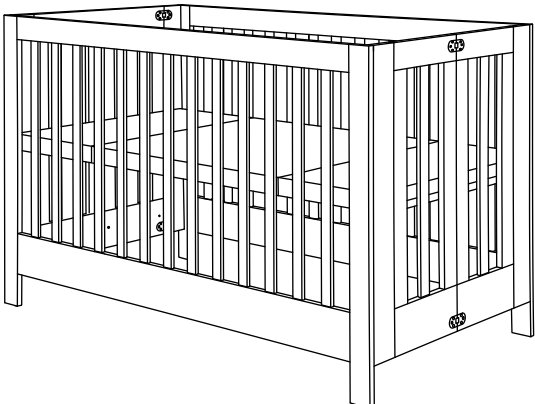
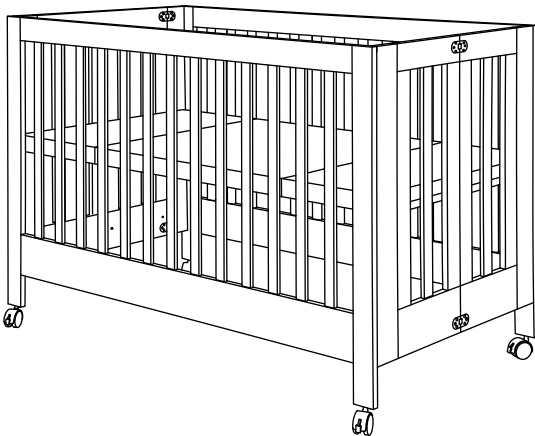
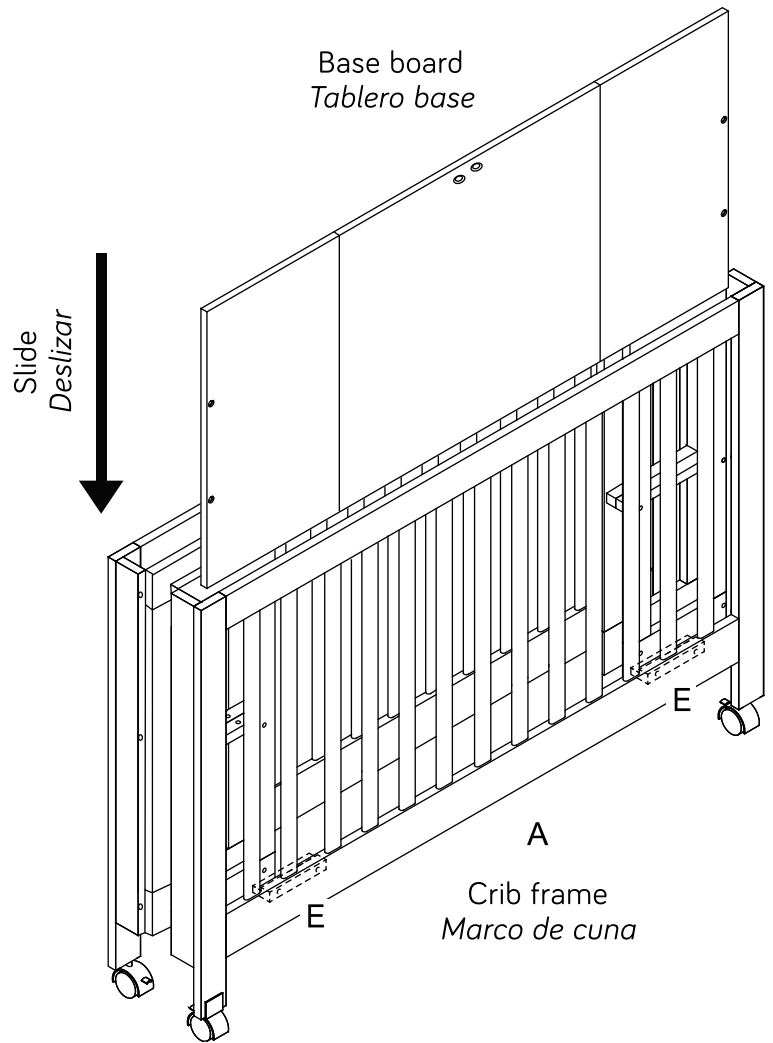

KEEP THIS MANUAL IN A SAFE PLACE FOR FUTURE REFERENCE.

Recheck all screws and bolts to be sure they are fastened securely.

Do not overtighten.

Before using your crib, please read all cautionary statements on the insert sheet.

MANTENGA ESTE MANUAL EN UN LUGAR SEGURO PARA FUTURAS REFERENCIAS.

Vuelva a revisar todos los tornillos y pernos para asegurarse de que estén bien sujetos.

No apriete demasiado.

Antes de usar su cuna, lea todas las declaraciones de precaución en la hoja de inserción.

**Finish
Terminado**

CAUTION: ANY MATTRESS USED IN THIS CRIB MUST BE AT LEAST 27 1/4 INCHES (69 cm) BY 51 5/8 INCHES (131cm) WITH A THICKNESS NOT EXCEEDING 6 INCHES (15 cm).

Please refer to the label (sample below) on the inside face of the headboard. Record the model/ item number and serial number of your crib, the name of the store where you made the purchase, the date of purchase and the wood finish in the box to the lower right.

WE WILL ASK YOU FOR YOUR SERIAL NUMBER FOR ALL WARRANTY AND REPLACEMENT PART REQUESTS. PLEASE REFER TO THE LAST PAGE OF THIS INSTRUCTION SHEET FOR WARRANTY INFORMATION. KEEP THIS MANUAL FOR FUTURE REFERENCE.

CAUTION: ANY MATTRESS USED IN THIS CRIB MUST BE AT LEAST 27 1/4 INCHES (69CM) BY 51 5/8 INCHES (131CM) WITH A THICKNESS NOT EXCEEDING 6 INCHES (15CM).

MODEL/ITEM NUMBER	XXXX
SERIAL NUMBER	XXXXXXXXXX
DATE OF MANUFACTURE	XX/XX

THIS PRODUCT CONFORMS TO THE APPLICABLE REGULATIONS OF THE CONSUMER PRODUCTS SAFETY COMMISSION.

8700 REX RD.
PICO RIVERA, CA 90660
milliondollarbabyco.com

SAMPLE LABEL

Model Number: _____

Serial Number: _____

Store Where Purchased: _____

Date of Purchase: _____

Wood Finish: _____

Please read the Caution and Warning Statements insert before using your crib.

PRECAUCIÓN: CUALQUIER COLCHÓN UTILIZADO EN ESTA CUNA DEBE SER DE AL MENOS 27 1/4 PULGADAS (69 cm) POR 51 5/8 PULGADAS (131 cm) CON UN ESPESOR QUE NO EXCEDA 6 PULGADAS (15 cm).

Consulte la etiqueta (muestra abajo) en la cara interior de la cabecera. Registre el número de modelo / artículo y el número de serie de su cuna, el nombre de la tienda donde realizó la compra, la fecha de compra y el acabado de madera en el cuadro de la esquina inferior derecha.

LE PEDIREMOS SU NÚMERO DE SERIE PARA TODAS LAS GARANTÍAS Y SOLICITUDES DE PIEZAS DE REEMPLAZO. CONSULTE LA ÚLTIMA PÁGINA DE ESTA HOJA DE INSTRUCCIONES PARA OBTENER INFORMACIÓN DE LA GARANTÍA. GUARDE ESTE MANUAL PARA FUTURAS REFERENCIAS.

PRECAUCIÓN: CUALQUIER COLCHÓN UTILIZADO EN ESTA CUNA DEBE SER DE AL MENOS 27 1/4 PULGADAS (69 cm) POR 51 5/8 PULGADAS (131 cm) CON UN ESPESOR QUE NO EXCEDA 6 PULGADAS (15 cm).

MODEL/ITEM NUMBER	XXXX
SERIAL NUMBER	XXXXXXXXXX
DATE OF MANUFACTURE	XX/XX

ESTE PRODUCTO CONFORME AL REGLAMENTO APLICABLE DE LA COMISIÓN DE SEGURIDAD DE PRODUCTOS DEL CONSUMIDOR

855 WASHINGTON BLVD.
MONTEBELLO, CA 90640
www.themdbfamily.com

ETIQUETA DE EJEMPLO

Número de Modelo: _____

Número de Serie: _____

Tienda donde Compró: _____

Fecha de Compra: _____

Acabado de Madera: _____

Por favor lea el folleto de Precauciones y Advertencias antes de usar su cuna.



WARNING:

Failure to follow these warnings and the assembly instructions could result in serious injury or death.

READ ALL INSTRUCTIONS BEFORE ASSEMBLING CRIB. KEEP THE MANUAL FOR FUTURE USE.



WARNING:

Parents should ensure a safe environment for the child by checking regularly, before placing the child in the product, that every component is properly and securely in place.

- DO NOT use this crib if you cannot exactly follow the accompanying instructions.
- Infants can suffocate on soft bedding. Never add a pillow or comforter. Never place additional padding under an infant.
- To reduce the risk of SIDS, pediatricians recommend healthy infants be placed on their backs to sleep, unless otherwise advised by your physician.
- Strangulation Hazard: Strings can cause strangulation! DO NOT place items with a string around a child's neck, such as hood strings or pacifier cords. DO NOT place cords, straps, or similar items that could become wound around the child's neck in or near this crib. DO NOT suspend strings over a crib or attach strings to toys.
- To help prevent strangulation tighten all fasteners. A child can trap parts of the body or clothing on loose fasteners.
- DO NOT place a crib near a window where cords from blinds or drapes may strangle a child. DO NOT place this crib near a window or a patio door where a child could reach the cord of a blind or curtain and be strangled.
- Fall Hazard: When a child is able to pull to a standing position, set the mattress to the lowest position and remove bumper pads, large toys and other objects that could serve as steps for climbing out.
- DO NOT use this crib if the child is able to climb out unaided or is taller than 35 in. (89cm).
- Check this product for damaged hardware, loose joints, loose bolts or other fasteners, missing parts or sharp edges before and after assembly and frequently during use. Securely tighten loose bolts and other fasteners. DO NOT use crib if any parts are missing, damaged or broken. DO NOT substitute parts. Contact **MILLION DOLLAR BABY CO.** for replacement parts and instructional literature if needed.
- DO NOT use a water mattress with this crib.
- For cribs equipped with teething rails, replace teething rail if damaged, cracked or loose.
- If refinishing, use a non-toxic finish specified for children's products.
- Never use plastic shipping bags or other plastic films as mattress covers because they can cause suffocation.
- Infants can suffocate in gaps between crib sides when used with a mattress that is too small.
- Follow warnings on all products in a crib.
- Ensure that the sides are properly latched or locked in place when the crib is occupied.
- The mattress used with this crib should not be more than 15cm thick and should be of such length with width that the gap between the mattress and the sides of the crib is no more than 3cm when the mattress is pushed into the corner of the crib.



WARNING:

Please do NOT remove any wood screws in the normal disassembly of the crib.



ADVERTENCIA:

Si no se siguen estas advertencias y las instrucciones de ensamblaje podrían producirse lesiones graves o la muerte.

**LEA TODAS LAS INSTRUCCIONES ANTES DE MONTAR LA CUNA.
GUARDE EL MANUAL PARA USO FUTURO.**



ADVERTENCIA:

Los padres deben garantizar un entorno seguro para el niño al verificar regularmente, antes de colocar al niño en la cuna, que todos los componentes estén colocados de manera adecuada y segura.

- NO use esta cuna si no puede seguir exactamente las instrucciones adjuntas.
- Los bebés pueden asfixiarse en ropa de cama suave. Nunca agregue una almohada o un edredón. Nunca coloque relleno adicional debajo de un bebé.
- Para reducir el riesgo de SIDS, los pediatras recomiendan que los bebés sanos se coloquen boca arriba para dormir, a menos que su médico indique lo contrario.
- Peligro de estrangulación: ¡las cuerdas pueden causar estrangulación! NO coloque artículos con una cuerda alrededor del cuello del niño, como cuerdas de la capucha o cuerdas de chupón. NO coloque cordones, correas o artículos similares que puedan enrollarse alrededor del cuello del niño en o cerca de esta cuna. NO coloque las cuerdas sobre una cuna ni las coloque en los juguetes.
- Para ayudar a prevenir la estrangulación, apriete todos los sujetadores. Un niño puede atrapar partes del cuerpo o la ropa en sujetadores sueltos.
- NO coloque una cuna cerca de una ventana donde los cordones de persianas o cortinas puedan estrangular a un niño. NO coloque esta cuna cerca de una ventana o la puerta de un patio donde un niño pueda alcanzar el cordón de una persiana o cortina y ser estrangulado.
- Peligro de caída: cuando un niño puede estirarse para ponerse de pie, coloque el colchón en la posición más baja y retire las almohadillas de parachoques, juguetes grandes y otros objetos que puedan servir como pasos para salir.
- NO use esta cuna si el niño puede salir sin ayuda o si mide más de 35 pulgadas (89 cm).
- Revise este producto en busca de herrajes dañados, juntas sueltas, pernos sueltos u otros sujetadores, piezas faltantes o bordes afilados antes y después del ensamblaje y con frecuencia durante el uso. Apriete firmemente los pernos sueltos y otros sujetadores. NO use la cuna si falta alguna pieza, está dañada o rota. NO sustituya partes. Comuníquese con **MILLION DOLLAR BABY CO** para obtener piezas de repuesto y literatura de instrucción, si es necesario.
- NO use un colchón de agua con esta cuna.
- Para las cunas equipadas con rieles de dentición, reemplace el riel de dentición si está dañado, agrietado o suelto.
- Si se trata de un nuevo acabado, use un acabado no tóxico especificado para productos para niños.
- Nunca use bolsas plásticas de envío u otras películas plásticas como cubiertas de colchones porque pueden causar asfixia.
- Los bebés pueden asfixiarse en los huecos entre los lados de la cuna cuando se usan con un colchón demasiado pequeño.
- Siga las advertencias de todos los productos en una cuna.
- Asegúrese de que los lados estén debidamente asegurados o bloqueados en su lugar cuando la cuna esté ocupada.
- El colchón utilizado con esta cuna no debe tener un grosor de más de 15 cm y debe ser tan largo y ancho que el espacio entre el colchón y los lados de la cuna no sea más de 3 cm cuando el colchón se empuja hacia la esquina de la cuna.



ADVERTENCIA:

NO retire ningún tornillo de madera en el desmontaje normal de la cuna.

ONE YEAR LIMITED WARRANTY:

We will replace any missing parts at the time of purchase or any defective item within a one year period from the date of original purchase. Please keep your receipt so that we may process your warranty request. This warranty only covers new units with original packaging and ownership, and is not transferable. It does not cover any used, second-hand or demo models.

This warranty does not cover any damaged or defective parts that result from installation and assembly, normal wear and tear, abuse, negligence, improper use or alteration to the finish, design, and hardware of the crib. The specific legal rights of this warranty may vary from state to state. Some states do not allow any exclusion or limitation of incidental damages. Some states do not allow limitation on how long an implied warranty lasts.

Storage:

- Pine woods exchange moisture with the air adjusting to major changes in room temperature and humidity. Therefore, it is best to place your furniture away from heating or air-conditioning vents.
- Sunlight is not friendly to solid wood furniture and prolonged direct exposure to harsh sunlight can discolor the finish. Be careful not to place your furniture in direct sunlight for extended periods of time. As with all your fine furniture, blot up spills immediately.

Care and Cleaning:

- Do not scratch or chip the finish. Do not use abrasive chemicals for cleaning. Clean with mild soap on a soft rag. Rinse and dry thoroughly. If you ever refinish this furniture, be sure to use only a non-toxic finish specified for children's products. If you choose to refinish this furniture, the warranty will be voided.

Registering your product is even easier than before. You can register your product on our website at : www.themdbfamily.com/registrations

IF YOU WOULD LIKE TO ORDER
REPLACEMENT OR MISSING PARTS
PLEASE VISIT US AT:
WWW.THEMDBFAMILY.COM/SUPPORT

OR YOU CAN CONTACT US BY MAIL:
MILLION DOLLAR BABY CO.
8700 REX RD.
PICO RIVERA, CA 90660

GARANTÍA LIMITADA DE UN AÑO:

Reemplazaremos cualquier pieza faltante en el momento de la compra o cualquier artículo defectuoso dentro de un período de un año a partir de la fecha de la compra original. Conserve su recibo para que podamos procesar su solicitud de garantía. Esta garantía solo cubre las unidades nuevas con empaque y propiedad originales, y no es transferible. No cubre ningún modelo usado, de segunda mano o de demostración.

Esta garantía no cubre ninguna pieza dañada o defectuosa que resulte de la instalación y el montaje, el desgaste normal, el abuso, la negligencia, el uso indebido o la alteración del acabado, el diseño y accesorios de la cuna. Los derechos legales específicos de esta garantía pueden variar de estado a estado. Algunos estados no permiten ninguna exclusión o limitación de daños incidentales. Algunos estados no permiten la limitación de la duración de una garantía implícita.

Almacenamiento:

- Las maderas de pino intercambian la humedad con el aire ajustándose a los principales cambios en la temperatura y la humedad de la habitación. Por lo tanto, lo mejor es colocar los muebles lejos de las salidas de calefacción o aire acondicionado.
- La luz solar no es amigable con los muebles de madera maciza y la exposición directa prolongada a la luz solar intensa puede decolorar el acabado. Tenga cuidado de no colocar sus muebles a la luz solar directa durante largos períodos de tiempo. Al igual que con todos sus muebles finos, elimine los derrames inmediatamente.

Cuidado y Limpieza:

- No rayar ni astillar el acabado. No utilice productos químicos abrasivos para la limpieza. Limpiar con un jabón suave sobre un paño suave. Enjuague y seque bien. Si alguna vez vuelve a pintar estos muebles, asegúrese de usar solo un acabado no tóxico especificado para productos para niños. Si opta por remodelar estos muebles, se anulará la garantía.

Registrar su producto es incluso más fácil que antes. Puede registrar su producto en nuestro sitio web en: www.themdbfamily.com/registrations

SI DESEA PEDIR REEMPLAZO O PIEZAS
QUE FALTAN, VISÍTENOS EN:
WWW.THEMDBFAMILY.COM/SUPPORT

O PUEDES CONTACTARNOS POR CORREO:
MILLION DOLLAR BABY CO.
8700 REX RD.
PICO RIVERA, CA 90660

Maki Full-Size Folding Crib

Toddler bed conversion assembly

Cuna plegable de tamaño completo Maki

Conjunto de conversión de cama de niño

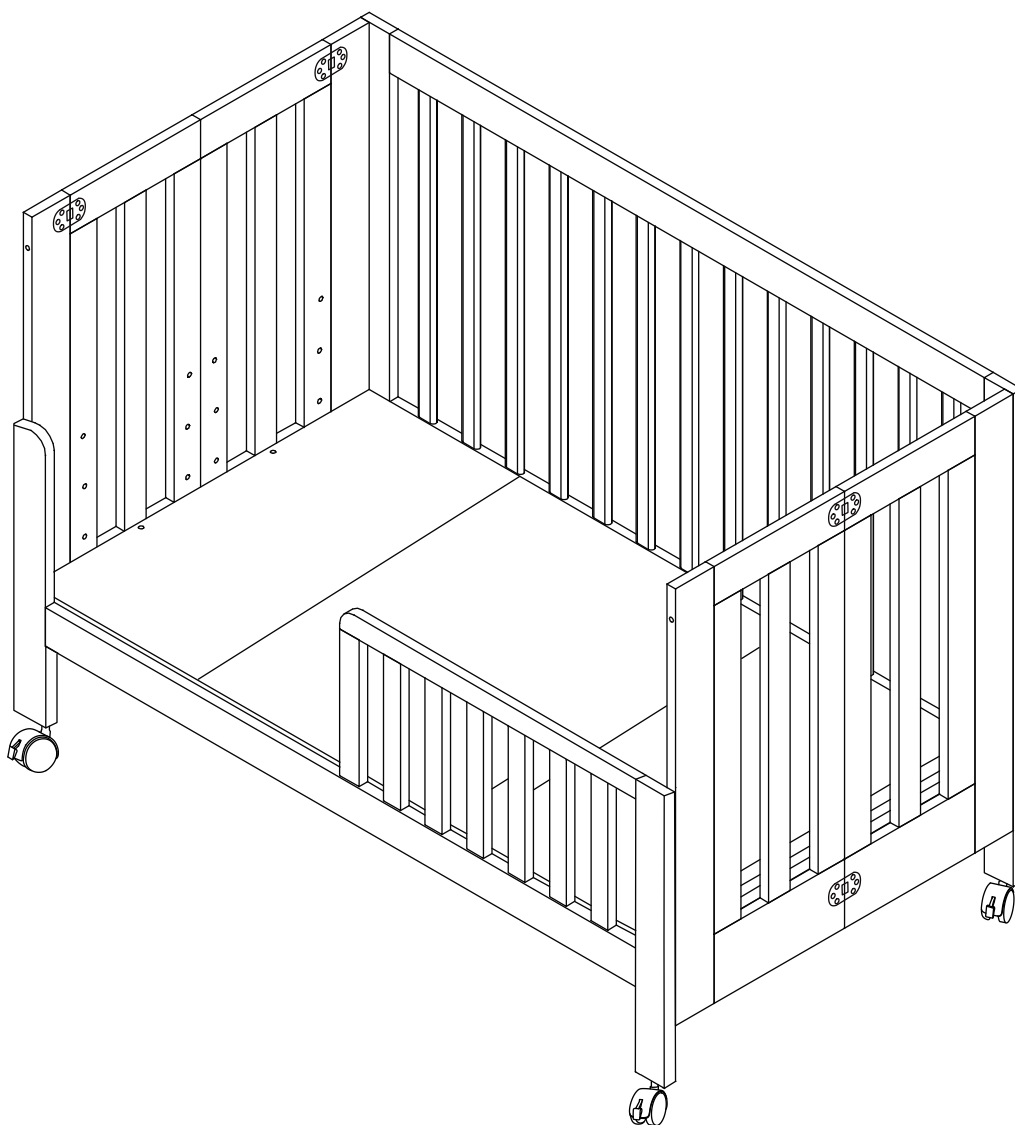

All of the parts and hardware you will need are supplied with the crib at the time of purchase.

Todas las piezas y los accesorios de montaje que necesitará se suministran con la cuna al momento de la compra.

— ASSEMBLY INSTRUCTIONS • INSTRUCCIONES DE MONTAJE —

1

* Keep all hardware and parts for following steps or future use.

* *Conserve todo los accesorios de montaje y las piezas para los siguientes pasos o para un uso futuro.*

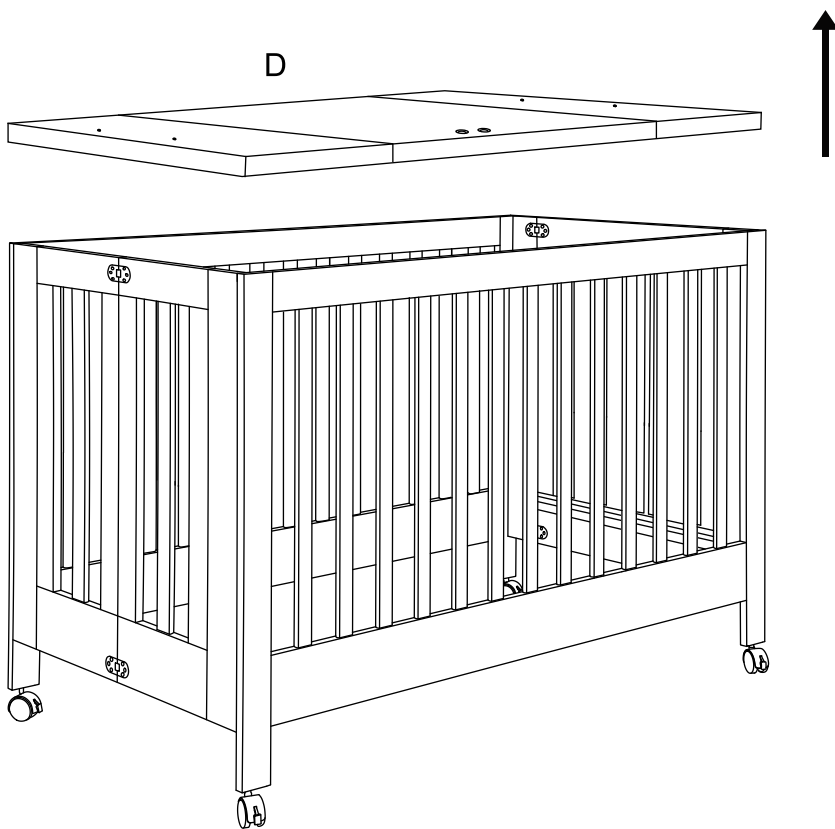

2

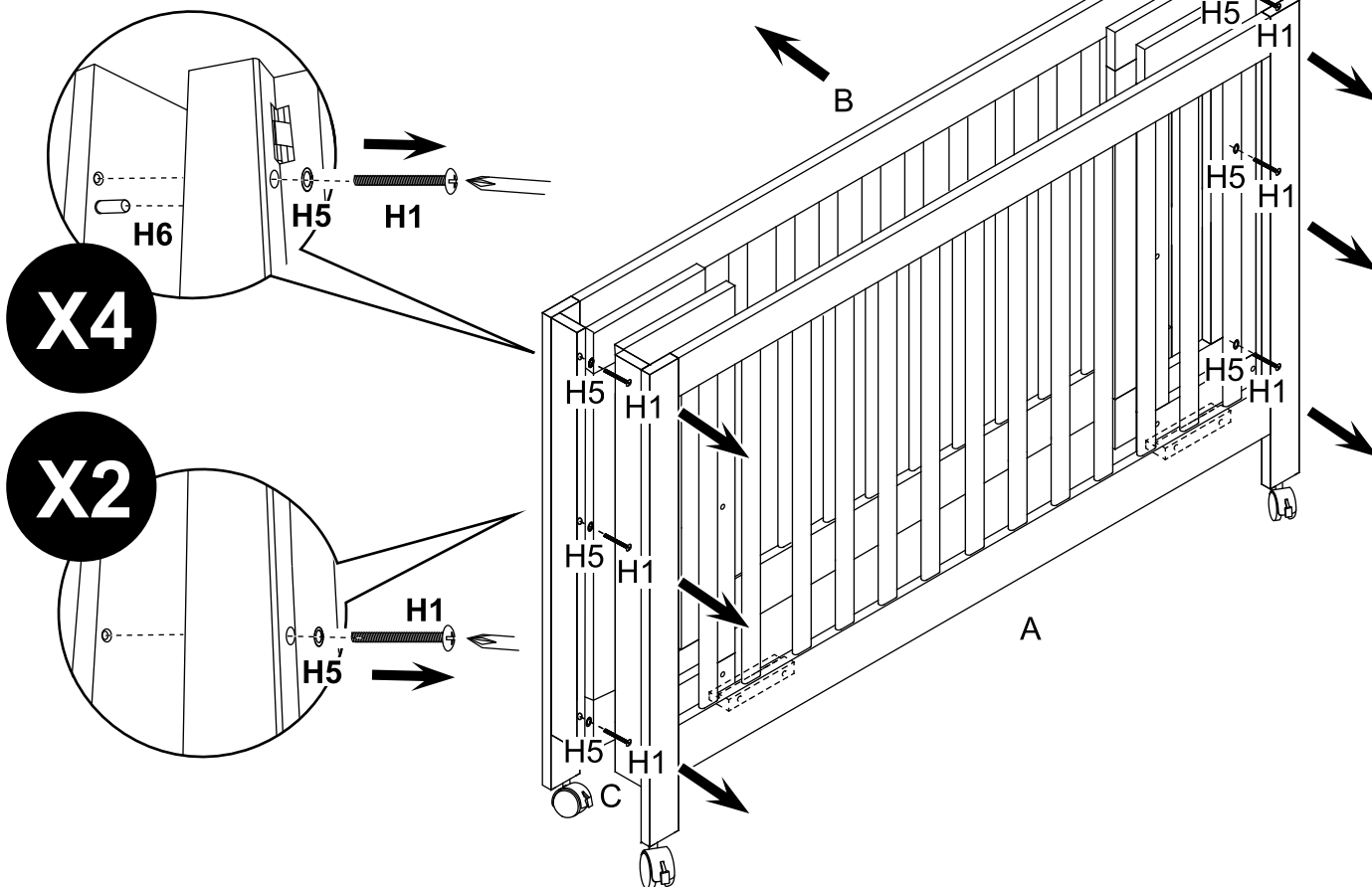

3 * Use the same hardware from the crib assembly.

* Use los mismos accesorios de montaje de la cuna.

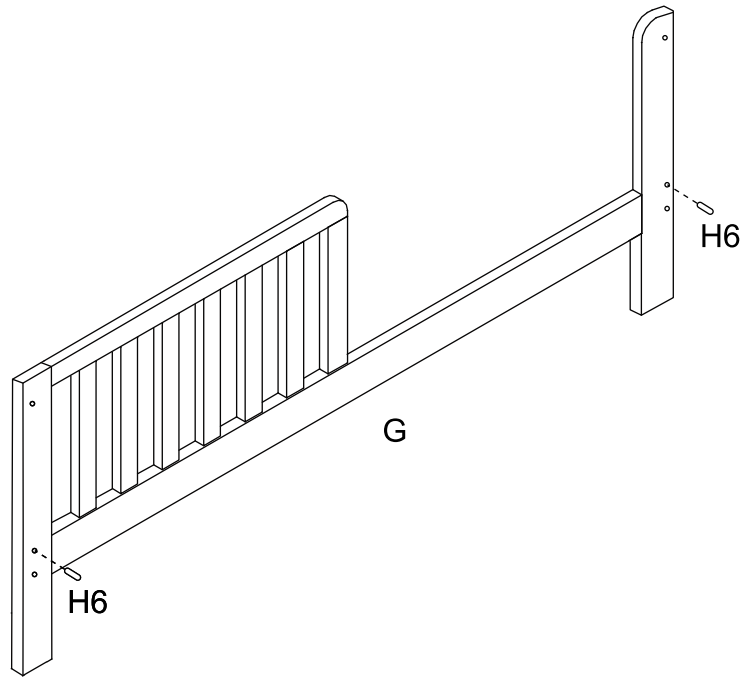

4 Optional / Opcional :

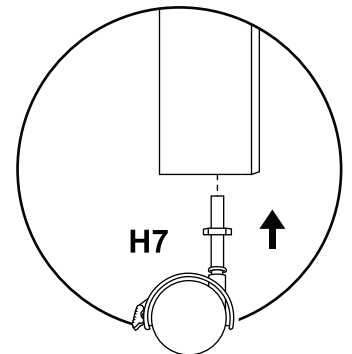
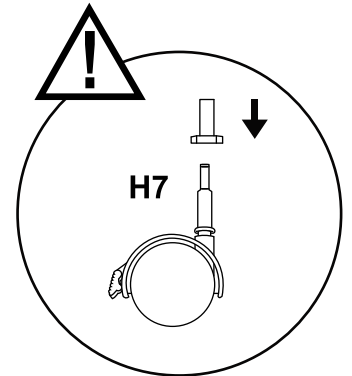
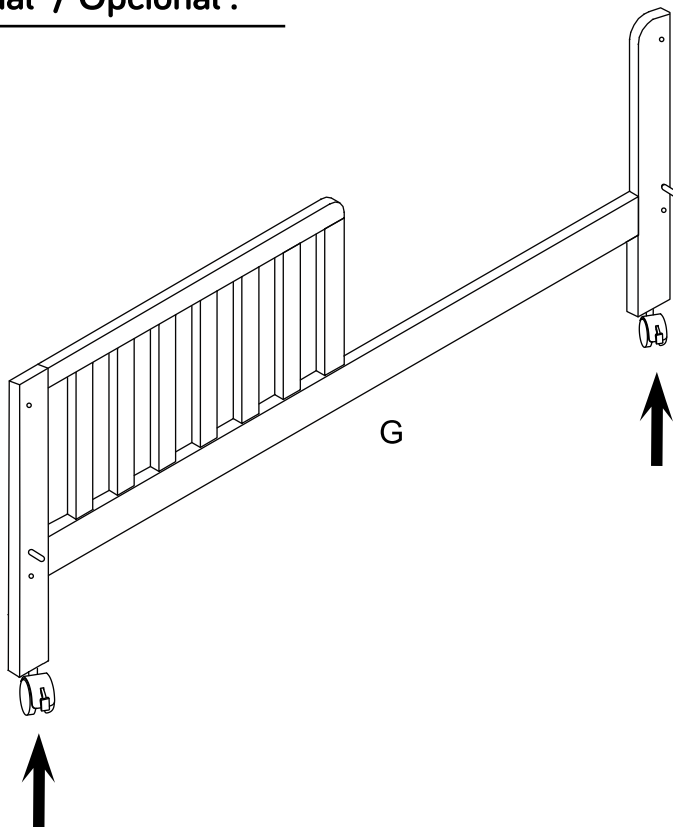

5

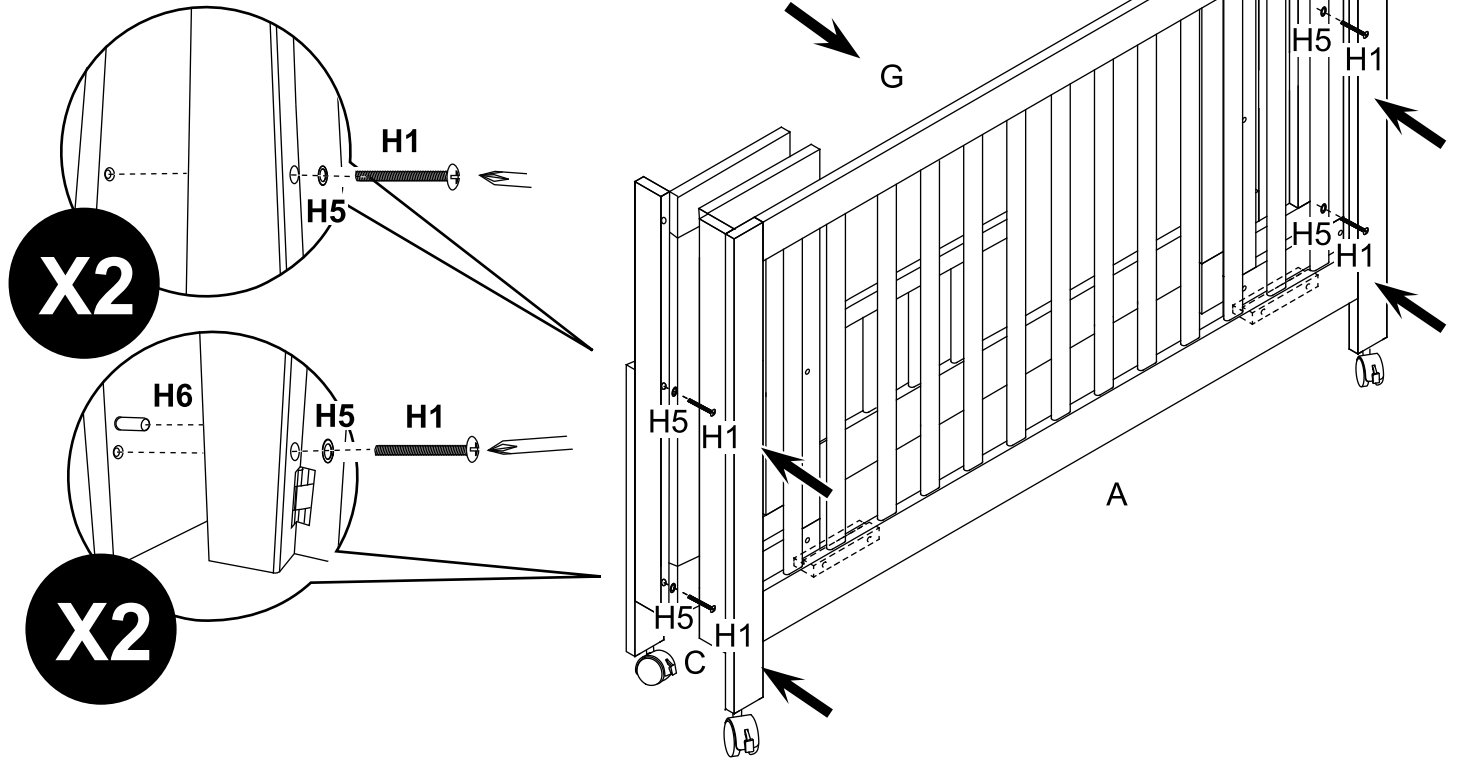

6

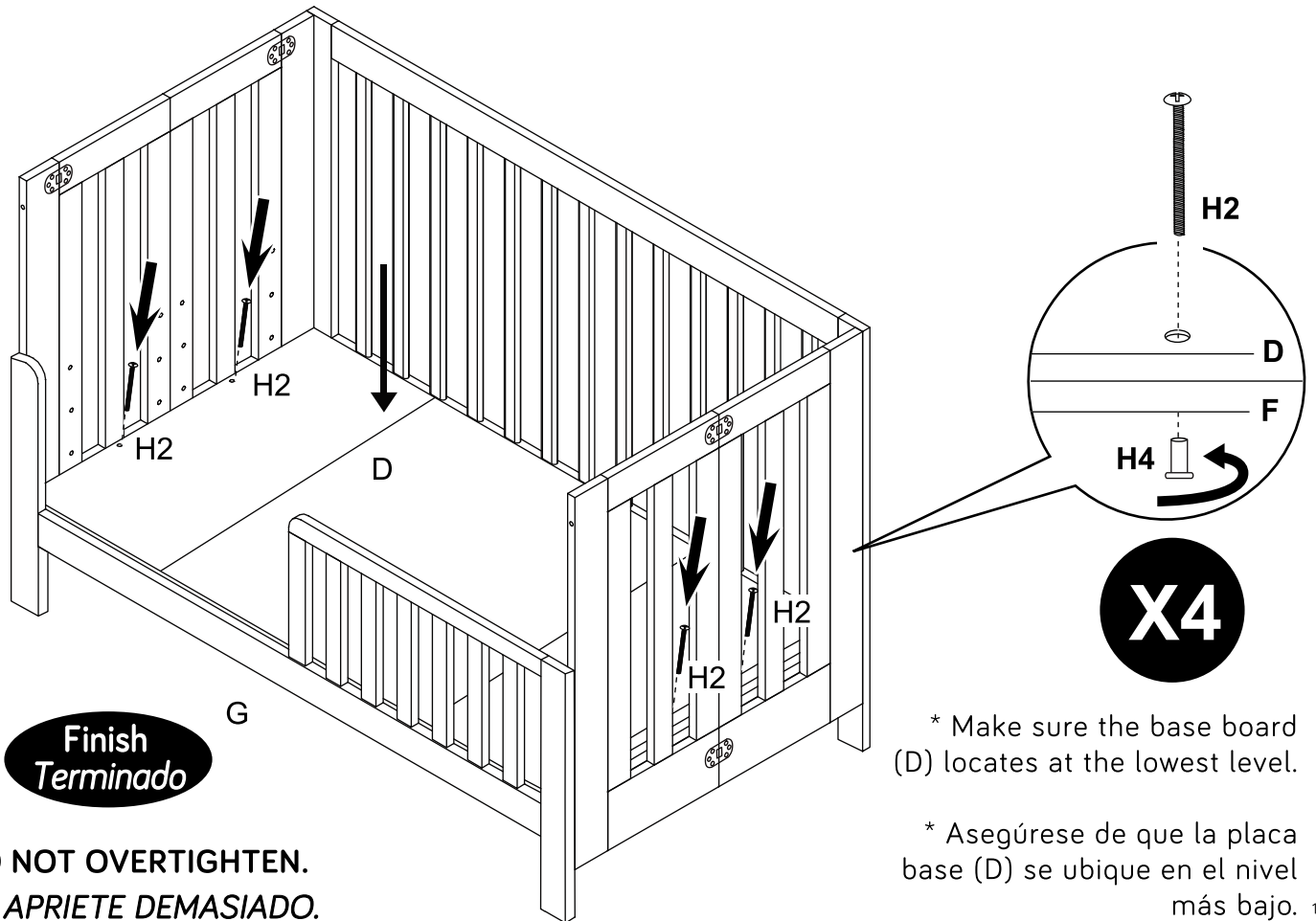

Finish Terminado

**DO NOT OVERTIGHTEN.
NO APRIETE DEMASIADO.**

* Make sure the base board (D) locates at the lowest level.

* Asegúrese de que la placa base (D) se ubique en el nivel más bajo.

TO AVOID DANGEROUS GAPS, ANY MATTRESS USED IN THIS BED SHALL BE A FULL-SIZE CRIB MATTRESS AT LEAST 51 5/8 IN. (131 CM) IN LENGTH, 27 1/4 IN. (69 CM) IN WIDTH, AND A MAX THICKNESS OF 6 IN. (15 CM).

PARA EVITAR LOS HUECOS PELIGROSOS, CUALQUIER COLCHÓN UTILIZADO EN ESTA CAMA SERÁ DE TAMAÑO COMPLETO AL MENOS DE 51 5/8 " (131 cm) EN LONGITUD, POR 27 1/4 " (69 cm) DE ANCHO, Y UN ESPESOR MÁXIMO DE 6 PULGADAS (15 cm).

THE INTENDED USER'S MINIMUM AGE MUST BE AT LEAST 15 MONTHS OLD AND MAXIMUM WEIGHT MUST NOT EXCEED 50 LBS (22.7 KG).

LA EDAD MÍNIMA DEL NIÑO PROPUESTA DEBE SER POR LO MENOS DE 15 MESES DE EDAD Y EL PESO MÁXIMO NO DEBE SUPERAR LAS 50 LBS (22.7 kg).

 **WARNING : STRANGULATION HAZARD**

Failure to follow these warnings and the assembly instructions could result in serious injury or death from entrapment or strangulation.

Openings in and between bed parts can entrap head and neck of a small child. NEVER use bed with children younger than 15 months. ALWAYS follow assembly instructions. NEVER place bed near windows where cords from blinds or drapes may strangle a child. NEVER suspend strings over bed. NEVER place items with a string, cord, or ribbon, such as hood strings or pacifier cords, around a child's neck. These items may catch on bed parts.

 **ADVERTENCIA: PELIGRO DE ESTRANGULACIÓN**

Si no se siguen estas advertencias y las instrucciones de montaje podrían producirse lesiones graves o la muerte por atrapamiento o estrangulación.

Los huecos entre las partes de la cuna pueden atrapar la cabeza y el cuello de un niño pequeño. NUNCA use la cuna con niños menores de 15 meses. SIEMPRE siga las instrucciones de montaje. NUNCA coloque la cuna cerca de ventanas donde los cordones de persianas o cortinas puedan estrangular a un niño. NUNCA coloque cuerdas sobre la cuna. NUNCA coloque artículos con una cuerda, cordón o cinta, como cuerdas de la capucha o cordones del chupón, alrededor del cuello del niño. Estos artículos pueden engancharse en las partes de la cuna.

 **babyletto**