

**Dylan Folding Portable 3-in-1 Mini Crib
and Twin Bed**

Assembly Instructions

**Mini Cuna Portátil plegable 3 en 1
y cama gemela Dylan**

Instrucciones de Ensamble

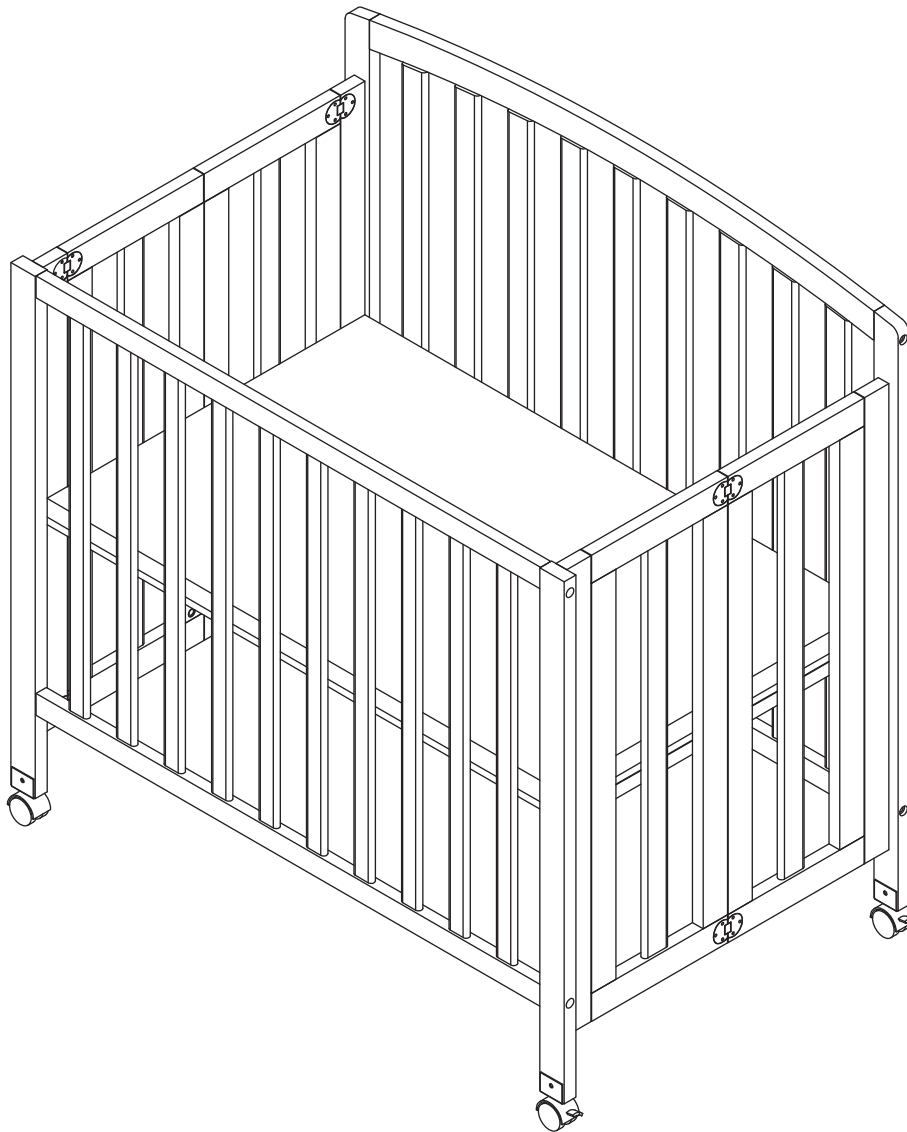

- * **Read all instructions before assembly and use of product. KEEP INSTRUCTIONS FOR FUTURE USE.**
Do not use this crib if you cannot exactly follow the instructions that come with it.
- * **Lea todas las instrucciones antes del montaje y uso del producto. CONSERVE LAS INSTRUCCIONES PARA USO FUTURO.** No use esta cuna si no puede seguir exactamente las instrucciones que vienen con ella.

Thank you for purchasing a DaVinci nursery product! To ensure safe use of your product, please follow these assembly instructions closely. If you are missing parts or have any questions, please visit our website at www.themdbfamily.com/support.

For assembly, use the Allen wrench if it is included in the hardware box. We also recommend using a Phillips head screwdriver (not included) to complete assembly. Please do not substitute parts or use power screwdrivers. Our pieces are made from natural woods. Due to the nature of wood, some variation in color, grain, or texture is to be expected.

We hope you and your growing family enjoy our product.

With thanks,
DaVinci

¡Gracias por comprar un producto para bebés de DaVinci! Para garantizar un uso seguro de su producto, siga atentamente estas instrucciones de montaje. Si le faltan piezas o tiene alguna pregunta, visite nuestro sitio web en www.themdbfamily.com/support.

Para el montaje, use la llave Allen si está incluida en la caja de accesorios. También recomendamos usar un destornillador Phillips (no incluido) para completar el montaje. No sustituya piezas ni utilice destornilladores eléctricos. Nuestras piezas están hechas de maderas naturales. Debido a la naturaleza de la madera, es de esperar alguna variación en color, grano o textura.

Esperamos que usted y su creciente familia disfruten de nuestro producto.

Con agradecimiento,
DaVinci

*** You will need two people to assemble this mini crib .**

*** Necesitará a 2 personas para armar ésta mini cuna.**

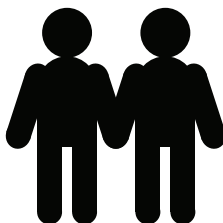

*** Tools Needed (not included)**

*** Herramientas necesarias (no incluidas)**



Phillips screwdriver
Destornillador Phillips

PARTS • PIEZAS

Not to Scale/ No está a escala

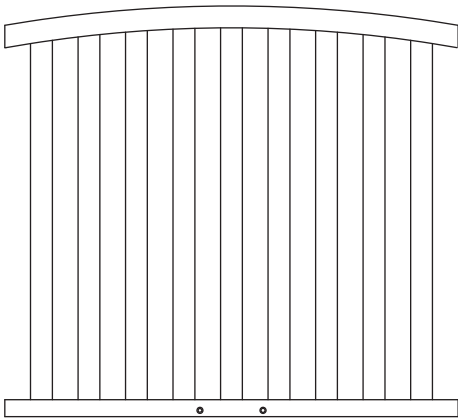

A. Back Panel
A. Panel Posterior

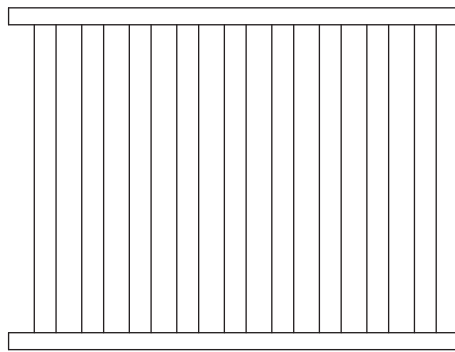

B. Front Panel
B. Panel Frontal

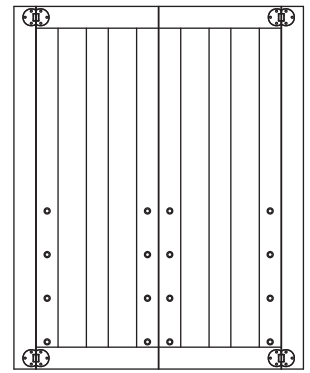

C Side panel (2)
C Panel Lateral (2)

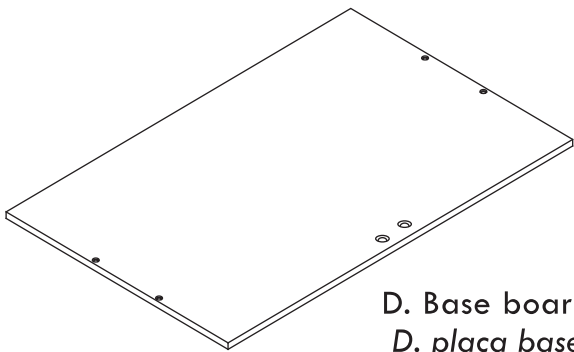

D. Base board
D. placa base

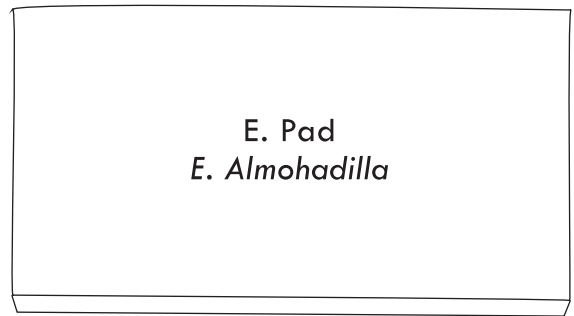

E. Pad
E. Almohadilla

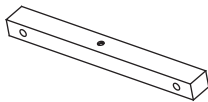

F. Short base board support bar (4)
F. Barra de soporte de placa base corta (4)

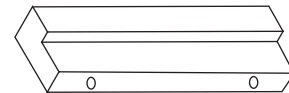

G. Base board support bar
G. Barra de soporte de la placa base

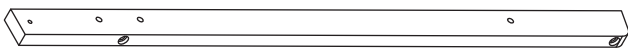

H. Rear left Leg
H. Pata trasera izquierda

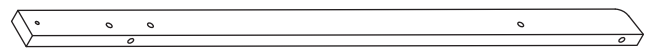

I. Rear right leg
I. Pata trasera derecha



J. Front left Leg
J. Pata delantera izquierda



K. Front right leg
K. Pata delantera derecha

HARDWARE • ACCESORIOS PARA ENSAMBLAR

Bolts in Actual Size/Tornillos en tamaño real

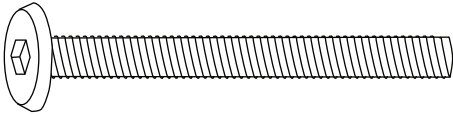

H1. 2-1/4" Allen Head Bolt (14)

H1. Tornillo de Cabeza Allen de 2-1/4" (5.7 cm) (14)

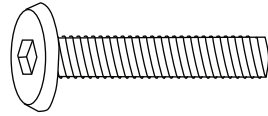

H2. 1-1/4" Allen Head Bolt (12)

H2. Tornillo de Cabeza Allen de 1-1/4" (3.2 cm) (12)

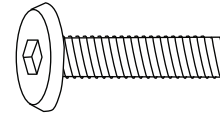

H3. 1" Allen Head Bolt (4)

H3. Tornillo de Cabeza Allen de 1" (2.5 cm) (4)



H4. Lock washer (30)

H4. Arandela de seguridad (30)

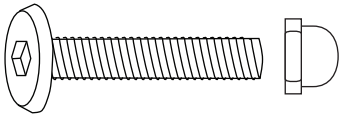

H5. 1-1/4" Round Head Bolt with Metal Cap (4)

H5. Tornillo de cabeza redonda de 1-1/4" (3.2 cm) con tapa de metal (4)

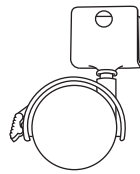

H6. Caster with stopper (4)

H6. Rueda con soporte (4)

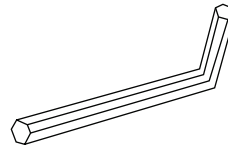

H7. Allen Wrench
H7. Llave Allen

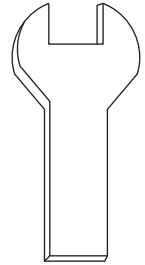

H8. Caster Wrench
H8. Llave inglesa

ASSEMBLY INSTRUCTIONS • INSTRUCCIONES DE ENSAMBLE

1



*Choose a high position for your infant and lower the base board and support bars as your child grows.

*Elija una posición alta para su bebé y baje la placa base y las barras de soporte a medida que su hijo crezca.

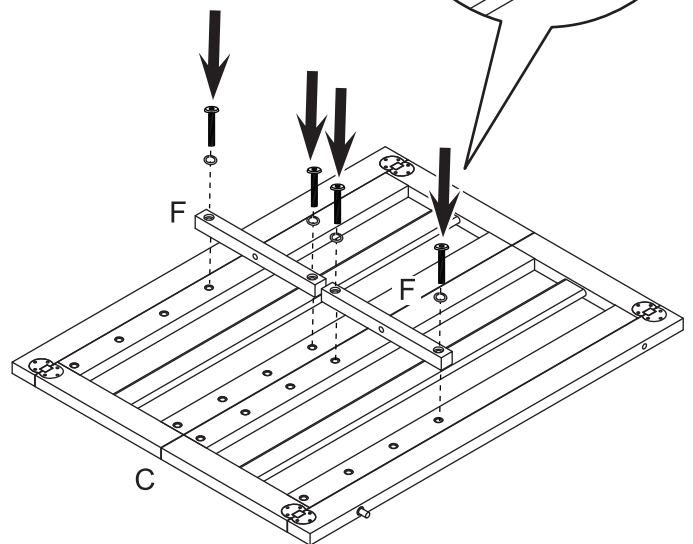
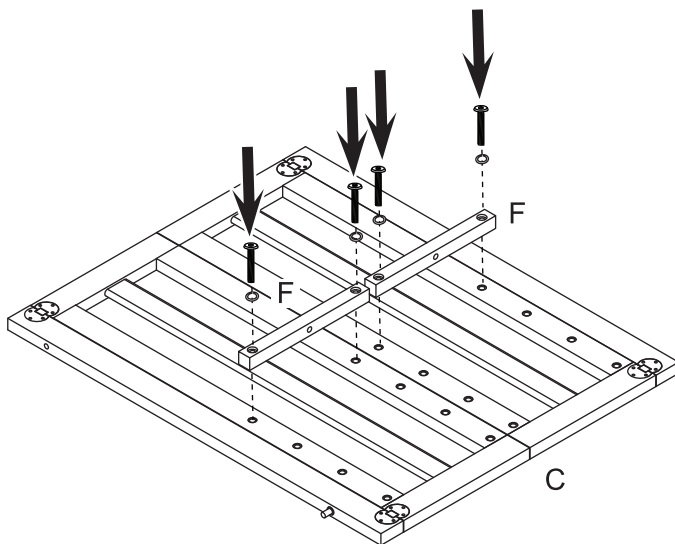
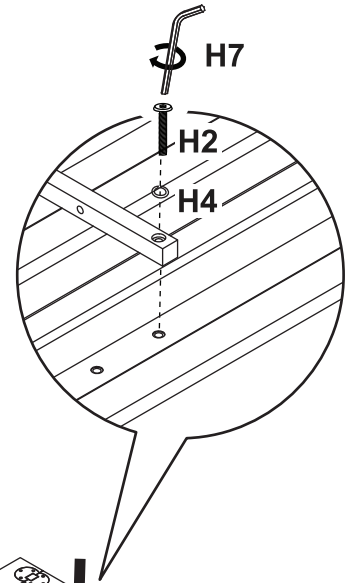

2

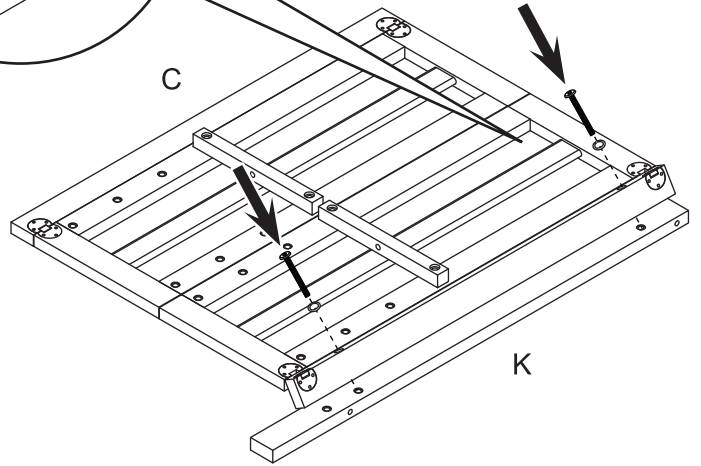
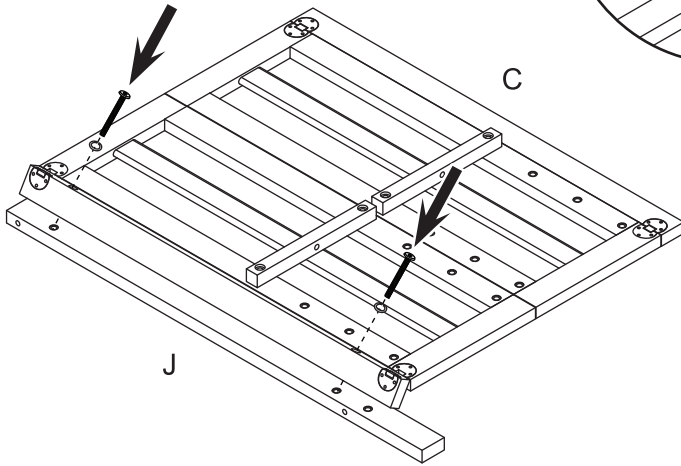
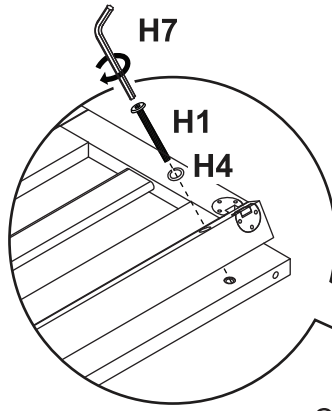
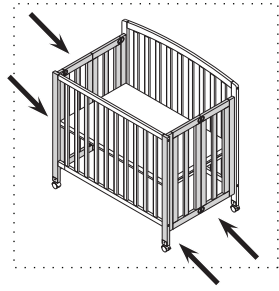

3

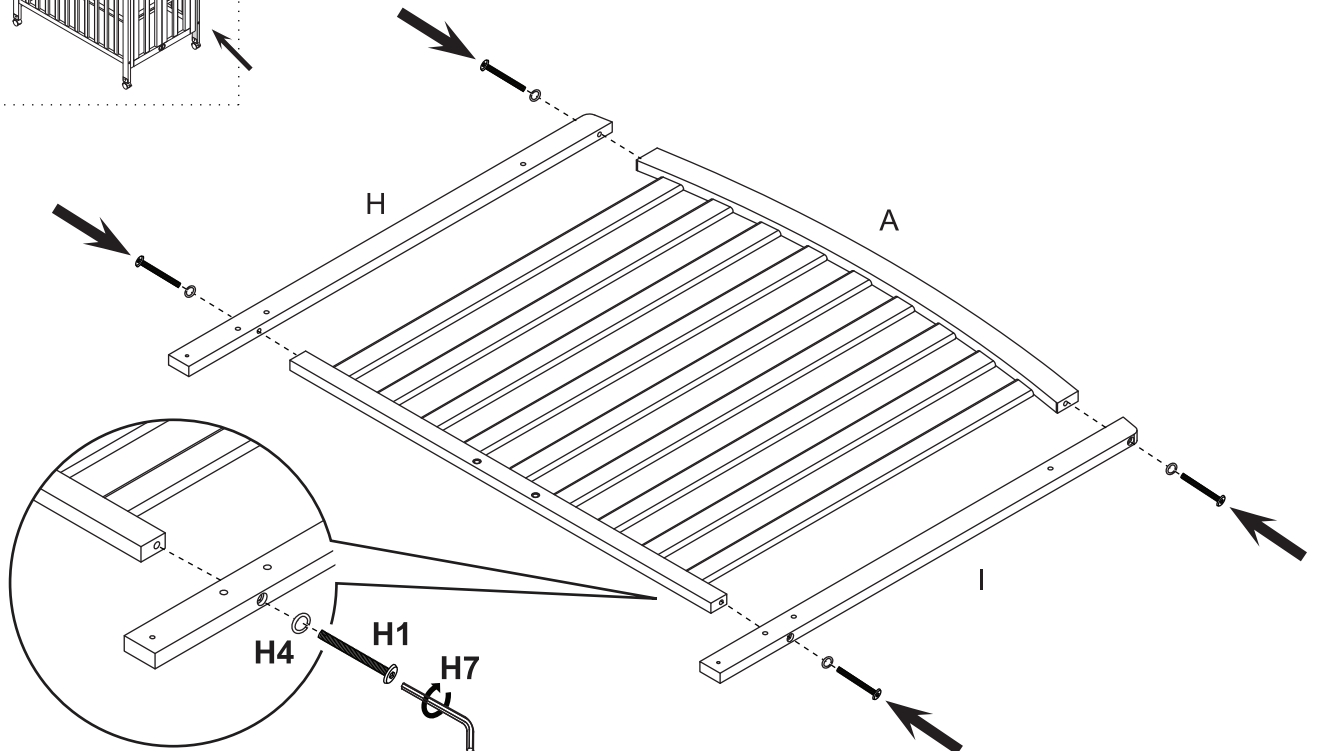
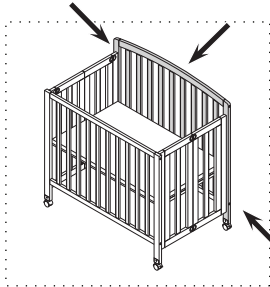

4

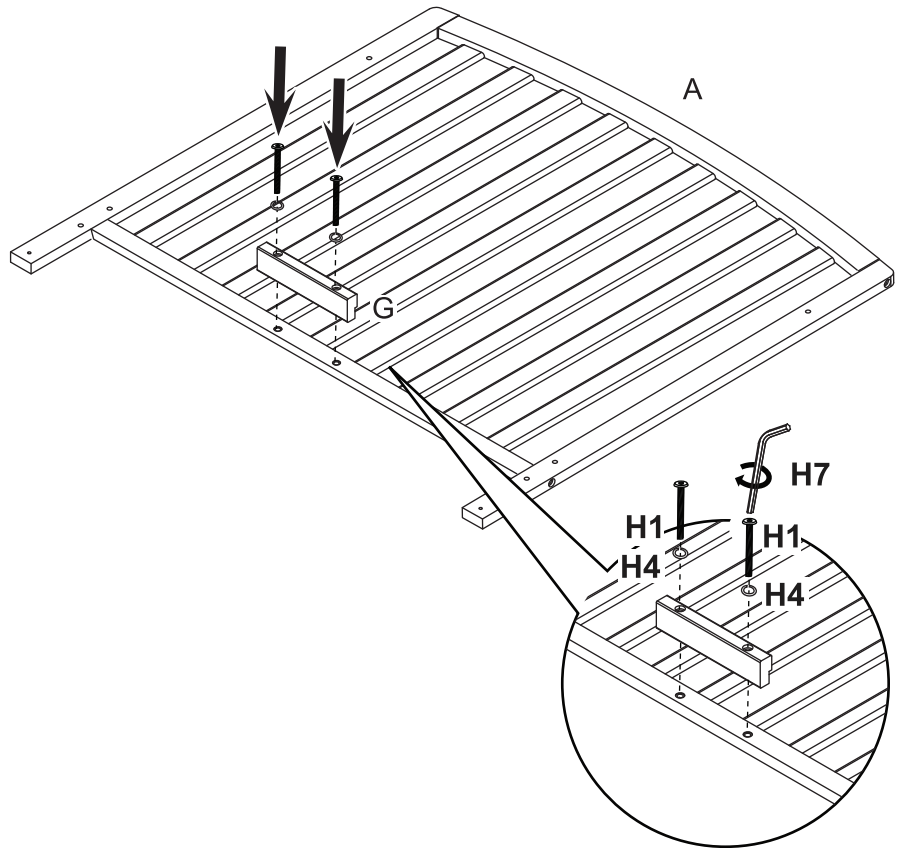
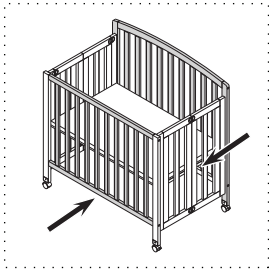

5

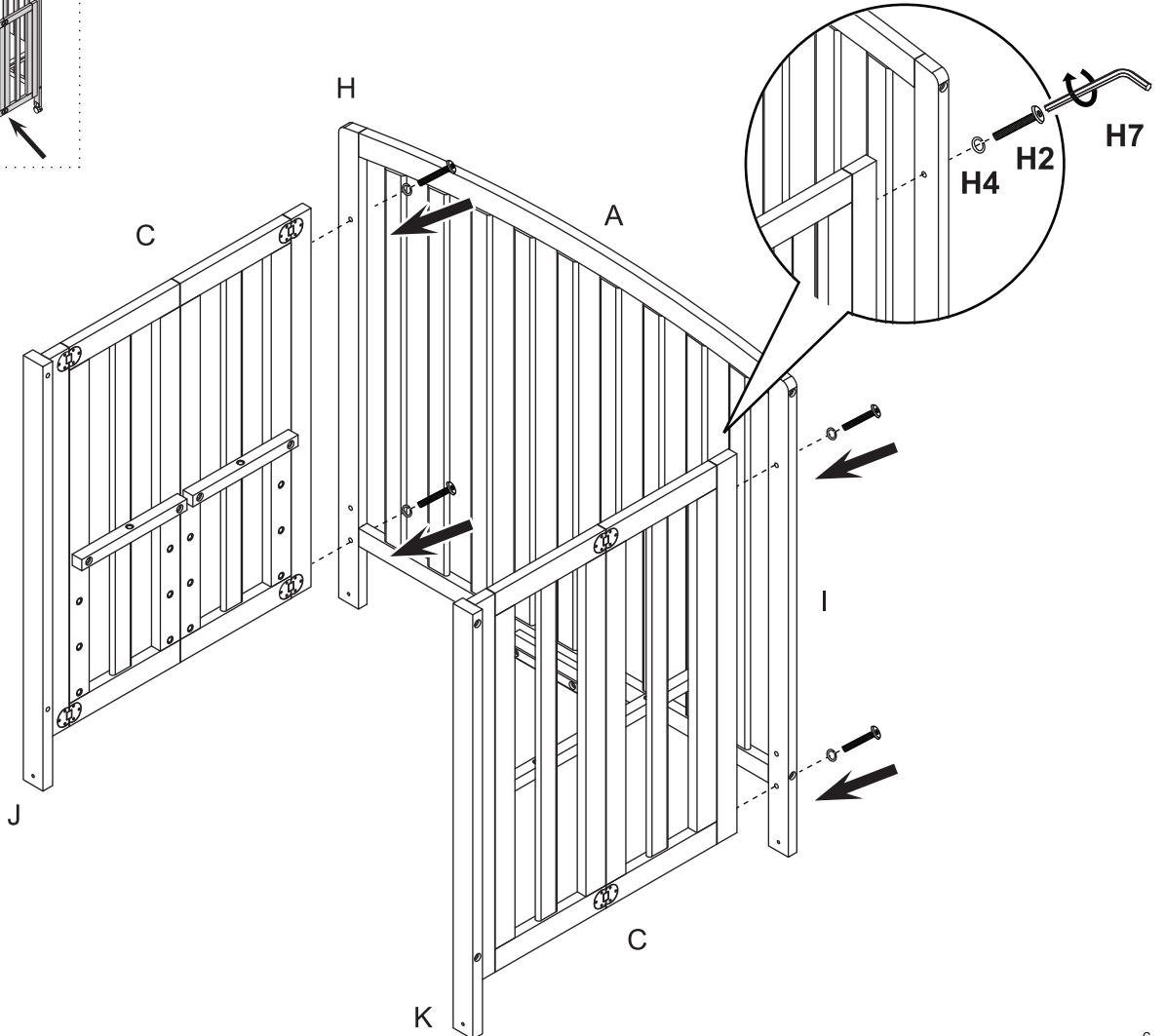
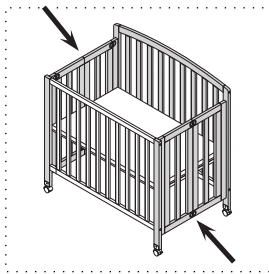

6

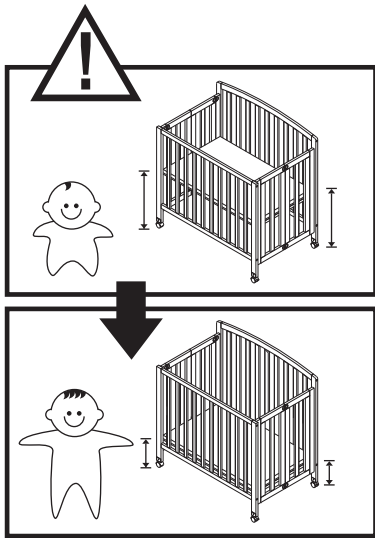
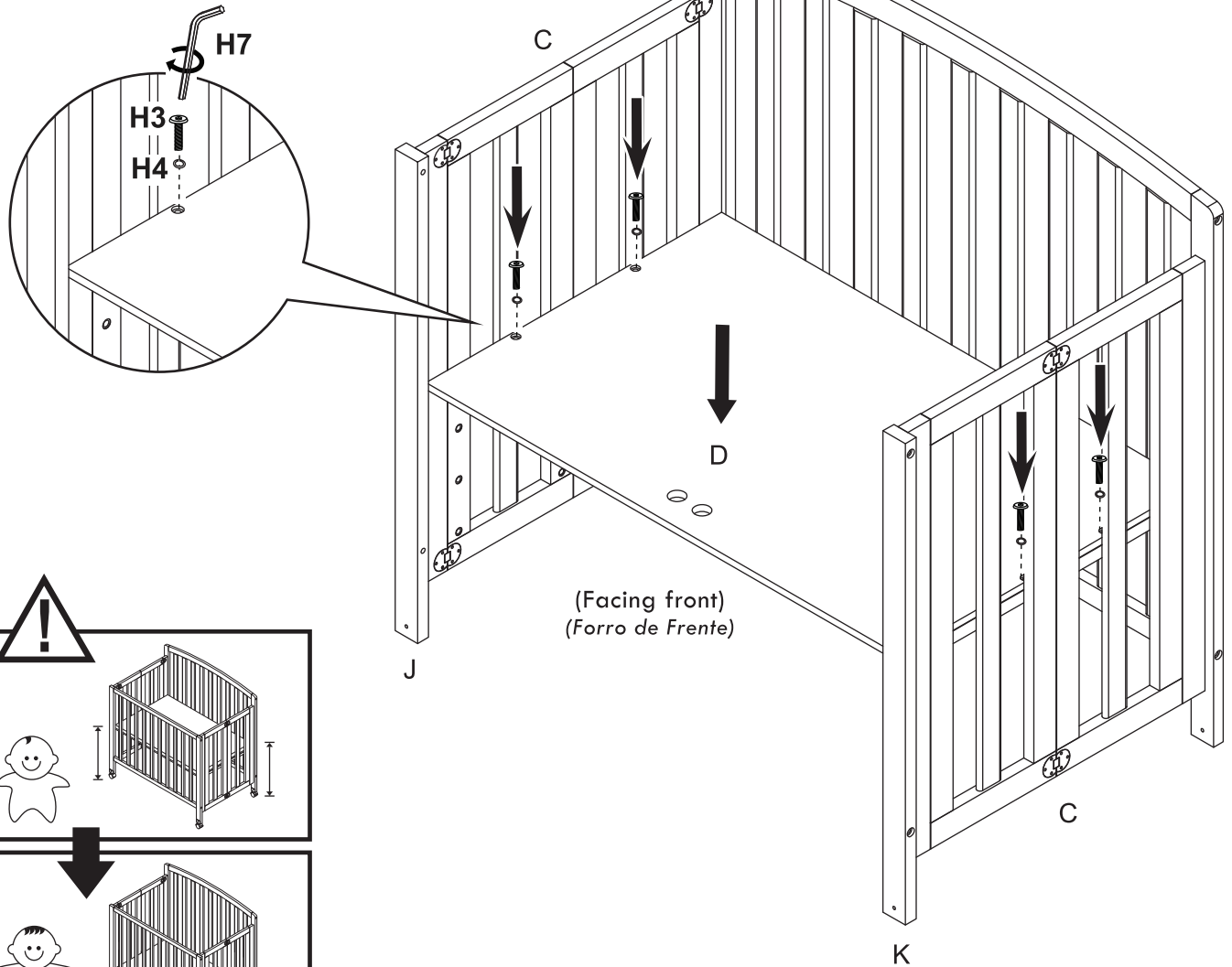

- * Make sure the base board (D) is installed **FLAT SIDE UP**.
- * Make sure the base board (D) is level.
- * Asegúrese de que la placa base (D) esté instalada **CON EL LADO PLANO HACIA ARRIBA**.
- * Asegúrese de que la placa base (D) esté nivelada.

- * As the child grows, it is important to lower the base board.
- * A medida que el niño crece, es importante bajar la placa base.

7

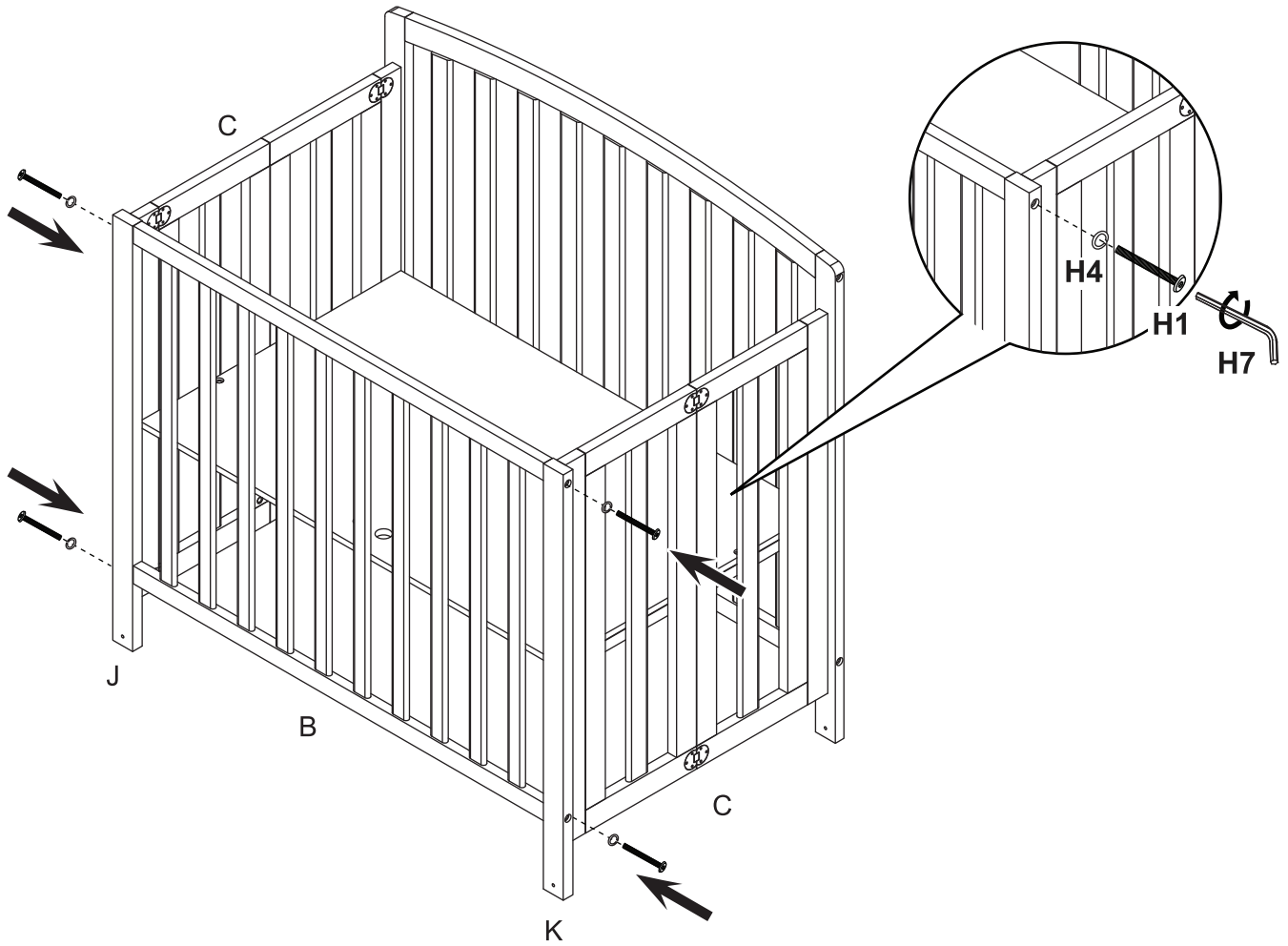

8 Optional / Opcional :

8a.

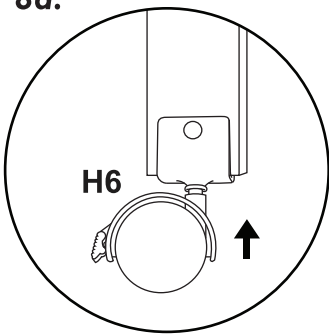

8b.

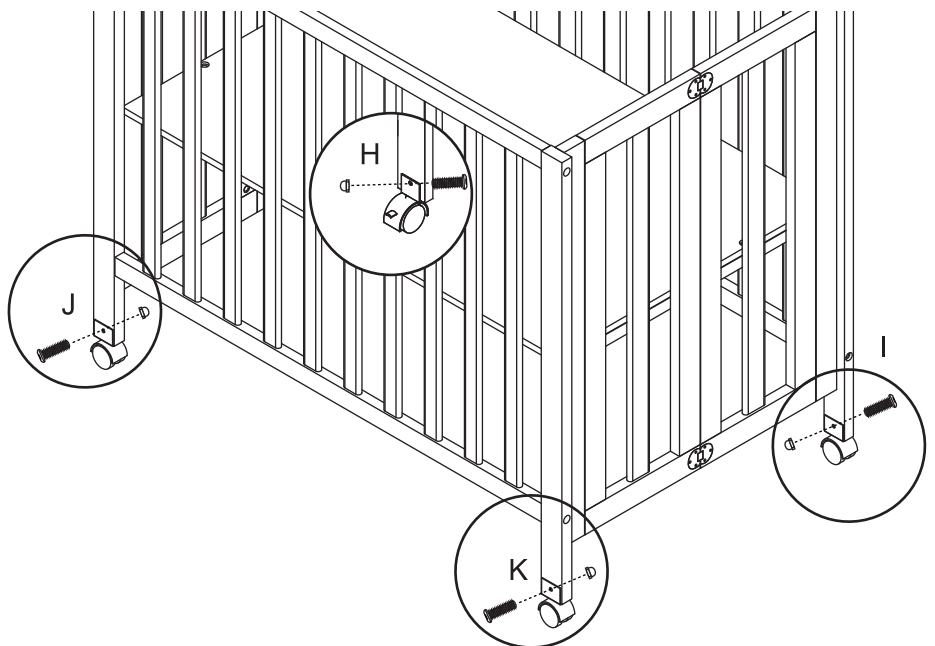
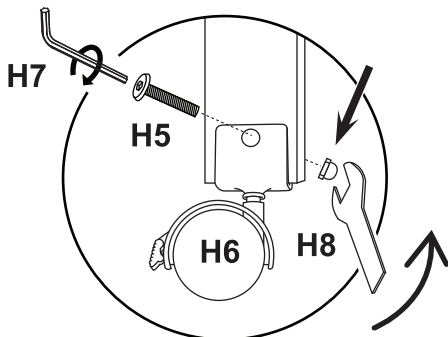

9

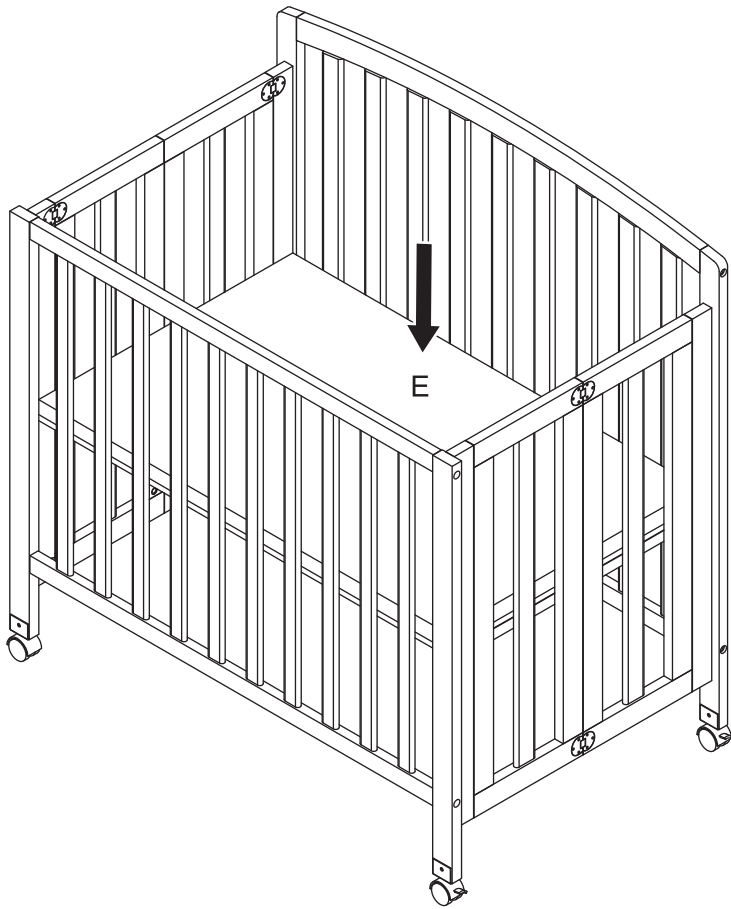

* Recheck all screws and bolts to be sure they are fastened securely.

* *Vuelva a verificar todos los tornillos y pernos para Asegúrase de que estén bien sujetos.*

**DO NOT OVERTIGHTEN.
NO APRIETE DEMASIADO.**

Ways to fold and store:

Formas de plegar y almacenar:

1. Remove the pad (E) and base board (D) from the crib frame.

1.Retire la almohadilla (E) y la base tablero (D) del marco de la cuna.

2. Slide the base board down the back panel (A) which has base board support bar (H) attached to crib back panel (A).

2. Deslice la placa base hacia abajo panel posterior (A) Con la placa base en la barra de soporte (H) unida al panel posterior de la cuna (A).

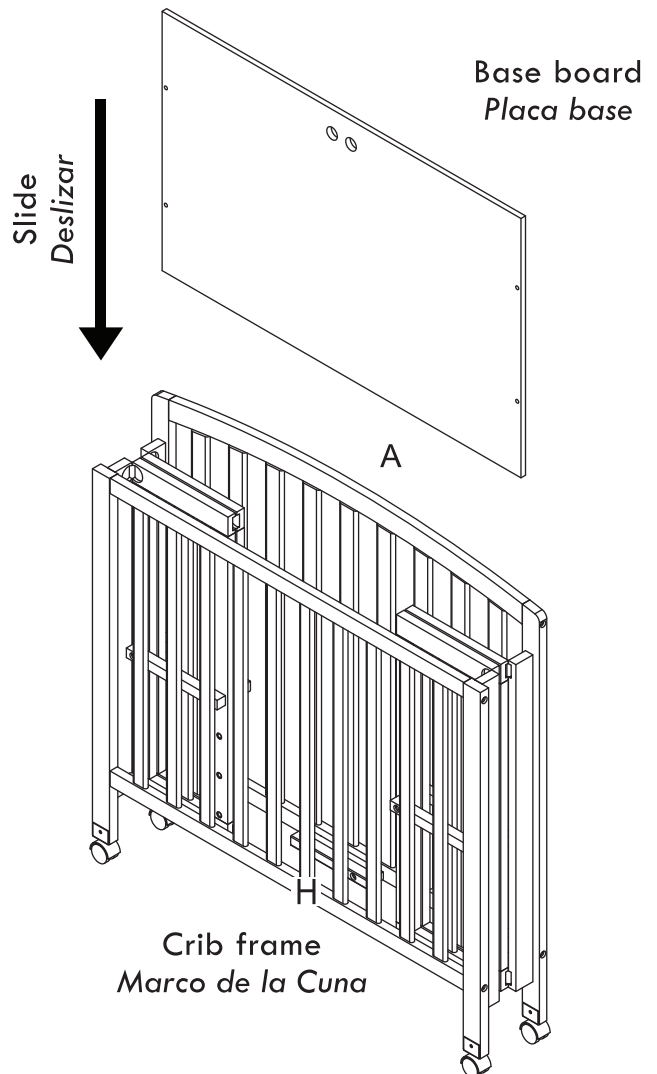

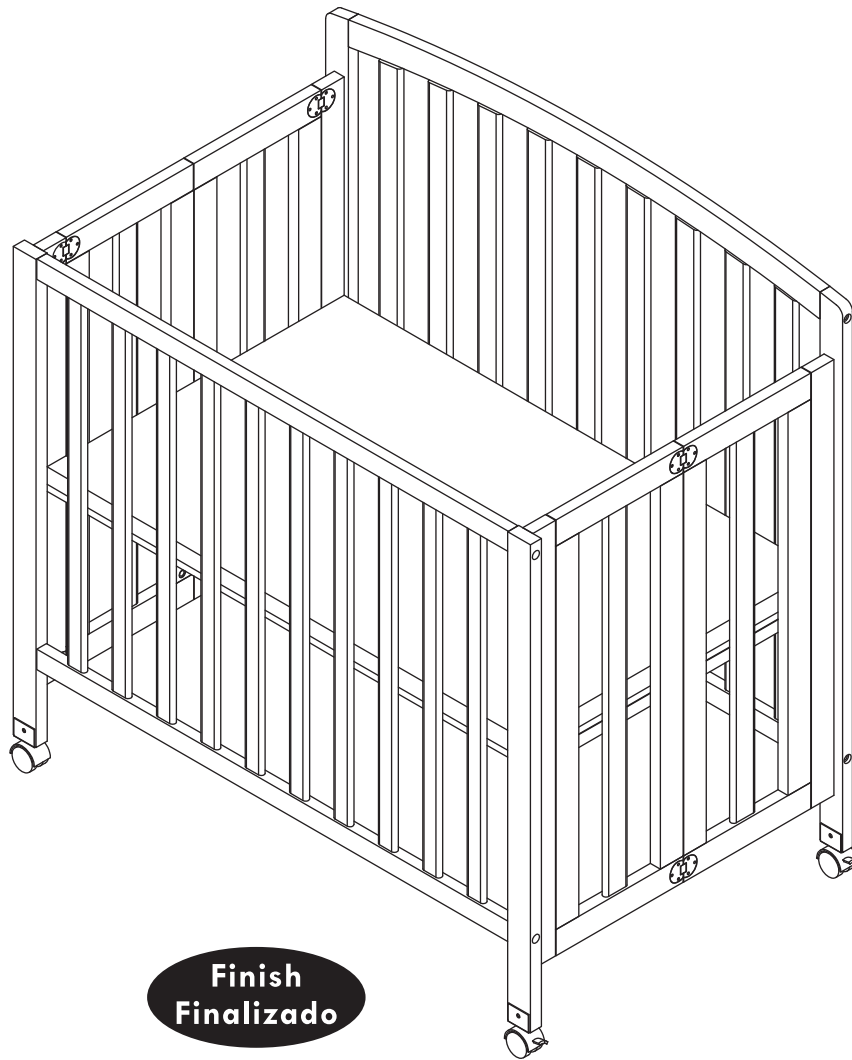

**Finish
Finalizado**

**READ ALL INSTRUCTIONS BEFORE ASSEMBLING CRIB.
KEEP THIS MANUAL IN A SAFE PLACE FOR FUTURE
REFERENCE.**

**LEA TODAS LAS INSTRUCCIONES ANTES DE ENSAMBLAR LA CUNA.
MANTENGA ESTE MANUAL EN UN LUGAR SEGURO PARA FUTURAS
REFERENCIAS.**

**KEEP THIS MANUAL IN A
SAFE PLACE FOR FUTURE
REFERENCE.**

**MANTENGA ESTE MANUAL
EN UN LUGAR SEGURO
PARA FUTURAS REFERENCIAS.**

! WARNING: INFANTS CAN SUFFOCATE

- In gaps between a mattress too small or too thick and product sides
- On soft bedding
NEVER add a mattress, pillow, comforter, or padding

! ADVERTENCIA : LOS BEBÉS PUEDEN SOFOCARSE

- En espacios entre un colchón demasiado pequeño o demasiado grueso y lados del producto
- En ropa de cama suave
NUNCA agregue un colchón, almohada, edredón o acolchado

CAUTION: Use ONLY mattress/pad provided by manufacturer (which must be at least 36.5 in. long by 23 in. wide and not more than 5 in. thick).

Please refer to the label (sample below) on the inside face of the headboard. Record the model/ item number and serial number of your crib, the name of the store where you made the purchase, the date of purchase and the wood finish in the box to the lower right.

WE WILL ASK YOU FOR YOUR SERIAL NUMBER FOR ALL WARRANTY AND REPLACEMENT PART REQUESTS. PLEASE REFER TO THE LAST PAGE OF THIS INSTRUCTION SHEET FOR WARRANTY INFORMATION. KEEP THIS MANUAL FOR FUTURE REFERENCE.

Use ONLY mattress / pad provided by manufacturer (which must be at least 36.5 in. long by 23 in. wide and not more than 5 in. thick).

MODEL/ITEM NUMBER	XXXX
SERIAL NUMBER	XXXXXXXXXX
DATE OF MANUFACTURE	XX/XX

THIS PRODUCT CONFORMS TO THE APPLICABLE REGULATIONS OF THE CONSUMER PRODUCTS SAFETY COMMISSION.

8700 REX RD.
PICO RIVERA, CA 90660
MILLIONDOLLARBABYCO.COM

SAMPLE LABEL

Model Number: _____

Serial Number: _____

Store Where Purchased: _____

Date of Purchase: _____

Wood Finish: _____

Please read the Caution and Warning Statements insert before using your crib.

PRECAUCIÓN: Use SOLO el colchón / almohadilla provistos por el fabricante (que debe tener al menos 36.5 pulgadas de largo (93 cm) por 23 pulgadas de ancho (58 cm) y no más de 5 pulgadas de espesor (12.7 cm)).

Consulte la etiqueta (que se muestra a continuación) en la cara interior de la cabecera. Registre el modelo / número de artículo y el número de serie número de su cuna, el nombre de la tienda donde hizo la compra, la fecha de compra y el acabado de madera en el cuadro de abajo a la derecha.

LE PEDIREMOS SU NÚMERO DE SERIE PARA TODO GARANTÍA Y SOLICITUD DE PIEZAS DE REPUESTO. POR FAVOR CONSULTE LA ÚLTIMA PÁGINA DE ESTA HOJA DE INSTRUCCIONES PARA INFORMACIÓN DE GARANTÍA. CONSERVE ESTE MANUAL PARA FUTURAS REFERENCIAS.

Utilice SOLAMENTE el colchón / almohadilla provisto por el fabricante (que debe tener al menos 93 cm (36.5") de largo por 58 cm (23") de ancho y no más de 12.7 cm (5") de grueso).

Número de modelo/producto	XXXX
Número de serie	XXXXXXXXXX
Datos de fabricación	XX/XX

ESTE PRODUCTO CUMPLE CON LAS NORMAS APLICABLES DE LA COMISIÓN DE SEGURIDAD DE PRODUCTOS DE CONSUMO

8700 REX RD.
PICO RIVERA, CA 90660
MILLIONDOLLARBABYCO.COM

MUESTRA DE ETIQUETA

Número de Modelo : _____

Número de Serie : _____

Lugar de compra : _____

Fecha de compra: _____

Acabado de madera: _____

Por favor lea el inserto de las declaraciones de precaución y advertencia antes de usar su cuna.



WARNING:

Failure to follow these warnings and the assembly instructions could result in serious injury or death.

READ ALL INSTRUCTIONS BEFORE ASSEMBLING CRIB. KEEP THE MANUAL FOR FUTURE USE.

WARNING:

- The product, including side rails, must be fully erected prior to use.
- Infants can suffocate on soft bedding. Never add a pillow, comforter or padding.
- To reduce the risk of SIDS, pediatricians recommend healthy infants be placed on their backs to sleep, unless otherwise advised by your physician.
- Strings can cause strangulation! Do not place items with a string around a child's neck, such as hood strings or pacifier cords. Do not suspend strings over a crib or attach strings to toys.
- To help prevent strangulation tighten all fasteners. A child can trap parts of the body or clothing on loose fasteners.
- DO NOT place a crib near a window where cords from blinds or drapes may strangle a child.
- When a child is able to pull to a standing position, set the mattress to the lowest position and remove bumper pads, large toys and other objects that could serve as steps for climbing out.
- For cribs with drop sides, after raising side, make sure latches are secure.
- For cribs with drop sides, DO NOT leave child in crib with side lowered. Be sure side is in raised and locked position whenever child is in crib.
- When a child is able to climb out, reaches the height of 35 inches (890 mm), the child should be placed in a youth or regular bed, and the crib shall no longer be used.
- Check this product for damaged hardware, loose joints, missing parts or sharp edges before and after assembly and frequently during use. DO NOT use crib if any parts are missing, damaged or broken. Contact MILLION DOLLAR BABY CO. for replacement parts and instructional literature if needed. DO NOT substitute parts.
- NEVER use a water mattress with this product.
- For cribs equipped with teething rails, replace teething rail if damaged, cracked or loose.
- If refinishing, use a non-toxic finish specified for children's products.
- Never use plastic shipping bags or other plastic films as mattress covers not sold and intended for that purpose. They can cause suffocation.
- Infants can suffocate in gaps between crib sides when used with a mattress that is too small.
- Check fasteners periodically for tightness. Do not overtighten. This may cause distortion or breakage.
- Use a crib as a crib, not as a play pen. Remember that a crib is not a substitute for a parent's supervision.
- When re-assembling the crib for your second child, please keep in mind that the screw holes will need to be filled in order for the screws to grip the wood, Talk to your local hardware store or lumber yard about how to do this properly.
- Child can become entrapped and die when improvised netting or covers are placed on top of a play yard. Never add such items to confine child in play yard.
- Replace teething rails if damaged, cracked or loose.
- Always provide the supervision necessary for the continued safety of your child. When used for playing, never leave child unattended.

Please DO NOT remove any wood screws in the normal disassembly of the crib.

ONE YEAR LIMITED WARRANTY:

We will replace any missing parts at the time of purchase or any defective item within a one year period from the date of original purchase. Please keep your receipt so that we may process your warranty request. This warranty only covers new units with original packaging and ownership, and is not transferable. It does not cover any used, secondhand or demo models.

This warranty does not cover any damaged or defective parts that result from installation and assembly, normal wear and tear, abuse, negligence, improper use or alteration to the finish, design, and hardware of the crib. The specific legal rights of this warranty may vary from state to state. Some states do not allow any exclusion or limitation of incidental damages. Some States do not allow limitation on how long an implied warranty lasts.

Storage:

- Pine woods exchange moisture with the air adjusting to major changes in room temperature and humidity. Therefore, it is best to place your furniture away from heating or air-conditioning vents.
- Sunlight is not friendly to solid wood furniture and prolonged direct exposure to harsh sunlight can discolor the finish. Be careful not to place your furniture in direct sunlight for extended periods of time. As with all your fine furniture, blot up spills immediately.

Care and Cleaning:

- Do not scratch or chip the finish. Do not use abrasive chemicals for cleaning. Clean with mild soap on a soft rag. Rinse and dry thoroughly. If you ever refinish this furniture, be sure to use only a non-toxic finish specified for children's products. If you choose to refinish this furniture, the warranty will be voided.

Registering your product is even easier than before. You can register your product on our website at : www.themdbfamily.com/registrations

IF YOU WOULD LIKE TO ORDER REPLACEMENT OR MISSING PARTS PLEASE VISIT US AT:
WWW.THEMDBFAMILY.COM/SUPPORT

OR YOU CAN CONTACT US BY MAIL:
MILLION DOLLAR BABY CO.
8700 REX RD.
PICO RIVERA, CA 90660



ADVERTENCIA:

El incumplimiento de estas advertencias y las instrucciones de montaje pueden resultar en lesiones graves o muerte.

LEA TODAS LAS INSTRUCCIONES ANTES DE ENSAMBLAR SU CUNA. CONSERVE EL MANUAL PARA USO FUTURO.

! ADVERTENCIA:

- El producto, incluidos los rieles laterales, debe estar completamente montados antes de su uso.
- Los bebés pueden asfixiarse con ropa de cama suave. Nunca agregue una almohada, edredón o acolchado.
- Para reducir el riesgo de SMSL, los pediatras recomiendan que se coloquen los bebés de espaldas al dormir, a menos que su médico le indique lo contrario.
- ¡Las cuerdas pueden causar estrangulamiento! No coloque elementos con una cuerda alrededor del cuello del niño, como cordones de capucha o cordones de chupón. No suspenda cadenas sobre una cuna o ponga cuerdas a los juguetes.
- Para ayudar a prevenir el estrangulamiento, apriete todos los sujetadores. Un niño puede atrapar partes del cuerpo o ropa en sujetadores sueltos.
- NO coloque una cuna cerca de una ventana donde los cables de persianas o cortinas puedan estrangular a un niño
- Cuando el niño pueda ponerse de pie, coloque el colchón al nivel más bajo coloque y retire almohadillas de parachoques, juguetes grandes y otros objetos que puedan servirle para salir
- Para cunas con lados abatibles, después de levantar el lado, asegúrese de que los pestillos estén seguros.
- Para las cunas con lados abatibles, NO deje al niño en la cuna con el lado bajado. Este seguro que el costado está en posición elevada y bloqueada cuando el niño está en la cuna.
- Cuando un niño puede salir, alcanza una altura de 35 pulgadas (89 cm), el niño debe ser colocado en una cama juvenil o regular, y la cuna ya no será usada.
- Verifique este producto en busca de herrajes dañados, juntas sueltas, piezas faltantes o afiladas bordes antes y después del montaje y con frecuencia durante el uso. NO use la cuna si falta alguna pieza, está dañada o rota. Contacto MILLION DOLLAR BABY CO. para piezas de repuesto y literatura de instrucción si es necesario. NO sustituya partes.
- NUNCA use un colchón de agua con este producto.
- Para cunas equipadas con rieles de detención, reemplace el riel de detención si está dañado, agrietado o suelto.
- Si está repintando, use un acabado no tóxico especificado para productos para niños. Nunca use bolsas de plástico u otras películas de plástico, ya que las fundas de colchones no son vendidas ni destinadas para este fin. Pueden causar asfixia.
- Los bebés pueden asfixiarse en espacios muy pequeños entre los costados de la cuna cuando se usan con un colchón.
- Revise los sujetadores periódicamente para ver si están apretados. No apriete demasiado. Esto puede causar distorsión o rotura.
- Use una cuna como cuna, no como un corral de juego. Recuerda que una cuna no es un sustituto para la supervisión de un padre.
- Cuando vuelva a armar la cuna para su segundo hijo, tenga en cuenta que los agujeros de los tornillos deberán llenarse para que los tornillos agarren la madera. Hable con su ferretería local o almacén de madera para saber cómo hacerlo correctamente.
- El niño puede quedar atrapado y morir cuando se usan redes o cubiertas improvisadas, colocadas en la parte superior de un patio de juegos. Nunca agregue tales artículos para confinar al niño en el patio de juegos.
- Reemplace los rieles de detención si están dañados, agrietados o flojos.
- Siempre brinde la supervisión necesaria para la seguridad continua de su hijo. Cuando se usa para jugar, nunca deje al niño desatendido.

NO retire ningún tornillo de madera en el desmontaje normal de la cuna.

GARANTÍA LIMITADA DE UN AÑO:

Reemplazaremos cualquier pieza faltante en el momento de la compra o cualquier artículo defectuoso dentro de un período de un año a partir de la fecha de compra original. Por favor conserve su recibo para que podamos procesar su solicitud de garantía. Esta garantía solo cubre nuevas unidades con embalaje original y propiedad, y no es transferible. No cubre ningún modelo usado, de segunda mano o de demostración.

Esta garantía no cubre daños o piezas defectuosas que resultan de la instalación y montaje, desgaste normal, abuso,

negligencia, uso indebido o alteración hasta el acabado, diseño y accesorios de la cuna. Los derechos legales específicos de esta garantía pueden variar de estado a estado. Algunos estados no permiten cualquier exclusión o limitación de daños incidentales. Algunos estados no permiten la limitación de la duración de una garantía implícita.

Almacenamiento:

- La madera de pino intercambia humedad con el ajuste del aire. a cambios importantes en la temperatura ambiente y la humedad. Por lo tanto, es mejor colocar sus muebles lejos de Ventiladores de calefacción o aire acondicionado.
- La luz del sol no es amigable con los muebles de madera maciza y La exposición directa prolongada a la luz solar intensa puede decolorar el acabado. Tenga cuidado de no colocar su muebles a la luz solar directa durante períodos prolongados de hora. Como con todos sus muebles finos, limpie los derrames inmediatamente.

Cuidado y Limpieza:

- No raye ni raspe el acabado. No utilizar abrasivos Productos químicos para la limpieza. Limpiar con jabón suave sobre un suave trapo. Enjuague y seque completamente. Si alguna vez terminas esto muebles, asegúrese de usar solo un acabado no tóxico especificado para productos para niños. Si eliges barnizar estos muebles, la garantía será anulada.

Registrar su producto es aún más fácil que antes . Puede registrar su producto en nuestro sitio web en:

www.themdbfamily.com/registrations

SI LE GUSTARÍA ORDENAR REEMPLAZO O PIEZAS FALTANTES POR FAVOR VISÍTENOS EN:
WWW.THEMDBFAMILY.COM/SUPPORT
O PUEDE CONTACTARNOS POR CORREO:

**MILLION DOLLAR BABY CO.
8700 REX RD.
PICO RIVERA, CA 90660**

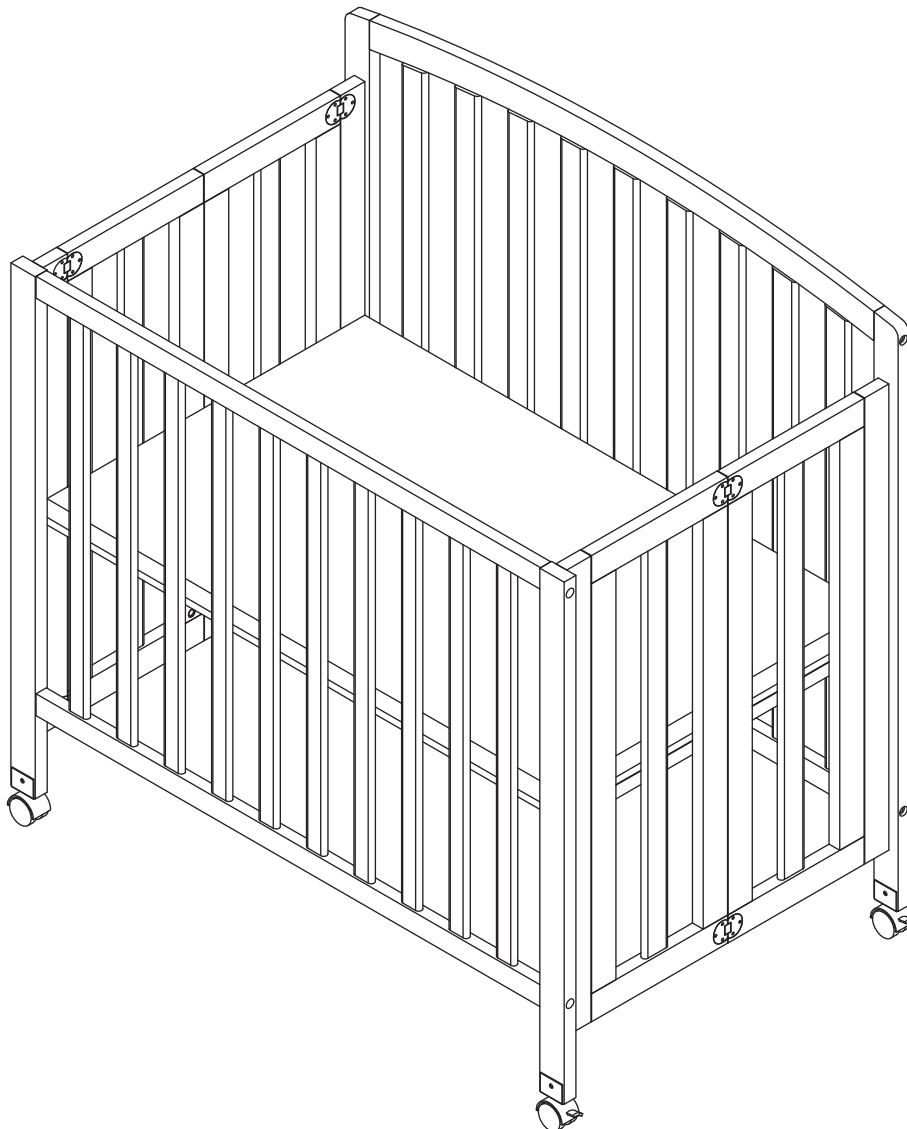

Artículo# 5789

DAVINCI

Full Size Conversion Kit

(5789 - Sold Separately)

Kit de conversión de tamaño completo

(5789 - Se vende por separado)

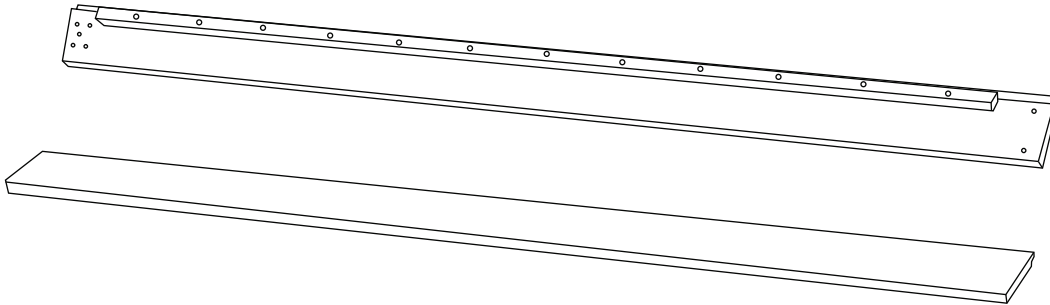

This crib is convertible to a twin-sized bed. M5789 Full Size Conversion Rail is recommended, please contact your retailer or purchase on www.milliondollarbabyco.com

Esta cuna es convertible en una cama doble. Se recomienda el riel de conversión de tamaño completo M5789, comuníquese con su vendedor minorista o compre en www.milliondollarbabyco.com

DAVINCI