



# Panasonic®

## Operating Instructions (Household) Rechargeable Shaver Model No. ES-LV65

<b>English.....</b>	<b>3</b>
<b>Français.....</b>	<b>19</b>
<b>Español.....</b>	<b>35</b>





Operating Instructions  
(Household) Rechargeable Shaver  
Model No. ES-LV65

## Contents

---

<b>Safety precautions</b> .....	<b>4</b>	<b>Troubleshooting</b> .....	<b>14</b>
Intended use .....	8	<b>Battery life</b> .....	<b>16</b>
Parts identification .....	9	<b>Removing the built-in rechargeable battery</b> .....	<b>16</b>
Charging the shaver.....	10	<b>Specifications</b> .....	<b>16</b>
Using the shaver.....	11		
Cleaning the shaver .....	13		

Thank you for purchasing this Panasonic product.



**Before operating this unit, please read these instructions completely and save them for future use.**

## Safety precautions



To reduce the risk of injury, loss of life, electric shock, fire, malfunction, and damage to equipment or property, always observe the following safety precautions.

### Explanation of symbols

The following symbols are used to classify and describe the level of hazard, injury, and property damage caused when the denotation is disregarded and improper use is performed.

 <b>DANGER</b>	Denotes a potential hazard that will result in serious injury or death.
 <b>WARNING</b>	Denotes a potential hazard that could result in serious injury or death.
 <b>CAUTION</b>	Denotes a hazard that could result in minor injury.

The following symbols are used to classify and describe the type of instructions to be observed.

	This symbol is used to alert users to a specific operating procedure that must not be performed.
	This symbol is used to alert users to a specific operating procedure that must be followed in order to operate the unit safely.

## IMPORTANT SAFETY INSTRUCTIONS

When using an electrical appliance, basic precautions should always be followed, including the following:

Read all instructions before using this appliance.

### **DANGER** To reduce the risk of electric shock:

1. Do not reach for an appliance that has fallen into water. Unplug immediately.
2. Charger unit is not for immersion or for use in shower.
3. Do not place or store appliance where it can fall or be pulled into a tub or sink. Do not place in or drop into water or other liquid.
4. Except when charging, always unplug this appliance from the electrical outlet immediately after using.
5. Unplug this appliance before cleaning.
6. Do not use an extension cord with this appliance.

### **WARNING** To reduce the risk of burns, fire, electric shock, or injury to persons:

1. Close supervision is necessary when this appliance is used by, on, or near children or invalids.

2. Use this appliance only for its intended use as described in this manual. Do not use attachments not recommended by the manufacturer.
3. Never operate this appliance if it has a damaged cord or plug, if it is not working properly, if it has been dropped or damaged, or dropped into water. Return the appliance to a service center for examination and repair.
4. Keep the cord away from heated surfaces.
5. Never drop or insert any object into any opening.
6. Do not use outdoors or operate where aerosol (spray) products are being used or where oxygen is being administered.
7. Do not use this appliance with damaged shaving blades and/or foil, as it has the potential to result in facial injury.
8. Always attach plug to appliance first, then to outlet. To disconnect, turn all controls to "off" then remove plug from outlet.

## SAVE THESE INSTRUCTIONS



## WARNING

**Always ensure the appliance is operated on an electric power source matched to the rated voltage indicated on the AC adaptor.**



**Fully insert the power plug.**

- Failure to do so may cause fire or electric shock.

**Regularly clean the power plug and the appliance plug to prevent dust from accumulating.**



- Failure to do so may cause fire due to insulation failure caused by humidity.

Disconnect the adaptor and wipe with a dry cloth.

**Immediately stop using and remove the adaptor if there is an abnormality or failure.**

- Using it in such conditions may cause fire, electric shock, or injury.

**<Abnormality or failure cases>**



• **The main unit, adaptor or cord is deformed or abnormally hot.**

• **The main unit, adaptor or cord smells of burning.**

• **There is abnormal sound during use or charging of the main unit, adaptor or cord.**

- Immediately request inspection or repair at an authorized service center.

**If you experience skin irritation anywhere on the body, stop using immediately and contact a physician.**



- Failure to follow this instruction may result in physical injury or injury to the skin.



# WARNING

**This appliance is not intended for use by persons (including children) with reduced physical, sensory or mental capabilities, or lack of experience and knowledge, unless they have been given supervision or instruction concerning use of the appliance by a person responsible for their safety. Children should be supervised to ensure that they do not play with the appliance.**

- Failure to do so may cause an accident or injury.



**The supply cord cannot be replaced. If the cord is damaged, the AC adaptor should be scrapped.**

- Failure to do so may cause an accident or injury.



**This shaver has a built-in rechargeable battery. Do not throw into fire, apply heat, or charge, use, or leave in a high temperature environment.**

- Doing so may cause overheating, ignition, or explosion.



**Do not connect or disconnect the adaptor to a household outlet with a wet hand.**

- Doing so may cause electric shock or injury.



**Never disassemble except when disposing of the product.**

- Doing so may cause fire, electric shock, or injury.



**Do not use anything other than the supplied AC adaptor. Also, do not charge any other product with the supplied AC adaptor.**

- Doing so may cause burn or fire due to a short circuit.



**Do not modify or repair.**

- Doing so may cause fire, electric shock, or injury.  
Contact an authorized service center for repair (battery change etc).



**Do not store within reach of children or infants. Do not let them use it.**

- Putting the inner blades in the mouth may cause accidents and injury.



**Never use the appliance if the AC adaptor is damaged or if the power plug fits loosely in a household outlet.**

- Doing so may cause electric shock or fire due to a short circuit.



**Do not damage, modify, or forcibly bend, pull, or twist the cord.**

**Also, do not place anything heavy on or pinch the cord.**

- Doing so may cause electric shock or fire due to a short circuit.



**Do not use in a way exceeding the rating of the household outlet or the wiring.**

- Exceeding the rating by connecting too many plugs to one household outlet may cause fire due to overheating.



# CAUTION



**Check the system outer foil for cracks or deformations before use.**

- Failure to do so may cause injury to the skin.

## CAUTION



**Be sure to place the protective cap on the shaver when carrying around or storing.**

- Failure to do so may cause injury to skin or reduce the life of the system outer foil.



**Disconnect the adaptor or the appliance plug by holding onto the adaptor or the appliance plug instead of the cord.**

- Failure to do so may cause electric shock or injury.



**Do not allow pins or trash to adhere to the power plug or the appliance plug.**

- Doing so may cause electric shock or fire due to a short circuit.



**Do not use excessive pressure to apply the system outer foil to your lip or other part of your face. Do not apply the system outer foil directly to blemishes or injured skin.**

- Doing so may cause injury to the skin.



**Do not forcefully press the system outer foil. Also, do not touch the system outer foil with fingers or nails when in use.**

- Doing so may cause injury to skin or reduce the life of the system outer foil.



**Do not touch the blade section (metallic section) of the inner blade.**

- Doing so may cause injury to your hands.



**Do not use this product for hair on head or any other part of the body.**

- Doing so may cause injury to skin or reduce the life of the system outer foil.



**Do not share your shaver with your family or other people.**

- Doing so may result in infection or inflammation.



**Do not drop or subject to shock.**

- Doing so may cause injury.



**Do not wrap the cord around the adaptor when storing.**

- Doing so may cause the wire in the cord to break with the load, and may cause fire due to a short circuit.

### ► Disposing of the rechargeable battery



## DANGER

The rechargeable battery is exclusively for use with this shaver. Do not use the battery with other products.

Do not charge the battery after it has been removed from the product.

- Do not throw into fire or apply heat.
- Do not hit, disassemble, modify, or puncture with a nail.
- Do not let the positive and negative terminals of the battery get in contact with each other through metallic objects.
- Do not carry or store the battery together with metallic jewelry such as necklaces and hairpins.
- Do not charge, use, or leave the battery where it will be exposed to high temperatures, such as under direct sunlight or near other sources of heat.
- Never peel off the tube.
- Doing so may cause overheating, ignition, or explosion.



# WARNING



**After removing the rechargeable battery, do not keep it within reach of children and infants.**

- The battery will harm the body if accidentally swallowed. If this happens, consult a physician immediately.

**If the battery fluid leaks out, take the following procedures. Do not touch the battery with your bare hands.**

- The battery fluid may cause blindness if it comes in contact with your eyes.



Do not rub your eyes. Wash immediately with clean water and consult a physician.

- The battery fluid may cause inflammation or injury if it comes in contact with the skin or clothes.

Wash it off thoroughly with clean water and consult a physician.

## Intended use

- This WET/DRY shaver can be used for wet shaving using shaving lather or for dry shaving. You can use this watertight shaver in the shower and clean with water. The following symbol means suitable for use in a bath or shower.



### ► Notes



- Treat yourself to wet lather shaves for at least three weeks and notice the difference. Your Panasonic WET/DRY shaver requires a little time to get used to because your skin and beard need about a month to adjust to any new shaving method.

- Keep both the inner blades inserted. If only one of the inner blades is inserted, the shaver may be damaged.
- If you clean the shaver with water, do not use salt water or hot water. Do not soak the shaver in water for a long period of time.
- Clean the housing only with a soft cloth slightly dampened with tap water or soapy tap water. Do not use thinner, benzine, alcohol or other chemicals.
- Store the shaver in a place with low humidity after use.
- Do not store the shaver where it will be exposed to direct sunlight or other heat sources.

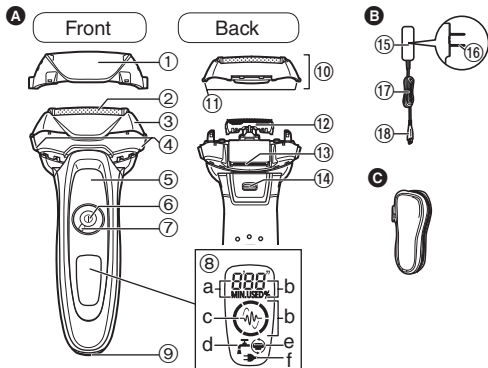
# Parts identification



## A Main body

- ① Protective cap
- ② System outer foil
- ③ Foil frame
- ④ Foil frame release buttons
- ⑤ Finger rest
- ⑥ Power switch
- ⑦ Lock ring
- ⑧ Lamp display
  - a. Used time lamp
  - b. Battery capacity lamp
  - c. Shaving sensor lamp  
()
  - d. Clean lamp
  - e. Foil/blade check lamp
  - f. Charge status lamp  
()

## ⑨ Appliance socket

- ⑩ Outer foil section
- ⑪ System outer foil release buttons
- ⑫ Inner blades
- ⑬ Trimmer
- ⑭ Trimmer handle

## B AC adaptor (RE7-59)

- ⑮ Adaptor
- ⑯ Power plug
- ⑰ Cord
- ⑱ Appliance plug

## Accessory

## C Travel case

## Using the lock ring

Use the lock ring to lock or unlock the power switch. Rotate the lock ring until it clicks.



### Rotate the lock ring to “O” to unlock the power switch:

Used when shaving, washing the shaver, lubricating the shaver.



### Rotate the lock ring to “” to lock the power switch:

Used when carrying the shaver.

## Charging the shaver

### 1 Insert the appliance plug into the shaver.

- Turn the shaver off before inserting.

### 2 Plug in the adaptor into a household outlet.

- Check that the charge status lamp (➡) glows.
- Charging is completed after approx. 1 hour. The charging time may decrease depending on the charging capacity.
- Wipe off any water droplets on the appliance socket.
- Check that the outer foil is not deformed or damaged when you are attaching the shaver.
- If the shape of the plug does not fit the power outlet, use an attachment plug adaptor of the proper configuration.

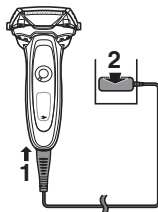

#### While charging



The charge status lamp (➡) glows.

The number of the battery capacity lamp will increase as charging progresses.

#### After charging is completed

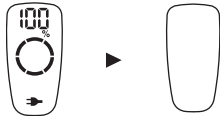

The battery capacity lamp and the charge status lamp will light up and then turn off after 5 seconds.

#### Abnormal charging



The charge status lamp (➡) will blink twice every second.

- After charging is completed, turning the power switch ON with the shaver plugged in will cause the battery capacity lamp and the charge status lamp to light up and then turn off after 5 seconds. This shows that the shaver is fully charged.
- Recommended ambient temperature for charging is 10 – 35 °C (50 – 95 °F). It may take longer to charge or the battery may fail to charge properly in extremely high or low temperatures. Charge the shaver within the recommended ambient temperature range.
- When charging the shaver for the first time or when it has not been in use for more than 6 months, the charge status lamp (➡) may not glow. It will eventually glow if kept connected.

### 3 Disconnect the adaptor after charging is completed.

- Charging the battery for more than 1 hour will not affect battery performance.



#### Note

You cannot operate the shaver while charging.

# Using the shaver

- 1 Rotate the lock ring to unlock the power switch. (See page 9.)
- 2 Press the power switch to select the desired shaving mode.

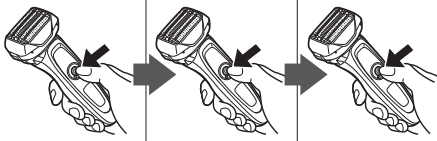
- Each time you press the power switch, the shaving mode changes from "Shaving sensor mode" → "Normal mode" → "OFF".

Shaving mode	Shaving sensor mode	Normal mode	OFF
Description	Beard thickness is automatically sensed and the power is automatically adjusted when shaving.	The power level is constantly maintained while shaving.	—
Operation			
Shaving sensor lamp	 The shaving sensor lamp blinks.	— The shaving sensor lamp turns off.	— The shaving sensor lamp turns off.

## 3 Hold the shaver as illustrated and shave.

- Start shaving by applying gentle pressure to your face. Stretch your skin with your free hand and move the shaver back and forth in the direction of your beard. You may gently increase the amount of pressure as your skin becomes accustomed to this shaver. Applying excessive pressure does not provide a closer shave.



### ► Switching the shaver head

You can change the pivot action.

#### FREE

You can move the shaver head.



#### LOCK

You can lock the shaver head.



## ► Using the trimmer

Slide the trimmer handle up to the “mm” position so that the trimmer stands upright.

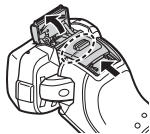

Press and hold the lock release button (a) and slide the trimmer handle down to lower the trimmer.

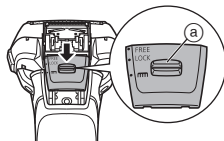

## Trimming sideburns

Slide the trimmer handle up. Turn the shaver on and place at a right angle to your skin and move downwards to trim your sideburns.



## Pre-shave

The trimmer can be used for a pre-shave of long beards.

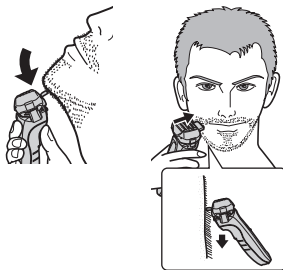

## ► Notes

- If you press the power switch for more than 2 seconds, the sonic vibration cleaning mode is activated. (See page 13.) You cannot shave in this mode.
- Do not place your fingers on the power switch while using the shaver. This may cause the shaver to switch the mode or turn off. Place your fingers on the finger rest while using the shaver.
- We recommend using the shaver in an ambient temperature range of 5 – 35 °C (41 – 95 °F). If used outside this range, the appliance may stop operating.

## Reading lamps when using

During use



The used time and remaining battery capacity are shown and then turn off after 5 seconds.

- The shown time returns to [0'00"] after 10 minutes.

After use



The lamps will light up and then turn off after 8 seconds.

When the battery capacity is low

“10%” appears and “—” blinks.



- You can shave 1 to 2 times after “10%” appears. (This will differ depending on usage.)
- A full charge will supply enough power for approx. 14 shaves of 3 minutes each. (This will differ depending on usage.)

## Cleaning the shaver

We recommend that you clean your shaver with the sonic vibration cleaning mode when the faucet symbol  appears on the lamp display.

1. Disconnect the cord from the shaver.
2. Apply some hand soap and some water to the system outer foil.
3. Rotate the lock ring to unlock the power switch.
4. Press the power switch for more than 2 seconds to activate the sonic vibration cleaning mode.
  - The battery capacity lamps blink in order.
  - After about 20 seconds, it will be automatically turned off, or you can turn it off by pressing the power switch.
5. Remove the outer foil section and press the power switch for more than 2 seconds to activate the sonic vibration cleaning mode and clean it with running water.
6. Wipe off any drops of water with a dry cloth.
7. Dry the outer foil section and the shaver completely.
8. Attach the outer foil section to the shaver.

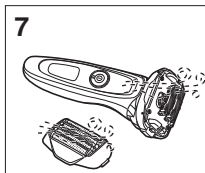
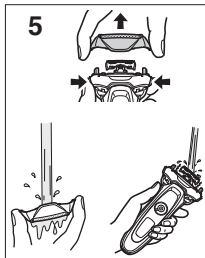
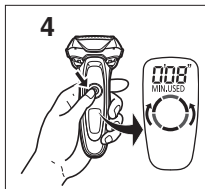

## Replacing the system outer foil and the inner blades

 appears on the lamp display once a year. (This will differ depending on usage.) We recommend checking the system outer foil and the inner blades when it appears.

Press the power switch for more than 30 seconds to turn off .

system outer foil	once every year
inner blades	once every two years

### ▶ Removing the outer foil section

Press the foil frame release buttons and lift the outer foil section upwards.

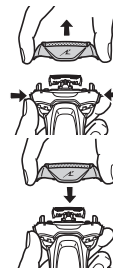

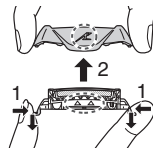

### ▶ Attaching the outer foil section

After turning the foil frame mark () to the front, securely attach the outer foil section to the shaver until it clicks.



### ▶ Replacing the system outer foil

1. Press the system outer foil release buttons and pull down the system outer foil.
2. Align the foil frame mark () and the system outer foil mark () and securely attach together.
  - The system outer foil cannot be reversely attached.
  - Always insert the system outer foil to the foil frame when attaching to the shaver.

### ► Replacing the inner blades

1. Remove the inner blades one at a time.
  - Do not touch the edges (metal parts) of the inner blades to prevent injury to your hand.
2. Insert the inner blades one at a time until they click.



### ► Replacement parts

Replacement parts are available at your dealer or Service Center.

Replacement parts for ES-LV65	System outer foil and inner blades	WES9032
	System outer foil	WES9173
	Inner blades	WES9170

## Troubleshooting

Problem	Action
Trimmed hairs fly all over.	► This can be improved by cleaning every time after shaving.
	► Clean the inner blades.
System outer foil gets hot.	► Replace the system outer foil if it is damaged or deformed. (See page 13.)
	► Unlock the power switch.
The power switch cannot be pressed.	► When the number of operations per charge starts to decrease, the battery is nearing the end of its life.
	► Confirm that the blades are properly attached.
Operating time is short even after charging.	► The shaver makes a high-pitched sound due to the linear motor drive. This does not indicate a problem.
	► Clean the system outer foil.
	► This can be improved by cleaning every time after shaving.
Makes a loud sound.	► This can be improved by cleaning every time after shaving.
	► This can be improved by cleaning every time after shaving.
The odor is getting stronger.	► This can be improved by cleaning every time after shaving.
	► This can be improved by cleaning every time after shaving.

Problem	Action
You do not get as close a shave as before.	<ul style="list-style-type: none"> <li>▶ This can be improved by cleaning every time after shaving.</li> </ul>
	<p>Replace the system outer foil and/or inner blades. Expected life of system outer foil and inner blades:</p> <ul style="list-style-type: none"> <li>▶ System outer foil: Approximately 1 year</li> <li>Inner blades: Approximately 2 years</li> </ul>
The shaving sensor does not respond.	<ul style="list-style-type: none"> <li>▶ The shaving sensor may not respond when the remaining battery capacity is low. If this happens, recharge the shaver.</li> </ul>
	<ul style="list-style-type: none"> <li>▶ Depending on the beard thickness, the shaving sensor may not react and the driving sound may not change. This is not abnormal.</li> </ul>
	<ul style="list-style-type: none"> <li>▶ The shaving sensor may not respond depending on the thickness of the beard or the type of the shaving gel and shaving foam, but this is normal.</li> </ul>

Problem	Action
The shaving sensor responds even though the shaver is not in contact with the skin.	<ul style="list-style-type: none"> <li>▶ Clean the beard trimmings from the shaver.</li> <li>▶ When the shaver is extremely dirty, remove the foil frame and wash with water. (See page 13.)</li> </ul>
	<ul style="list-style-type: none"> <li>▶ Replace the system outer foil and/or inner blades. Expected life of system outer foil and inner blades: System outer foil: Approximately 1 year Inner blades: Approximately 2 years</li> </ul>
The shaver cannot be charged.	<ul style="list-style-type: none"> <li>▶ The recommended temperature for charging is 10 – 35 °C (50 – 95 °F). If charged at a temperature other than the recommended temperature, the shaver may take longer to charge or may not charge at all.</li> </ul>
Shaver stopped functioning.	<ul style="list-style-type: none"> <li>▶ Recommended ambient temperature for operation is 5 – 35 °C (41 – 95 °F). The shaver may stop functioning when out of recommended ambient temperature range.</li> <li>▶ The battery has reached the end of its life.</li> </ul>

Problem	Action
The driving sound changes while shaving.	▶ While the shaving sensor lamp glows, the shaving sensor is operating. The sound changes depending on the beard thickness.
The power will not switch to OFF.	▶ Press the power switch twice while using in the shaving sensor mode.

If the problems still cannot be solved, contact the store where you purchased the unit or a service center authorised by Panasonic for repair.

## Battery life

The life of the battery is 3 years if charged approximately once every two weeks. The battery in this shaver is not intended to be replaced by consumers.

## Removing the built-in rechargeable battery

### ATTENTION:

A lithium ion battery that is recyclable powers the product you have purchased. Please call 1-800-8-BATTERY for information on how to recycle this battery.



### Remove the built-in rechargeable battery before disposing of the shaver.

This figure must only be used when disposing of the shaver, and must not be used to repair it. If you dismantle the shaver yourself, it will no longer be waterproof, which may cause it to malfunction.

- Remove the shaver from the AC adaptor.
- Press the power switch to turn on the power and then keep the power on until the battery is completely discharged.
- Perform steps ① to ④ and lift the battery, and then remove it.
- Please take care not to short-circuit the battery.

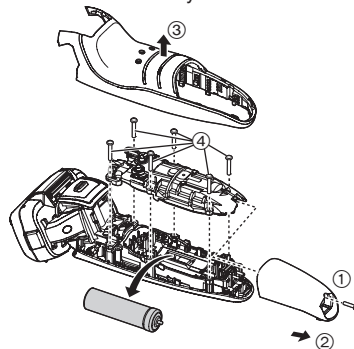

## Specifications

Power source	See the name plate on the AC adaptor. (Automatic voltage conversion)
Motor voltage	3.6 V---
Charging time	Approx. 1 hour

This product is intended for household use only.

#### Federal Communication Commission Interference Statement

This equipment has been tested and found to comply with the limits for a Class B digital device, pursuant to Part 15 of the FCC Rules. These limits are designed to provide reasonable protection against harmful interference in a residential installation. This equipment generates, uses and can radiate radio frequency energy and, if not installed and used in accordance with the instructions, may cause harmful interference to radio communications. However, there is no guarantee that interference will not occur in a particular installation. If this equipment does cause harmful interference to radio or television reception, which can be determined by turning the equipment off and on, the user is encouraged to try to correct the interference by one of the following measures:

- Reorient or relocate the receiving antenna.
- Increase the separation between the equipment and receiver.
- Connect the equipment into an outlet on a circuit different from that to which the receiver is connected.
- Consult the dealer or an experienced radio/TV technician for help.

FCC Caution: To assure continued compliance, install and use in accordance with provided instructions. Any changes or modifications not expressly approved by the party responsible for compliance could void the user's authority to operate this equipment.

This device complies with part 15 of the FCC Rules. Operation is subject to the following two conditions: (1) This device may not cause harmful interference, and (2) this device must accept any interference received, including interference that may cause undesired operation.

**FOR YOUR CONVENIENCE, WE HAVE ESTABLISHED A TOLL-FREE (IN USA ONLY) NATIONAL ACCESSORY PURCHASE HOT LINE AT 1-800-332-5368. IN CANADA, CONTACT PANASONIC CANADA INC. AT THE ADDRESS OR TELEPHONE NUMBER ON THE BACK PAGE.**



## Table des matières

---

<b>Consignes de sécurité .....</b>	<b>20</b>	<b>Nettoyage du rasoir.....</b>	<b>29</b>
<b>Usage prévu .....</b>	<b>24</b>	<b>Dépannage .....</b>	<b>30</b>
<b>Identification des pièces.....</b>	<b>25</b>	<b>Durée de vie de la pile.....</b>	<b>32</b>
<b>Chargement du rasoir .....</b>	<b>26</b>	<b>Retrait de la pile rechargeable intégrée ...</b>	<b>32</b>
<b>Utilisation du rasoir.....</b>	<b>27</b>	<b>Caractéristiques techniques .....</b>	<b>32</b>

Merci d'avoir choisi ce produit Panasonic.



Avant de faire fonctionner cet appareil, veuillez lire toutes les instructions et les conserver pour une utilisation ultérieure.

## Consignes de sécurité



Afin de réduire le risque de blessure, de décès, de choc électrique, d'incendie, de dysfonctionnement ou de dommages à l'équipement ou à la propriété, respectez toujours les consignes de sécurité suivantes.

### Explication des symboles

Les symboles suivants sont utilisés pour répertorier et décrire le niveau de risque, de blessures et de dommages à la propriété pouvant être causés lorsque les consignes sont ignorées et que l'appareil n'est pas utilisé de manière conforme.

 <b>DANGER</b>	Signale un danger potentiel pouvant entraîner des blessures graves ou la mort.
 <b>AVERTISSEMENT</b>	Signale un danger potentiel qui peut entraîner des blessures graves ou la mort.
 <b>ATTENTION</b>	Signale un danger susceptible d'entraîner des blessures mineures.

Les symboles suivants sont utilisés pour répertorier et décrire le type de consignes à observer.

	Ce symbole est utilisé pour avertir les utilisateurs qu'il s'agit d'une procédure de fonctionnement spécifique qui ne doit pas être effectuée.
	Ce symbole est utilisé pour avertir les utilisateurs qu'il s'agit d'une procédure de fonctionnement spécifique qui doit être suivie afin de pouvoir utiliser l'appareil en toute sécurité.

## CONSIGNES DE SÉCURITÉ IMPORTANTES

Lors de l'utilisation d'un appareil électrique, il faut toujours prendre des précautions de base, y compris les suivantes:

Lisez toutes les instructions avant d'utiliser cet appareil.

### **DANGER** Afin de réduire tout risque d'électrocution:

1. Ne touchez pas un appareil qui est tombé dans l'eau. Débranchez-le immédiatement.
2. N'immergez ni n'utilisez le chargeur dans la douche.
3. Ne placez ni ne rangez l'appareil là où il peut tomber ou être précipité dans une baignoire ou un évier. Ne déposez ou n'échappez pas dans l'eau ou dans un autre liquide.
4. Débranchez toujours cet appareil de la prise électrique immédiatement après usage, excepté pendant la charge.
5. Débranchez cet appareil avant de le nettoyer.
6. N'employez pas de rallonge avec cet appareil.

### **AVERTISSEMENT** Afin de réduire le risque de brûlures, d'incendie, d'électrocution ou de blessures corporelles:

1. Une grande vigilance est nécessaire lorsque cet appareil est utilisé par des enfants ou des personnes handicapées, sur eux ou en leur présence.

- Utilisez cet appareil uniquement pour son usage prévu, comme le décrit le présent manuel. N'utilisez pas d'accessoires qui ne sont pas recommandés par le fabricant.
- N'utilisez jamais cet appareil si le cordon ou la fiche est endommagé, s'il ne fonctionne pas correctement, s'il est tombé, endommagé ou tombé dans l'eau. Retournez l'appareil à un centre de réparation pour le faire inspecter et réparer.
- Gardez le cordon éloigné des surfaces chauffées.
- Ne faites jamais tomber ou n'insérez pas un objet dans les ouvertures de l'appareil.
- N'utilisez pas à l'extérieur, dans des endroits où des aérosols (pulvérisateurs) sont utilisés ou là où de l'oxygène est administré.
- N'utilisez pas ce rasoir avec des lames de rasage et/ou une grille endommagées, car il pourrait provoquer des blessures au visage.
- Branchez toujours la fiche à l'appareil en premier, puis pour débrancher, commutez toutes les commandes sur "arrêt" avant de débrancher.

## CONSERVEZ LES PRÉSENTES INSTRUCTIONS



## AVERTISSEMENT

**S'assurer de faire fonctionner l'appareil par le biais d'une source d'alimentation électrique dont la tension correspond à la tension nominale indiquée sur l'adaptateur secteur.**

**Insérer complètement la fiche d'alimentation.**

- Sinon, ceci pourrait provoquer un incendie ou un choc électrique.

**Nettoyer régulièrement la fiche d'alimentation et la fiche de l'appareil pour éviter l'accumulation de poussière.**

- Sinon, ceci pourrait provoquer un incendie dû à un défaut d'isolement provoqué par l'humidité.

Débrancher l'adaptateur et l'essuyer avec un chiffon sec.

**Cesser immédiatement d'utiliser l'appareil et débrancher l'adaptateur en cas d'anomalie ou de défaillance.**

- L'utiliser dans de telles conditions peut provoquer un incendie, un choc électrique ou une blessure.

**<En cas d'anomalie ou de défaillance>**

• **L'appareil principal, l'adaptateur ou le cordon est déformé ou anormalement chaud.**

• **L'appareil principal, l'adaptateur ou le cordon sent le brûlé.**

• **Un bruit anormal est constaté au cours de l'utilisation ou du chargement de l'appareil principal, de l'adaptateur ou du cordon.**

- Faire immédiatement vérifier ou réparer l'appareil dans un centre de service agréé.

**Si vous ressentez des douleurs sur la peau ou sur le corps, cessez immédiatement d'utiliser le produit et contactez un médecin.**

- Le non-respect de ces instructions peut entraîner des blessures corporelles ou abimer la peau.



# AVERTISSEMENT

**Cet appareil n'a pas été conçu pour être utilisé par des personnes (enfants y compris) souffrant d'un handicap physique, sensoriel ou mental, ou ne disposant pas de l'expérience et des connaissances nécessaires à une utilisation sûre, à moins qu'elles aient reçu toutes les consignes requises par la personne responsable de leur sécurité quant à l'utilisation de l'appareil. Ne laissez pas un enfant jouer avec l'appareil.**

- Sinon, ceci pourrait provoquer un accident ou des blessures.



**Le cordon d'alimentation ne peut pas être remplacé. S'il est endommagé, l'adaptateur secteur doit être mis au rebut.**

- Sinon, ceci pourrait provoquer un accident ou des blessures.



**Ce rasoir est doté d'une pile rechargeable. Ne pas la jeter dans le feu, ni la chauffer, la charger, l'utiliser ou la laisser dans un environnement à haute température.**

- Tout manquement à ce qui précède peut entraîner une surchauffe, une inflammation ou une explosion de l'appareil.



**Ne pas brancher l'adaptateur à une prise secteur ou la débrancher avec les mains humides.**

- Ceci pourrait entraîner un choc électrique ou des blessures.



**Ne jamais démonter l'appareil, sauf lors de sa mise au rebut.**

- Ceci pourrait provoquer un incendie, un choc électrique ou des blessures.



**Ne pas utiliser un autre adaptateur que l'adaptateur secteur fourni. Et ne pas charger un autre produit à l'aide de l'adaptateur secteur fourni.**

- Ceci pourrait entraîner des brûlures ou un incendie dues à un court-circuit.



**Ne pas modifier, ni réparer l'appareil.**

- Ceci pourrait provoquer un incendie, un choc électrique ou des blessures.

Contactez un centre de service agréé pour les réparations (remplacement de la pile, etc.).



**Ne pas ranger l'appareil dans un endroit à portée des enfants. Ne pas les laisser l'utiliser.**

- Le fait de placer les lames internes dans la bouche risque d'engendrer des accidents ou des blessures.



**Ne jamais utiliser l'appareil si l'adaptateur secteur est endommagé ou si la fiche d'alimentation n'est pas correctement insérée dans une prise secteur.**

- Ceci pourrait provoquer un choc électrique ou un incendie dû à un court-circuit.



**Ne pas endommager, modifier, plier excessivement, tirer ou tordre le cordon.**

**Et ne pas placer d'objet lourd sur le cordon, ni le pincer.**

- Ceci pourrait provoquer un choc électrique ou un incendie dû à un court-circuit.



**Ne pas utiliser une tension nominale supérieure à celle de la prise ou du câble secteur.**

- Un dépassement de tension nominale en connectant une quantité trop importante de fiches dans une prise secteur peut entraîner un incendie dû à une surchauffe.





# ATTENTION

 **Avant utilisation, examinez la grille de protection du système pour déceler des fissures ou des déformations.**  
- Faute de quoi, cela pourrait abîmer votre peau.

 **Assurez-vous de placer le couvercle de protection sur le rasoir lorsque vous le transportez ou pour le stockage.**  
- Sinon, ceci pourrait blesser la peau ou réduire la durée de vie de la grille de protection du système.

 **Débranchez l'adaptateur ou la fiche de l'appareil en tenant l'adaptateur ou la fiche de l'appareil plutôt qu'en tirant sur le cordon.**  
- Sinon, ceci pourrait provoquer un choc électrique ou des blessures.

 **Ne laissez pas de broches ou de déchets adhérer à la fiche d'alimentation ou à la fiche de l'appareil.**  
- Ceci pourrait provoquer un choc électrique ou un incendie dû à un court-circuit.

 **Il est inutile d'exercer une pression excessive de la grille de protection du système sur la partie supérieure de votre lèvre ou sur toute autre partie de votre visage. La grille de protection du système ne doit pas être en contact direct avec une peau impropre ou blessée.**  
- Cela pourrait abîmer votre peau.

 **N'appuyez pas excessivement sur la grille de protection du système. De même, ne touchez pas la grille de protection du système avec vos doigts ou vos ongles pendant l'utilisation.**  
- Procéder ainsi pourrait blesser la peau ou réduire la durée de vie de la grille de protection du système.

 **Ne touchez pas la section de la lame (section métallique) de la lame intérieure.**  
- Vos mains pourraient se blesser.

 **N'utilisez pas ce produit pour les cheveux ou les poils de toute autre partie du corps.**  
- Procéder ainsi pourrait blesser la peau ou réduire la durée de vie de la grille de protection du système.

 **Ne partagez pas votre rasoir avec des membres de votre famille ou d'autres personnes.**  
- Cela pourrait entraîner une infection ou une inflammation.

 **Ne laissez pas tomber l'appareil ou ne le soumettez pas à un choc.**  
- Ceci pourrait provoquer des blessures.

 **Ne serrez pas trop le cordon en l'enroulant autour de l'adaptateur avant de le ranger.**  
- Le cordon pourrait s'endommager et provoquer un incendie dû à un court-circuit.

## ► Mise au rebut de la pile rechargeable

# DANGER

Cette pile rechargeable s'utilise uniquement avec ce rasoir. Ne pas utiliser la pile avec un quelconque autre appareil.

Ne pas recharger la pile une fois qu'elle a été retirée de l'appareil.

- Ne pas la jeter au feu ou la soumettre à une source de chaleur.
- Ne pas la soumettre à un choc, la démonter, la modifier ou la percer avec un clou.
- Ne pas laisser les bornes positives et négatives de la pile entrer en contact l'une avec l'autre via des objets en métal.
- Ne pas ranger ou transporter la pile avec des bijoux métalliques, comme des colliers ou des épingles à cheveux.
- Ne pas charger, utiliser ou laisser la pile dans un endroit où elle sera exposée à des températures élevées, comme en plein soleil ou à proximité d'autres sources de chaleur.
- Ne jamais peler le tube.
- Tout manquement à ce qui précède peut entraîner une surchauffe, une inflammation ou une explosion de l'appareil.

# AVERTISSEMENT

Une fois la pile rechargeable retirée, ne pas la laisser à portée des enfants ou des nourrissons.

- En cas d'absorption accidentelle, la pile est nocive pour le corps. En pareil cas, consulter un médecin immédiatement.

Si du liquide en provenance de la pile fuit, prendre les mesures suivantes. Ne pas toucher la pile à mains nues.

- Le liquide en provenance de la pile peut rendre aveugle en cas de contact avec les yeux.  
Ne pas se frotter les yeux. Laver immédiatement avec de l'eau propre et consulter un médecin.
- Le liquide en provenance de la pile peut causer une inflammation ou des blessures en cas de contact avec la peau ou des vêtements.  
Le rincer complètement avec de l'eau propre et consulter un médecin.

## Usage prévu

- Ce rasoir avec/sans mousse est utilisable sur peau sèche ou peau mouillée avec du gel de rasage. Vous pouvez utiliser ce rasoir étanche sous la douche et le nettoyer sous l'eau. Ce symbole signifie que le rasoir peut être utilisé dans le bain ou sous la douche.



## ► Remarques

- Essayez le rasage mouillé au gel pendant un minimum de trois semaines et vous verrez la différence! Il vous faudra un peu de temps pour vous habituer à votre rasoir Panasonic avec/sans mousse car votre peau et votre barbe ont besoin d'un mois environ pour s'adapter à une nouvelle méthode de rasage.
- Veillez à ce que les deux lames intérieures soient insérées. Si une seule lame est insérée, le rasoir peut être endommagé.
- Si vous nettoyez le rasoir à l'eau, veillez à ne pas utiliser d'eau salée ou d'eau chaude. Ne laissez pas tremper le rasoir dans l'eau pendant une trop longue période.
- Nettoyez le boîtier uniquement avec un tissu imbibé d'eau courante ou d'eau courante savonneuse. N'utilisez pas de solvant, d'essence, d'alcool ou d'autres produits chimiques.
- Conservez le rasoir dans un endroit sec après usage.
- Ne conservez pas le rasoir dans un endroit exposé au soleil ou à d'autres sources de chaleur.

# Identification des pièces

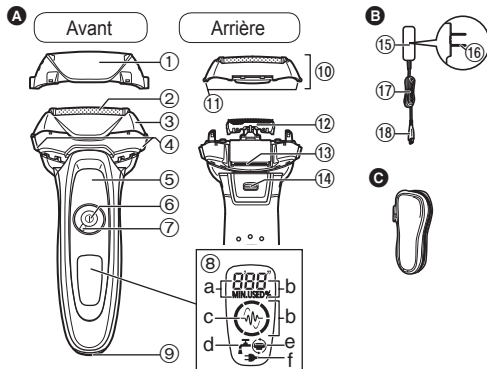

## A Boîtier

- |  |   |
|--|---|
| ① Couvercle de protection                                    | ⑨ Prise   |
| ② Grille de protection du système                            | ⑩ Section de la grille de protection                              |
| ③ Cadre de la grille de protection                           | ⑪ Boutons de déverrouillage de la grille de protection du système |
| ④ Boutons de déverrouillage du cadre de grille de protection | ⑫ Lames intérieures   |
| ⑤ Support d'appui des doigts                                 | ⑬ Tondeuse escamotable  |
| ⑥ Bouton de mise en marche                                   | ⑭ Levier de la tondeuse escamotable                               |
| ⑦ Bague de verrouillage                                      |   |
| ⑧ Affichage des témoins                                      | <b>B Adaptateur secteur (RE7-59)</b>                              |
| a. Témoin Temps d'utilisation                                | ⑮ Adaptateur  |
| b. Témoin Niveau de pile                                     | ⑯ Fiche d'alimentation  |
| c. Témoin du capteur de rasage (♂)                           | ⑰ Cordon  |
| d. Témoin Nettoyage  | ⑱ Fiche de l'appareil   |
| e. Témoin Vérification de la grille/lame                     | Accessoire  |
| f. Témoin d'état de charge (➔)                               | <b>C Étui de transport</b>  |

## Utilisation de la bague de verrouillage

Utilisez la bague de verrouillage pour verrouiller ou déverrouiller le bouton de mise en marche.

Faites tourner la bague de verrouillage jusqu'à ce que vous entendiez un clic.



**Faites tourner la bague de verrouillage sur "O" pour déverrouiller le bouton de mise en marche:**

S'utilise quand vous vous rasez, nettoyez ou lubrifiez le rasoir.



**Faites tourner la bague de verrouillage sur "🔒" pour verrouiller le bouton de mise en marche:**

S'utilise quand vous transportez le rasoir.

# Chargement du rasoir

## 1 Insérez la prise de l'appareil dans le rasoir.

- Mettre le rasoir hors marche avant d'insérer.

## 2 Branchez l'adaptateur dans une prise secteur.

- Vérifiez que le témoin d'état de charge (➡) s'allume.
- La recharge est terminée après environ 1 heure. La durée de charge peut diminuer suivant la capacité de charge.
- Essuyez, si nécessaire, toutes gouttes d'eau situées sur la prise.
- Vérifiez que la grille de protection n'est pas déformée ou endommagée lorsque vous fixez le rasoir.
- Si la forme de la fiche ne correspond pas à la prise de courant, utilisez un adaptateur de prise de la même configuration.

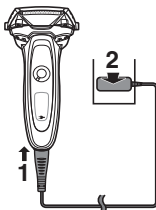

Pendant le chargement



Le témoin d'état de charge (➡) s'allume.

Le chiffre du témoin Niveau de pile augmente au fur et à mesure que le chargement progresse.

Une fois le chargement terminé



Le témoin Niveau de pile et le témoin d'état de charge s'allument et s'éteignent au bout de 5 secondes.

Recharge anormale



Le témoin d'état de charge (➡) clignotera deux fois par seconde.

- Une fois le chargement terminé, positionnez le bouton de mise en marche sur ON en laissant le rasoir branché. Le témoin Niveau de batterie et le témoin d'état de charge s'allumeront et s'éteindront au bout de 5 secondes. Ceci signifie que le rasoir est complètement rechargé.
- La température ambiante recommandée pour la charge est comprise entre 10 et 35 °C (50 – 95 °F). La charge peut prendre plus longtemps ou la pile peut ne pas se charger correctement à des températures extrêmement élevées ou basses. Chargez le rasoir selon la plage de températures ambiantes recommandée.
- Lorsque vous chargez le rasoir pour la première fois ou s'il n'a pas été utilisé pendant plus de 6 mois, le témoin d'état de charge (➡) risque de ne pas s'allumer. Le témoin pourra éventuellement briller s'il reste connecté.

## 3 Déconnectez l'adaptateur une fois le chargement terminé.

- Charger la pile pendant plus d'1 heure n'affectera pas les performances de la pile.

### Remarque

Vous ne pouvez pas utiliser le rasoir lorsqu'il est en cours de chargement.



# Utilisation du rasoir

**1** Faites tourner la bague de verrouillage pour déverrouiller le bouton de mise en marche.

(Voir page 25.)

**2** Pressez le bouton de mise en marche pour sélectionner le mode de rasage désiré.

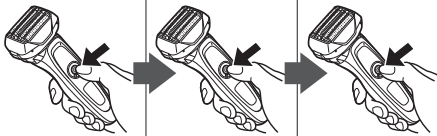
• Chaque fois que vous appuyez sur le bouton de mise en marche, le mode de rasage passe de "Mode de détection de rasage" → à "Mode Normal" → "ARRÊT".

Mode de rasage	Mode de détection de rasage	Mode Normal	ARRÊT
Description	L'épaisseur de la barbe est automatiquement détectée et la puissance est automatiquement ajustée lors du rasage.	Le niveau de puissance est constamment maintenu lors du rasage.	—
Fonctionnement			
Témoin du capteur de rasage	 Le témoin du capteur de rasage clignote.	— Le témoin du capteur de rasage s'éteint.	— Le témoin du capteur de rasage s'éteint.

- Le capteur de rasage peut ne pas répondre selon l'épaisseur de la barbe ou le type de gel de rasage et de mousse de rasage, mais ceci est normal.
- Le capteur de rasage peut ne pas répondre lorsque le niveau de pile restant est faible. En pareil cas, rechargez le rasoir.

**3** Tenez le rasoir comme illustré et rasez-vous.

- Commencez à vous raser en appuyant légèrement sur votre visage. Tendez votre peau à l'aide de l'autre main et faites des allers-retours en direction de la barbe. Vous pouvez appuyer un peu plus au fur et à mesure que votre peau s'habitue au rasoir. Néanmoins, le fait d'appuyer très fort n'augmente pas l'efficacité du rasage.

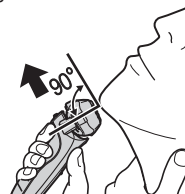

## ► Changement de la tête du rasoir

Il est possible d'utiliser le sélecteur à pivot.

### FREE (Dégagement)

Vous pouvez déplacer la tête du rasoir.



### LOCK (Verrouillage)

Vous pouvez verrouiller la tête du rasoir.



## ► Utilisation de la tondeuse escamotable

Faites glisser le levier de la tondeuse escamotable vers le haut jusqu'à la position "mm" de manière à ce que la tondeuse escamotable soit verticale.

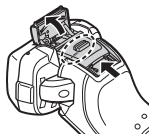

Appuyez et maintenez enfoncé le bouton de blocage/déverrouillage (a) et faites glisser le levier de la tondeuse escamotable vers le bas pour abaisser la tondeuse escamotable.

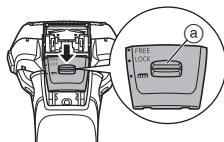

## Taillage de pattes

Faites glisser le levier de la tondeuse escamotable vers le haut. Mettez le rasoir en marche, positionnez-le à angle droit sur votre peau et descendez pour tailler vos pattes.



## Pré-rasage

La tondeuse escamotable peut être utilisée pour le pré-rasage des longues barbes.

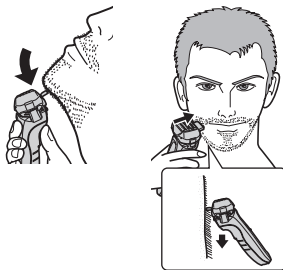

## ► Remarques

- Si vous appuyez sur le bouton de mise en marche pendant plus de 2 secondes, le mode de nettoyage à vibrations soniques s'active. (Voir page 29.) Vous ne pouvez pas vous raser lorsque ce mode est actif.
- Ne touchez pas le bouton de mise en marche pendant l'utilisation du rasoir. Cela risquerait de mettre le rasoir hors marche ou de changer le mode. Placez toujours vos doigts sur le support d'appui des doigts pendant l'utilisation du rasoir.
- La température ambiante adéquate pour l'utilisation est de 5 à 35 °C (41 à 95 °F). Si vous utilisez l'appareil au-delà de la plage proposée, il risque de cesser de fonctionner.

## Témoins d'état de charge lors de l'utilisation

Pendant l'utilisation



Le temps d'utilisation et le niveau de pile restant apparaissent et s'éteignent au bout de 5 secondes.

- La durée affichée retourne à [0'00"] après 10 minutes d'utilisation.

Après l'utilisation



Les témoins s'allument et s'éteignent au bout de 8 secondes.

Lorsque le niveau de la pile est faible

"10%" s'affiche et "—" se met à clignoter.



- Une fois que l'indication "10%" s'affiche, il est possible de se raser 1 à 2 fois. (Cela dépend des conditions d'utilisation.)
- Une pleine charge permettra d'effectuer environ 14 rasages de 3 minutes chacun. (Cela dépend des conditions d'utilisation.)

## Nettoyage du rasoir

Nous vous recommandons de nettoyer votre rasoir à l'aide du mode à vibrations soniques lorsque le symbole de robinet  apparaît sur l'affichage des témoins.

1. Débranchez le cordon du rasoir.
2. Nettoyez la grille de protection du système avec de l'eau savonneuse.
3. Faites tourner la bague de verrouillage pour déverrouiller le bouton de mise en marche.
4. Appuyez sur le bouton de mise en marche pendant plus de 2 secondes pour activer le mode de nettoyage à vibrations soniques.
  - Les témoins Niveau de pile clignotent dans l'ordre.
  - Ce symbole va s'éteindre automatiquement après environ 20 secondes, ou vous pouvez l'éteindre en appuyant sur le bouton de mise en marche.
5. Retirez la section de la grille de protection et appuyez sur le bouton de mise en marche pendant plus de 2 secondes pour activer le mode de nettoyage à vibrations soniques, puis nettoyez la grille en la passant sous l'eau courante.
6. Essuyez toute trace d'eau à l'aide d'un chiffon sec.
7. Faites sécher la section de la grille de protection et le rasoir complètement.
8. Positionnez la section de la grille de protection au rasoir.

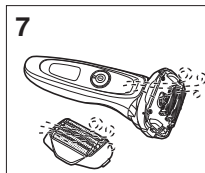
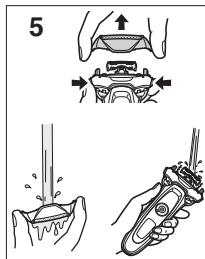
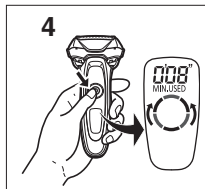

## Remplacement de la grille de protection du système et des lames intérieures

Le signe  apparaît sur l'affichage des témoins une fois par an. (Cela dépend des conditions d'utilisation.) Nous vous recommandons alors de vérifier la grille de protection du système ainsi que les lames internes à l'affichage de ce message.

Appuyez sur le bouton de mise en marche pendant plus de 30 secondes pour mettre hors marche .

Grille de protection du système	Une fois par an
Lames intérieures	Une fois tous les deux ans

### ► Retrait de la section de la grille de protection

Appuyez sur les boutons de déverrouillage du cadre de la grille de protection et soulevez la section de la grille de protection.

### ► Fixation de la section de la grille de protection

Après avoir tourné vers l'avant la marque du cadre de la grille de protection () , attachez solidement la section de la grille de protection au rasoir jusqu'à l'émission d'un bruit d'enclenchement.

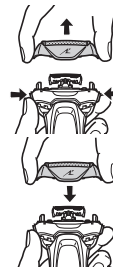

## ► Remplacement de la grille de protection du système

1. Appuyez sur les boutons de déverrouillage de la grille de protection du système et abaissez la grille de protection du système.



2. Alignez la marque du cadre de la grille de protection ( / ) avec la marque de la grille de protection du système ( Δ ) et attachez-les ensemble solidement.

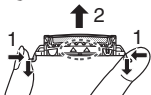

- La grille de protection du système ne peut pas être montée à l'envers.
- Remplacez la grille de protection du système dans son cadre de support avant de la fixer au rasoir.

## ► Remplacement des lames intérieures

1. Retirez les lames intérieures, une par une.

- Ne touchez pas le fil (partie métallique) des lames intérieures pour ne pas vous blesser les mains.

2. Insérez les lames intérieures, une par une, jusqu'à l'émission d'un bruit d'enclenchement.

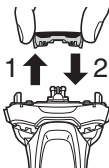

## ► Pièces de remplacement

Les pièces de rechange sont disponibles chez votre marchand ou dans votre centre de service après-vente.

Pièces de remplacement pour ES-LV65	Grille de protection du système et lames intérieures	WES9032
	Grille de protection du système	WES9173
	Lames intérieures	WES9170

## Dépannage

Problème	Action
Les poils rasés volent partout.	<ul style="list-style-type: none"> <li>► Ceci peut être amélioré grâce à un nettoyage systématique après chaque rasage.</li> <li>► Nettoyez les lames internes.</li> </ul>
La grille de protection du système chauffe.	<ul style="list-style-type: none"> <li>► Remplacez la grille de protection du système si elle est endommagée ou déformée. (Voir cette page.)</li> </ul>
Impossible d'appuyer sur le bouton de mise en marche.	<ul style="list-style-type: none"> <li>► Déverrouillez le bouton de mise en marche.</li> </ul>
La durée de fonctionnement est courte même après avoir rechargé.	<ul style="list-style-type: none"> <li>► Lorsque le nombre d'utilisations par charge commence à diminuer, la pile approche sa fin de vie.</li> </ul>
Produit un bruit important.	<ul style="list-style-type: none"> <li>► Assurez-vous que les lames sont correctement attachées.</li> </ul>
	<ul style="list-style-type: none"> <li>► Le rasoir émet un son aigu à cause du moteur linéaire. Ceci n'indique pas de problème de fonctionnement.</li> </ul>
	<ul style="list-style-type: none"> <li>► Nettoyez la grille de protection du système.</li> </ul>
L'odeur devient plus forte.	<ul style="list-style-type: none"> <li>► Ceci peut être amélioré grâce à un nettoyage systématique après chaque rasage.</li> </ul>

Problème	Action
Vous n'obtenez pas un rasage aussi précis qu'auparavant.	▶ Ceci peut être amélioré grâce à un nettoyage systématique après chaque rasage.
	▶ Remplacez la grille de protection du système et/ou les lames internes. Durée de vie prévue de la grille de protection du système et des lames internes: Grille de protection du système: Environ 1 an Lames internes: Environ 2 ans
Le capteur de rasage ne répond pas.	▶ Le capteur de rasage peut ne pas répondre lorsque le niveau de pile restant est faible. En pareil cas, rechargez le rasoir.
	▶ Selon l'épaisseur de la barbe, le capteur de rasage peut ne pas réagir et le bruit du moteur peut ne pas changer. Il ne s'agit pas d'un dysfonctionnement.
	▶ Le capteur de rasage peut ne pas répondre selon l'épaisseur de la barbe ou le type de gel de rasage et de mousse de rasage, mais ceci est normal.

Problème	Action
Le capteur de rasage répond bien que le rasoir ne soit pas en contact avec la peau.	▶ Nettoyez les poils de barbe sur le rasoir. Lorsque le rasoir est extrêmement sale, enlevez le cadre de la grille de protection et utilisez de l'eau pour le lavage. (Voir page 29.)
	▶ Remplacez la grille de protection du système et/ou les lames internes. Durée de vie prévue de la grille de protection du système et des lames internes: Grille de protection du système: Environ 1 an Lames internes: Environ 2 ans
Le rasoir ne se recharge pas.	▶ La température ambiante recommandée pour le chargement est comprise entre 10 et 35 °C (50 – 95 °F). En cas de charge à des températures différentes de celles recommandées, le rasoir peut prendre plus longtemps à charger ou peut ne pas charger du tout.
Le rasoir ne fonctionne plus.	▶ La température ambiante recommandée pour l'utilisation est comprise entre 5 et 35 °C (41 – 95 °F). Le rasoir peut cesser de fonctionner à des températures non comprises dans la plage recommandé.
	▶ La pile a atteint sa fin de vie.

Problème	Action
Le son du moteur change pendant le rasage.	▶ Lorsque que le témoin du capteur de rasage s'allume, le capteur de rasage fonctionne. Le bruit change en fonction de l'épaisseur de la barbe.
L'appareil ne peut pas être mis hors marche.	▶ Appuyez deux fois sur le bouton de mise en marche lorsque vous utilisez le mode de détection de rasage.

Si les problèmes ne sont toujours pas résolus, contacter le magasin où vous avez acheté l'appareil ou un centre de service après-vente agréé par Panasonic pour faire réparer l'appareil.

## Durée de vie de la pile

La durée de vie de la pile est de 3 ans si elle est chargée environ une fois toutes les deux semaines. Vous ne devez pas remplacer la pile dans ce rasoir vous-même.

## Retrait de la pile rechargeable intégrée

### ATTENTION:

L'appareil que vous vous êtes procuré est alimenté par une pile au lithium-ion. Pour des renseignements sur le recyclage de la pile, veuillez composer le 1-800-8-BATTERY.



### Retirez la pile rechargeable intégrée avant de mettre le rasoir au rebut.

Cette figure doit uniquement être utilisée lors de la mise au rebut du rasoir, et ne doit pas servir à le réparer. Si vous démontez le rasoir vous-même, il perdra son imperméabilité, ce qui peut entraîner des dysfonctionnements.

- Enlevez le rasoir de l'adaptateur secteur.
- Appuyez sur le bouton de mise en marche pour mettre l'appareil en marche, puis laissez-le en marche jusqu'à ce que la pile soit entièrement déchargée.
- Effectuez les étapes de ① à ④, soulevez la pile, et retirez-la.
- Faites attention à ne pas court-circuiter la pile.

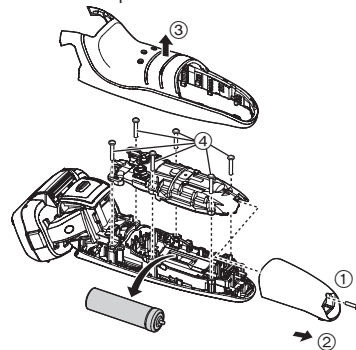

## Caractéristiques techniques

Source d'alimentation	Voir la plaque signalétique sur l'adaptateur secteur. (Conversion de tension automatique)
Tension du moteur	3,6 V---
Temps de chargement	Environ 1 heure

Ce produit est destiné à une utilisation domestique uniquement.

#### Déclaration sur le brouillage radioélectrique de la Commission fédérale des communications

Le présent équipement a fait l'objet d'essais et a été jugé conforme aux limites pour un dispositif numérique de classe B, en vertu du Chapitre 15 des règlements de la FCC. Ces limites sont conçues pour fournir une protection raisonnable contre les interférences nuisibles lorsque l'appareil fonctionne dans une installation résidentielle. Le présent équipement génère, utilise et peut émettre de l'énergie RF s'il n'est pas installé et utilisé conformément au mode d'emploi, ce qui peut provoquer des interférences nuisibles aux communications radio. Cependant, il n'y a aucune garantie que les interférences ne surviendront pas dans une installation particulière. Si cet équipement émet des interférences nuisibles à la réception de la radio ou de la télévision, ce qui peut être déterminé lors de la mise en marche puis hors marche de l'équipement, l'utilisateur doit corriger ces interférences en prenant l'une des mesures suivantes:

- Réorienter ou déplacer l'antenne réceptrice.
- Augmenter la distance entre l'équipement et le récepteur.
- Connecter l'équipement à la prise d'un circuit différent de celui sur lequel le récepteur est connecté.
- Consulter le détaillant ou un technicien spécialisé en radio/TV pour obtenir de l'aide.

Avertissement de la FCC: Pour assurer une conformité continue, installer et utiliser conformément aux consignes fournies. Quelque changement ou modification non expressément approuvé(e) par la partie responsable de la conformité pourrait annuler l'autorité de l'utilisateur à faire fonctionner le présent équipement.

Cet appareil est conforme à la partie 15 des règlements de la FCC. L'utilisation est soumise aux deux conditions suivantes: (1) Cet appareil ne doit pas provoquer d'interférences nuisibles et (2), cet appareil doit supporter toute interférence reçue, y compris les interférences pouvant provoquer un fonctionnement indésirable.

**POUR PLUS DE RENSEIGNEMENTS, COMMUNIQUEZ AVEC PANASONIC CANADA INC. À L'ADRESSE OU AU NUMÉRO DE TÉLÉPHONE INDICÉS À L'ENDOS DU MANUEL.**



## Contenido

---

<b>Precauciones de seguridad .....</b>	<b>36</b>	<b>Limpieza de la afeitadora.....</b>	<b>45</b>
<b>Uso previsto.....</b>	<b>40</b>	<b>Solución de problemas .....</b>	<b>46</b>
<b>Identificación de las partes .....</b>	<b>41</b>	<b>Vida de la batería .....</b>	<b>47</b>
<b>Carga de la afeitadora.....</b>	<b>42</b>	<b>Retirar la batería recargable interna .....</b>	<b>48</b>
<b>Utilización de la afeitadora .....</b>	<b>43</b>	<b>Especificaciones .....</b>	<b>48</b>

Gracias por comprar este producto Panasonic.



Antes de poner esta unidad en funcionamiento, lea las instrucciones en su totalidad y guárdelas para su uso en el futuro.

## Precauciones de seguridad



Para reducir el riesgo de sufrir lesiones, descargas eléctricas, o incluso el fallecimiento, y de provocar un incendio, avería, y daños en el equipo o la propiedad, cumpla siempre las precauciones de seguridad que figuran a continuación.

### Explicación de los símbolos

Los siguientes símbolos se usan para clasificar y describir el nivel de peligro, lesión y daño a la propiedad que pueden provocarse debido al incumplimiento de las instrucciones y al uso indebido.

 <b>PELIGRO</b>	Denota un peligro potencial que resultará en una lesión grave o la muerte.
 <b>ADVERTENCIA</b>	Denota un peligro potencial que podría resultar en una lesión grave o la muerte.
 <b>PRECAUCIÓN</b>	Denota un peligro que podría resultar en una lesión leve.

Los siguientes símbolos se usan para clasificar y describir el tipo de instrucciones que deben cumplirse.

	Este símbolo se utiliza para advertir a los usuarios de un procedimiento específico de funcionamiento que no debe realizarse.
	Este símbolo se utiliza para advertir a los usuarios de un procedimiento específico de funcionamiento que debe seguirse para hacer funcionar la unidad de forma segura.

## INSTRUCCIONES IMPORTANTES DE SEGURIDAD

Al utilizar un dispositivo eléctrico, Siempre deben tomarse algunas precauciones básicas, incluyendo las siguientes:

Lea todas las instrucciones antes de utilizar este dispositivo.

### **PELIGRO** Para reducir el riesgo de descargas eléctricas:

1. No intente alcanzar un dispositivo que se haya caído al agua. Desenchúfelo inmediatamente.
2. El cargador no debe sumergirse ni utilizarse en la ducha.
3. No coloque ni guarde el dispositivo donde pueda caerse en una bañera. No lo coloque ni lo deje caer en agua o algún otro líquido.
4. Excepto cuando lo esté cargando, desenchufe siempre este aparato de la toma eléctrica luego de utilizarlo.
5. Desenchufe este dispositivo antes de limpiarlo.
6. No utilice un cordón de extensión con este dispositivo.

### **ADVERTENCIA** Para reducir el riesgo de quemaduras, fuego, descargas eléctricas o lesiones:

1. Es necesaria una supervisión cercana cuando el dispositivo sea utilizado por, en, o cerca de niños o minusválidos.

2. Utilice este dispositivo solamente para el uso para el que se ha diseñado como se describe en este manual. No utilice ningún accesorio que no ha sido recomendado por el fabricante.
3. Nunca utilice el dispositivo si tiene el cordón o el enchufe dañado, si no funciona correctamente, o si se ha caído, dañado o mojado. Devuelva el dispositivo a un centro de servicio para examinarlo y repararlo.
4. Mantenga el cable alejado de las superficies calientes.
5. Nunca deje caer ni introduzca ningún objeto por cualquier abertura.
6. No utilice la afeitadora en exteriores o donde se estén utilizando aerosoles (spray) o donde se esté administrando oxígeno.
7. No utilice este dispositivo si las hojas de corte o las láminas están dañadas, ya que podría causarle heridas en la cara.
8. Siempre conecte primero el enchufe al dispositivo y, luego, al toma corriente. Para desconectarlo, coloque todos los controles en la posición "apagado" y, a continuación, retire el enchufe del toma corriente.

## GUARDE ESTAS INSTRUCCIONES



## ADVERTENCIA

**Asegúrese siempre de que el aparato funcione en una fuente de alimentación que coincida con la tensión nominal indicada en el adaptador de CA.**



**Introduzca completamente la clavija del cable de alimentación.**

- De lo contrario, podría producirse un incendio o una descarga eléctrica.

**Limpie regularmente la clavija del cable de alimentación y la clavija del aparato para evitar la acumulación de polvo.**



- De lo contrario, podría provocar un incendio debido a un fallo del aislamiento provocado por la humedad.

Desconecte el adaptador y límpielo con un paño seco.

**Suspenda inmediatamente el uso y retire el adaptador si hay una anomalía o avería.**

- El uso en dichas condiciones puede provocar un incendio, una descarga eléctrica o heridas.

**<Casos de anomalía o avería>**



• **La unidad principal, el adaptador o el cable están deformados o anormalmente calientes.**

• **La unidad principal, el adaptador o el cable huelen a quemado.**

• **Se escucha un ruido extraño durante el uso o la carga de la unidad principal, el adaptador o el cable.**

- Solicite inmediatamente una revisión o reparación en un centro de servicio autorizado.

**Si siente dolor en la piel o en cualquier parte del cuerpo, deje de utilizar el producto inmediatamente y póngase en contacto con un médico.**



- El incumplimiento de esta instrucción puede dar como resultado daños físicos o lesiones cutáneas.



# ADVERTENCIA

**Este aparato no debe ser utilizado por personas (incluyendo niños) con capacidades físicas, sensoriales o mentales reducidas, o con falta de conocimiento y experiencia, a menos que se encuentren bajo supervisión o bajo instrucciones sobre el uso del aparato de una persona responsable de la seguridad. Supervise a los niños pequeños para asegurarse de que no se encuentren próximos al aparato.**

- De lo contrario, podría sufrir un accidente o una lesión.

**El cable de alimentación no puede sustituirse. Si el cable de alimentación presenta daños, debe desecharse el adaptador de CA.**

- De lo contrario, podría sufrir un accidente o una lesión.

**Esta afeitadora incorpora una batería recargable. No la arroje al fuego ni la exponga a altas temperaturas. Asimismo, no la cargue, utilice ni coloque en un entorno con temperaturas elevadas.**

- De lo contrario, podría provocar un sobrecalentamiento, un incendio o una explosión.

**No conecte ni desconecte el adaptador a una toma de corriente si tiene las manos mojadas.**

- De lo contrario, podría sufrir descargas eléctricas o lesiones.

**Nunca lo desmonte, excepto cuando se deshaga del producto.**

- De lo contrario, podría provocar un incendio, una descarga eléctrica o sufrir lesiones.

**No utilice un adaptador distinto del adaptador de CA suministrado. Asimismo, no cargue otro producto con el adaptador de CA suministrado.**

- De lo contrario, podría sufrir quemaduras o provocar un incendio debido a un cortocircuito.

**No lo modifique ni lo repare.**

- De lo contrario, podría provocar un incendio, una descarga eléctrica o sufrir lesiones.  
Póngase en contacto con un centro de servicio autorizado para su reparación (cambio de batería, etc.).

**Guárdelo fuera del alcance de los niños o bebés. No les permita utilizarlo.**

- Poner las cuchillas internas en la boca puede provocar accidentes y lesiones.

**No utilice el aparato si el adaptador de CA está estropeado o si la clavija del cable de alimentación queda floja al conectarla en una toma de corriente.**

- De lo contrario, podría provocar una descarga eléctrica o un incendio debido a un cortocircuito.

**No dañe ni modifique, doble energicamente, tire o retuerza el cable.**

**Además, no coloque objetos pesados sobre el mismo ni lo pellizque.**

- De lo contrario, podría provocar una descarga eléctrica o un incendio debido a un cortocircuito.

**No lo utilice de manera que supere la capacidad nominal de la toma de corriente o del cableado.**

- Superar el valor nominal al conectar demasiados enchufes a una toma de corriente puede causar un incendio debido al sobrecalentamiento.



# PRECAUCIÓN



**Verifique que la lámina exterior no presente grietas ni esté deformada antes de usar.**

- De lo contrario, podría sufrir heridas en la piel.



**Asegúrese de colocar la afeitadora en su tapa protectora cuando deba transportarla o almacenarla.**

- De lo contrario, podría provocar sufrir lesiones cutáneas o reducir la vida de la lámina exterior.



**Desconecte el adaptador o la clavija del aparato sujetándolos, evitando tirar del cable.**

- De lo contrario, podría sufrir una descarga eléctrica o lesiones.



**No permita que alfileres o suciedad se introduzcan en la clavija del cable de alimentación o en la clavija del aparato.**

- De lo contrario, podría provocar una descarga eléctrica o un incendio debido a un cortocircuito.



**No ejerza una presión excesiva al aplicar la lámina exterior sobre el labio o cualquier otra parte de la cara.**

**No aplique la lámina exterior directamente sobre imperfecciones de la piel o heridas.**

- De lo contrario, puede provocar lesiones cutáneas.



**No presione con fuerza la lámina exterior. Evite, además, tocar la lámina exterior con los dedos o las uñas cuando utilice el aparato.**

- De lo contrario, podría provocar sufrir lesiones cutáneas o reducir la vida de la lámina exterior.



**No toque la sección de la cuchilla (sección metálica) de la hoja interna.**

- De lo contrario, podría sufrir lesiones en las manos.



**No utilice este producto para el pelo de la cabeza o cualquier otra parte del cuerpo.**

- De lo contrario, podría provocar sufrir lesiones cutáneas o reducir la vida de la lámina exterior.



**No comparta su afeitadora con sus familiares ni con otras personas.**

- De lo contrario podría sufrir infecciones o inflamación.



**No permita que el aparato sufra caídas e impactos.**

- De lo contrario, puede provocar lesiones.



**No enrolle el cable alrededor del adaptador cuando lo guarde.**

- De lo contrario, puede causar que el alambre del cable se rompa con la carga y provocar un incendio debido a un cortocircuito.

## ► Eliminación de la batería recargable

### PELIGRO

La batería recargable debe utilizarse exclusivamente con esta afeitadora. No utilice la batería con otros productos. No cargue la batería una vez retirada del producto.

- No la arroje al fuego ni le aplique calor.
- No la golpee, desmonte, modifique o perforo con un clavo.
- No permita que los terminales positivo y negativo de la batería entren en contacto entre ellos a través de objetos metálicos.
- No transporte ni almacene la batería junto con joyas metálicas como por ejemplo collares u horquillas para el pelo.
- No cargue, utilice ni deje la batería allí donde quede expuesta a temperaturas elevadas, como por ejemplo bajo la luz solar directa o cerca de otras fuentes de calor.
- No pele el tubo.
- De lo contrario, podría provocar un sobrecalentamiento, un incendio o una explosión.

### ADVERTENCIA

Tras retirar la batería recargable, manténgala fuera del alcance de los bebés y los niños.

- La batería produciría lesiones corporales si se ingiriera accidentalmente.
- Si esto sucediera, consulte con un médico inmediatamente.

Si el líquido de la batería se filtra hacia fuera, siga los procedimientos que se indican a continuación. No toque la batería con las manos desnudas.



- El líquido de la batería puede producir ceguera si entra en contacto con los ojos.  
No se frote los ojos. Lávelos inmediatamente con agua limpia y consulte con un médico.
- El líquido de la batería puede producir inflamación o heridas si entra en contacto con la piel o la ropa.  
Lave inmediatamente con agua limpia y consulte con un médico.

## Uso previsto

- Esta afeitadora WET/DRY puede utilizarse para afeitar en mojado empleando espuma o para afeitar en seco. Puede utilizar esta afeitadora impermeable bajo la ducha y limpiarla con agua. El símbolo siguiente indica que puede utilizarse en una bañera o ducha.



### ► Notas

- Afeitese con espuma durante tres semanas y observe la diferencia. Su afeitadora Panasonic en Mojado/Seco requiere algo de tiempo para ajustarse debido a que su piel y barba necesitan alrededor de un mes para acostumbrarse a un nuevo método de afeitado.
- Mantenga insertadas ambas cuchillas internas. Si solamente está insertada una de las cuchillas internas, la afeitadora podría dañarse.
- Si limpia la afeitadora con agua, no utilice agua salada ni agua caliente. No moje la afeitadora durante un largo periodo de tiempo.
- Limpie la carcasa sólo con un paño suave ligeramente humedecido con agua corriente o agua corriente y jabón. No utilice disolvente, bencina, alcohol ni otros productos químicos.
- Después del uso, guarde la afeitadora en un lugar poco húmedo.
- No guarde la afeitadora en un lugar en el que esté expuesta a los rayos del sol u otras fuentes de calor.

# Identificación de las partes

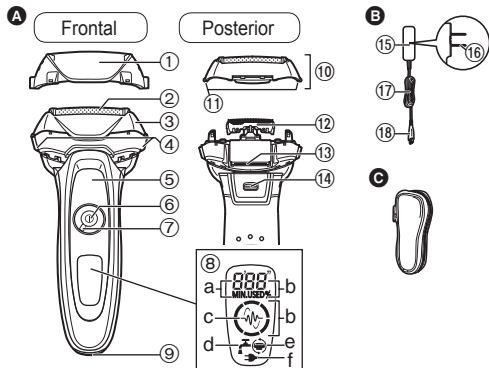

## A Cuerpo principal

- ① Tapa protectora
- ② Lámina exterior
- ③ Marco de la lámina
- ④ Botones de liberación del marco de la lámina
- ⑤ Descanso para dedos
- ⑥ Interruptor de encendido
- ⑦ Anillo de bloqueo
- ⑧ Pantalla de lámpara
  - a. Lámpara de tiempo usado
  - b. Lámpara de capacidad de la batería
  - c. Piloto indicador del sensor de afeitado (☹)
  - d. Lámpara de limpieza
  - e. Lámpara de revisión de lámina/cuchillas
  - f. Lámpara de estado de carga (➡)
- ⑨ Conexión del aparato
- ⑩ Sección de la lámina exterior
- ⑪ Botones de liberación de la lámina exterior
- ⑫ Cuchillas internas
- ⑬ Cortapatillas
- ⑭ Mango del cortapatillas

## B Adaptador de CA (RE7-59)

- ⑮ Adaptador
- ⑯ Clavija del cable de alimentación
- ⑰ Cable
- ⑱ Clavija del aparato

Accesorio

## C Estuche de viaje

## Uso del anillo de bloqueo

Utilice el anillo de bloqueo para bloquear o desbloquear el interruptor de encendido.

Gire el anillo de bloqueo hasta que se escuche un chasquido.



**Gire el anillo de bloqueo a "O" para desbloquear el interruptor de encendido:**

Se utiliza durante el afeitado, la limpieza y la lubricación de la afeitadora.



**Gire el anillo de bloqueo a "L" para bloquear el interruptor de encendido:**

Se utiliza durante el transporte de la afeitadora.

## Carga de la afeitadora

### 1 Introduzca la clavija del aparato en la afeitadora.

- Apague la afeitadora antes de introducirla.

### 2 Enchufe el adaptador en una toma de corriente doméstica.

- Compruebe que la lámpara de estado de carga (➡) se ilumine.
- La carga está completa tras, aproximadamente, 1 hora. El tiempo de carga puede disminuir dependiendo de la capacidad de carga.
- Limpie con un paño las gotas de agua de la conexión del aparato.
- Compruebe que la lámina exterior no está deformada ni dañada al instalar la afeitadora.
- Si el tipo de enchufe no encaja con el tomacorriente, utilice un adaptador de enchufe con la configuración adecuada.

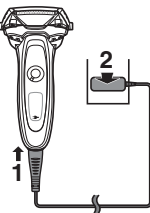

#### Durante la carga



La lámpara de estado de carga (➡) se ilumina.

El número de la lámpara de capacidad de la batería aumentará a medida que avance la carga.

#### Cuando la carga se haya completado

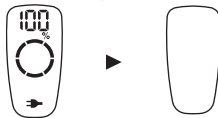

La lámpara de capacidad de la batería y la lámpara de estado de carga se iluminarán y se apagarán transcurridos 5 segundos.

#### Carga anormal



La lámpara de estado de carga (➡) parpadeará dos veces cada segundo.

- Una vez que finalice la carga, al poner el interruptor de encendido en la posición ON con la afeitadora enchufada, la lámpara de capacidad de la batería y la lámpara de estado de carga se iluminarán y, a continuación, se apagarán transcurridos 5 segundos. Esto indica que la afeitadora está totalmente cargada.
- La temperatura ambiente recomendada para la carga es de entre 10 y 35 °C (50 y 95 °F). El rendimiento de las baterías podría verse afectado o las baterías podrían requerir más tiempo para cargarse correctamente en condiciones de temperatura extremadamente baja o alta. Cargue la afeitadora dentro del rango de temperatura ambiente recomendada.
- Cuando cargue la afeitadora por primera vez o cuando no la haya utilizado durante más de 6 meses, la lámpara de estado de carga (➡) podría no iluminarse. Si mantiene la afeitadora conectada, finalmente se iluminará.

### 3 Desconecte el adaptador una vez completada la carga.

- Cargar la batería durante más de 1 hora no afectará a su rendimiento.



#### Nota

No puede poner en funcionamiento la afeitadora mientras se está cargando.

# Utilización de la afeitadora

- 1** Gire el anillo de bloqueo para desbloquear el interruptor de encendido. (consulte la página 41.)
- 2** Pulse el interruptor de encendido para seleccionar el modo de afeitado deseado.

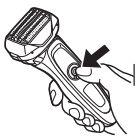
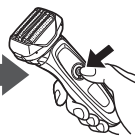
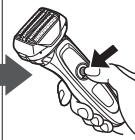
- Cada vez que pulse el interruptor de encendido, el modo de afeitado cambiará de "Modo sensor de afeitado" → "Modo normal" → "Encendido".

Modo afeitado	Modo sensor de afeitado	Modo normal	Encendido
Descripción	Se detecta automáticamente el grosor de la barba y la potencia se ajusta durante el afeitado.	El nivel de potencia se mantiene constante durante el afeitado.	—
Funcionamiento			
Piloto indicador del sensor de afeitado	 El piloto indicador del sensor de afeitado parpadea.	— El piloto indicador del sensor de afeitado se apaga.	— El piloto indicador del sensor de afeitado se apaga.

- Es posible que el sensor de afeitado no responda dependiendo del grosor de la barba o del tipo de gel o espuma de afeitar, pero esto es normal.
- El sensor de afeitado puede no responder cuando la capacidad de la batería es baja. Si esto sucediera, recargue la afeitadora.

## 3 Sujete la afeitadora como se muestra y afeítese.

- Comience a afeitarse aplicando una suave presión sobre la cara. Estire la piel con la mano libre y mueva la afeitadora hacia delante y atrás en la dirección de la barba. Puede incrementar la presión a medida que la piel se acostumbre a la afeitadora. Aplicar una presión excesiva no proporciona un afeitado más apurado.

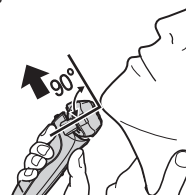

## ► Cambiar el cabezal de la afeitadora

Puede cambiar la acción del botón.

### FREE

Puede mover el cabezal de la afeitadora.



### LOCK

Puede bloquear el cabezal de la afeitadora.

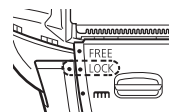

## ► Utilización del cortapatillas

Deslice el mango del cortapatillas hacia arriba, hasta la posición "mm", de forma que el cortapatillas sobresalga.

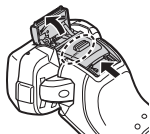

Mantenga pulsado el botón de desbloqueo (ⓐ) y deslice el mango del cortapatillas hacia abajo para hacer bajar el cortapatillas.

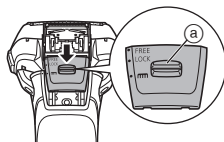

## Recortar las patillas

Deslice el mango del cortapatillas hacia arriba. Encienda la afeitadora y colóquela en ángulo recto con su piel y muévala hacia abajo para recortar las patillas.



## Afeitado previo

El cortapatillas puede utilizarse para realizar un afeitado previo en barbas abundantes.

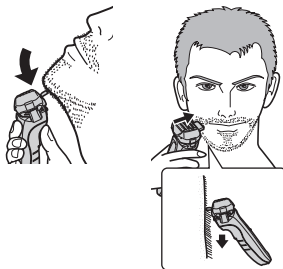

## ► Notas

- Si pulsa el interruptor de encendido durante más de 2 segundos, se activa el modo de limpieza por vibración sonora. (consulte la página 45.) No se puede afeitar en este modo.
- No coloque los dedos en el interruptor de encendido mientras esté utilizando la afeitadora. Esto puede ocasionar que la afeitadora cambie de modo o se apague. Coloque sus dedos en el descanso para dedos mientras esté utilizando la afeitadora.
- La temperatura ambiente adecuada para el uso es de 5 – 35 °C (41 – 95 °F). Si utiliza el aparato a una temperatura fuera del rango recomendado, este puede dejar de funcionar.

## Lectura de las luces durante el uso

Durante el uso



Se mostrarán el tiempo usado y la capacidad restante de la batería y desaparecerán transcurridos 5 segundos.

- El tiempo mostrado regresa a [0'00"] después de 10 minutos.

Después del uso



Las lámparas se iluminarán y se apagarán transcurridos 8 segundos.

Cuando la capacidad de la batería es baja

"10%" aparece y "—" parpadea.



- Puede afeitarse 1 o 2 veces después de que aparezca "10%". (Esto puede variar dependiendo de la utilización.)
- Una carga completa proporcionará suficiente alimentación durante 14 afeitadas de 3 minutos cada una. (Esto puede variar dependiendo de la utilización.)

# Limpieza de la afeitadora

Recomendamos limpiar su afeitadora con el modo de limpieza por vibración sonora cuando el símbolo del grifo  aparezca en la pantalla de lámpara.

1. Desconecte el cable de la afeitadora.
2. Aplique jabón de manos y un poco de agua en la lámina exterior.
3. Gire el anillo de bloqueo para desbloquear el interruptor de encendido.
4. Pulse el interruptor de encendido durante más de 2 segundos para activar el modo de limpieza por vibración sonora.
  - Las lámparas indicadores de capacidad de la batería parpadean en orden.
  - Después de aproximadamente 20 segundos, se apagará automáticamente, o puede apagarlo pulsando el interruptor de encendido.
5. Retire la sección de la lámina exterior, pulse el interruptor de encendido durante más de 2 segundos para activar el modo de limpieza por vibración sonora y limpie con agua corriente.
6. Limpie las gotas de agua con un paño seco.
7. Seque completamente la sección de la lámina exterior y la afeitadora.
8. Monte la sección de la lámina exterior en la afeitadora.

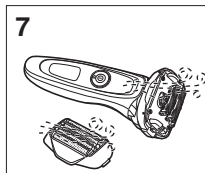
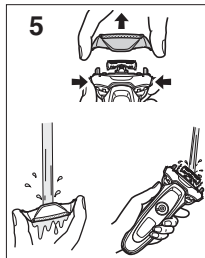
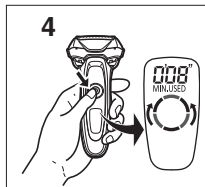

# Sustitución de la lámina exterior y las cuchillas internas

 aparece en la pantalla de lámpara una vez al año. (Esto puede variar dependiendo del uso.) Le recomendamos que verifique la lámina exterior y las cuchillas internas cuando aparezca.

Pulse el interruptor de encendido durante más de 30 segundos para apagar .

lámina exterior	una vez al año
cuchillas internas	una vez cada dos años

## ► Cómo retirar la sección de la lámina exterior

Pulse los botones de liberación del marco de la lámina y levante la sección de la lámina exterior hacia arriba.



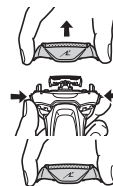

## ► Cómo colocar la sección de la lámina exterior

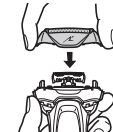
Después de girar la marca del marco de la lámina () hacia la parte delantera, conecte con firmeza la sección de la lámina exterior a la afeitadora, hasta que se oiga un clic.



## ► Sustitución de la lámina exterior

1. Pulse los botones de liberación de la lámina exterior del sistema y tire de la lámina exterior del sistema hacia abajo.
2. Alinee la marca del marco de la lámina () y la marca de la lámina exterior del sistema () y conéctelos con firmeza.
  - La lámina exterior del sistema no puede ajustarse en forma inversa.
  - Siempre inserte la lámina exterior del sistema al marco de la lámina cuando la monte en la afeitadora.

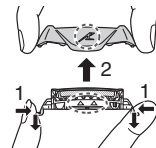

## ► Sustitución de las cuchillas internas

1. Retire las cuchillas internas una a la vez.
  - No toque los bordes (partes de metal) de las cuchillas internas para evitar daños en las manos.
2. Introduzca las cuchillas internas de una en una hasta que hagan clic.

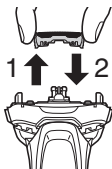

## ► Piezas de repuesto

Las piezas de repuesto están disponibles en su distribuidor o en el Centro de Servicio.

Partes de repuesto para el modelo ES-LV65	Lámina exterior y cuchillas internas del sistema	WES9032
	Lámina exterior	WES9173
	Cuchillas internas	WES9170

## Solución de problemas

Problema	Acción
Los pelos recortados vuelan en todas las direcciones.	<ul style="list-style-type: none"><li>► Esto puede mejorarse limpiando la afeitadora después de cada afeitado.</li><li>► Limpie las cuchillas internas.</li></ul>
La lámina exterior se calienta.	<ul style="list-style-type: none"><li>► Sustituya la lámina exterior si está dañada o deformada. (consulte la página 45.)</li></ul>
No puede oprimirse el interruptor de encendido.	<ul style="list-style-type: none"><li>► Desbloquee el interruptor de encendido.</li></ul>
El tiempo de funcionamiento es breve, incluso después de la carga.	<ul style="list-style-type: none"><li>► Cuando el número de operaciones por carga empiece a disminuir, la batería estará aproximándose al final de su vida útil.</li></ul>
Emite un sonido fuerte.	<ul style="list-style-type: none"><li>► Confirme que las cuchillas están correctamente colocadas.</li><li>► Es posible que la afeitadora emita un ruido fuerte debido al motor lineal. Esto no representa un problema.</li><li>► Limpie la lámina exterior.</li></ul>
El olor es cada vez más fuerte.	<ul style="list-style-type: none"><li>► Esto puede mejorarse limpiando la afeitadora después de cada afeitado.</li><li>► Esto puede mejorarse limpiando la afeitadora después de cada afeitado. Sustituya la lámina exterior y/o las cuchillas internas.</li></ul>
No obtiene un afeitado tan apurado como antes.	<ul style="list-style-type: none"><li>► Vida útil estimada de la lámina exterior y las cuchillas internas:<ul style="list-style-type: none"><li>Lámina exterior:<ul style="list-style-type: none"><li>Aproximadamente 1 año</li></ul></li><li>Cuchillas internas:<ul style="list-style-type: none"><li>Aproximadamente 2 años</li></ul></li></ul></li></ul>

Problema	Acción
El sensor de afeitado no responde.	<p>El sensor de afeitado puede no responder cuando la capacidad de la batería es baja. Si esto sucediera, recargue la afeitadora.</p> <p>Dependiendo del grosor de la barba, es posible que el sensor de afeitado no reaccione y no cambie el sonido de funcionamiento. No se trata de un fallo.</p> <p>Es posible que el sensor de afeitado no responda dependiendo del grosor de la barba o del tipo de gel o espuma de afeitar, pero esto es normal.</p>
El sensor de afeitado responde incluso cuando la afeitadora no está en contacto con la piel.	<p>Elimine los recortes de la barba de la afeitadora.</p> <p>Cuando la afeitadora esté extremadamente sucia, retire el marco de la lámina y lávelo con agua. (consulte la página 45.)</p> <p>Sustituya la lámina exterior y/o las cuchillas internas.</p> <p>Vida útil estimada de la lámina exterior y las cuchillas internas:</p> <ul style="list-style-type: none"> <li>▶ Lámina exterior: Aproximadamente 1 año</li> <li>▶ Cuchillas internas: Aproximadamente 2 años</li> </ul>
No es posible cargar la afeitadora.	<p>La temperatura de carga recomendada es de entre 10 y 35 °C (50 y 95 °F). Si se carga a una temperatura distinta, la afeitadora podría requerir más tiempo para cargarse o no cargarse.</p>

Problema	Acción
La afeitadora ha dejado de funcionar.	<p>La temperatura ambiente recomendada para el funcionamiento es de entre 5 y 35 °C (41 y 95 °F). Es posible que la afeitadora deje de funcionar cuando la temperatura ambiente no sea la recomendada.</p> <p>La batería ha alcanzado el final de su vida útil.</p>
El sonido de funcionamiento varía durante el afeitado.	<p>Mientras el piloto indicador del sensor de afeitado está encendido, el sensor de afeitado funciona. El sonido varía en función del grosor de la barba.</p>
La alimentación se apaga.	<p>Pulse dos veces el interruptor de encendido en el modo de sensor de afeitado.</p>

Si no se pueden resolver los problemas, póngase en contacto con la tienda en la que compró la unidad o con un centro de servicio autorizado por Panasonic para realizar la reparación.

## Vida de la batería

La vida útil de la batería es de 3 años si se la carga aproximadamente una vez cada dos semana. La batería de esta afeitadora no está diseñada para que los consumidores la sustituyan.

## Retirar la batería recargable interna

### ATENCIÓN:

El producto que ha comprado se alimenta con una batería de iones Litio reciclable. Llame al teléfono 1-800-8-BATTERY para obtener información acerca de cómo reciclar la batería.



### Retire la batería recargable interna antes de deshacerse de la afeitadora.

Esta figura solo debe utilizarse al desechar la afeitadora, no para repararla. Si usted desmonta la afeitadora, dejará de ser resistente al agua, lo que puede ocasionar un funcionamiento incorrecto.

- Retire la afeitadora del adaptador de CA.
- Pulse el interruptor de encendido para encender el aparato y déjelo encendido hasta que la batería este completamente descargada.
- Lleve a cabo los pasos ① a ④ y levante la batería, después retírela.
- Tenga cuidado de no cortocircuitar los contactos de la batería.

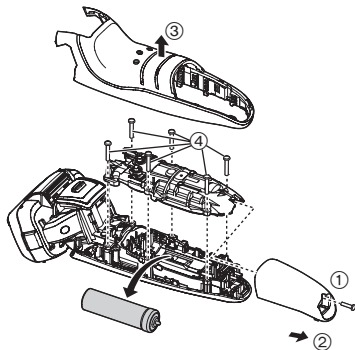

## Especificaciones

Fuente de alimentación	Anote el número de placa que se encuentra en el adaptador de CA. (Conversión de voltaje automática)
Voltaje del motor	3,6 V $\overline{=}$
Tiempo de carga	Aproximadamente 1 hora

Este producto está destinado solamente para su uso doméstico.

#### Declaración de Interferencia de la Comisión Federal de Comunicaciones

Este equipo ha sido probado y se encuentra en conformidad con los límites establecidos para dispositivos digitales de la Clase B, en aplicación de lo dispuesto en la Sección 15 de los lineamientos de la CFC. Estos límites han sido diseñados para proporcionar protección razonable contra la interferencia perjudicial en una instalación residencial. Este equipo genera, usa y puede irradiar energía de radio frecuencia y, si no se instala y se usa en conformidad con las instrucciones proporcionadas, podría ocasionar interferencia perjudicial a las radio comunicaciones. Sin embargo, no está garantizado que no se presentará ninguna interferencia en una instalación en particular. Si este equipo ocasiona interferencias perjudiciales en la recepción de radio o de televisión, lo cual se puede determinar apagando y encendiendo el equipo, se le pide al usuario tratar de corregir la interferencia mediante la realización de una de las siguientes medidas:

- Cambie de orientación o de lugar la antena de recepción.
- Incremente la separación entre el equipo y el receptor.
- Conecte el equipo en una toma de corriente que sea de un circuito diferente a aquel en el que está conectado el receptor.
- Póngase en contacto con el distribuidor o con un técnico experimentado en radio/TV para solicitar ayuda.

Precauciones de la CFC: Para garantizar la conformidad de forma continua, instale y use el aparato de acuerdo a las instrucciones proporcionadas. Cualquier cambio o modificación que se realice que no esté aprobado por la parte responsable de la conformidad podría invalidar la autoridad del usuario para usar este equipo.

Este dispositivo está en conformidad con la parte 15 de la normativa de la FCC. El funcionamiento está sujeto a las siguientes dos condiciones: (1) Este dispositivo no puede causar interferencias perjudiciales, y (2) este dispositivo debe aceptar cualquier interferencia recibida, incluyendo interferencias que podrían producir un funcionamiento no deseado.

**PARA SU CONVENIENCIA, AHORA DISPONEMOS DE UNA LÍNEA NACIONAL DE LLAMADA GRATIS PARA LA COMPRA DE ACCESORIOS (SOLAMENTE EN USA); LLAME AL 1-800-332-5368. PARA CANADÁ, CONTACTE A NUESTRAS SUCURSALES DE VENTA QUE SE MENCIONAN EN LA CONTRATAPA.**





**IN USA CONTACT:**

Panasonic Corporation of North America  
Two Riverfront Plaza, Newark, NJ 07102-5490

**IN CANADA CONTACT:****AU CANADA, COMMUNIQUEZ AVEC:**

Panasonic Canada Inc.  
5770 Ambler Drive, Mississauga, Ontario L4W 2T3  
(905) 624-5010

**EN MEXICO CONTACTE CON:**

Panasonic de México S.A. de C.V.  
Félix Cuevas No. 6 Piso 2 y 3  
Col. Tlacoquemecatl Del Valle  
Del. Benito Juárez  
México, D.F. C.P.03200  
01 (55) 5488-1000

**EN PANAMA CONTACTE CON:**

Panasonic Latin America. S.A.  
P.O. Box 0816-03164  
Panama, Republic of Panama  
(507) 229-2955

**Service • Assistance • Accessories**  
**Dépannage • Assistance • Accessoires**

Call 1-800-338-0552 (In USA)

<http://www.panasonic.com/shavers/>

<http://www.panasonic.com/consumersupport/>

Call 1-800-561-5505 (In Canada)

Composer le 1-800-561-5505 (Au Canada)

<http://www.panasonic.ca/>